

5001

**ผลของชุดกิจกรรมแนะแนวที่มีต่อความมีวินัยในตนเอง
ของนักเรียนชั้นมัธยมศึกษาปีที่ 3 โรงเรียนจิตรลดา**

นางสาวอุมาพร สงสุวรรณ

วิทยานิพนธ์นี้เป็นส่วนหนึ่งของการศึกษาตามหลักสูตรปริญญาศึกษาศาสตรมหาบัณฑิต
แขนงวิชาการแนะแนว สาขาวิชาศึกษาศาสตร์ มหาวิทยาลัยสุโขทัยธรรมาธิราช

พ.ศ.2551

**The Effects of Using a Guidance Activities Package on Self – Discipline
of Mathayom Suksa III Students of Chitralada School**

Miss Umaporn Songsuwan

A Thesis Submitted in Partial Fulfillment of the Requirements for
the Degree of Master of Education in Guidance
School of Educational Studies
Sukhothai Thammathirat Open University
2008

หัวข้อวิทยานิพนธ์ ผลของชุดกิจกรรมแนะแนวที่มีต่อความมีวินัยในตนเอง
ของนักเรียนชั้นมัธยมศึกษาปีที่ 3 โรงเรียนจิตรลดา
ชื่อและนามสกุล นางสาวอุมาพร สงสุวรรณ
แขนงวิชา การแนะแนว
สาขาวิชา ศึกษาศาสตร์ มหาวิทยาลัยสุโขทัยธรรมาธิราช
อาจารย์ที่ปรึกษา 1. อาจารย์ ดร.นิธิพัฒน์ เมฆขจร
2. รองศาสตราจารย์ ดร.ถัดดาวรรณ ฌ ระนอง

คณะกรรมการสอบวิทยานิพนธ์ได้ให้ความเห็นชอบวิทยานิพนธ์ฉบับนี้แล้ว

..... ประธานกรรมการ
(รองศาสตราจารย์ ดร.ประคินันท์ อุปรมย์)

..... กรรมการ
(อาจารย์ ดร.นิธิพัฒน์ เมฆขจร)

..... กรรมการ
(รองศาสตราจารย์ ดร.ถัดดาวรรณ ฌ ระนอง)

คณะกรรมการบัณฑิตศึกษา มหาวิทยาลัยสุโขทัยธรรมาธิราช อนุมัติให้รับวิทยานิพนธ์
ฉบับนี้ เป็นส่วนหนึ่งของการศึกษาตามหลักสูตรปริญญาศึกษาศาสตรมหาบัณฑิต แขนงวิชา
การแนะแนว สาขาวิชาศึกษาศาสตร์ มหาวิทยาลัยสุโขทัยธรรมาธิราช

..... ประธานกรรมการบัณฑิตศึกษา
(รองศาสตราจารย์ ดร.สุจินต์ วิสวธีรานนท์)

วันที่.....12.....เดือน.....มีนาคม.....พ.ศ.....2552.....

ชื่อวิทยานิพนธ์ ผลของชุดกิจกรรมแนะแนวที่มีต่อความมีวินัยในตนเองของนักเรียน
ชั้นมัธยมศึกษาปีที่ 3 โรงเรียนจิตรลดา

ผู้วิจัย นางสาวอุมาพร สงสุวรรณ **ปริญญา** ศึกษาศาสตรมหาบัณฑิต (การแนะแนว)

อาจารย์ที่ปรึกษา (1) อาจารย์ ดร.นิธิพัฒน์ เมฆขจร (2)รองศาสตราจารย์ ดร.ลัดดาวรรณ ญ ระนอง
ปีการศึกษา 2551

บทคัดย่อ

การวิจัยครั้งนี้มีวัตถุประสงค์เพื่อ (1) เปรียบเทียบการมีวินัยในตนเองของนักเรียนก่อนและหลังการใช้ชุดกิจกรรมแนะแนวและ (2) เปรียบเทียบการมีวินัยในตนเองของนักเรียนกลุ่มทดลองที่ใช้ชุดกิจกรรมแนะแนวกับกลุ่มควบคุมที่ใช้การให้ข้อเสนอแนะหลังการทดลอง กลุ่มตัวอย่างที่ใช้ในการวิจัยได้แก่ นักเรียนชั้นมัธยมศึกษาปีที่ 3 โรงเรียนจิตรลดาที่ได้มาโดยการเลือกแบบเจาะจงและสมัครใจ จำนวน 32 คน แล้วจึงสุ่มอย่างง่ายเป็นกลุ่มทดลอง 16 คน กลุ่มควบคุม 16 คน เครื่องมือที่ใช้ในการวิจัยคือ แบบวัดความมีวินัยในตนเองของนักเรียนที่มีความเที่ยง 0.93 และชุดกิจกรรมแนะแนว และการให้ข้อเสนอแนะ สถิติที่ใช้ในการวิเคราะห์ข้อมูลได้แก่ ค่าเฉลี่ย ค่าส่วนเบี่ยงเบนมาตรฐาน และการทดสอบค่าที

ผลการวิจัยพบว่า (1) นักเรียนกลุ่มทดลองมีคะแนนเฉลี่ยของความมีวินัยในตนเองสูงกว่าก่อนทดลองอย่างมีนัยสำคัญที่ระดับ.01 และ (2) นักเรียนกลุ่มทดลองที่ใช้ชุดกิจกรรมแนะแนวมีคะแนนความมีวินัยในตนเองสูงกว่ากลุ่มควบคุมที่ใช้ชุดการให้ข้อเสนอแนะ อย่างมีนัยสำคัญทางสถิติที่ระดับ.01

คำสำคัญ ชุดกิจกรรมแนะแนว ความมีวินัยในตนเอง มัธยมศึกษา

Thesis title: The Effects of Using a Guidance Activities Package on

Self – Discipline of Mathayom Suksa III Students of Chitralada School

Researcher: Miss Umaporn Songsuwan; **Degree:** Master of Education (Guidance);

Thesis advisors: (1) Dr. Nitipat Mekkhachorn; (2) Dr.Laddawan Na Ranong, Associate Professor; **Academic year:** 2008

ABSTRACT

The objectives of this study were (1) to compare the students' self-discipline prior and after using guidance activities and (2) to compare the self-discipline between students in the experimental group and those in the control group prior and after using guidance activities.

The study was conducted with Mathayom Suksa III students of Chitralada School using purposive sampling technique. The sample for this study consisted of 32 students. Then the simple random sampling technique was used to place students into two groups, experimental and control, each of which consisted of 16 students. The instruments used in this study were the self-discipline test of which the reliability was 0.93, guidance activities and information-based activities. The data obtained were analyzed by mean of arithmetic mean, standard deviation, and t-test.

The results of the analysis revealed that (1) the posttest mean score on the self-discipline of students in the experimental group was higher than the pretest mean score at the significance level of .01 and (2) the posttest mean score on the self-discipline of students in the experimental group using guidance activities were higher than that of the control group using information-based activities at the significance level of .01.

Keywords: Guidance Activities Package, self-discipline, Secondary education

กิตติกรรมประกาศ

วิทยานิพนธ์ฉบับนี้ ถ้าเสร็จลุล่วงได้ ก็ด้วยอาศัยความอนุเคราะห์ จาก อาจารย์ ดร.นิธิพัฒน์ เมฆขจร และ รองศาสตราจารย์ ดร.ลัดดาวรรณ ณ ระนอง อาจารย์ที่ปรึกษา วิทยานิพนธ์ รองศาสตราจารย์ ดร.ประดินันท์ อุปรมัย ประธานกรรมการสอบวิทยานิพนธ์ และ คณาจารย์ประจำแขนงการแนะแนวทุกท่านที่ได้เมตตาให้คำแนะนำปรึกษา และแนวคิด ด้วยดี ตลอดมา และด้วยความอนุเคราะห์ของผู้ทรงคุณวุฒิทุกท่านที่เมตตาเป็นผู้ตรวจเครื่องมือที่ใช้ในการวิจัยในครั้งนี้ จึงขอกราบขอบพระคุณในความมีเมตตาของทุกท่านไว้ ณ ที่นี้

อนึ่ง ขอขอบพระคุณ ผู้อำนวยการ และคณะอาจารย์ประจำโรงเรียนจิตรลดาทุกท่านที่ให้ความเมตตาและความอนุเคราะห์ให้ความช่วยเหลือในการจัดกิจกรรมเป็นอย่างดี และเป็นกำลังใจในการทำวิทยานิพนธ์ และขอขอบใจนักเรียนชั้นมัธยมศึกษาปีที่ 3 ที่ได้ให้ความร่วมมือในการทำกิจกรรมด้วยดีตั้งแต่เริ่มกิจกรรมจนถึงสิ้นสุดลงในทุกๆกิจกรรม และขอกราบขอบพระคุณ พระมหาเกรียงศักดิ์ ภูริวฑฒโก อาจารย์จรินทร์ทิพย์ วรกิจสวัสดิ์และอาจารย์วีระนุช พานทวีป ที่ได้ให้ความช่วยเหลือด้วยดีตลอดมา

สุดท้ายขอกราบขอบพระคุณ คุณพ่อ คุณแม่ น้องๆ และญาติๆทุกคนที่ได้ให้ความช่วยเหลือและให้กำลังใจในการศึกษาในครั้งนี้ หายสุดนี้ข้าพเจ้าขอขอบคุณกำลังใจทุกกำลังใจที่มอบให้และข้าพเจ้าจะระลึกถึงความเมตตา ความปรารถนาดีของทุกท่านตลอดไป

อุมภาพร สงสุวรรณ

กันยายน 2551

สารบัญ

| | หน้า |
|---|------|
| บทคัดย่อภาษาไทย | ง |
| บทคัดย่อภาษาอังกฤษ | จ |
| กิตติกรรมประกาศ | ฉ |
| สารบัญตาราง | ฅ |
| บทที่ 1 บทนำ | 1 |
| ความเป็นมาและความสำคัญของปัญหา | 1 |
| วัตถุประสงค์ของการวิจัย | 4 |
| สมมติฐานการวิจัย | 4 |
| ขอบเขตการวิจัย | 5 |
| นิยามศัพท์เฉพาะ | 5 |
| ประโยชน์ที่คาดว่าจะได้รับ | 6 |
| บทที่ 2 วรรณกรรมที่เกี่ยวข้อง | 7 |
| เอกสารและงานวิจัยที่เกี่ยวข้องกับความมีวินัยในตนเอง | 7 |
| เอกสารและงานวิจัยที่เกี่ยวข้องกับชุดกิจกรรมแนะแนว | 24 |
| บทที่ 3 วิธีดำเนินการวิจัย | 32 |
| ประชากรและกลุ่มตัวอย่าง | 32 |
| เครื่องมือที่ใช้ในการวิจัย | 32 |
| การเก็บรวบรวมข้อมูล | 35 |
| การวิเคราะห์ข้อมูล | 37 |
| สถิติที่ใช้ในการวิเคราะห์ข้อมูล | 37 |
| บทที่ 4 ผลการวิเคราะห์ข้อมูล | 40 |
| การวิเคราะห์ข้อมูลพื้นฐานและทดสอบสมมติฐานการวิจัย | 40 |
| ผลการวิเคราะห์ข้อมูล | 40 |
| บทที่ 5 สรุปการวิจัย อภิปรายผล และข้อเสนอแนะ | 42 |
| สรุปการวิจัย | 42 |
| อภิปรายผล | 44 |

สารบัญ (ต่อ)

| | หน้า |
|---|------|
| ข้อเสนอแนะในการนำไปใช้..... | 45 |
| ข้อเสนอแนะเพื่อการวิจัยต่อไป..... | 45 |
| บรรณานุกรม..... | 46 |
| ภาคผนวก..... | 54 |
| ก แบบวัดความมีวินัยในตนเอง..... | 55 |
| ข โปรแกรมการใช้ชุดกิจกรรมแนะแนว..... | 58 |
| ค โปรแกรมการให้ข้อเสนอแนะ..... | 102 |
| ง ผลการหาค่าความตรงเชิงประจักษ์ โดยวิธีการ IOC..... | 138 |
| จ คำอธิบายจำแนกรายชื่อ ของแบบวัดความมีวินัยในตนเอง..... | 140 |
| ฉ ผู้ทรงคุณวุฒิ..... | 142 |
| ประวัติผู้วิจัย..... | 145 |

สารบัญตาราง

| | หน้า |
|--|------|
| ตารางที่ 3.1 ตารางรูปแบบการทดลองในการวิจัย..... | 36 |
| ตารางที่ 4.1 เปรียบเทียบความมีวินัยในตนเองของนักเรียนกลุ่มทดลอง ก่อนและหลังการใช้ชุดกิจกรรมแนะแนว | 41 |
| ตารางที่ 4.2 เปรียบเทียบความมีวินัยในตนเองของนักเรียนกลุ่มทดลอง หลังการใช้ชุดกิจกรรมแนะแนวกับกลุ่มควบคุมหลังการให้ข้อเสนอแนะ..... | 41 |

บทที่ 1

บทนำ

1. ความเป็นมาและความสำคัญของปัญหา

จากพระราชบัญญัติการศึกษา พ.ศ. 2542 (สำนักงานคณะกรรมการข้าราชการครู (2542:5) ที่กล่าวว่า “ การจัดการศึกษาต้องเป็นไปเพื่อพัฒนาคนไทยให้เป็นมนุษย์ที่สมบูรณ์ทั้งร่างกายจิตใจ สติปัญญา ความรู้ และคุณธรรม มีจริยธรรมและวัฒนธรรมในการดำรงชีวิต สามารถอยู่ร่วมกับผู้อื่นได้อย่างมีความสุข ” ในการจัดการศึกษา เห็นความสำคัญของการพัฒนามนุษย์ทั้งทางด้านสติปัญญา ด้านคุณธรรมและจริยธรรมด้วย โดยจะต้องปลูกฝังค่านิยมพื้นฐาน เช่น ขยัน ซื่อสัตย์ ประหยัด อุดมคติ มีวินัย รับผิดชอบ ฯลฯ ควบคู่ไปด้วย จะเห็นได้ว่าความมีวินัยและความรับผิดชอบต่อเป็นคุณธรรม จริยธรรมข้อหนึ่งที่บุคคลควรปฏิบัติ ความมีวินัยนี้แบ่งได้เป็น 2 ประเภท คือ วินัยส่วนรวม หรือวินัยสำหรับหมู่คณะ เป็นวินัยที่เกิดจากอำนาจภายนอกและภายในตนเองซึ่งหมายถึง กระบวนการหรือวิธีการที่ปฏิบัติเพื่อบังคับตนเองให้ปฏิบัติตาม หรือวินัยที่เกิดจากอำนาจภายในตนเอง สมเจตน์ อภิมณฑ์รักษา(2520:201) ซึ่งสอดคล้องกับพระธรรมปิฎก (2538:14) กล่าวไว้ว่า ทรัพยากรมนุษย์ถือว่าเป็นองค์ประกอบสำคัญในการสร้างความเจริญก้าวหน้าทางเศรษฐกิจและสังคม หากมนุษย์ขาดซึ่งคุณภาพและประสิทธิภาพแล้ว การสร้างสรรค์พัฒนาสังคมและเศรษฐกิจต่าง ๆ นี้จะไม่ได้ผลหรือได้ผลน้อย ในตัวบุคคลนั้นประกอบไปด้วยองค์ประกอบหรือคุณลักษณะต่าง ๆ ที่สำคัญหลายประการ เช่น ความเป็นผู้นำ ความมีน้ำใจ ความรับผิดชอบต่อ ความอดทน ความมั่นใจในตนเอง และที่สำคัญก็คือความมีวินัย

จากแผนพัฒนาการแนะแนวในช่วงแผนพัฒนาเศรษฐกิจและสังคมแห่งชาติ ฉบับที่ 9 พ.ศ. (2545 - 2549) ที่กล่าวว่า การแนะแนวเป็นกระบวนการสำคัญที่มุ่งส่งเสริมบุคคลในทุกช่วงวัยของชีวิต โดยเฉพาะผู้ที่อยู่ในวัยเรียน ให้รู้จักตนเอง พึ่งตนเอง มีวุฒิภาวะทางอารมณ์ ศีลธรรม จริยธรรม มีทักษะชีวิต อยู่ดี มีสุข สามารถพัฒนาตนเองและสังคมได้เต็มตามศักยภาพ การแนะแนวจึงมีบทบาทสำคัญยิ่งต่อการพัฒนาคน ทั้งในด้านสติปัญญา อารมณ์ สังคม และจิตใจ เพื่อให้บุคคลที่สามารถบูรณาการความคิด ค่านิยม ประเพณี วัฒนธรรม และเทคโนโลยีเข้าด้วยกันในการดำเนินชีวิต จากคำกล่าวของ นิคดา หงษ์วิวัฒน์ (2543 : 6 - 7) กล่าวไว้ว่า มนุษย์ทุกคน ไม่เว้นเด็ก ทารก ทันทีที่เกิดขึ้นมาลึมหาดูโลก เราก็อยู่ด้วยความสัมพันธ์

บนรากฐานแห่งวินัยกันแล้ว วินัยสัมพันธ์กับหน้าที่ ผู้มีหน้าที่รับผิดชอบดูแลเอาใจใส่ในแต่ละเรื่อง จะทำหน้าที่นั้นได้ดี ก็ต่อเมื่อมีวินัย เพราะวินัยสร้างความรับผิดชอบ เด็กตั้งแต่แรกเกิดก็เริ่มเรียนรู้ ความสัมพันธ์ของผู้คนรอบ ๆ ข้างแล้วว่าใครคือพ่อ ใครคือแม่ ใครคือพี่ ใครคือคนในบ้าน และใครคือคนนอกบ้าน นอกจากนั้นก็เรียนรู้เรื่องการสื่อระหว่างตัวเด็กเองกับบุคคลรอบข้างเหล่านั้น ลอง ผิดลองถูกไปเรื่อย ๆ อย่างไม่ย่อท้อ แน่นอนสิ่งที่เด็กถูกฝึกหัดและฝึกหัดตนเองก็คือวินัยในการ ดำรงชีวิตต่างๆ ตั้งแต่เรื่องการกิน การดื่ม การเล่น และการนอน ต้องกินเป็นเวลา นอนเป็นเวลา เล่นเป็นเวลา เป็นต้น ดังนั้นการฝึกวินัยให้เด็กจึงไม่ใช่ของยุ่งยากซับซ้อนแต่ประการใด เพียงแต่ เด็กจะต้องพัฒนาเจริญเติบโตคู่กันไปกับการฝึกฝนวินัยให้ตนเอง เด็กที่มีวินัยจึงมักเป็นเด็กที่รู้ หน้าที่ของตนเอง เด็กที่รู้หน้าที่ก็จะเป็นเด็กที่รับผิดชอบตนเองอยู่ในขอบข่ายที่ตนเองทำได้ เด็ก เช่นนี้จะเป็นเด็กเลี้ยงง่ายอยู่ง่าย ปรับตัวง่ายในสังคมแปลกใหม่ และต่อไปเด็กจะเป็นตัวของตัวเองมี ความมั่นใจในตนเอง เข้าสู่วิถีชีวิตไทยได้อย่างเหมาะสมและอุมาพร ตรีงศสมบัติ (2548:24) ได้ กล่าวไว้ว่าในทางจิตวิทยา (Developmental Psychology) การฝึกวินัยเป็นการหัดให้เด็กควบคุม ความต้องการหรือแรงผลักดัน (impulse) ในตนเองให้อยู่ในขอบเขตที่เหมาะสมและแสดงออกมา อย่างเหมาะสม ไม่ได้ว่าจะต้องตอบสนองความต้องการของตนทุกครั้งอย่างทันทีทันใด หรือในวิธี ที่ตนต้องการเสมอไป การฝึกวินัยเป็นการสอนให้เด็กรู้จักหรือประวิงความต้องการของตนและ แสดงออกในเวลา สถานการณ์และวิธีการที่เหมาะสมกว่า

ดังนั้น นักเรียนในฐานะเยาวชนจึง ถือได้ว่าเป็นกำลังสำคัญในการพัฒนาประเทศ ต่อไปสมควรได้รับการปลูกฝังส่งเสริมให้มีวินัยในตนเอง ซึ่งความมีวินัยในตนเองเป็นปัจจัยสำคัญ ที่จะพัฒนาทรัพยากรบุคคล และวินัยในตนเองเป็นเสมือนเครื่องขัดเกลานิสัยใจคอให้เป็นคนดี มีความขยัน ซื่อสัตย์ รู้จักสิทธิหน้าที่ของตนเองและของผู้อื่น ซึ่งโรงเรียนมีหน้าที่ที่เกี่ยวข้อง โดยตรงในการพัฒนาทรัพยากรบุคคลให้สามารถดำรงชีวิตอยู่ในสังคมได้อย่างเหมาะสมและมี ความสุข

ทั้งนี้ในการวิจัยผู้วิจัยได้นำชุดกิจกรรมแนะมาใช้ในการทำกิจกรรม ซึ่งมีผู้กล่าวถึงชุด กิจกรรมแนะแนวไว้ดังนี้ ผ่องพรรณ เกิดพิทักษ์ (2545:80) ได้กล่าวไว้ว่า ชุดกิจกรรมแนะแนว เป็นเครื่องมือที่สร้างขึ้นโดยใช้สื่อประสม เช่นรูปภาพ วิดิทัศน์ แถบบันทึกเสียง เอกสารที่บันทึก รายละเอียดของกิจกรรมต่างๆ ทั้งเกม กรณีตัวอย่าง บทบาทสมมติ แบบฝึกหัดก่อนเรียนและหลัง เรียน โดยจัดไว้เป็นชุด กล่องหรือซอง จะบรรจุคู่มือครู คู่มือผู้เรียนและสื่อประกอบการจัดกิจกรรม แต่ละเรื่อง อารมณ์ เต็มยอด (2537 :11) กล่าวว่า ชุดการแนะแนว หมายถึง เครื่องมือที่สร้าง ขึ้นอย่างมีระบบ ซึ่งใช้วิธีการต่าง ๆ รวมทั้งมีอุปกรณ์ในการสอน ใช้เป็นสื่อประสม ชุดการแนะ แนวมีรายละเอียดดังนี้ คู่มือครู ประกอบด้วย คำชี้แจงทั่วไป วัตถุประสงค์ วิธีใช้ และเครื่องมือ

วัด ได้แก่ แบบสอบถามและแบบทดสอบ โปรแกรมกิจกรรม ประกอบด้วย วัตถุประสงค์
วิธีดำเนินการ อุปกรณ์และการประเมินผล

จากการศึกษาของธิดา จักรเพชร (2544 : บทคัดย่อ) ศึกษาการใช้ชุดกิจกรรมแนะ
แนวเพื่อพัฒนาความมีวินัยในตนเองของนักเรียนชั้นมัธยมศึกษาปีที่ 1 โรงเรียนสุเหร่าแสนแสบ
กรุงเทพมหานคร พบว่า นักเรียนมีวินัยในตนเองสูงขึ้นหลังจากใช้ชุดการแนะแนว ซึ่ง
สอดคล้องกับเบญจวรรณ ศรีสุริยกานนท์ (2534 : บทคัดย่อ) ที่ภายหลังจากที่นักเรียนได้รับชุด
การแนะแนว นักเรียนที่มีคะแนนการปรับตัวต่ำมีการทำงานกลุ่มดีขึ้น ดังนั้น ชุดการแนะแนวซึ่ง
สร้างขึ้นอย่างมีระบบ มีความเหมาะสมที่จะนำไปใช้พัฒนาความมีวินัยในตนเองและความ
รับผิดชอบต่อตนเองของนักเรียนและพิทยากรณ์ พิทยารกุล (2546:ง) ได้ทำการพัฒนาชุด
กิจกรรมแนะแนวเพื่อปรับพฤติกรรมก่อนในชั้นเรียนของนักเรียนชั้นประถมศึกษาปีที่ 3 ใน
โรงเรียนนาหลวง สังกัดกรุงเทพมหานคร ผลการวิจัยพบว่า (1) ชุดกิจกรรมแนะแนวเพื่อปรับ
พฤติกรรมก่อนในชั้นเรียนมีประสิทธิภาพตามเกณฑ์ 80/80 (2) นักเรียนมีคะแนนความเข้าใจ
เกี่ยวกับการลดพฤติกรรมก่อนในชั้นเรียนหลังการใช้ชุดกิจกรรมแนะแนวสูงกว่าก่อนใช้อย่างมี
นัยสำคัญทางสถิติที่ระดับ .05 (3) นักเรียนมีพฤติกรรมก่อนในชั้นเรียนหลังการใช้ชุดกิจกรรม
แนะแนวลดลง และ (4) นักเรียนมีความคิดเห็นต่อชุดกิจกรรมแนะแนวเพื่อปรับพฤติกรรมก่อน
ในชั้นเรียนอยู่ในระดับมากที่สุด

จากการสัมภาษณ์ครู โรงเรียนจิตรลดาเกี่ยวกับพฤติกรรมของนักเรียน พบว่า
นักเรียนขาดวินัยในตนเอง มักจะทำอะไรตามความต้องการของตนเองโดยไม่คำนึงถึงกฎระเบียบ
ของโรงเรียน เช่น มาโรงเรียนสาย หลบหนีการเข้าแถว เดินไปมาในห้องเรียน แต่งกายผิด
ระเบียบ ซึ่งปัญหาดังกล่าวนี้เป็นส่วนสำคัญที่จะส่งผลให้เกิดปัญหาในสังคมต่อไปได้ จากที่ ดวง
เดือน พันธุมนาวิณ (2523) ได้กล่าวว่า การมีวินัยเริ่มปรากฏในเด็กช่วงวัย 8 – 10 ปี เริ่มชัดเจน
ช่วงวัย 7 – 12 ปี วินัยยังปลูกฝังและพัฒนาได้ในวัยนี้ ซึ่งตรงกับช่วงอายุของนักเรียนชั้น
มัธยมศึกษาปีที่ 3 ผู้วิจัยจึงเห็นว่า ควรที่จะส่งเสริมพัฒนาความมีวินัยในตนเองให้กับนักเรียนชั้น
มัธยมศึกษาปีที่ 3 เพื่อจะได้เป็นประโยชน์กับนักเรียน และเป็นการวางรากฐานในการศึกษาต่อ
รวมไปถึงการประกอบอาชีพต่อไปในอนาคตต่อไปและจากข้อมูลของอุมาพร ตรังคสมบัติ
(2548:26) ได้กล่าวไว้ว่า การฝึกวินัยคือ การสอนเด็กให้รู้จักควบคุมพฤติกรรมของตนเอง เมื่อเด็กยัง
เล็ก ผู้ใหญ่โดยเฉพาะพ่อแม่จะต้องเป็นผู้ช่วยเด็กควบคุมพฤติกรรมของเขาและด้วยการอบรมอย่าง
เสมอต้นเสมอปลายตั้งแต่เล็ก เมื่อโตขึ้นเด็กจะควบคุมตนเองได้ในที่สุด และนั่นคือเป้าหมายสูงสุด
ของการฝึกวินัย คือการที่บุคคลจะดำรงตนอยู่ในความถูกต้อง จะรู้ด้วยตนเองว่าสิ่งใดควรทำและสิ่ง

ใดไม่ควรทำ มีความสามารถที่จะบังคับตนเองและควบคุมตนเองได้ดี โดยไม่ต้องมีผู้อื่นหรือกฎเกณฑ์อื่นๆ มาคอยควบคุม

จากเหตุผลดังกล่าวมา ทำให้เห็นว่าความมีวินัยในตนเองเป็นสิ่งสำคัญและสามารถฝึกได้โดยใช้ชุดกิจกรรมแนะแนว ซึ่งเป็นเครื่องมือที่สร้างขึ้นอย่างเป็นระบบเพื่อใช้ในการสอน ประกอบด้วยคู่มือครู ซึ่งมีคำชี้แจงทั่วไป วัตถุประสงค์ วิธีการใช้ และเครื่องมือวัด รวมถึงโปรแกรมกิจกรรม มีรายละเอียดดังนี้ ชื่อกิจกรรม วัตถุประสงค์ วิธีการดำเนินการ อุปกรณ์ และการประเมินผลชุดกิจกรรมแนะแนว

จากที่กล่าวมาข้างต้น ทำให้ผู้วิจัยเล็งเห็นถึงความสำคัญของความมีวินัยในตนเอง ซึ่งเป็นองค์ประกอบสำคัญที่จะมุ่งเน้นให้เยาวชนได้พัฒนาศักยภาพที่มีอยู่ และสิ่งสำคัญในการควบคุมตนเองให้ทำในสิ่งที่ถูกต้องในสังคมต่อไป ผู้วิจัยจึงได้พัฒนาชุดกิจกรรมแนะแนวมาใช้ในการแก้ไขและพัฒนาเกี่ยวกับความมีวินัยในตนเอง ของนักเรียนในระดับชั้นมัธยมศึกษาปีที่ 3 โรงเรียนจิตรลดา เพื่อเป็นการปลูกฝังเรื่องความมีวินัยในตนเองของนักเรียนต่อไป

2. วัตถุประสงค์ของการวิจัย

วัตถุประสงค์ของการวิจัยมีดังนี้

- 2.1 เพื่อเปรียบเทียบการมีวินัยในตนเองของนักเรียนก่อนและหลังการใช้ชุดกิจกรรมแนะแนว
- 2.2 เพื่อเปรียบเทียบการมีวินัยในตนเองของนักเรียนกลุ่มทดลองที่ใช้ชุดกิจกรรมแนะแนวกับกลุ่มควบคุมที่ใช้การให้ข้อสนเทศภายหลังการทดลอง

3. สมมติฐานการวิจัย

สมมติฐานการวิจัยมีดังนี้

- 3.1 นักเรียนมีวินัยในตนเองสูงขึ้นหลังจากได้รับการใช้ชุดกิจกรรมแนะแนว
- 3.2 นักเรียนที่ได้รับการใช้ชุดกิจกรรมแนะแนวมีวินัยในตนเองสูงขึ้นกว่านักเรียนที่ได้รับการให้ข้อสนเทศ

4. ขอบเขตของการวิจัย

การวิจัยครั้งนี้ผู้วิจัยกำหนดขอบเขตการวิจัย ไว้ดังนี้

4.1 ประชากร

ประชากรที่ใช้ในการศึกษาครั้งนี้เป็นนักเรียนชั้นมัธยมศึกษาปีที่ 3 โรงเรียนจิตรลดา ปีการศึกษา 2548

4.2 กลุ่มตัวอย่าง

กลุ่มตัวอย่างที่ใช้ในการศึกษาครั้งนี้เป็นนักเรียนชั้นมัธยมศึกษาปีที่ 3 โรงเรียนจิตรลดา ปีการศึกษา 2548 ที่ได้มาโดยการสุ่มแบบเจาะจงและสมัครใจ จำนวน 32 คน แล้วจึงสุ่มอย่างง่าย (Simple Random Sampling) เป็นกลุ่มทดลอง จำนวน 16 คนและกลุ่มควบคุม จำนวน 16 คน

4.3 ตัวแปรที่ศึกษา

4.3.1 *ตัวแปรอิสระ* ได้แก่ วิธีการสร้างวินัยในตนเองแบ่งเป็น 2 วิธี คือ

- 1) การใช้ชุดกิจกรรมแนะแนว
- 2) การให้ข้อสนเทศ

4.3.2 *ตัวแปรตาม* ได้แก่ ความมีวินัยในตนเอง

5. นิยามศัพท์

5.1 *ความมีวินัยในตนเอง* หมายถึง คุณลักษณะของบุคคลที่สามารถควบคุมอารมณ์ และพฤติกรรมของตนเองให้เป็นไปตามที่มุ่งหวังไว้ โดยเกิดความสำนึกว่าเป็นค่านิยมที่ดีงาม ซึ่งจะไม่ทำให้เกิดความยุ่งยากเดือดร้อนต่อตนเองและผู้อื่นในอนาคต โดยประกอบด้วยพฤติกรรม 5 ด้านดังนี้.

5.1.1 *ความรับผิดชอบ* หมายถึง การแสดงออกของบุคคลในลักษณะของการมีความตั้งใจที่จะปฏิบัติหน้าที่ที่ได้รับมอบหมายด้วยความเอาใจใส่ มีความละเอียดรอบคอบ ตรงต่อเวลา ไม่ละเลยทอดทิ้งหรือหลีกเลี่ยงการงานนั้น มีความพากเพียรพยายาม ประารถนาที่จะทำหน้าที่ที่ได้รับมอบหมายให้ดีที่สุด ยอมรับผลการกระทำในการปฏิบัติงานของตนทั้งในด้านดี และไม่คัดลอกจนคิดตามผลงานที่ได้ทำไว้แล้ว เพื่อปรับปรุงแก้ไขให้เป็นผลสำเร็จ

5.1.2 ความเชื่อมั่นในตนเอง หมายถึง การแสดงออกของบุคคลในลักษณะการตัดสินใจในสิ่งที่ตนเห็นว่าถูก กล้าแสดงออกในความคิด การพูด การกระทำ การออกความเห็นในการทำงานใด ๆ ด้วยความมั่นใจ ไม่มีความลังเลหรือหวั่นวิตกในความสามารถของตน

5.1.3 ความตั้งใจจริง หมายถึง ความมุ่งมั่นที่ผลักดันให้บุคคลเพียรพยายามประกอบกิจกรรมอย่างใดอย่างหนึ่ง ด้วยความสนใจ เต็มใจอย่างสม่ำเสมอ มีการวางแผนล่วงหน้าก่อนลงมือทำ เพื่อให้การงานนั้นบรรลุตามจุดมุ่งหมายที่ตั้งไว้

5.1.4 ความอดทน หมายถึง ความสามารถของร่างกาย ความคิดและจิตใจ ที่จะทนต่อการปฏิบัติกิจกรรมต่าง ๆ ให้สำเร็จได้ โดยไม่คำนึงถึงอุปสรรคใด ๆ มีจิตใจที่เข้มแข็ง บังคับตนเองให้มีความอดทนเมื่อเกิดความเหนื่อยอ่อนและเกียจคร้าน

5.1.5 การตรงต่อเวลา หมายถึง การกระทำของบุคคลในการกระทำกิจกรรมใด ๆ ก็ตามให้เสร็จทันเวลาที่กำหนดไม่บิดพลิ้วล่าช้า เบี่ยง เมื่อถึงเวลาที่สัญญาไว้

5.2 ชุดกิจกรรมแนะแนว หมายถึง เครื่องมือทางการแนะแนวที่ประกอบด้วยกิจกรรมแนะแนว 12 กิจกรรม ได้แก่ ปฐมนิเทศ ค้นหาวินัยในตนเอง การตรงต่อเวลา ซอบลิ้ม ผู้กล้าหาญ ตั้งใจและตั้งมั่น ความรับผิดชอบต่อตนเอง การรู้จักหน้าที่ของตนเอง การทำงานร่วมกับผู้อื่น การตั้งใจเรียน การปฏิบัติตนให้มีความรับผิดชอบต่อหน้าที่ ปัจฉิมนิเทศ นำทั้ง 12 กิจกรรม มาจัดเป็นระบบตามเป้าหมายของขอบข่ายของการแนะแนว

5.3 การให้ข้อเสนอแนะ หมายถึง วิธีการที่ทำให้นักเรียนเกิดการเรียนรู้ในเรื่องความมีวินัยในตนเอง โดยใช้ใบความรู้เป็นสื่อประกอบการเรียน

5.4 นักเรียน หมายถึง นักเรียนในระดับชั้นมัธยมศึกษาปีที่ 3 ปีการศึกษา 2548 โรงเรียนจิตรลดาจำนวน 32 คน ที่เป็นกลุ่มตัวอย่างในการวิจัย

6. ประโยชน์ที่คาดว่าจะได้รับ

ผลการศึกษานี้ เพื่อเป็นแนวทางสำหรับผู้ที่ทำหน้าที่เกี่ยวข้องกับนักเรียน เช่น ครูแนะแนวและครูที่ปรึกษา สามารถนำชุดกิจกรรมแนะแนวได้สร้างขึ้น ไปใช้ในการส่งเสริมและพัฒนาความมีวินัยในตนเองและความรับผิดชอบต่อตนเองของนักเรียนต่อไป

บทที่ 2

วรรณกรรมที่เกี่ยวข้อง

ในการวิจัยครั้งนี้ ผู้วิจัยได้ศึกษาค้นคว้ารวบรวมเอกสารและงานวิจัยที่เกี่ยวข้องกับเรื่องนี้ ดังนี้

1. เอกสารและงานวิจัยที่เกี่ยวข้องกับความมีวินัยในตนเอง
 - 1.1 ความหมายของความมีวินัยในตนเอง
 - 1.2 ความสำคัญของความมีวินัยในตนเอง
 - 1.3 คุณลักษณะของผู้มีวินัยในตนเอง
 - 1.4 ทฤษฎีที่เกี่ยวกับการมีวินัยในตนเอง
 - 1.5 งานวิจัยที่เกี่ยวข้องกับความมีวินัยในตนเอง
 - 1.5.1 งานวิจัยในต่างประเทศ
 - 1.5.2 งานวิจัยในประเทศ
2. เอกสารและงานวิจัยที่เกี่ยวข้องกับชุดกิจกรรมแนะแนว
 - 2.1 ความหมายของชุดกิจกรรมแนะแนว
 - 2.2 ความสำคัญของชุดกิจกรรมแนะแนว
 - 2.3 องค์ประกอบของชุดกิจกรรมแนะแนว
 - 2.4 หลักการพัฒนากิจกรรมแนะแนว
 - 2.5 งานวิจัยที่เกี่ยวข้องกับชุดกิจกรรมแนะแนว
3. กรอบแนวคิดในการวิจัย

1. เอกสารและงานวิจัยที่เกี่ยวข้องกับความมีวินัยในตนเอง

ได้มีผู้ให้ความหมายของความมีวินัยในตนเอง ไว้ดังนี้

1.1 ความหมายของความมีวินัยในตนเอง

ได้มีผู้ให้ความหมายของความมีวินัยตนเองไว้ดังนี้

กาญจนา มีพลัง (2532 : 9) ได้ให้ความหมายไว้ว่า หมายถึง ความสามารถของบุคคลในการควบคุมอารมณ์ และพฤติกรรมให้เป็นไปตามความต้องการ และตามระเบียบกฎเกณฑ์ของสังคม โดยเกิดจากการสำนึกขึ้นมาเอง อันจะก่อให้เกิดความเจริญแก่ตนเองและต่อสังคม ผู้ที่มีวินัยในตนเองมีคุณลักษณะและพฤติกรรม ดังต่อไปนี้ คือ ความรับผิดชอบ ความเชื่อมั่นในตนเอง ความตั้งใจ ความอดทน ลักษณะความเป็นผู้นำและความซื่อสัตย์

ประภาพรรณ เอี่ยมสุภายิต (2532:9) ได้ให้ความหมายของการมีวินัยในตนเองว่า หมายถึง การที่บุคคลสามารถบังคับควบคุมตนเอง ทั้งกาย วาจา ใจ ให้ประพฤติปฏิบัติได้เหมาะสมกับสถานการณ์ เวลา และเป็นไปตามเงื่อนไขกฎเกณฑ์ กติกา หรือข้อตกลงที่สังคมกำหนดไว้ ด้วยความเต็มใจโดยไม่ต้องมีการลงโทษหรือควบคุม และผู้ที่มีวินัยในตนเองนั้น จะเป็นผู้รู้จักกาลเทศะ รับผิดชอบ ตรงต่อเวลา ปฏิบัติตามกฎเกณฑ์ของสังคม และแสดงพฤติกรรมในลักษณะที่สังคมยอมรับ ทั้งต่อหน้าและลับหลัง

พรรณทิพย์ พื้นทอง (2534: 7) ได้กล่าวว่า การมีวินัยในตนเองหมายถึง ความสามารถของบุคคลในการควบคุมอารมณ์ หรือพฤติกรรมของตนเองให้เป็นไปตามที่ตนมุ่งหวัง ซึ่งจะต้องเป็นไปตามกฎระเบียบของสังคม โดยเกิดจากความสำนึกตัวขึ้นมาเอง แม้จะมีสิ่งเร้าจากภายนอก ซึ่งลักษณะของผู้มีวินัยในตนเองประกอบด้วย 4 ลักษณะ คือ เคารพในสิทธิของผู้อื่น มีระเบียบและปฏิบัติตามกฎเกณฑ์ของสังคม มีความตรงต่อเวลา และยอมรับการกระทำของตนเอง

สำรวย วรเดชคงคา (2534 : 28) กล่าวว่า วินัยในตนเองคือ การแสดงออกถึงวินัยที่มองเห็นได้ด้วยภายนอก โดยเป็นสิ่งที่เกิดจากภายใน ที่มาจากการอบรมสั่งสอน ประกอบด้วยเหตุและผลอย่างดีในบรรยากาศที่รักและหวังดี

วสุณี รักษาจันทร์ (2538 : 10) ได้กล่าวไว้ว่า วินัยในตนเองหมายถึง การที่บุคคลสามารถควบคุมพฤติกรรมของตน เพื่อที่จะประพฤติปฏิบัติตนให้เป็นไปตามระเบียบแบบแผน ข้อบังคับ รวมทั้งข้อตกลงในสังคมที่ตนเกี่ยวข้อง ไม่กระทำการใดๆ ที่ส่งผลเสียแก่ตนเองและผู้อื่น ทั้งในปัจจุบันและอนาคต โดยที่นักเรียนจะต้องมีความตั้งใจ มีความพยายามและมีความอดทนและไม่ต้องให้ครูหรือบุคคลอื่นมาสั่งสอนตักเตือน

ณัฐพร สตาภรณ์ (2540 : 13) ได้กล่าวถึง วินัยในตนเองว่า เป็นความสามารถอันเกิดจากตัวบุคคลนั่นเอง ในการควบคุมอารมณ์ และพฤติกรรมของตน ให้เป็นไปตามที่มุ่งหวัง ซึ่งส่วนใหญ่แล้วสังคมมุ่งหวังให้พฤติกรรมของบุคคลที่แสดงออกมานั้น มีความสอดคล้องกับระเบียบของสังคมที่วางไว้

อรวรรณ พาณิชปฐมพงศ์ (2542 : 10) ได้ให้ความหมายของวินัยในตนเองไว้ว่า ความสามารถของบุคคลในการควบคุมอารมณ์และพฤติกรรมของตนให้เป็นไปตามที่ตนมุ่งหวังไว้ โดยเกิดความสำนึกว่าเป็นค่านิยมที่พึงงาม ซึ่งจะไม่ทำการใดๆ ที่ทำให้เกิดความยุ่งยากเดือดร้อนต่อตนเองและบุคคลอื่นในอนาคต

วสัน ปุ่มผล (2542 : 10) ได้ให้ความหมายของวินัยในตนเองไว้ว่าเป็นความสามารถของบุคคลในการควบคุมอารมณ์และพฤติกรรมของตนเองให้เป็นไปตามที่ตนมุ่งหวัง ซึ่งจะต้องเป็นไปตามกฎ ระเบียบของสังคมและเกิดความรู้สึกมองเห็นคุณค่าในการปฏิบัติ มิได้เกิดจากข้อบังคับจากภายนอกเท่านั้นแม้จะมีอุปสรรค ก็ยังไม่เปลี่ยนแปลงพฤติกรรมนั้น

สินีนานู สุทธิจินดา (2543:16) ได้ให้ความหมายวินัยในตนเองหมายถึงความสามารถของบุคคลในการควบคุมอารมณ์และพฤติกรรมของตนเองให้เป็นไปตามที่ตนมุ่งหวังไว้ โดยเกิดจากความสำนึกว่าเป็นค่านิยมที่พึงงาม แต่ทั้งนี้จะต้องไม่กระทำการใดๆ อันเป็นผลที่ทำให้เกิดความยุ่งยากแก่ตนเองและบุคคลอื่นในอนาคตและจะต้องเป็นสิ่งที่ก่อให้เกิดความเจริญรุ่งเรืองแก่ตนเองและบุคคลอื่น โดยไม่ขัดต่อกฎระเบียบของสังคมและสิทธิของผู้อื่น

ธิดิมา จักรเพชร (2544:13) ได้ให้ความหมายของวินัยในตนเองไว้ว่า คือความสามารถของบุคคลในการควบคุมตนเองทั้งด้านอารมณ์ และพฤติกรรมให้ปฏิบัติตามในทางที่ถูกต้อง โดยไม่ได้เกิดจากกฎเกณฑ์ ข้อบังคับของสังคม แต่เกิดจากการเห็นคุณค่าในสิ่งที่ทำ และไม่ก่อความเดือดร้อนให้ตนเองและสังคม

วิไลวรรณ จำรูญนิรันดร์ (2546:10) ได้ให้ความหมายวินัย คือ ความสามารถของบุคคลในการควบคุมจิตใจ พฤติกรรมให้อยู่ในระเบียบแบบแผน กฎข้อตกลงต่างๆ ของตนหรือสังคม

ศักดิ์สิทธิ์ บุญรังศรี (2546:21) ได้กล่าวว่า วินัยในตนเองหมายถึง ความสามารถของบุคคลในการควบคุมอารมณ์และพฤติกรรม ให้อยู่ในกฎระเบียบข้อบังคับปฏิบัติตาม กฎเกณฑ์ของสังคม ตรงต่อเวลา เคารพในสิทธิของผู้อื่น ไม่สร้างความเดือดร้อนให้กับตนเองและผู้อื่น มีค่านิยมที่พึงงาม เชื่อมั่นในตนเอง พึ่งตนเองได้และมีความอดทน

สร้างเกียรติ จันทร์ทอง (2547:10) ได้กล่าวว่า วินัยในตนเองหมายถึงความสามารถของบุคคลในการควบคุมอารมณ์และพฤติกรรมของตนเอง ให้เป็นไปตามมุ่งหวังไว้ โดยเกิดจากความสำนึกว่าเป็นค่านิยมที่พึงงาม แต่ทั้งนี้จะต้องไม่กระทำการใดๆ อันเป็นผลที่ทำให้เกิดความยุ่งยากแก่ตนเองและบุคคลอื่นในอนาคต และจะต้องเป็นสิ่งที่ก่อให้เกิดความเจริญรุ่งเรืองแก่ตนเองและบุคคลอื่น โดยไม่ขัดต่อกฎระเบียบของสังคมและสิทธิของผู้อื่น

มะลิวา กุลทอง (2548:14) ได้ให้ความหมายของวินัยในตนเองไว้ว่า วินัยในตนเองหมายถึง คุณลักษณะของบุคคลในการมีจิตสำนึก สามารถควบคุมตนเองทั้งด้านอารมณ์ และพฤติกรรมด้วยความรับผิดชอบตามหลักจริยธรรม และประพฤติปฏิบัติตนตามขนบธรรมเนียม ประเพณีอันดีงามรวมถึงการปฏิบัติหน้าที่ด้วยความรับผิดชอบ เพื่อความสงบสุขในการดำเนินชีวิตของตนเองและความเป็นระเบียบเรียบร้อยของการอยู่ร่วมกันในสังคม

สุภักสิริ อ้นแพ (2548:18) ได้ให้ความหมายของวินัยในตนเองไว้ว่า การที่บุคคลสามารถควบคุมพฤติกรรมของตน เพื่อที่จะประพฤติปฏิบัติให้เป็นไปตามระเบียบแบบแผน ข้อบังคับ รวมทั้งข้อตกลงในสังคมที่ตนเกี่ยวข้อง ไม่กระทำการใดๆ ที่ส่งผลเสียแก่ตนเองและผู้อื่น ทั้งปัจจุบันและอนาคต โดยจะต้องมีความตั้งใจ มีความพยายาม มีความอดทน และไม่ต้องการให้บุคคลอื่นมาสั่งสอน ตักเตือน

พรสิริ มั่นคง (2549:12) ได้ให้ความหมายวินัยในตนเองไว้ว่า ความสามารถควบคุมอารมณ์และพฤติกรรมของตนเองให้เป็นไปตามที่มุ่งหวังไว้ โดยเกิดจากความสำนึกของตนเองว่าสิ่งที่กระทำนั้นเป็นสิ่งที่ดีงาม แต่ทั้งนี้จะต้องไม่กระทำการใดๆ อันเป็นผลที่ทำให้เกิดความยุ่งยากแก่ตนเองและบุคคลอื่นในอนาคต และจะต้องเป็นสิ่งที่ก่อให้เกิดความเจริญรุ่งเรืองแก่ตนเองและบุคคลอื่น โดยไม่ขัดต่อกฎระเบียบของสังคมและสิทธิของผู้อื่น

อิงลิช และอิงลิช (English and English 1958:487) ให้ความหมายว่า ความมีวินัยในตนเอง เป็นลักษณะของการนำตนเอง ควบคุม หรือบังคับตนเองโดยอาศัยแรงจูงใจที่สัมพันธ์กับอุดมคติ ที่บุคคลได้สร้างขึ้นสำหรับตนเองให้เป็นไปตามความตั้งใจ

กู๊ด (Good 1959 : 676) กล่าวว่า วินัยในตนเอง หมายถึง การบังคับโดยอำนาจภายในของบุคคลนั่นเอง และเป็นอำนาจอันเกิดจากการเรียนรู้หรือการยอมรับในคุณค่าอันใดอันหนึ่ง ซึ่งทำให้บุคคลสามารถควบคุมบังคับพฤติกรรมของตนเองได้

วินเซอร์ (Vincent 1961:42-43) หมายถึง การที่บุคคลไม่กระทำการใดๆ อันเป็นผลให้เกิดความยุ่งยากต่อตนเองในอนาคต หรือการไม่เข้ามายุ่งเกี่ยวกับเรื่องส่วนตัวและสิทธิของบุคคลอื่น รวมทั้งหมายถึงการที่บุคคลกระทำสิ่งที่ตนไม่ยอมทำแต่การกระทำนั้น ช่วยให้ความต้องการและสิทธิของบุคคลอื่นได้รับการตอบสนองหรือกระทำสิ่งอื่นเป็นผลให้ผู้นั้นประสบผลสำเร็จในอนาคต

ออซูเบล (Ausubel .1965:189 - 190) ได้กล่าวถึงวินัยไว้ว่า “ เป็นความจริงที่ว่าแบบของวินัยที่ได้ผลและมั่นคง ซึ่งเราต้องการให้เกิดขึ้นในตัวบุคคลคือ วินัยแห่งตนที่มีรากฐานมาจากการควบคุมภายในและภายนอกตน การควบคุมภายนอก เช่น การดูแลที่สม่ำเสมอ

การบังคับและการลงโทษ ย่อมมีความหมายในตนเองอย่างเพียงพอ แต่จะช่วยให้เกิดวุฒิภาวะได้เพียงเล็กน้อยเท่านั้น ”

อาร์เธอร์ (Arthur 1985:678) กล่าวว่า วินัยในตนเอง คือ ความเคยชินจากการปฏิบัติในการควบคุมตัวเองท่ามกลางแรงกระตุ้นต่าง ๆ ให้เป็นไปตามที่หวังไว้ ทั้งนี้รวมถึงการรู้จักลงโทษตนเองเมื่อกระทำผิดด้วย

บริสเบน (Brisbane 1994 : 67) กล่าวถึงวินัยในตนเองว่า วินัยในตนเองเป็นเป้าหมายสูงสุดในการฝึกวินัย ต้องการให้ผู้ถูกฝึกสามารถควบคุมพฤติกรรมตนเองได้ด้วยตนเอง

จากเอกสารงานวิจัยที่ได้ศึกษาค้นคว้า พบสรุปความมีวินัยในตนเอง หมายถึงความสามารถของบุคคลในการควบคุมอารมณ์ทั้งกาย วาจา ใจให้เป็นไปตามที่ตนมุ่งหวังไว้ให้เหมาะสมกับสถานการณ์ เวลาและตามระเบียบกฎเกณฑ์ของสังคม โดยเกิดความสำนึกกว่าเป็นค่านิยมที่ดีงาม แต่ทั้งนี้จะต้องไม่กระทำการใดๆ ให้เกิดความยุ่งยากแก่ตนเองและบุคคลอื่น ซึ่งมีคุณลักษณะและพฤติกรรมดังต่อไปนี้คือ ความรับผิดชอบ ความเชื่อมั่นในตนเอง ความตั้งใจ ความอดทน ความตรงต่อเวลา

1.2 ความสำคัญของความมีวินัยในตนเอง

มีผู้กล่าวถึงความสำคัญ คุณค่า และประโยชน์ของความมีวินัยในตนเองไว้หลายท่าน ดังนี้

สุดา จันทรสุโข (2538 : 22) กล่าวว่า วินัยเป็นสิ่งที่สำคัญในการช่วยให้บุคคลเป็นผู้มีระเบียบแบบแผน ทำงานร่วมกับผู้อื่น ได้อย่างสงบเรียบร้อยและวินัยยังทำให้เกิดค่านิยมที่พึงประสงค์แก่นักเรียน

กรมวิชาการ กระทรวงศึกษาธิการ (2544 : 21) ได้ระบุถึงคุณค่าและประโยชน์ของระเบียบวินัยได้ ดังนี้

1. เป็นเครื่องป้องกันความเสื่อมเสีย
2. ช่วยให้ผู้รักษาระเบียบวินัยเป็นคนดี
3. เมื่อฝึกบ่อย ๆ จนเป็นนิสัย จะช่วยให้การทำงานสำเร็จเรียบร้อยรวดเร็ว

ออซุเบล อังโน วสัน ปูนผล (2542 : 15 - 16) กล่าวว่า การปลูกฝังความมีระเบียบวินัยในตนเอง ซึ่งเป็นวัฒนธรรมของสังคมไทยให้แก่เด็กจะช่วยให้เด็กมีลักษณะดังนี้

- เรียนรู้มาตรฐานการกระทำ หรือความประพฤติที่สังคมยอมรับ

- มีวุฒิภาวะทางด้านต่าง ๆ เพื่อให้เป็นผู้ใหญ่ที่มีบุคลิกภาพดี เช่น เป็นผู้นำ และผู้ตามที่ดี มีความสามารถในการพึ่งตนเอง มีความสามารถในการควบคุมตนเองเป็นผู้ที่มีความมั่นคงทางอารมณ์ และอดทนต่อความคับข้องใจได้

- มีมโนธรรมที่ดี มีศีลธรรม
- มีความปลอดภัยทางอารมณ์

จากเอกสารงานวิจัยที่ได้ศึกษาค้นคว้า พอสรุป ความสำคัญของความมีวินัยในตนเองได้ว่าความมีวินัยในตนเองเป็นสิ่งสำคัญในการช่วยให้บุคคลประพฤติปฏิบัติตนให้เป็นไปตามระเบียบแบบแผนที่ตั้งงามทางสังคมและเป็นผู้ที่สามารถควบคุมตนเองในด้านอารมณ์ ด้านสังคมทั้งนี้หากบุคคลใดประพฤติตนตามระเบียบวินัยอย่างสม่ำเสมอ จะช่วยให้บุคคลนั้นสามารถปฏิบัติตนและปฏิบัติงานให้เป็นไปตามที่ตนเองมุ่งหวัง

1.3 คุณลักษณะของผู้มีวินัยในตนเอง

ได้มีผู้ให้คุณลักษณะของผู้มีวินัยในตนเอง หลายท่านดังนี้

ดวงใจ เนตร โรจน์ (2527 : 12) ได้สรุปพฤติกรรมของผู้ที่มีวินัยในตนเองไว้ดังนี้

1. ความรู้สึกรับผิดชอบ
2. ความเชื่อมั่นในตนเอง
3. ความตั้งใจ
4. ความอดทน
5. ความเป็นผู้นำ
6. ความซื่อสัตย์

จิตกมล สังข์ทอง (2535) ได้สรุปลักษณะของผู้ที่มีวินัยในตนเองไว้ดังนี้

1. มีความสามารถควบคุมอารมณ์
2. มีความเชื่อมั่นในตนเอง
3. ความตั้งใจ
4. ปฏิบัติตามกฎเกณฑ์ของสังคม
5. สามารถชะลอการได้รับความพึงพอใจ
6. สามารถคาดหวังผลกระทบที่เกิดขึ้นในอนาคต

กัลยา สุวรรณรอด (2537 : 45) ได้สรุปพฤติกรรมของผู้ที่มีวินัยในตนเองไว้ดังนี้

1. ความรับผิดชอบ
2. ความเชื่อมั่นในตนเอง

3. ความซื่อสัตย์
4. การตรงต่อเวลา
5. ความเป็นผู้นำ
6. ความอดทน

วสัน ปุณผล (2542 : 13) ได้พัฒนาความมีวินัยในตนเองของนักเรียนชั้นมัธยมศึกษาปีที่ 4 โรงเรียนบางไทรวิทยา จังหวัดพระนครศรีอยุธยา ได้สรุปคุณลักษณะของบุคคลที่มีวินัยในตนเองดังนี้

1. การตรงต่อเวลา
2. ความซื่อสัตย์
3. ความรับผิดชอบ
4. ความมีระเบียบและปฏิบัติตามกฎเกณฑ์ของโรงเรียนหรือสังคม
5. ความเคารพสิทธิของผู้อื่น
6. การยอมรับการกระทำของตนเอง

สินีนาฏ สุทธจินดา (2543:19 - 20) ได้สรุปลักษณะสำคัญต่าง ๆ ของผู้มีวินัยในตนเองไว้ดังนี้

1. การปฏิบัติตามกฎระเบียบของสังคม
2. มีความเชื่อมั่นในตนเอง
3. มีความตั้งใจจริง
4. สามารถควบคุมอารมณ์ได้
5. มีความอดทน
6. ตรงต่อเวลา
7. มีความรับผิดชอบ
8. ความเป็นผู้นำ

อัมพร ถกตประจักษ์ (2543:42) ได้สรุปถึงบุคคลที่มีวินัยในตนเอง มีลักษณะดังต่อไปนี้

1. มีความรับผิดชอบ
2. มีความเชื่อมั่นในตนเอง
3. มีความตั้งใจ
4. มีความอดทน
5. มีลักษณะความเป็นผู้นำ

6. มีความตรงต่อเวลา
7. ความเป็นระเบียบ
8. มีความเคารพในสิทธิของผู้อื่น
9. มีความซื่อสัตย์

บาร์ค (Baruch . 1949 :4 - 5) สรุป ผู้มีวินัยในตนเองจะมีคุณลักษณะดังต่อไปนี้คือ

1. มีความเชื่อมั่นในตนเอง
2. มีความรับผิดชอบ
3. ปฏิบัติตนตามกฎระเบียบของสังคม

เดวิด พี ออซูเบล (Ausubel . 1965:459 - 460) พบว่าผู้มีวินัยในตนเองจะมี

คุณลักษณะดังนี้

1. ปฏิบัติตามกฎระเบียบของสังคม
2. เชื่อมั่นในตนเอง
3. ฟังตนเอง
4. ควบคุมอารมณ์ได้
5. อุดม

เจอร์รี เอส วิกกินส์ (Wiggins . 1971 : 289) อ้างถึงการศึกษานอง กอฟ (Gough)

ซึ่งศึกษาถึงการควบคุมตนเองหรือความมีวินัยในตนเองพบว่าผู้ที่มีวินัยในตนเองสูงจะมีคุณลักษณะดังนี้ คือ

1. มีความรับผิดชอบมาก
2. มีความวิตกกังวลน้อย
3. มีความอดทน
4. ประพฤติตนอย่างมีเหตุผล

จากเอกสารงานวิจัยที่ได้ศึกษาค้นคว้า พอสรุปคุณลักษณะของผู้มีวินัยในตนเอง มี

ดังนี้ คือ

1. การปฏิบัติตนตามกฎระเบียบของสังคม
2. มีความรับผิดชอบ
3. มีความเชื่อมั่นในตนเอง
4. มีความตั้งใจจริง
5. มีความอดทนอดกลั้น
6. มีความตรงต่อเวลา

7. มีความซื่อสัตย์
8. ความเป็นระเบียบ

1.4 ทฤษฎีที่เกี่ยวข้องกับความมีวินัยในตนเอง

ทฤษฎีการเกิดวินัยในตนเองมีหลายทฤษฎีได้แก่

การมีวินัยในตนเองเป็นคุณสมบัติสำคัญที่บุคคลควรจะมี เพราะผู้ที่มีวินัยในตนเองจะมีจริยธรรมและประพฤติตนอย่างมีเหตุผล ไม่ก่อความวุ่นวายแก่สังคม การศึกษาทฤษฎีที่ว่าด้วยการเกิดวินัยในตนเอง จึงเป็นสิ่งสำคัญที่จะทำให้ทราบว่าวินัยในตนเองมีที่มาอย่างไร เพื่อจะได้ปลูกฝังและพัฒนาให้เกิดขึ้นในตัวบุคคลได้ ซึ่งดวงเดือน พันธุมนาวิน (2527 : 62 - 64) ได้อธิบายถึงทฤษฎีการเกิดวินัยในตนเอง โดยยึดหลักทฤษฎีที่สำคัญ 2 ทฤษฎี คือ ทฤษฎีของเมาเรอร์ (Mowrer) ซึ่งว่าด้วยกำเนิดของการควบคุมตนเอง หรือ การมีวินัยในตนเอง และทฤษฎีของเพค และ แฮวิกเฮิสต์ (Peck and Havighurst) ซึ่งว่าด้วยพัฒนาการของแรงจูงใจทางจริยธรรม หรือ การมีวินัยในตนเอง โดยยึดการควบคุมของอีโกและซูเปอร์อีโกเป็นหลัก ซึ่งมีหลักการสำคัญดังต่อไปนี้ คือ

1. ทฤษฎีการเกิดวินัยในตนเองของ เมาเรอร์ (Mowrer) การเกิดวินัยในตนเองของบุคคลนั้น นักจิตวิทยาทั้งหลายเชื่อว่า จะต้องมียุติฐานมาตั้งแต่ระยะแรกเกิดจนกระทั่งเติบโตขึ้นมา สิ่งสำคัญคือความสัมพันธ์ระหว่างทารกกับบิดามารดา หรือผู้เลี้ยงดูอันจะเป็นทางนำไปสู่ความสามารถในการให้รางวัลตัวเอง หรือความสามารถควบคุมตนเองเมื่อโตขึ้น ซึ่ง เมาเรอร์ ได้อธิบายว่า ทารกหรือเด็กจะต้องเรียนรู้จากผู้ที่เกี่ยวข้องตน โดยการเรียนรู้นี้จะเกิดในสภาพอันเหมาะสมเท่านั้น การเรียนรู้ของทารกหรือเด็กนี้จะเกิดขึ้นหลายระดับมีขั้นตอนดังต่อไปนี้

บุคคลที่สำคัญต่อการเรียนรู้ของทารกหรือเด็ก คือ บิดามารดา หรือผู้เลี้ยงดู ซึ่งเป็นผู้ที่บำบัดความต้องการของทารก เช่น หิวก็ได้ดื่มนม ร้อนก็ได้อาบน้ำ ยุงกัดก็มีผู้บีบไล่ ฯลฯ เมื่อทารกได้รับได้การบำบัดความต้องการก็จะรู้สึกสบาย พอใจและมีความสุข ความรู้สึกของทารกนี้จะรุนแรงมาก และติดตรึงอยู่ในสำนึกของทารกไปจนเติบโตขึ้น การที่ทารกได้รับการบำบัดความต้องการจนรู้สึกสบาย พอใจ และมีความสุขนั้น สิ่งที่เกิดควบคู่กับเหตุการณ์นี้อยู่เสมอทุกครั้งก็คือ การปรากฏตัวของบิดา มารดา หรือผู้เลี้ยงดูในขณะที่มาปรนนิบัติเด็ก การบำบัดความต้องการของเด็กกับบิดา มารดา หรือผู้เลี้ยงดูเป็นสิ่งควบคู่กันเสมอ ในการรับรู้ของเด็กจึงถ่ายทอดมายังบิดามารดา ทำให้การปรากฏตัวของบิดามารดา หรือผู้เลี้ยงดู ก่อให้เกิดความพอใจและความสุขแก่เด็กได้ เด็กจึงเกิดความรักและพอใจในบิดามารดา หรือผู้เลี้ยงดูตน ซึ่งเมาเรอร์เชื่อ

ว่า การรักและพอใจบิดามารดา นั้น จะต้องเกิดจากการเรียนรู้เช่นนี้โดยมีความสุข ความพอใจ ที่ได้รับการบำบัดต้องมาก่อน ถ้าไม่มีเหตุการณ์เช่นนี้ในเด็ก เช่น เมื่อหิวก็ไม่ได้กิน หรือ ได้กิน ยามไม่หิว เด็กก็จะไม่เกิดความสุข เด็กก็จะไม่มีรากฐานที่จะเรียนรู้ที่จะรักและพอใจบิดามารดา หรือผู้เลี้ยงดูตน นั่นก็คือ บุคคลที่สำคัญต่อการเรียนรู้เริ่มแรกของทารกหรือเด็ก ก็คือผู้เลี้ยงเด็กหรือ อาจจะเป็นบิดามารดา หรือผู้อื่นก็ได้

ความรักและความผูกพันของเด็กนำไปสู่การปฏิบัติตามคำอบรมสั่งสอนหรือ การเลียนแบบผู้ที่ตนรักและพอใจ กล่าวคือ จากความรักและพอใจของเด็กที่มีต่อบิดามารดาหรือ ผู้เลี้ยงดู จึงทำให้เมื่อบิดามารดาหรือผู้เลี้ยงดูมีการอบรมสั่งสอนเด็กหรือมีการกระทำหรือพูดจา อย่างไร เด็กก็จะเกิดการทำตามหรือเลียนแบบคำพูด หรือการกระทำตามที่บิดามารดาหรือผู้เลี้ยงดู สั่งสอน หรือตามที่เห็นบิดามารดาหรือผู้เลี้ยงดูกระทำ ซึ่งการกระทำของเด็กเช่นนี้จะทำให้เขาเกิด ความสุขใจ ความพอใจได้เอง อันเป็นลักษณะการให้รางวัลและชมเชยตนเอง โดยบุคคลไม่ได้หวัง ผลจากภายนอก การเลียนแบบผู้เลี้ยงดูตนของเด็กจะทำทั้งทางที่ดีและไม่ดีเท่า ๆ กัน ครอบงำที่ ลักษณะนั้นเป็นลักษณะของผู้ที่ตนรักและพอใจ เช่น ถ้าเด็กเห็นผู้เลี้ยงดูสูบบุหรี่เสมอ เมื่อเด็ก สูบบุหรี่บ้างก็มีความสุขความพอใจ เพราะเป็นลักษณะของผู้ที่ตนรักตนพอใจมาก่อน ความสามารถในการให้รางวัลตนเองนี้ เมอเรอร์เชื่อว่า เป็นลักษณะที่แสดงถึงการบรรลุวุฒิภาวะ ทางจิตของบุคคลนั้น โดยจะปรากฏขึ้นในเด็กปกติที่อายุประมาณ 8 – 10 ขวบ และจะพัฒนา ต่อไปจนสมบูรณ์ เมื่อเติบโตเป็นผู้ใหญ่ ฉะนั้นผู้ที่บรรลุวุฒิภาวะทางจิตอย่างสมบูรณ์ จึงเป็นผู้ที่มีความสามารถที่จะควบคุมตน ให้ปฏิบัติตามอย่างมีเหตุผลในสถานะการณ์ต่าง ๆ เช่น ในการ ได้ตอบเมื่อเกิดความคับข้องใจ เมื่อเกิดความกลัว ในการมีความรัก และการมีอารมณ์ต่าง ๆ ฯลฯ ส่วนผู้ที่ขาดวินัยในตนเองหรือขาดการควบคุมตนเองก็เพราะไม่ได้ผ่านการเรียนรู้ตั้งแต่วัยทารกจึง กลายเป็นบุคคลที่ขาดความยับยั้งชั่งใจในการกระทำ และกลายเป็นผู้ทำผิดกฎเกณฑ์และกฎหมาย ของบ้านเมืองอยู่เสมอในรายที่รุนแรงอาจกลายเป็นอาชญากรเรื้อรังหมด โอกาสที่จะแก้ไข

ดังนั้น จากทฤษฎีของเมอเรอร์ การเกิดวินัยในตนเองจนเป็นผู้บรรลุวุฒิ ภาวะทางจิตนั้นจะต้องเริ่มต้นจากการเลี้ยงดูในวัยทารกอย่างมีความสุข ความอบอุ่น และผ่านการ อบรมสั่งสอนหรือเลียนแบบที่ดีงามจากผู้เลี้ยงดูตนเอง จึงจะพัฒนาเป็นลักษณะที่เด่นชัดใน จิตสำนึกของบุคคล นั้น และกลายเป็นพฤติกรรมที่ถูกต้อง มีเหตุผลของบุคคลนั้น

2. ทฤษฎีแรงงูใจทางจริยธรรมหรือการมีวินัยในตนเองของเพคและแฮวิกเฮิสต์ (Peck and Havighurst) เชื่อว่าการควบคุมของอีโก (Ego – Control) และการควบคุมของ ซุปเปอร์อีโก (Super Ego – Control) ร่วมกันช่วยให้เกิดความต้องการแสดงพฤติกรรม เพื่อผู้อื่น อย่างสมเหตุสมผล นักทฤษฎีทั้งสองเห็นว่า พลังควบคุมของอีโกและซุปเปอร์อีโก ในบุคคลจะมี

มากหรือน้อยก็ได้ และบุคคลแต่ละคนจะมีพลังควบคุมของอีโกและซูเปอร์อีโกในระดับที่ไม่เท่ากัน อันเนื่องมาจากการได้รับความรู้ทางจริยศึกษาที่ทำให้ทราบถึงผลที่จะเกิดจากการแสดงพฤติกรรมต่างๆในแต่ละบุคคลจะมีระดับไม่เท่ากัน ซึ่งจะส่งไปยังการมีวินัยในตนเองหรือการควบคุมของอีโกและซูเปอร์อีโกที่ต่างระดับกัน ดังนั้นนักทฤษฎีทั้งสองจึงได้จำแนกลักษณะของบุคคลออกเป็น 5 ประเภท ดังนี้ คือ

2.1 พวกปราศจากจริยธรรม (Amoral Person) หมายถึง บุคคลที่มีพลังควบคุมของอีโกและซูเปอร์อีโกที่น้อยมาก โดยบุคคลจะเป็นผู้ที่ยึดตนเองเป็นศูนย์กลางและเห็นแก่ตัวฝ่ายเดียว โดยที่ไม่เรียนรู้ที่จะให้แก่ผู้อื่น เป็นผู้ที่ไม่สามารถควบคุมตนเองได้ และจะกระทำการต่างๆ อย่างไม่ไตร่ตรอง บุคคลประเภทนี้ถูกควบคุมโดยความเห็นแก่ตัวของตนเอง และเป็นผู้ที่ขาดวินัยในตนเอง หรือมีน้อยมาก

2.2 พวกเอาแต่ได้ (Expedient Person) หมายถึง บุคคลที่มีพลังควบคุมของอีโกน้อย แต่พลังควบคุมของซูเปอร์อีโกมีมากขึ้น แต่ก็ยังจัดอยู่ในประเภทปานกลางค่อนข้างน้อย บุคคลประเภทนี้จะยังยึดตนเองเป็นศูนย์กลาง และกระทำทุกอย่างด้วยความพอใจและผลได้ของตนเอง เป็นคนที่ไม่จริงจัง จะยอมอยู่ใต้การควบคุมของผู้มีอำนาจ ถ้าจะทำให้เขาได้รับผลที่ต้องการได้ เป็นผู้มีวินัยในตนเองน้อย ลักษณะนี้จะปรากฏตั้งแต่วัยเด็กตอนต้น และในคนบางประเภทจะติดตัวไปจนตลอดชีวิต

2.3 พวกคล้อยตาม (Conforming Person) หมายถึง บุคคลที่มีพลังควบคุมของอีโกน้อย เหมือนคน 2 ประเภทแรก แต่มีพลังควบคุมของซูเปอร์อีโกมากกว่า คืออยู่ในระดับปานกลางค่อนข้างมาก คนพวกนี้จะยึดพวกพ้องเป็นหลัก และคล้อยตามผู้อื่น โดยไม่ต้องไตร่ตรอง บุคคลประเภทนี้อยู่ภายใต้การควบคุมของสังคมและกลุ่ม เป็นผู้ที่มีวินัยในตนเองระดับปานกลางแต่ไม่แน่นอน

2.4 พวกตั้งใจจริงแต่ขาดเหตุผล (Irrational Conscientious Person) หมายถึง บุคคลที่มีพลังควบคุมของอีโกอยู่ในระดับปานกลาง แต่มีพลังควบคุมของซูเปอร์อีโกมากจนเป็นผู้ที่ยอมรับกฎเกณฑ์และค่านิยมทางสังคมเข้าไปเป็นลักษณะของตนเอง จะเป็นผู้ที่ทำตามกฎเกณฑ์และกฎหมายอย่างยึดมั่นและมีศรัทธา เป็นผู้ที่ถูกควบคุมโดยค่านิยม และปทัสถานของสังคมเป็นผู้ที่มีวินัยในตนเองค่อนข้างมากแต่ยังไม่สมบูรณ์ บุคคลประเภทนี้จะทำตามกฎอย่างเคร่งครัดโดยเห็นว่ากฎเกณฑ์นั้นเป็นของศักดิ์สิทธิ์ แม้จะก่อให้เกิดความเสียหายให้แก่ผู้อื่นก็ไม่สนใจ บุคคลประเภทนี้จะเป็นหลักของชุมชน เพราะมีความมั่นคงในความเชื่อและการกระทำตามอื่นเห็นได้ง่ายแต่ขาดความยืดหยุ่นอย่างมีเหตุผลของคนประเภทนี้ จึงยังเป็นคนประเภทที่ไม่สมบูรณ์ทางจริยธรรม

2.5 พวกเห็นแก่ผู้อื่นอย่างมีเหตุผล (Rational Altruistic Person) คือบุคคลที่มีพลังควบคุมของอีโก่มาก และพลังควบคุมของซูเปอร์อีโก่มากด้วย จนเกิดสมดุลระหว่างการปฏิบัติตนตามกฎเกณฑ์ของสังคม และความสมเหตุสมผล โดยเห็นแก่ผู้อื่นทั่วไปเป็นหลัก บุคคลประเภทนี้มีความสามารถควบคุมตนเองอย่างมีเหตุผล มิได้ตกอยู่ในอิทธิพลของกลุ่มในสังคม หรืออยู่ใต้อิทธิพลของกฎเกณฑ์อย่างปราศจากเหตุผล เป็นผู้มีวินัยในตนเองสูงมากจะเป็นผู้ที่ตระหนักถึงผลของการกระทำของตนต่อผู้อื่น ก่อนจะทำอะไรต้องพิจารณาอย่างมีเหตุผลเพื่อผู้อื่น มีความต้องการที่จะเสียสละ และเห็นแก่ประโยชน์ส่วนรวม บุคคลประเภทนี้มีไม่มากนักในแต่ละสังคม แต่นักทฤษฎีทั้งสองเชื่อว่า เป็นบุคลิกภาพที่พัฒนาถึงขีดสูงสุดของมนุษย์

จากการวิจัยลักษณะของบุคคลตามทฤษฎีแรงจูงใจทางจริยธรรมของเพคและแฮวิกเฮิสต์จะพบว่า ผู้ถูกศึกษาแต่ละคนจะมีลักษณะผสมหลายประเภทพร้อมกัน แต่ก็สามารถจำแนกลักษณะของแต่ละบุคคลจากการกระทำของเขาไม่ยากนัก จะเห็นได้ว่าการพัฒนาวินัยในตนเองตามทฤษฎีของเพคและแฮวิกเฮิสต์ นั้น จะใช้ความรู้ทางจริยธรรมมาช่วยในการสร้างพลังควบคุมของอีโกและพลังควบคุมของซูเปอร์อีโกให้ได้ระดับเหมาะสม ซึ่งจะเริ่มในเด็กโตเป็นต้นมา จนกระทั่งสามารถพัฒนาเป็นผู้ใหญ่ที่มีวุฒิภาวะทางจิตที่สมบูรณ์ คือมีการควบคุมตนเองหรือมีวินัยในตนเองอย่างเหมาะสม

จากเอกสารงานวิจัยที่ได้ศึกษาค้นคว้า พอสรุป ทฤษฎีที่เกี่ยวข้องกับความมีวินัยในตนเองทฤษฎีการเกิดวินัยในตนเองของเมารอร์ และทฤษฎีแรงจูงใจทางจริยธรรมของเพคและแฮวิกเฮิสต์ จะเห็นความสอดคล้องกันของทฤษฎีทั้งสอง นั่นก็คือทฤษฎีของเมารอร์จะแสดงให้เห็นว่า การวางพื้นที่ทางให้เกิดวินัยในตนเองจะเริ่มมาจากการเลี้ยงดูทารกจนเกิดความผูกพันกัน และเด็กเกิดความพึงพอใจที่จะปฏิบัติตามคำอบรมสั่งสอนของผู้เลี้ยงดู หรือเลียนแบบพฤติกรรมของผู้เลี้ยงดู เด็กจะเกิดการเรียนรู้และพัฒนาจนกลายเป็นผู้มีวินัยในตนเอง ซึ่งทฤษฎีแรงจูงใจทางจริยธรรมของเพคและแฮวิกเฮิสต์ จะแสดงให้เห็นว่า เมื่อเด็กเติบโตมาแล้วก็จะได้รับประสบการณ์ และความรู้ทางจริยธรรมจากสังคม และรับเข้าไปจนกลายเป็นพลังในการควบคุมตนเอง หรือเกิดวินัยในตนเอง จึงสามารถสรุปได้ว่า กำเนิดของการเกิดวินัยในตนเองมีที่มาจากตั้งแต่วัยทารกแล้วจะค่อย ๆ สะสมประสบการณ์การเรียนรู้ทั้งทางตรงและทางอ้อมจากครอบครัว และสังคม มาพัฒนากลายเป็นพลังควบคุมตนเอง หรือมีวินัยในตนเองที่จะแสดงพฤติกรรมอย่างเหมาะสม คือเป็นผู้บรรลุวุฒิภาวะทางจิตอย่างสมบูรณ์

1.5 งานวิจัยที่เกี่ยวข้องกับความมีวินัยในตนเอง

1.5.1 งานวิจัยในประเทศ

กันยา ประสงค์เจริญ (2525:บทคัดย่อ) ได้ทดลองใช้เทคนิคแม่แบบนิทานประกอบหุ่นเพื่อพัฒนาวินัยในตนเองกับนักเรียนชั้นประถมศึกษาปีที่ 3 ใช้เวลาทดลอง 7 ครั้ง ผลการทดลองพบว่า นักเรียนกลุ่มทดลองมีวินัยในตนเองสูงขึ้นอย่างมีนัยสำคัญทางสถิติที่ระดับ .01 และพบว่านักเรียนกลุ่มทดลองมีความรับผิดชอบสูงขึ้นกว่ากลุ่มควบคุม

สุนารี เศษะโชควิวัฒน์ (2526:118 - 119) ได้ทำการวิจัยเรื่อง ความสัมพันธ์ระหว่างการอบรมเลี้ยงดู วินัยในตนเอง และความภาคภูมิใจในตนเอง มีจุดประสงค์เพื่อศึกษาความสัมพันธ์ระหว่างการอบรมเลี้ยงดู วินัยในตนเอง และความภาคภูมิใจในตนเอง พบว่า การอบรมเลี้ยงดู วินัยในตนเอง และความภาคภูมิใจในตนเอง มีความสัมพันธ์กันทางบวกอย่างมีนัยสำคัญทางสถิติที่ระดับ .01 ส่วนนักเรียนที่ได้รับการอบรมเลี้ยงดูแตกต่างกันมีวินัยในตนเองและความภาคภูมิใจในตนเองแตกต่างกันอย่างมีนัยสำคัญทางสถิติที่ระดับ .01 นักเรียนที่มีผลสัมฤทธิ์ทางการเรียนแตกต่างกันมีวินัยในตนเองและความภาคภูมิใจในตนเองไม่แตกต่างกัน นักเรียนที่มีระดับชั้นแตกต่างกันมีวินัยในตนเองแตกต่างกันอย่างมีนัยสำคัญทางสถิติที่ระดับ .05 แต่มีความภาคภูมิใจในตนเองไม่แตกต่างกัน นักเรียนที่มีสถานภาพแตกต่างกันจะได้รับการอบรมเลี้ยงดู และมีความภาคภูมิใจในตนเองแตกต่างกันอย่างมีนัยสำคัญทางสถิติที่ระดับ .05 แต่มีความภาคภูมิใจไม่แตกต่างกัน นักเรียนที่มีสภาพครอบครัวแตกต่างกันจะได้รับการอบรมเลี้ยงดู และมีวินัยในตนเองไม่แตกต่างกันแต่มีความภาคภูมิใจในตนเองแตกต่างกันอย่างมีนัยสำคัญทางสถิติที่ระดับ .05

สมชาย สิงห์พันธุ์ (2527:132 - 134) ได้ทำการวิจัยเรื่อง การศึกษาเปรียบเทียบผลสัมฤทธิ์ทางการเรียนและความมีวินัยในตนเองในการสอนจริยธรรมกับนักเรียนชั้นมัธยมศึกษาปีที่ 4 โดยวิธีสอนแบบซินดิเคทและการสอนตามคู่มือการสอนของหน่วยศึกษานิเทศก์ กรมสามัญศึกษา มีจุดประสงค์เพื่อเปรียบเทียบผลสัมฤทธิ์ทางการเรียนในการเรียนจริยธรรมและความมีวินัยในตนเองของนักเรียนชั้นมัธยมศึกษาปีที่ 4 วิชาสังคมศึกษา โดยวิธีสอนแบบซินดิเคทและการสอนตามคู่มือการสอนของหน่วยศึกษานิเทศก์ กรมสามัญศึกษา กลุ่มตัวอย่างเป็นนักเรียนชั้นมัธยมศึกษาปีที่ 4 โรงเรียนสตรีทุ่งสง อำเภอทุ่งสง จังหวัดนครศรีธรรมราช ภาคเรียนที่ 2 ปีการศึกษา 2526 จำนวน 60 คน แบ่งเป็นกลุ่มทดลอง 30 คน และ กลุ่มควบคุม 30 คน นักเรียนกลุ่มทดลองเรียนโดยวิธีสอนแบบซินดิเคท นักเรียนกลุ่มควบคุมเรียนโดยการสอนตามคู่มือแนวการสอนของหน่วยศึกษานิเทศก์ กรมสามัญศึกษา ใช้เวลาในการทดลองกลุ่มละ 8 คาบ เครื่องมือที่ใช้ในการวิจัยครั้งนี้ คือแบบทดสอบวัดผลสัมฤทธิ์ทางการเรียนวิชาสังคมศึกษา (ความ

เชื่อมั่น .8773) และแบบสอบถามความมีวินัยในตนเองของดวงเดือน พันธุมนาวิณ การวิเคราะห์ข้อมูลโดยหาค่า t (t-test) ผลสรุปจากการวิจัยพบว่า ผลสัมฤทธิ์ทางการเรียนวิชาสังคมศึกษาของกลุ่มทดลอง และกลุ่มควบคุมแตกต่างกันอย่างไม่มีนัยสำคัญทางสถิติ ความมีวินัยในตนเองของกลุ่มทดลองก่อนการเรียนและหลังการเรียนแตกต่างกันอย่างมีนัยสำคัญทางสถิติที่ระดับ .05 ความมีวินัยในตนเองของทั้งสองกลุ่มแตกต่างกันอย่างมีนัยสำคัญทางสถิติที่ระดับ .05

ดวงใจ เนตรโรจน์ (2527:57 - 66) ได้สร้างแบบทดสอบวัด

บุคลิกภาพด้านความมีวินัยในตนเองสำหรับนักเรียนชั้นมัธยมศึกษาปีที่ 3 โดยใช้กลุ่มตัวอย่างเป็นนักเรียนชั้นมัธยมศึกษาปีที่ 3 ปีการศึกษา 2526 ของโรงเรียนสังกัดกรมสามัญศึกษา เขตการศึกษา 3 กรุงเทพมหานคร จำนวน 858 คน โดยวิธีการสุ่มแบบหลายขั้นตอน และนำแบบทดสอบที่สร้างขึ้นไปทำการทดลองสอบกับกลุ่มตัวอย่าง 3 ครั้ง เพื่อหาคุณภาพของข้อสอบและแบบทดสอบ ผลการศึกษาพบว่า แบบทดสอบวัดคุณภาพด้านความมีวินัยในตนเอง ประกอบด้วยแบบทดสอบย่อย 6 ฉบับ คือ แบบทดสอบด้านความรู้สึกรับผิดชอบ ความเชื่อมั่นในตนเอง ความตั้งใจ ความอดทน ความเป็นผู้นำ และความซื่อสัตย์ ซึ่งแบบทดสอบย่อยที่วัดในแต่ละด้าน มีจำนวน 22, 12, 19, 13, 17 และ 17 ข้อตามลำดับ รวมทั้งฉบับมีข้อสอบทั้งหมด 100 ข้อ ใช้เวลาในการสอบ 40 นาที ความเชื่อมั่นของแบบทดสอบย่อยแต่ละฉบับมีค่าดังนี้ คือ 0.7417, 0.5784, 0.7827, 0.7188, 0.6386 และ 0.9248 สำหรับเกณฑ์ที่ใช้ตีความหมายของคะแนนในแต่ละด้าน มีค่าเท่ากับ 14, 6, 11, 7, 11 และ 12 คะแนนตามลำดับ ส่วนเกณฑ์ของคะแนนรวมทุกด้าน คือ 69 ซึ่งหมายความว่านักเรียนที่สอบได้คะแนนเท่ากับคะแนนเกณฑ์หรือมากกว่าขึ้นไปเป็นผู้ที่มีวินัยในตนเองของแต่ละด้านเหล่านั้น

แจ่มจันทร์ เกียรติกุล (2531:99) ได้ศึกษาความเชื่อมั่นในตนเอง และวินัยในตนเองของเด็กปฐมวัยที่ได้รับการอบรมเลี้ยงดูต่างกัน และอยู่ในชั้นเรียนของครูที่มีพฤติกรรมทางวาจาและท่าทางแตกต่างกัน ใช้เวลาศึกษา 3 สัปดาห์ พบว่า เด็กปฐมวัยที่ได้รับการอบรมเลี้ยงดูต่างกันซึ่งมี 2 แบบ คือ แบบใช้เหตุผล และแบบเข้มงวด และอยู่ในชั้นเรียนของครูที่มีพฤติกรรมทางวาจาและท่าทางแบบครูเป็นศูนย์กลาง มีความเชื่อมั่นในตนเองและมีวินัยในตนเองแตกต่างกันอย่างมีนัยสำคัญทางสถิติที่ระดับ 0.1 โดยเด็กที่ได้รับการอบรมเลี้ยงดูแบบให้เหตุผลมีความเชื่อมั่นในตนเองและมีวินัยในตนเองสูงกว่าเด็กปฐมวัยที่ได้รับการอบรมเลี้ยงดูแบบเข้มงวด

วสุณี รักษาจันทร์ (2538:บทคัดย่อ) ได้ทำการพัฒนาพฤติกรรมความมีวินัยในตนเองของนักเรียนชั้นมัธยมศึกษาปีที่ 4 ที่เรียนวิชาภาษาไทยโดยใช้วิธีการสอนแบบกระบวนการทำค่านิยมให้กระจ่าง ผลการวิจัยพบว่า พฤติกรรมความมีวินัยในตนเองทั้ง 4 ด้านของ

กลุ่มตัวอย่างทั้ง 10 คนในระยะหลังการทดลองพัฒนาขึ้นสูงกว่าในระยะก่อนการทดลอง พฤติกรรมความมีวินัยในตนเองแต่ละด้านของกลุ่มตัวอย่างแต่ละคน ในระยะหลังการทดลองพัฒนาขึ้นสูงกว่าในระยะก่อนการทดลอง และพฤติกรรมความมีวินัยในตนเองของกลุ่มตัวอย่างที่พัฒนาขึ้นสูงที่สุด ได้แก่ พฤติกรรมความมีวินัยด้านการทำงานกลุ่ม คิดเป็นค่าเฉลี่ยร้อยละ 74.07 พฤติกรรมที่พัฒนารองลงมาได้แก่ พฤติกรรมความมีวินัยด้านความรับผิดชอบต่อตนเอง คิดเป็นค่าเฉลี่ยร้อยละ 73.13 พฤติกรรมความมีวินัยด้านการแต่งกาย คิดเป็นค่าเฉลี่ยร้อยละ 71.00 และพฤติกรรมที่พัฒนาขึ้นน้อยที่สุด ได้แก่ ความมีวินัยด้านการเรียนในห้องเรียน คิดเป็นค่าเฉลี่ยร้อยละ 66.72

ณัฐพร สตาภรณ์ (2540:บทคัดย่อ) ได้ศึกษาองค์ประกอบความมีวินัยในตนเองของนักเรียนทหารและพลเรือน กลุ่มตัวอย่างที่ใช้ในการศึกษาเป็นนักเรียนนายร้อยพระจุลจอมเกล้า ชั้นปีที่ 1-5 จำนวน 508 นาย และนิสิตนักศึกษาคณะรัฐศาสตร์จุฬาลงกรณ์มหาวิทยาลัยและมหาวิทยาลัยธรรมศาสตร์ จำนวน 522 คน รวมทั้งสิ้น 1,030 คน ผลการศึกษาพบว่า องค์ประกอบความมีวินัยในตนเอง ของกลุ่มตัวอย่างนักศึกษาพลเรือนมี 6 องค์ประกอบคือ การปฏิบัติตามกฎระเบียบของสังคม ความเชื่อมั่นในตนเอง ความรับผิดชอบ ความตั้งใจจริง ความเป็นผู้นำและความอดทน มีค่าแปรปรวนสะสมเท่ากับ 54.2% 48.7% 43.2% ตามลำดับ

อรรธรณ พานิชปฐมพงศ์ (2542:บทคัดย่อ) ได้ศึกษาความสัมพันธ์ระหว่างปัจจัยบางประการกับความมีวินัยในตนเองและยังศึกษานำหนักความสำคัญของปัจจัยแต่ละประการที่ส่งผลต่อความมีวินัยในตนเอง โดยใช้กลุ่มตัวอย่างเป็นนักเรียนชั้นประถมศึกษาปีที่ 6 ปีการศึกษา 2540 ของกลุ่มโรงเรียนในกรุงเทพมหานคร เขตตลิ่งชัน จำนวน 582 คน ผลการศึกษาพบว่า ปัจจัยทางด้านความรับผิดชอบ ความเชื่อมั่นในตนเอง ความอดทน การอบรมเลี้ยงดูแบบประชาธิปไตย และการอบรมเลี้ยงดูแบบเข้มงวดกวดขัน ส่งผลต่อความมีวินัยในตนเองอย่างมีนัยสำคัญที่ระดับ .01

อัมพร ถกลประจักษ์ (2543:บทคัดย่อ) ได้ทำการวิจัยเรื่อง ผลของวิธีการเรียนแบบร่วมมือที่มีต่อผลสัมฤทธิ์ทางการเรียนวิชาภาษาไทย(ท306) และความมีวินัยในตนเองของนักเรียนชั้นมัธยมศึกษาปีที่ 3 จังหวัดปราจีนบุรี ผลการวิจัยปรากฏว่า นักเรียนที่เรียนด้วยวิธีการเรียนแบบร่วมมือมีผลสัมฤทธิ์ทางการเรียนวิชาภาษาไทยหลังเรียนสูงกว่าผลสัมฤทธิ์ทางการเรียนก่อนเรียน อย่างมีนัยสำคัญทางสถิติที่ระดับ .01 พฤติกรรมความมีวินัยในตนเองทั้ง 4 ด้านของนักเรียนที่เรียนด้วยวิธีการเรียนแบบร่วมมือ มีค่าเฉลี่ยร้อยละในระยะหลังเรียนสูงกว่าก่อนเรียน

ธิติมา จักรเพชร (2544:บทคัดย่อ) ได้ศึกษาผลของการแนะแนวที่มีต่อความมีวินัยในตนเองของนักเรียนชั้นมัธยมศึกษาปีที่ 1 โรงเรียนสุเหร่าแสนแสบ กรุงเทพมหานคร ผลการศึกษาพบว่า นักเรียนมีวินัยในตนเองสูงขึ้นหลังจากใช้ชุดกิจกรรมแนะแนวอย่างมีนัยสำคัญทางสถิติที่ระดับ .01 นักเรียนมีวินัยในตนเองสูงขึ้นหลังจากได้รับข้อเสนอแนะอย่างมีนัยสำคัญทาง

สถิติที่ระดับ .01 นักเรียนที่ได้รับการใช้ชุดการแนะแนวกับนักเรียนที่ได้รับการให้ข้อเสนอเทศมวินัย ในตนเองสูงขึ้นแตกต่างกัน อย่างมีนัยสำคัญทางสถิติที่ระดับ .05

สร้างเกียรติ จันทรทอง (2547:บทคัดย่อ) ได้ศึกษาถึงการพัฒนารสร้าง วินัยในตนเองของนักเรียน โรงเรียนคอนแวนคอนหวายสามัคคี อำเภอจังหาร จังหวัดร้อยเอ็ด มีความมุ่งหมายที่จะพัฒนารสร้างวินัยในตนเองของนักเรียน โดยใช้หลักการวิจัยปฏิบัติการ กลุ่มเป้าหมายได้แก่นักเรียนชั้นมัธยมศึกษาปีที่ 1 จำนวน 12 คน ผลการศึกษาพบว่า 1. สภาพ ปัจจุบันและปัญหาพบว่า การจัดกิจกรรมการเรียนการสอนของครูยังขาดการสอดแทรก ส่งเสริม คุณธรรม จริยธรรมและส่งเสริมการสร้างวินัยในตนเองของผู้เรียน นักเรียนขาดความตระหนักถึง ความสำคัญของความรับผิดชอบ ความซื่อสัตย์และความสามัคคี ระบบการกำกับติดตามแบบมีส่วนร่วมขาดประสิทธิภาพ 2. วิธีการสร้างวินัยในตนเองของนักเรียน ประกอบด้วยกิจกรรมสถานักเรียน ได้แก่ กิจกรรมชี้แจงกำหนดบทบาท กิจกรรมปฏิบัติตามบทบาทหน้าที่และกิจกรรมยกย่องคนดี กิจกรรมส่งเสริมการอ่าน ได้แก่ กิจกรรมประกวดเรียงความซื่อสัตย์ กิจกรรมประกวด คำขวัญ รณรงค์เรื่องความซื่อสัตย์และกิจกรรมแข่งขันการตอบปัญหาเรื่องความซื่อสัตย์ และกิจกรรมชมรม ได้แก่ ชมรมบำเพ็ญประโยชน์ ชมรมกีฬา และชมรมรักษาระบบชาติ 3. ผลการพัฒนารสร้างวินัย ในตนเองของนักเรียน โรงเรียนคอนแวนคอนหวายสามัคคี อำเภอจังหาร จังหวัดร้อยเอ็ด นักเรียนมี วินัยด้านความรับผิดชอบ ด้านความซื่อสัตย์และด้านความสามัคคี หลังเรียนมากกว่าก่อนเรียน จำนวน 15 คน และการปฏิบัติงานผู้เกี่ยวข้องทุกฝ่ายมีส่วนร่วมทุกชั้นตอน ส่งผลให้การดำเนินงาน ประสบผลความสำเร็จตามความมุ่งหมายของการศึกษา

1.5.2 งานวิจัยในต่างประเทศ

บาร์ค (Baruch . 1949:4 - 5) พบว่า วินัยในตนเองจะเกิดขึ้นกับบุคคลที่มีความเชื่อมั่นในตนเอง และยังพบว่าผู้นำจะต้องมีระเบียบวินัย มีความรับผิดชอบและมีความเชื่อมั่นในตนเอง วินัยช่วยให้คนอยู่ร่วมกันอย่างสงบสุข

เชเวียคอฟ และ ฟริทซ์ (Sheviakov and Fritz . 1955 : 8 - 14) ได้ ศึกษาถึงประเภทของวินัยที่ควรปลูกฝังให้แก่เด็กว่าไม่ควรเป็นวินัยที่มีรากฐานของการปฏิบัติตาม คำสั่ง และให้ความเห็นต่อไปอีกว่า ควรเป็นเรื่องของความตั้งใจ ซึ่งมีใช้การกระทำตามคำสั่ง หรือเพราะการลงโทษ นั่นคือการปลูกฝังให้เกิดวินัยในตนเอง ซึ่งตั้งอยู่บนรากฐานแห่งความชื่นชอบและรักในอุดมคติ

บีดาต (Bedard . 1964:288) ได้ศึกษาเกี่ยวกับการเขียนนโยบายทางวินัยของ โรงเรียนมัธยมศึกษาในรัฐแคลิฟอร์เนีย โดยมีจุดมุ่งหมายสำคัญเพื่อสำรวจเกี่ยวกับการเขียน นโยบายทางวินัย วิเคราะห์การเขียนนโยบายทางวินัย ตลอดจนสร้างหลักเกณฑ์การเขียนนโยบาย

ทางวินัย ปรากฏผลการศึกษาด้านปัญหาทางวินัยเด่น ๆ ที่รายงานมา คือ การสูบบุหรี่ เด็กหนีโรงเรียน ประพฤติผิดในชั้นเรียน ดิตยาเสพย์ติด และลักขโมย

ออซเบล (Ausubel . 1968:189 - 190) ได้ให้ความเห็นว่า แบบของวินัยที่ได้ผลและมั่นคง ซึ่งเราต้องการให้เกิดในตัวเด็กคือวินัยในตนเองที่มีรากฐานมาจากการควบคุมภายในตนและภายนอกตน การควบคุมภายในตนเช่น การอบรมเลี้ยงดูอย่างสม่ำเสมอ แต่การบังคับและการลงโทษ ซึ่งเป็นการควบคุมภายนอกจะช่วยปลูกฝังวินัยในตนเองได้เพียงเล็กน้อย

มูสเซน (Mussen . 1969:335 – 341 , 513 - 51) ศึกษาพบว่า การฝึกวินัยให้แก่เด็กโดยการใช้เหตุผลและให้ความรักเป็นการฝึกวินัยที่ได้ผลดีที่สุด และช่วยส่งเสริมพัฒนาการทางสมองของเด็ก เพราะช่วยให้เด็กเข้าใจเหตุผล หรือมาตรฐานสังคมที่พ่อแม่ต้องการ วิธีนี้จะช่วยให้เด็กมีวินัยในตนเองสูงขึ้น ซึ่งการฝึกวินัยและส่งเสริมพัฒนาการของความรู้สึกับผิดชอบโดยการใช้ความรักนั้นควรใช้จนกว่าเด็กจะเลิกกระทำพฤติกรรมที่ไม่พึงปรารถนา เพราะเป็นการกระตุ้นให้เด็กยอมรับอย่างแท้จริงว่าการกระทำของเขาไม่เหมาะสม

วิกกินส์ (Wiggins . 1971:289) ได้อ้างอิงถึงผลการวิจัยของโกซ์ (Gough) ที่ศึกษาเกี่ยวกับวินัยในตนเองพบว่า ผู้ที่มีวินัยในตนเองสูงจะมีความรับผิดชอบมาก มีความวิตกกังวลน้อย มีความอดทน มีเหตุผล มีความยืดหยุ่นในความคิดและพฤติกรรมทางสังคม และมีสุขภาพดีกว่าผู้ที่ขาดวินัยในตนเองด้วย

โฮบาน (Hoban . 1998:19) ได้ศึกษาผลของการฝึกทักษะด้านสังคมให้กับนักเรียนที่มีปัญหาด้านระเบียบวินัย พบว่า โรงเรียนระดับกลาง (เกรด 6-8) ได้รับผลกระทบจากการที่นักเรียนขาดทักษะพื้นฐานที่เหมาะสมที่จะนำมาใช้ในโรงเรียน โดยเฉพาะอย่างยิ่งการขาดทักษะการสื่อสาร การประนีประนอม การแก้ปัญหาข้อขัดแย้งด้วยสันติวิธี หากบรรจุทักษะทางสังคมเหล่านี้เข้าในหลักสูตรน่าจะทำให้เกิดการปรับปรุงด้านพฤติกรรมของนักเรียนดีขึ้น การวิจัยนี้ผู้วิจัยได้ศึกษาการใช้การฝึกทักษะทางสังคมในโรงเรียนในเขตตัวเมืองให้กับนักเรียนในระดับ ป.6 โดยเลือก นักเรียนมา 6 คน จากผู้ที่มีปัญหาทางพฤติกรรม ผู้วิจัยได้ใช้การทดสอบก่อนและหลังเรียน และการสังเกตของผู้สอนในการคัดเลือกจากผู้เรียนที่มีความต้องการที่จะได้รับการปรับพฤติกรรมมากที่สุด จากการเปรียบเทียบข้อมูลกับงานวิจัยที่เกี่ยวข้องกับ การฝึกทักษะทางสังคมรวมทั้งการวิเคราะห์คะแนนทดสอบก่อนและหลังเรียน หลังจากการฝึกทักษะสิ้นสุดลงพบว่า การฝึกทักษะทางสังคม ช่วยให้นักเรียนเป้าหมายมีการปรับปรุงที่ดีขึ้นทั้งคะแนนสอบ หลังเรียนและความประพฤติในโรงเรียน

จากเอกสารงานวิจัยที่ได้ศึกษาค้นคว้า พอสรุป งานวิจัยที่เกี่ยวข้องกับความมีวินัยในตนเองพบว่าความมีวินัยในตนเองมีความสำคัญอย่างยิ่งในการดำเนินชีวิตในสังคมเห็นได้จากการที่มีผู้ทำการศึกษาวินัยในเรื่องความมีวินัยในตนเองอย่างมากทั้งการพัฒนาพฤติกรรมความมีวินัยในตนเอง การสร้างวินัยในตนเอง การสร้างแบบทดสอบวัดบุคลิกภาพด้านความมีวินัยในตนเอง รวมถึงการศึกษาถึงองค์ประกอบความมีวินัยในตนเอง จึงทำให้เห็นว่าความมีวินัยในตนเองเป็นสิ่งสำคัญในการพัฒนาเยาวชนของชาติให้มีพฤติกรรมเป็นไปตามที่สังคมมุ่งหวัง

2. เอกสารและงานวิจัยที่เกี่ยวข้องกับชุดกิจกรรมแนะแนว

2.1 ความหมายของชุดกิจกรรมแนะแนว

ได้มีผู้ให้ความหมายของชุดกิจกรรมแนะแนวไว้หลายท่าน ดังนี้
 จงดี ยังยืน (2535 :42) ได้ให้ความหมายไว้ว่า หมายถึง การนำสื่อประสมมาใช้
 อย่างเป็นระบบ เพื่อการบริการแนะแนวที่มุ่งให้ผู้รับได้สามารถเกิดการเปลี่ยนแปลงพฤติกรรม
 หรือบรรลุจุดมุ่งหมายของการแนะแนวอย่างมีประสิทธิภาพ โดยทำเป็นชุดที่เรียกว่า ชุดการแนะ
 แนว

อำนาจ ยาวีลาศ (2536 :32) และบุพดี ปิคตะคุ (2537 : 7) ได้ให้ความหมายชุดการ
 แนะนำว่า หมายถึง เครื่องมือที่สร้างขึ้นอย่างเป็นระบบ ประกอบด้วย 2 ส่วน คือ คู่มือครูและ
 โปรแกรมกิจกรรม โดยใช้วิธีการต่าง ๆ เช่น การอภิปราย การรายงานเป็นกลุ่ม และเป็น
 รายบุคคล การแสดงบทบาทสมมติ กรณีตัวอย่าง สถานการณ์จำลอง การแก้ปัญหา พร้อมทั้ง
 มีอุปกรณ์ต่าง ๆ ประกอบ ได้แก่ วัสดุทัศนั แผนภูมิ แผ่นภาพ แผ่นโปร่งใส ฯลฯ เพื่อช่วยใ้
 นักเรียนเกิดการเรียนรู้พฤติกรรมตามวัตถุประสงค์

อาภรณ์ เต็มยอด (2537 :11) กล่าวว่า ชุดการแนะแนว หมายถึง เครื่องมือ
 ที่สร้างขึ้นอย่างมีระบบ ซึ่งใช้วิธีการต่าง ๆ รวมทั้งมีอุปกรณ์ในการสอน ใช้เป็นสื่อประสม ชุด
 การแนะแนวมีรายละเอียดดังนี้ คู่มือครู ประกอบด้วย คำชี้แจงทั่วไป วัตถุประสงค์ วิธีใช้ และ
 เครื่องมือวัด ได้แก่ แบบสอบถามและแบบทดสอบ โปรแกรมกิจกรรม ประกอบด้วย
 วัตถุประสงค์ วิธีดำเนินการ อุปกรณ์และการประเมินผล

เพ็ชรนิภา นนทนาคร (2541:9) กล่าวว่า ชุดการแนะแนว หมายถึง
 เครื่องมือที่สร้างขึ้นอย่างมีระบบ ซึ่งใช้วิธีการต่าง ๆ รวมทั้งมีอุปกรณ์ในการสอนที่เป็นสื่อประสม
 ชุดการแนะแนวมีรายละเอียดดังนี้ คู่มือครู ประกอบด้วยคำชี้แจงทั่วไป วัตถุประสงค์ วิธีใช้ และ

เครื่องมือวัด ได้แก่ แบบสอบถาม และแบบทดสอบ โปรแกรมกิจกรรม ประกอบด้วย
วัตถุประสงค์ วิธีดำเนินการ อุปกรณ์ และการประเมินผล

ผ่องพรรณ เกิดพิทักษ์ (2545:80) ได้กล่าวไว้ว่า ชุดกิจกรรมแนะแนว เป็น
เครื่องมือที่สร้างขึ้นโดยใช้สื่อประสม เช่นรูปภาพ วิดีทัศน์ แถบบันทึกเสียง เอกสารที่บันทึก
รายละเอียดของกิจกรรมต่างๆ ทั้งเกมส์ กรณีตัวอย่าง บทบาทสมมติ แบบฝึกหัดก่อนเรียนและหลัง
เรียน โดยจัดไว้เป็นชุด ก่อตั้งหรือซอง จะบรรจุคู่มือครู คู่มือผู้เรียนและสื่อประกอบการจัดกิจกรรม
แต่ละเรื่อง

จวีพรรณ พูลศรี (2546:22) ได้กล่าวไว้ว่า กิจกรรมแนะแนว หมายถึง มวล
ประสบการณ์ที่จัดให้ผู้รับบริการ แต่ละคนหรือแต่ละกลุ่ม ได้ปฏิบัติหรือได้มีส่วนร่วมเพื่อให้
ผู้รับบริการบรรลุเป้าหมายและขอบข่ายของการแนะแนว

ปราณี เชนบุญ (2546:20) ได้กล่าวไว้ว่า ชุดการสอนและกิจกรรมแนะแนว
หมายถึง มวลประสบการณ์หรือเครื่องมือหลายๆ อย่าง นำมารวมกันอย่างเป็นระบบ จัดให้
ผู้รับบริการแต่ละคนหรือแต่ละกลุ่ม ได้ปฏิบัติและค้นพบศักยภาพของตนเองจนบรรลุเป้าหมายตาม
ขอบข่ายของงานแนะแนว

จากเอกสารงานวิจัยที่ได้ศึกษาค้นคว้า พอสรุปความหมายของชุดกิจกรรมแนะแนว
ได้ว่าเป็นเครื่องมือที่สร้างขึ้นอย่างมีระบบโดยการใช้กิจกรรมต่างๆ เช่น การอภิปราย การรายงาน
เป็นกลุ่ม การรายงานรายบุคคล กรณีตัวอย่าง สถานการณ์จำลอง การแก้ปัญหา โดยใช้อุปกรณ์ต่างๆ
ประกอบ เช่น รูปภาพ สิ่งที่ใช้ประกอบการทำกิจกรรม มาใช้เพื่อให้เด็กเกิดการเรียนรู้พฤติกรรมให้
ตรงตามวัตถุประสงค์

2.2 ความสำคัญของชุดกิจกรรมแนะแนว

สมร ทองดีและปราณี รามสูตร (2545:10) ได้กล่าวไว้ว่ากิจกรรมแนะแนว
สามารถช่วยให้ผู้รับบริการสามารถพัฒนาตน ป้องกันปัญหา และแก้ปัญหาของผู้รับบริการ และ
ช่วยให้การแนะ-แนวมีกิจกรรมที่หลากหลาย และนำไปใช้ได้อย่างมีประสิทธิภาพ ทั้งยังมีค่าสำคัญ
ต่อผู้ให้บริการแนะแนวและผู้รับบริการ กล่าวคือ การพัฒนากิจกรรมแนะแนวที่เหมาะสม จะช่วย
ให้ผู้ให้บริการแนะ-แนวสามารถดำเนินการจัดกิจกรรมให้มีประสิทธิภาพได้มากขึ้น และการพัฒนา
กิจกรรมแนะแนวที่สอดคล้องกับผู้รับบริการแนะแนวได้อย่างแท้จริง ซึ่งจะนำไปสู่การเป็น
ทรัพยากรที่มีคุณค่าของสังคมและประเทศชาติอีกด้วย

พิทยาภรณ์ พิทยาธรกุล (2546:36) ได้กล่าวไว้ว่ากิจกรรมแนะแนวเป็นกิจกรรมที่
มุ่งพัฒนาสร้างเสริม ป้องกันและแก้ไขปัญหาให้กับทุกกลุ่มคนทั้งเด็ก วัยรุ่นและวัยผู้ใหญ่ ใน
ขอบข่ายด้านการศึกษา อาชีพ ส่วนตัวและสังคม โดยมีรูปแบบและเทคนิคหลากหลาย อาจเป็น

กิจกรรมแนะแนวโดยตรงหรือผสมผสานในการเรียนการสอน การฝึกอบรม ประชุมสัมมนา ทั้งรายบุคคลและกลุ่ม

จากเอกสารงานวิจัยที่ได้ศึกษา พอสรุปถึงความสำคัญของชุดกิจกรรมแนะแนว ได้ว่าเป็นกิจกรรมที่มุ่งพัฒนา ป้องกันปัญหาและแก้ปัญหาของผู้รับบริการทั้งเด็ก วัยรุ่นและผู้ใหญ่ให้ครอบคลุมทั้ง 3 ขอบข่ายคือด้านการศึกษา อาชีพ ส่วนตัวและสังคม ซึ่งมีจุดมุ่งหมายสำคัญในการพัฒนาทรัพยากรมนุษย์ให้มีคุณค่าต่อสังคมและประเทศชาติ

2.3 องค์ประกอบของชุดกิจกรรมแนะแนว

วลัยลักษณ์ ภักดีผล (2533:9) ได้กล่าวถึง “ชุดการแนะแนว” ควรมีรายละเอียดดังนี้

1. คู่มือครู ซึ่งประกอบด้วย คำชี้แจงทั่วไป วัตถุประสงค์ วิธีการใช้เครื่องมือวัด เช่น การสังเกต การสัมภาษณ์ การใช้แบบสอบถาม การใช้แบบทดสอบ

2. โปรแกรมกิจกรรม หัวข้อเรื่อง ซึ่งประกอบด้วย ชื่อกิจกรรม วัตถุประสงค์ วิธีดำเนินการ อุปกรณ์และการประเมิน

นอกจากนี้ยังมีข้อสรุปจากการสัมมนาเข้มของคณาจารย์และนักศึกษาระดับบัณฑิตศึกษาแขนงการแนะแนวมหาวิทยาลัยสุโขทัยธรรมาราช ปีการศึกษา 2545 ได้กำหนดว่าชุดกิจกรรมแนะแนวประกอบด้วย

1. คู่มือผู้ให้บริการ ซึ่งมีคำชี้แจงการเตรียมการของผู้ให้บริการแนะแนว แผนการจัดกิจกรรมต่างๆ

2. คู่มือผู้รับบริการ ซึ่งมีใบงาน ใบความรู้และแบบทดสอบก่อน-หลัง

3. สื่อหรืออุปกรณ์การจัดกิจกรรม

จากเอกสารงานวิจัยที่ได้ศึกษาค้นคว้า พอสรุป องค์ประกอบของชุดกิจกรรมแนะแนวซึ่งประกอบด้วย 1) คู่มือผู้ให้บริการ ประกอบด้วยคำชี้แจง การเตรียมการของผู้ให้บริการ และแผนการจัดกิจกรรมต่างๆ 2) คู่มือผู้รับบริการ ประกอบด้วย ใบงาน ใบความรู้ และแบบทดสอบก่อน-หลัง 3) สื่อหรืออุปกรณ์การจัดกิจกรรม

2.4 หลักการพัฒนากิจกรรมแนะแนว

สมร ทองดีและไรรณี รามสูตร (2545:29-41) ได้กล่าวถึงหลักการพัฒนา กิจกรรมแนะแนวให้เกิดความรู้ความเข้าใจเพื่อให้แนวทางในการจัดกิจกรรมแนะแนวให้ได้ประสิทธิภาพเพิ่มขึ้นสรุปได้ดังนี้คือ

1. ลักษณะของสิ่งที่ต้องการพัฒนา การพัฒนากิจกรรมแนะแนวประกอบไปด้วย 3 ด้านคือ การพัฒนากิจกรรมแนะแนวด้านการศึกษา การพัฒนากิจกรรมแนะแนวด้านอาชีพ และ

การพัฒนากิจกรรมแนะแนวด้านส่วนตัวและสังคม ซึ่งผู้แนะแนวควรจัดให้ครอบคลุมทุกด้านตาม ความจำเป็นและความต้องการของผู้รับบริการ รวมทั้งมุ่งพัฒนาผู้รับบริการให้ดำรงตนได้โดย เหมาะสม ให้เข้ากับภาวะปัจจุบันของหลายปัจจัยที่เกี่ยวข้อง ทั้งสภาพสังคม กระแสโลกาภิวัตน์ สอดคล้องกับรัฐธรรมนูญแห่งราชอาณาจักรไทย พระราชบัญญัติการศึกษาแห่งชาติ แผนพัฒนา การศึกษา ศาสนา ศิลปะ และวัฒนธรรม แผนปฏิรูปการศึกษากระทรวงศึกษาธิการ และแผนพัฒนา งานแนะแนวฉบับที่เป็นปัจจุบัน

2. ลักษณะของผู้รับบริการ การพัฒนากิจกรรมแนะแนวจะต้องจัดให้สอดคล้อง กับกลุ่มเป้าหมาย 3 วัย ได้แก่

2.1 วัยเด็ก เป็นวัยชอบแสวงหา อยากรู้ อยากเห็น ชอบสนุก มีข้อจำกัดอยู่บ้าง ด้านลักษณะการสื่อสาร ควรเน้นกิจกรรมเรียนรู้ปนเล่น ส่งเสริมการแสดงออก สอดแทรกการ พัฒนาทักษะทางสังคมและการจัดกิจกรรมกลุ่ม

2.2 วัยรุ่น เป็นวัยที่ให้ความสำคัญกับการปฏิสัมพันธ์ร่วมกับผู้อื่น ต้องการการ ยอมรับ ความเป็นอิสระ เสรี แสวงหาเอกลักษณ์และบทบาท เป็นช่วงเวลาของการตัดสินใจเลือก เส้นทางชีวิตด้านการศึกษาและอาชีพ มีพลังทั้งด้านร่างกาย ความคิดและปัญญา ควรเน้นกิจกรรม แบบกลุ่ม ส่งเสริมในด้านการแสดงออก การเรียนรู้ทางการศึกษาและอาชีพ และเน้นกิจกรรมให้ได้ ลงมือปฏิบัติ

2.3 วัยผู้ใหญ่ เป็นวัยที่มีประสบการณ์ชีวิตหลายด้าน มีสถานะและบทบาททาง สังคม มีอาชีพ มีวุฒิภาวะทางอารมณ์แต่อาจมีปัญหาบางประการในบางช่วงของชีวิต ควรเน้น กิจกรรมที่ส่งเสริมแลกเปลี่ยนความคิดเห็นและประสบการณ์ เน้นการคิดวิเคราะห์ สังเคราะห์ หา เหตุผลผลและเสนอแนวคิด ควรเน้นจัดกิจกรรมเพื่อพัฒนาอาชีพและคุณภาพชีวิตของผู้รับบริการ วัยผู้ใหญ่ให้มากเป็นพิเศษ

3. ลักษณะของกิจกรรม การจัดกิจกรรมมี 2 รูปแบบคือ กิจกรรมแนะแนว รายบุคคลและกลุ่ม กิจกรรมแนะแนวรายบุคคล ได้แก่ การอบรมพัฒนาในรูปแบบโครงการพิเศษ เช่น โครงการส่งเสริมอาชีพ โครงการส่งเสริมจริยธรรม การสาธิต การทดลอง การฝึกปฏิบัติ การสืบค้น ส่วนกิจกรรมแนะแนวเป็นกลุ่มได้แก่ กิจกรรมกลุ่มทำงาน กระบวนการกลุ่ม กลุ่มสัมพันธ์

4. ประโยชน์ของการนำไปใช้ ซึ่งเป็นหัวใจในการจัดกิจกรรมแนะแนวโดยมุ่งเน้น ให้ผู้รับบริการสามารถนำสิ่งที่เรียนรู้ไปประยุกต์ใช้ในชีวิตจริง ในปัจจุบันนิยมเรียกว่า “นำองค์ ความรู้สู่วิถีชีวิต”

จากเอกสารงานวิจัยที่ได้ศึกษาค้นคว้า พอสรุป หลักการพัฒนากิจกรรมแนะแนว ให้เกิดความรู้ความเข้าใจเพื่อช่วยให้ได้แนวทางในการจัดกิจกรรมให้ได้ประสิทธิภาพเพิ่มขึ้น มี ดังนี้คือ 1) ลักษณะของสิ่งที่ต้องการพัฒนา 2) ลักษณะของผู้รับบริการ 3) ลักษณะของกิจกรรม 4) ประโยชน์ของการนำไปใช้ และให้ครอบคลุม 3 ด้านคือด้านการศึกษา อาชีพ ส่วนตัวและสังคม รวมถึง 3 วัย คือวัยเด็ก วัยรุ่น วัยผู้ใหญ่

2.5 งานวิจัยที่เกี่ยวข้องกับชุดกิจกรรมแนะแนว

บุญลักษณ์ อึ้งชัยพงษ์ (2536 :71) ได้ศึกษาผลของการใช้ชุดการแนะแนวที่มีต่อการให้เหตุผลเชิงจริยธรรมด้านความซื่อสัตย์ของนักเรียนชั้นประถมศึกษาปีที่ 5 โรงเรียนบ้านพรานกระต่าย อำเภอพรานกระต่าย จังหวัดกำแพงเพชร พบว่า นักเรียนที่ได้รับการใช้ชุดแนะแนวมีการให้เหตุผลเชิงจริยธรรมด้านความซื่อสัตย์สูงกว่านักเรียนที่ได้รับการสอนแบบปกติอย่างมีนัยสำคัญทางสถิติที่ระดับ .05

อำนาจ ยาวิลาส (2536:59) ศึกษาผลของการใช้ชุดการแนะแนวที่มีต่อทัศนคติต่อโรคเอดส์ของนักเรียนชั้นมัธยมศึกษาปีที่ 2 โรงเรียนนวมินทราชูทิศพายัพ จังหวัดเชียงใหม่ จำนวน 30 คน โดยแบ่งเป็นกลุ่มทดลองและกลุ่มควบคุม กลุ่มละ 15 คน กลุ่มทดลองได้รับการสอนโดยใช้ชุดการแนะแนว ส่วนกลุ่มควบคุมได้รับการสอนแบบปกติ ผลการวิจัยพบว่า นักเรียนที่ได้รับการใช้ชุดการแนะแนวมีทัศนคติต่อโรคเอดส์ด้านแนวโน้มนั้นที่แสดงพฤติกรรมและโดยรวมทุกด้านดีกว่านักเรียนที่ได้รับการสอนแบบปกติอย่างมีนัยสำคัญทางสถิติที่ระดับ .01

ยุพดี ปิ๊ดตะกู (2537:46) ได้ศึกษาผลของการใช้ชุดการแนะแนวที่มีต่อความขยันหมั่นเพียรในการเรียนของนักเรียนชั้นประถมศึกษาปีที่ 6 โรงเรียนศรีเยี่ยมอนุสรณ์ สังกัดกรุงเทพมหานคร พบว่า นักเรียนกลุ่มทดลองที่ได้รับการใช้ชุดการแนะแนว มีความขยันหมั่นเพียรในการเรียนสูงกว่านักเรียนกลุ่มควบคุมที่ได้รับการสอนแบบปกติ อย่างมีนัยสำคัญทางสถิติที่ระดับ .01

อาภรณ์ เต็มยอด (2537:42) ทดลองใช้ชุดการแนะแนวที่มีต่อการเสียสละของนักเรียนชั้นประถมศึกษาปีที่ 6 โรงเรียนบ้านบางม่วง อำเภอปากพะยูน จังหวัดพัทลุง จำนวน 20 คน โดยแบ่งเป็นกลุ่มทดลอง 10 คน และกลุ่มควบคุม 10 คน กลุ่มทดลองได้รับการสอนโดยใช้ชุดการแนะแนว ส่วนกลุ่มควบคุมได้รับการสอนแบบปกติ ผลการวิจัยปรากฏว่านักเรียนที่ได้รับการสอนโดยใช้ชุดการแนะแนวมีความเสียสละมากกว่านักเรียนที่ได้รับการสอนแบบปกติ อย่างมีนัยสำคัญทางสถิติที่ระดับ .01

ปนัดดา ยิ้มสกุล (2538:63) ทดลองใช้ชุดการแนะแนวที่มีต่อความสามัคคีของนักเรียนชั้นประถมศึกษาปีที่ 5 โรงเรียนบ้านท่ากอย กิ่งอำเภอท่าตะเียบ จังหวัดฉะเชิงเทรา จำนวน 20 คน ผลการวิจัยพบว่า นักเรียนที่ได้รับการใช้ชุดการแนะแนวมีความสามัคคีสูงกว่านักเรียนที่ได้รับการสอนแบบปกติ อย่างมีนัยสำคัญทางสถิติที่ระดับ .05

ชิตีมา จงพิพัฒน์วิเศษ (2539:) ศึกษาการเปรียบเทียบผลการให้คำปรึกษาแบบกลุ่มกับการใช้ชุดการแนะแนวเพื่อพัฒนากระบวนการตัดสินใจเลือกศึกษาต่อในระดับอุดมศึกษาของนักเรียนชั้นมัธยมศึกษาปีที่ 5 โรงเรียนท่ามะกาวิทยาคม จังหวัดกาญจนบุรี พบว่า นักเรียนที่ได้รับการให้คำปรึกษาแบบกลุ่มและนักเรียนที่ได้รับการใช้ชุดการแนะแนวมีการตัดสินใจเลือกศึกษาต่อในระดับอุดมศึกษาไม่แตกต่างกันอย่างมีนัยสำคัญที่ระดับ .01

มลิวรรณ นิรมลพิศาล (2539 :34) ทดลองใช้ชุดการแนะแนวที่มีต่อทัศนคติต่อการเรียนของนักเรียนชั้นมัธยมศึกษาปีที่ 4 โรงเรียนสีกัน (วัฒนานันท์อุปถัมภ์) กรุงเทพมหานคร จำนวน 24 คน ผลการวิจัยพบว่า นักเรียนที่ได้รับการใช้ชุดกิจกรรมแนะแนวมีทัศนคติต่อการเรียนดีขึ้นมากกว่านักเรียนที่ได้รับการสอนแบบปกติ อย่างมีนัยสำคัญทางสถิติที่ระดับ .01

บุษบากร ตัณฑววรรณ (2545:ง) ทดลองการใช้ชุดกิจกรรมแนะแนวเพื่อเพิ่มการเห็นคุณค่าในตนเองตามแนวคิดของคูเปอร์สมิธ และพฤติกรรมการเรียนรู้ที่พึงประสงค์ของนักเรียนชั้นมัธยมศึกษาปีที่ 3 ที่มีผลสัมฤทธิ์ทางการเรียนต่ำในโรงเรียนเขलगันคร จังหวัดลำปาง ผลการวิจัยพบว่า คะแนนพฤติกรรมการเรียนรู้ที่พึงประสงค์ของนักเรียนหลังการใช้ชุดกิจกรรมแนะแนวเพิ่มขึ้นกว่าก่อนใช้ชุดกิจกรรมอย่างมีนัยสำคัญทางสถิติที่ระดับ .01

วัฒนกิจ สิทธิสถิตอังกูร (2545:ง) ได้ทดลองใช้ชุดกิจกรรมแนะแนวกลุ่มเพื่อพัฒนาการสื่อสารระหว่างบุคคล ของนักเรียนชั้นมัธยมศึกษาปีที่ 4 โรงเรียนกรุงเทพคริสเตียนวิทยาลัย กรุงเทพมหานคร ผลการวิจัยพบว่า (1) นักเรียนที่ได้รับการจัดกิจกรรมโดยใช้ชุดกิจกรรมแนะแนวกลุ่มมีการพัฒนาการสื่อสารระหว่างบุคคลสูงกว่าก่อนทดลอง อย่างมีนัยสำคัญทางสถิติที่ระดับ .01 (2) นักเรียนที่ได้รับการจัดกิจกรรมโดยใช้ชุดการให้ข้อเสนอแนะมีการพัฒนาการสื่อสารระหว่างบุคคลก่อนและหลังทดลอง ไม่แตกต่างกัน (3) หลังการทดลองนักเรียนที่ใช้ชุดกิจกรรมแนะแนวกลุ่มกับนักเรียนที่ใช้ชุดการให้ข้อเสนอแนะ มีการพัฒนาการสื่อสารระหว่างบุคคลไม่แตกต่างกัน

พัชราภรณ์ รักช่วย (2546:ง) ได้ศึกษาผลการใช้ชุดการแนะแนวที่มีต่อการพัฒนาความรับผิดชอบในการเรียนชั้นมัธยมศึกษาปีที่ 4 โรงเรียนปากพอง จังหวัดนครศรีธรรมราช ผลการวิจัยพบว่า นักเรียนกลุ่มทดลองมีความรับผิดชอบในการเรียนเพิ่มขึ้นหลังจากการใช้ชุดกิจกรรมแนะแนว อย่างมีนัยสำคัญทางสถิติที่ระดับ .02 และนักเรียนที่ใช้ชุดกิจกรรมแนะแนวมี

ความรับผิดชอบในการเรียนสูงกว่ากลุ่มควบคุมที่ได้รับการจัดกิจกรรมแนะแนวแบบปกติ อย่างมีนัยสำคัญทางสถิติที่ระดับ .01

จูรีพรรณ พูลศรี (2546:บทคัดย่อ) ศึกษาผลของการใช้ชุดกิจกรรมแนะแนวโดยกิจกรรมกลุ่มที่มีต่อการปรับตัวกับเพื่อนของนักเรียนชั้นมัธยมศึกษาปีที่ 1 โรงเรียนสตรีภูเก็ต จังหวัดภูเก็ต ผลการวิจัยพบว่า หลังการใช้ชุดกิจกรรมแนะแนวโดยกิจกรรมกลุ่มนักเรียนมีคะแนนการปรับตัวกับเพื่อนสูงกว่าก่อนการใช้ชุดกิจกรรมแนะแนวโดยกิจกรรมกลุ่มอย่างมีนัยสำคัญทางสถิติที่ระดับ .05 และนักเรียนกลุ่มทดลองมีคะแนนการปรับตัวกับเพื่อนสูงกว่านักเรียนกลุ่มควบคุมอย่างมีนัยสำคัญทางสถิติที่ระดับ .05

นิชลักษณ์ สุขสวัสดิ์ (2546:บทคัดย่อ) ทดลองการใช้ชุดกิจกรรมแนะแนวโดยการจัดการเรียนรู้เชิงประสบการณ์เพื่อพัฒนาความฉลาดทางอารมณ์ของนักเรียนชั้นมัธยมศึกษาปีที่ 3 โรงเรียนปากพ่อง จังหวัดนครศรีธรรมราช ผลการวิจัยพบว่า นักเรียนกลุ่มทดลองที่ใช้ชุดกิจกรรมแนะแนวโดยการจัดการเรียนรู้เชิงประสบการณ์ มีความฉลาดทางอารมณ์สูงขึ้น อย่างมีนัยสำคัญทางสถิติที่ระดับ .01

ปราณี เดชบุญ (2546:76) ทดลองใช้ชุดกิจกรรมแนะแนวที่มีต่อความรับผิดชอบด้านการเรียนของนักเรียนชั้นมัธยมศึกษาปีที่ 2 โรงเรียนบุญเหลือวิทยานุสรณ์ จังหวัดนครราชสีมา ผลการวิจัยพบว่า นักเรียนมีความรู้และพฤติกรรมความรับผิดชอบด้านการเรียนสูงขึ้นหลังจากได้รับการใช้ชุดกิจกรรมแนะแนวพัฒนาความรับผิดชอบด้านการเรียนอย่างมีนัยสำคัญทางสถิติที่ระดับ .05

ปรียา สุวรรณเวลา (2546:ง) ทดลองการใช้ชุดกิจกรรมแนะแนวโดยใช้กลุ่มสัมพันธ์ที่มีต่อการปฏิบัติตนกับเพื่อนต่างเพศของนักเรียนชั้นมัธยมศึกษาปีที่ 2 โรงเรียนจะโพนงพิทยาคม จังหวัดสงขลา ผลการวิจัยพบว่า นักเรียนที่ใช้ชุดกิจกรรมแนะแนวโดยใช้กลุ่มสัมพันธ์มีคะแนนการปฏิบัติตนกับเพื่อนต่างเพศสูงกว่าก่อนการทดลอง อย่างมีนัยสำคัญทางสถิติที่ระดับ .05

พิทยาภรณ์ พิทยาธรรกุล (2546:ง) ได้ทำการพัฒนาชุดกิจกรรมแนะแนวเพื่อปรับพฤติกรรมก่อนกวนในชั้นเรียนของนักเรียนชั้นประถมศึกษาปีที่ 3 ในโรงเรียนนาหลวง สังกัดกรุงเทพมหานคร ผลการวิจัยพบว่า (1) ชุดกิจกรรมแนะแนวเพื่อปรับพฤติกรรมก่อนกวนในชั้นเรียนมีประสิทธิภาพตามเกณฑ์ 80/80 (2) นักเรียนมีคะแนนความเข้าใจเกี่ยวกับการลดพฤติกรรมก่อนกวนในชั้นเรียนหลังการใช้ชุดกิจกรรมแนะแนวสูงกว่าก่อนใช้ อย่างมีนัยสำคัญทางสถิติที่ระดับ .05 (3) นักเรียนมีพฤติกรรมก่อนกวนในชั้นเรียนหลังการใช้ชุดกิจกรรมแนะแนวลดลง และ (4) นักเรียนมีความคิดเห็นต่อชุดกิจกรรมแนะแนวเพื่อปรับพฤติกรรมก่อนกวนในชั้นเรียนอยู่ในระดับมากที่สุด

อังคณา เมตุลา (2546:9) ศึกษาผลของการใช้ชุดกิจกรรมแนะแนวแบบบูรณาการ ที่มีต่อการรู้จักและเห็นคุณค่าในตนเอง ของนักเรียนชั้นมัธยมศึกษาปีที่ 2 โรงเรียนสหราษฎร์รังสฤษดิ์ จังหวัดนครพนม ผลการวิจัยพบว่า นักเรียนที่ได้รับการฝึกด้วยชุดกิจกรรมแนะแนวแบบบูรณาการมีการรู้จักและเห็นคุณค่าในตนเองสูงกว่านักเรียนที่ไม่ได้รับการฝึกด้วยชุดกิจกรรมแนะแนวแบบบูรณาการ

จากเอกสารงานวิจัยที่ได้ศึกษาค้นคว้า พบว่าชุดกิจกรรมแนะแนวเป็นเครื่องมือที่ช่วยให้นักเรียนเกิดการเรียนรู้และพัฒนาพฤติกรรมให้เป็นไปตามวัตถุประสงค์ และจากการศึกษาวิจัยของผู้วิจัยคนอื่นๆพบว่าหลังจากใช้ชุดกิจกรรมแนะแนวในการวิจัย นักเรียนมีค่าความมีวินัยสูงขึ้นกว่าก่อนใช้ชุดกิจกรรมแนะแนวซึ่งเป็นไปตามวัตถุประสงค์ของการวิจัย

3. กรอบแนวคิดในการวิจัย

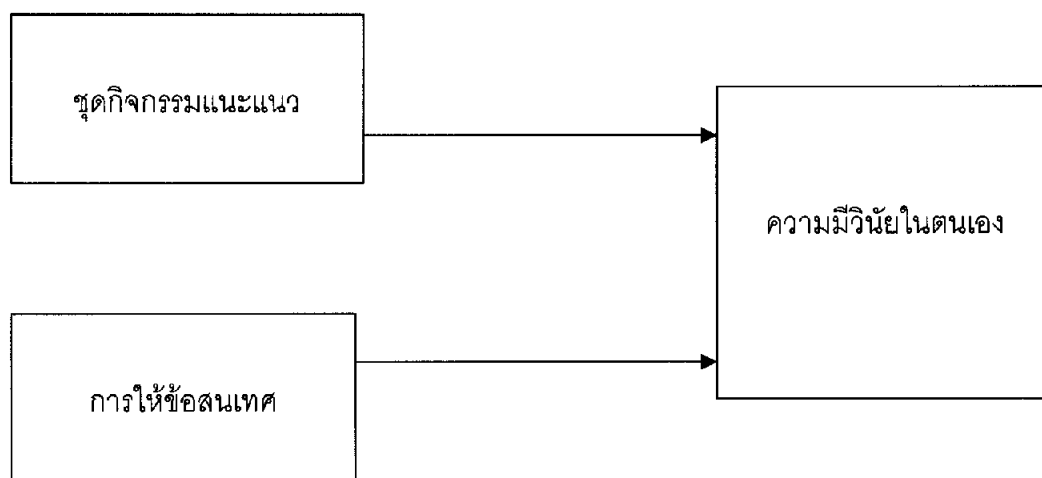

บทที่ 3

วิธีดำเนินการวิจัย

การวิจัย เรื่อง ผลการใช้ชุดกิจกรรมแนะแนวที่มีต่อความมีวินัยในตนเอง ของนักเรียนชั้นมัธยมศึกษาปีที่ 3 โรงเรียนจิตรลดา ซึ่งเป็นการวิจัยกึ่งทดลองแบบมีกลุ่มควบคุม โดยทำการทดสอบก่อนและหลังการทดลองมีวิธีดำเนินการวิจัยเกี่ยวกับประชากรและกลุ่มตัวอย่าง เครื่องมือที่ใช้ในการวิจัย การเก็บรวบรวมข้อมูล การวิเคราะห์ข้อมูล และสถิติที่ใช้ในการวิเคราะห์ข้อมูล ดังต่อไปนี้

1. ประชากรและกลุ่มตัวอย่าง

ประชากรที่ใช้ในการศึกษารั้งนี้คือนักเรียนชั้นมัธยมศึกษาปีที่ 3 โรงเรียนจิตรลดา ปีการศึกษา 2548

กลุ่มตัวอย่างที่ใช้ในการศึกษารั้งนี้คือนักเรียนชั้นมัธยมศึกษาปีที่ 3 โรงเรียนจิตรลดาปีการศึกษา 2548 ที่ได้มาโดยการสุ่มแบบเจาะจงและสมัครใจ จำนวน 32 คน แล้วจึงสุ่มอย่างง่าย (Simple Random Sampling) เป็นกลุ่มทดลอง จำนวน 16 คนและกลุ่มควบคุม จำนวน 16 คน

2. เครื่องมือที่ใช้ในการวิจัย

เครื่องมือที่ใช้ในการวิจัยครั้งนี้ ประกอบด้วย

- 2.1 แบบวัดความมีวินัยในตนเอง
- 2.2 ชุดกิจกรรมแนะแนวเพื่อพัฒนา
- 2.3 ชุดการให้ข้อเสนอแนะ

2.1 แบบวัดความมีวินัยในตนเอง เป็นแบบวัดที่ผู้วิจัยได้ดำเนินการสร้างขึ้นมา โดยมีลำดับการสร้างดังต่อไปนี้

ผู้วิจัยศึกษารายละเอียดที่เกี่ยวกับพฤติกรรมความมีวินัยในตนเอง จากเอกสาร และงานวิจัยที่เกี่ยวข้อง เพื่อนำมาเป็นแนวทางในการสร้างแบบทดสอบ

2.1.1 กำหนดจุดมุ่งหมายของการสร้างแบบวัดความมีวินัยในตนเอง ให้ครอบคลุม วัตถุประสงค์ของการวิจัย

2.1.2 กำหนดนิยามปฏิบัติการ

2.1.3 สร้างแบบวัด จำนวน 30 ข้อ

2.1.4 นำไปหาค่าความตรงเชิงประจักษ์ (Face Validity) ด้วยวิธีการ IOC (Item Objective Congruency) โดยนำแบบวัดพฤติกรรมความมีวินัยในตนเองไปให้ผู้ทรงคุณวุฒิ 5 ท่าน พิจารณาข้อคำถามในแบบวัดที่สร้างขึ้น ว่าสามารถวัดตรงตามลักษณะต่างๆ ตามนิยามศัพท์เฉพาะ ของการศึกษาในครั้งนี้หรือไม่ แล้วนำมาปรับปรุงแก้ไขให้เหมาะสมตามข้อเสนอแนะของ ผู้ทรงคุณวุฒิ โดยได้ข้อคำถามที่มีค่า IOC ระหว่าง 0.60 – 1.00 จำนวน 25 ข้อ

2.1.5 นำแบบวัดพฤติกรรมความมีวินัยในตนเอง ที่ผ่านการตรวจสอบความตรงเชิง ประจักษ์แล้ว ไปทดลองใช้ (Try out) กับนักเรียนชั้นมัธยมศึกษาปีที่ 3 โรงเรียนจิตรลดา จำนวน 100 คน แล้วนำมาตรวจให้คะแนนตามเกณฑ์ที่กำหนด เพื่อวิเคราะห์หาค่าอำนาจจำแนกเป็นราย ข้อ ด้วยการวิเคราะห์การแจกแจงของที (t - distribution) เทคนิค 25% กลุ่มสูง – ต่ำ ได้ค่าอำนาจ จำแนกระหว่าง 1.58 – 11.25

2.1.6 หาค่าความเที่ยง (Reliability) โดยนำแบบวัดพฤติกรรมความมีวินัยใน ตนเองที่ได้ค่าความเที่ยง โดยใช้สัมประสิทธิ์แอลฟา (Alpha-Coefficient) ของครอนบาค (Cronbach) ได้ค่าความเที่ยงของแบบสอบถามทั้งฉบับเท่ากับ 0.97

2.1.7 นำแบบวัดความมีวินัยในตนเองที่หาค่าอำนาจจำแนกและค่าความเที่ยงตาม เกณฑ์ที่กำหนดแล้วจำนวน 25 ข้อไปใช้ในการวิจัย

ลักษณะของแบบวัด

แบบวัดความมีวินัยในตนเองเป็นแบบมาตราส่วนประมาณค่า (Rating Scale) 4 ระดับ ซึ่งประกอบด้วยรายละเอียดของพฤติกรรมความมีวินัย จำนวน 25 ข้อ โดยกำหนดค่านำหนัก ในการให้คะแนนรายข้อสำหรับคำถามด้านบวก ดังนี้

| | | |
|---------------|---|-------|
| เป็นประจำได้ | 3 | คะแนน |
| บ่อยครั้ง ได้ | 2 | คะแนน |
| นานๆ ครั้งได้ | 1 | คะแนน |
| ไม่เคย ได้ | 0 | คะแนน |

โดยกำหนดค่านำหนักในการให้คะแนนรายข้อคำถามด้านลบ ดังนี้

| | | |
|----------------|---|-------|
| เป็นประจำได้ | 0 | คะแนน |
| บ่อยครั้ง ได้ | 1 | คะแนน |
| นาน ๆ ครั้งได้ | 2 | คะแนน |
| ไม่เคย ได้ | 3 | คะแนน |

ตัวอย่าง แบบวัดความมีวินัยในตนเอง

คำชี้แจง พฤติกรรมความมีวินัยในตนเอง หมายถึง ความสามารถของบุคคลในการควบคุมอารมณ์ และพฤติกรรมของตนให้เป็นไปตามที่มุ่งหวังไว้ โดยจะต้องเป็นไปตามกฎระเบียบของสังคมและ เกิดสำนึกว่าเป็นค่านิยมที่พึงงาม เมื่ออ่านข้อความนี้แล้ว โปรดนำเครื่องหมาย ✓ ลงในช่องที่ตรงกับความรู้สึกที่เป็นจริงของนักเรียน ข้อความทั้งหมดนี้ไม่มีคำตอบที่ถูกหรือคำตอบที่ผิดและไม่มีผลใด ๆ ต่อการเรียนของนักเรียน

เกณฑ์ในการพิจารณา

| | | |
|-------------|---------|---|
| เป็นประจำ | หมายถึง | นักเรียนที่มีอารมณ์หรือพฤติกรรมตามข้อคำถามเป็นประจำ |
| บ่อยครั้ง | ” | นักเรียนที่มีอารมณ์หรือพฤติกรรมตามข้อคำถามบ่อยครั้ง |
| นาน ๆ ครั้ง | ” | นักเรียนที่มีอารมณ์หรือพฤติกรรมตามข้อคำถามนาน ๆ ครั้ง |
| ไม่เคย | ” | นักเรียนไม่เคยมีอารมณ์หรือพฤติกรรมตามข้อคำถามเลย |

| ข้อความ | ระดับพฤติกรรม | | | |
|--|------------------|------------------|--------------------|---------------|
| | เป็นประจำ (3) | บ่อยครั้ง (2) | นาน ๆ ครั้ง (1) | ไม่เคย (0) |
| ข้อ 0. ข้าพเจ้าชอบเล่นกับเพื่อน ในขณะที่เข้าแถว | | | | ✓ |

จากตัวอย่างหมายถึง นักเรียนไม่เคยเล่นกับเพื่อนขณะเข้าแถวเลย

2.2 ชุดกิจกรรมแนะแนว

เป็นชุดกิจกรรมที่ผู้วิจัยได้ดำเนินการสร้างขึ้นมีทั้งหมด 12 กิจกรรม ใช้เวลาละ 50 นาที มีลำดับขั้นตอนดังนี้

2.2.1 ศึกษารายละเอียดของเอกสารและงานวิจัยที่เกี่ยวข้องกับการใช้ชุดกิจกรรมแนะแนว เรื่อง ความมีวินัยในตนเอง

2.2.2 สร้างชุดกิจกรรมแนะแนวให้สอดคล้องกับจุดมุ่งหมายของการศึกษาค้นคว้า

2.2.3 กำหนดหัวข้อและกิจกรรมที่ใช้สอน ซึ่งประกอบด้วย ชื่อเรื่อง วัตถุประสงค์ เวลาที่ใช้ และสื่อการจัดกิจกรรม

2.2.4 นำชุดกิจกรรมแนะแนวที่สร้างขึ้นไปให้ผู้เชี่ยวชาญตรวจสอบความสอดคล้องระหว่างวัตถุประสงค์ กับกิจกรรม

2.2.5 ปรับปรุงแก้ไขชุดกิจกรรมแนะแนวตามคำแนะนำของผู้เชี่ยวชาญ

2.2.6 จัดเตรียมชุดกิจกรรมแนะแนวและนำชุดกิจกรรมไปใช้ในการวิจัยชุดกิจกรรมแนะแนวที่ผู้วิจัยได้จัดสร้างขึ้นมีทั้งหมด 12 กิจกรรม ใช้เวลาครั้งละ 50 นาที ซึ่งมีรายละเอียดดังนี้

| | | |
|----------|----|--|
| ครั้งที่ | 1 | การปฐมนิเทศ |
| ครั้งที่ | 2 | ค้นหาวินัยในตนเอง |
| ครั้งที่ | 3 | การตรงต่อเวลา |
| ครั้งที่ | 4 | ชอบดีมี |
| ครั้งที่ | 5 | ผู้กล้าหาญ |
| ครั้งที่ | 6 | ตั้งใจและตั้งมั่น |
| ครั้งที่ | 7 | ความรับผิดชอบต่อตนเอง |
| ครั้งที่ | 8 | การรู้จักหน้าที่ของตนเอง |
| ครั้งที่ | 9 | การทำหน้าที่ร่วมกับผู้อื่น |
| ครั้งที่ | 10 | การตั้งใจเรียน |
| ครั้งที่ | 11 | การปฏิบัติตนให้มีความรับผิดชอบต่อหน้าที่ |
| ครั้งที่ | 12 | ปัจฉิมนิเทศ |

3. การเก็บรวบรวมข้อมูล

การเก็บรวบรวมข้อมูลของการวิจัยมีขั้นตอนดังนี้
ขั้นเตรียมการทดลอง

3.1 ขออนุญาตผู้อำนวยการสถานศึกษาที่จะทำการทดลอง เพื่อขอความร่วมมือในการจัดสถานที่ เวลา กลุ่มควบคุมและกลุ่มทดลองในการใช้ชุดกิจกรรมแนะแนว

3.2 พบประพุดคุย เพื่อนัดหมายวัน เวลา กับครู และนักเรียนที่จะทำการทดลอง ขั้นดำเนินการทดลอง

การวิจัยครั้งนี้มีทั้งกลุ่มทดลองและกลุ่มควบคุม มีการทดสอบก่อนและหลังการทดลอง (Pretest– Posttest Control Group Desing) โดยมีรูปแบบการทดลองดังแสดงในตารางตารางที่ 3.1 รูปแบบการทดลองในการวิจัย

| กลุ่ม | ทดสอบก่อน | ทดสอบ | ทดสอบหลัง |
|-------|----------------|----------------|----------------|
| RE | O ₁ | X ₁ | O ₂ |
| RC | O ₃ | X ₂ | O ₄ |

ความหมายของสัญลักษณ์

| | | |
|----------------|-----|---|
| RE | แทน | กลุ่มตัวอย่างที่ได้จากการใช้แบบวัด |
| RC | แทน | กลุ่มตัวอย่างที่ได้จากการใช้แบบวัด |
| O ₁ | แทน | การทดสอบวัดความมีวินัยในตนเองก่อนการทดลองของ กลุ่มทดลอง |
| O ₃ | แทน | การทดสอบวัดความมีวินัยในตนเองก่อนการทดลองของ กลุ่มควบคุม |
| O ₂ | แทน | การทดสอบวัดความมีวินัยในตนเองหลังการทดลองของ กลุ่มทดลอง |
| O ₄ | แทน | การทดสอบวัดความมีวินัยในตนเองหลังการทดลองของ กลุ่มควบคุม |
| X ₁ | แทน | การใช้ชุดกิจกรรมแนะแนว |
| X ₂ | แทน | การใช้ชุดการให้ข้อเสนอแนะ |

ขั้นตอนในการดำเนินการวิจัย

1. ให้นักเรียนกลุ่มทดลองและกลุ่มควบคุมทำแบบวัดพฤติกรรมความมีวินัยในตนเองบันทึกผลเป็นคะแนนก่อนการทดลอง (Pretest)

2. กลุ่มทดลอง ผู้วิจัยดำเนินการทดลอง โดยใช้ชุดกิจกรรมแนะแนวจำนวน 12 กิจกรรม ดำเนินกิจกรรมโดยมุ่งเน้นนักเรียนเป็นสำคัญในการเรียนรู้ ให้นักเรียนมีส่วนร่วมในการปฏิบัติกิจกรรมแลกเปลี่ยนความคิดเห็น เรียนรู้ ซึ่งกันและกันเป็นเวลา 6 สัปดาห์ ๆ ละ 2 ครั้ง ๆ ละ 50 นาที

3. กลุ่มควบคุม ครูแนะแนวประจำโรงเรียนใช้ชุดการให้ข้อเสนอแนะ โดยเน้นการให้ข้อมูลและใบงานให้นักเรียนทำ

4. ผู้วิจัยทำการทดสอบภายหลังการทดลองในกลุ่มทดลองและกลุ่มควบคุมโดยใช้แบบวัดซึ่งเป็นแบบวัดชุดเดียวกันกับที่ทำการทดสอบก่อนการทดลอง (Pretest) แล้วจึงตรวจและบันทึกคะแนนหลังการทดลอง (Posttest)

5. นำคะแนนที่ได้จากการทำแบบวัดก่อนและหลังการทดลองของทั้งสองกลุ่มมาวิเคราะห์ข้อมูลเพื่อทดสอบสมมติฐาน

4. การวิเคราะห์ข้อมูล

4.1 วิเคราะห์ข้อมูลพื้นฐานของคะแนนความมีวินัยในตนเอง นักเรียนกลุ่มทดลองทั้งก่อนและหลังการให้ชุดกิจกรรมแนะแนว

4.2 เปรียบเทียบความมีวินัยในตนเองของนักเรียนกลุ่มทดลองและกลุ่มควบคุมก่อนการให้ชุดกิจกรรมแนะแนว

4.3 เปรียบเทียบความมีวินัยในตนเองของนักเรียนกลุ่มทดลองก่อนกับหลังการให้ชุดกิจกรรมแนะแนว

4.4 เปรียบเทียบความมีวินัยในตนเองของนักเรียนกลุ่มทดลองหลังการให้ชุดกิจกรรมแนะแนวกับนักเรียนกลุ่มควบคุมหลังการให้ชุดการให้ข้อเสนอแนะ

5. สถิติที่ใช้ในการวิเคราะห์ข้อมูล

5.1 สถิติพื้นฐาน ได้แก่

5.1.1 *คะแนนเฉลี่ย* (\bar{X}) ของคะแนนจากแบบวัดความมีวินัยในตนเองก่อน-หลังการให้ชุดกิจกรรมแนะแนวของกลุ่มทดลอง ก่อนและหลังการให้ชุดกิจกรรมแนะแนวและการสอนแบบปกติของกลุ่มควบคุม โดยใช้สูตรดังนี้

$$\bar{X} = \frac{\sum x}{n}$$

\bar{X} แทน คะแนนเฉลี่ย

$\sum x$ แทน ผลรวมของคะแนนทั้งหมด

n แทน จำนวนผู้ตอบแบบวัดพฤติกรรมก้าวร้าว

5.1.2 ค่าความเบี่ยงเบนมาตรฐาน (S.D.) ของคะแนนจากแบบวัดความมีวินัยในตนเองก่อนและหลังการใช้ชุดกิจกรรมแนะแนวของกลุ่มทดลองและก่อนและหลังการสอนแบบปกติของกลุ่มควบคุมโดยใช้สูตรดังต่อไปนี้

$$S.D. = \sqrt{\frac{n\sum x^2 - (\sum x)^2}{n(n-1)}}$$

| | | |
|----------|-----|------------------------------|
| S.D. | แทน | ค่าส่วนเบี่ยงเบนมาตรฐาน |
| n | แทน | จำนวนนักเรียนในกลุ่มตัวอย่าง |
| $\sum x$ | แทน | ผลรวม |

5.2 สถิติสำหรับวิเคราะห์คุณภาพของเครื่องมือ

5.2.1 สูตร IOC การหาค่าความเที่ยงตรงเชิงเนื้อหาของแบบทดสอบแต่ละข้อ โดยใช้สูตร IOC หาค่าเฉลี่ยดัชนีความสอดคล้องของผู้เชี่ยวชาญทั้งหมด (สมนึก กัททิษณี 2546 :217-220) จากสูตร

$$IOC = \frac{\sum R}{N}$$

| | | |
|-----------|-----|--|
| เมื่อ IOC | แทน | ดัชนีความสอดคล้องระหว่างข้อสอบกับจุดประสงค์เนื้อหาหรือระหว่างข้อสอบกับจุดประสงค์ |
| $\sum R$ | แทน | ผลรวมคะแนนความคิดเห็นของผู้เชี่ยวชาญทั้งหมด |
| N | แทน | จำนวนผู้เชี่ยวชาญ |

5.2.2 หาค่าอำนาจจำแนกของแบบวัดความมีวินัยในตนเอง โดยใช้วิธีการแจกแจงของที แบบเทคนิค 25 เปอร์เซนต์ของกลุ่มสูงและกลุ่มต่ำ โดยใช้สูตรดังนี้ (ถ้วน สายยศ 2544:245)

$$t = \frac{\bar{X}_H - \bar{X}_L}{\sqrt{\frac{S_H^2}{n_H} + \frac{S_L^2}{n_L}}}$$

| | | |
|-------------|-----|-----------------------------------|
| t | แทน | ค่าอำนาจจำแนกของแบบสอบถาม |
| \bar{X}_H | แทน | คะแนนเฉลี่ยของกลุ่มที่ได้คะแนนสูง |
| \bar{X}_L | แทน | คะแนนเฉลี่ยของกลุ่มที่ได้คะแนนต่ำ |
| S_H^2 | แทน | ความแปรปรวนของกลุ่มที่ได้คะแนนสูง |
| S_L^2 | แทน | ความแปรปรวนของกลุ่มที่ได้คะแนนต่ำ |

| | |
|-----------|-----------------------------------|
| n_H แทน | จำนวนของผู้ตอบแบบสอบถามในกลุ่มสูง |
| n_L แทน | จำนวนของผู้ตอบแบบสอบถามในกลุ่มต่ำ |

5.2.3 หาค่าความเที่ยง (Reliability) ของแบบวัดความมีวินัยในตนเอง โดยใช้สูตร

สัมประสิทธิ์อัลฟา ของครอนบาค ดังนี้ (โกศล มีคุณ 2545:297)

$$\alpha = \frac{N}{N-1} \left[1 - \frac{\sum S_i^2}{S^2} \right]$$

| | |
|--------------|--|
| α แทน | ค่าความเที่ยงของแบบวัดความมีวินัยในตนเอง |
| N แทน | จำนวนข้อคำถามในแบบวัดความมีวินัยในตนเอง |
| S_i^2 แทน | คะแนนความแปรปรวนเป็นรายข้อ |
| S^2 แทน | คะแนนความแปรปรวนทั้งฉบับ |

5.3 สถิติที่ใช้ทดสอบสมมติฐาน

5.3.1 เปรียบเทียบความมีวินัยในตนเองของนักเรียนกลุ่มทดลองก่อนกับหลังการใช้ชุดกิจกรรมแนะแนวโดยใช้ t-test แบบไม่เป็นอิสระต่อกัน โดยมีสูตรในการวิเคราะห์ข้อมูลดังต่อไปนี้ (ล้วน สายยศ 2544:237)

$$t = \frac{\sum D}{\sqrt{\frac{n \sum D^2 - (\sum D)^2}{n-1}}}$$

| | | |
|--------------|-----|--|
| t | แทน | ความแตกต่างระหว่างคะแนนการทดลองทั้งก่อนและหลัง |
| D | แทน | ผลต่างคะแนนในแต่ละคู่ |
| n | แทน | จำนวนคู่ของคะแนนจากการวัดก่อนและหลัง |
| $\sum D$ | แทน | ผลรวมความต่างของคะแนนในแต่ละคู่ |
| $\sum D^2$ | แทน | ผลรวมความต่างของคะแนนในแต่ละคู่ยกกำลังสอง |
| $(\sum D^2)$ | แทน | ผลรวมความต่างของคะแนนในแต่ละคู่ทั้งหมดยกกำลังสอง |

บทที่ 4

ผลการวิเคราะห์ข้อมูล

การวิจัยเพื่อศึกษาผลของการใช้ชุดกิจกรรมแนะแนวที่มีต่อความมีวินัยในตนเองของนักเรียนชั้นมัธยมศึกษาปีที่ 3 โรงเรียนจิตรลดา โดยมีวัตถุประสงค์ดังนี้

1. เพื่อเปรียบเทียบความมีวินัยในตนเองของนักเรียนก่อนและหลังการใช้ชุดกิจกรรมแนะแนว
 2. เพื่อเปรียบเทียบการมีวินัยในตนเองของนักเรียนกลุ่มทดลองที่ใช้ชุดกิจกรรมแนะแนวกับกลุ่มควบคุมที่ใช้การให้ข้อสนเทศภายหลังการทดลอง
- ในการวิจัยครั้งนี้ ผู้วิจัยนำเสนอผลการวิจัยตามลำดับดังนี้

1. การวิเคราะห์ข้อมูลพื้นฐานและทดสอบสมมติฐานการวิจัย

ในการวิเคราะห์ข้อมูลและแปลความหมายของการวิเคราะห์ข้อมูลจากการศึกษาครั้งนี้ผู้วิจัยได้กำหนดสัญลักษณ์ต่าง ๆ ที่ใช้แทนความหมายดังต่อไปนี้

| | | |
|-----------|-----|---|
| n | แทน | จำนวนนักเรียนกลุ่มตัวอย่าง |
| \bar{X} | แทน | ค่าคะแนนเฉลี่ยของแบบวัดความมีวินัยในตนเอง |
| S.D. | แทน | ส่วนเบี่ยงเบนมาตรฐาน |
| t | แทน | ค่าสถิติที่ใช้ในการทดสอบสมมติฐาน |

2. ผลการวิเคราะห์ข้อมูล

2.1 เปรียบเทียบความมีวินัยในตนเองของนักเรียนกลุ่มทดลองก่อนกับหลังการใช้ชุดกิจกรรมแนะแนว ดังรายละเอียดที่แสดงในตารางที่ 1

ตารางที่ 4.1 เปรียบเทียบความมีวินัยในตนเองของนักเรียนกลุ่มทดลองก่อนและหลังการใช้ชุดกิจกรรมแนะแนว

| การทดลอง | \bar{X} | n | S.D. | t |
|----------|-----------|----|------|--------|
| ก่อน | 59.18 | 16 | 7.98 | 6.18** |
| หลัง | 70.62 | 16 | 2.30 | |

****มีนัยสำคัญทางสถิติที่ระดับ .01**

จากตารางที่ 4.1 พบว่าพฤติกรรมความมีวินัยในตนเองของนักเรียนกลุ่มทดลอง ก่อนและหลังการใช้ชุดกิจกรรมแนะแนว มีความแตกต่างกันอย่างมีนัยสำคัญทางสถิติที่ .01 นั่นคือนักเรียนกลุ่มทดลอง หลังการใช้ชุดกิจกรรมแนะแนวมีความมีวินัยในตนเองเพิ่มขึ้น ซึ่งเป็นไปตามสมมติฐานที่ตั้งไว้

2.2 เปรียบเทียบความมีวินัยในตนเองของนักเรียนกลุ่มทดลองหลังการใช้ชุดกิจกรรมแนะแนว กับกลุ่มควบคุมหลังการให้ข้อเสนอแนะ ดังรายละเอียดที่แสดงในตารางที่ 2

ตารางที่ 4.2 เปรียบเทียบความมีวินัยในตนเองของนักเรียนกลุ่มทดลองหลังการใช้ชุดกิจกรรมแนะแนวกับกลุ่มควบคุมหลังการให้ข้อเสนอแนะ

| กลุ่มตัวอย่าง | \bar{X} | n | S.D. | t |
|---------------|-----------|----|------|--------|
| กลุ่มทดลอง | 70.62 | 16 | 4.62 | 8.44** |
| กลุ่มควบคุม | 61.06 | 16 | 2.30 | |

****มีนัยสำคัญทางสถิติที่ระดับ .01**

จากตารางที่ 4.2 พบว่านักเรียนกลุ่มทดลองที่ได้รับการใช้ชุดกิจกรรมแนะแนวมีความมีวินัยในตนเองมากกว่านักเรียนกลุ่มควบคุมที่ได้รับการให้ข้อเสนอแนะอย่างมีนัยสำคัญทางสถิติที่ .01 ซึ่งเป็นไปตามสมมติฐานที่ตั้งไว้

บทที่ 5

สรุปการวิจัย อภิปรายผล และข้อเสนอแนะ

การเสนอผลการวิจัยเรื่อง “ผลของการใช้ชุดกิจกรรมแนะแนวที่มีต่อความมีวินัยในตนเองของนักเรียนชั้นมัธยมศึกษาปีที่ 3 โรงเรียนจิตรลดา” สรุปการวิจัย อภิปรายผล และข้อเสนอแนะ ดังต่อไปนี้

1. สรุปการวิจัย

1.1 วัตถุประสงค์ของการวิจัย

1.1.1 เพื่อเปรียบเทียบความมีวินัยในตนเองของนักเรียนก่อนและหลังการใช้ชุดกิจกรรมแนะแนว

1.1.2 เพื่อเปรียบเทียบความมีวินัยในตนเองของนักเรียนก่อนและหลังการสอนแบบปกติ

1.2 วิธีดำเนินการวิจัย

1.2.1 ประชากร ที่ใช้ในการศึกษาคั้งนี้เป็นนักเรียนชั้นมัธยมศึกษาปีที่ 3 โรงเรียน จิตรลดา ปีการศึกษา 2548

1.2.2 กลุ่มตัวอย่าง ที่ใช้ในการศึกษาคั้งนี้เป็นนักเรียนชั้นมัธยมศึกษาปีที่ 3 โรงเรียนจิตรลดาปีการศึกษา 2548 ที่ได้มาโดยการสุ่มแบบเจาะจงและสมัครใจ จำนวน 32 คน แล้วจึงสุ่มอย่างง่าย (Simple Random Sampling) เป็นกลุ่มทดลอง จำนวน 16 คนและกลุ่มควบคุม จำนวน 16 คน

1.2.3 เครื่องมือการวิจัย ประกอบไปด้วย

- 1) แบบวัดความมีวินัยในตนเอง
- 2) ชุดกิจกรรมแนะแนว
- 3) การให้ข้อเสนอเทศ

1.2.4 การเก็บรวบรวมข้อมูล มีขั้นตอนดังต่อไปนี้

- 1) ขึ้นก่อนการทดลอง

(1) ทำหนังสือราชการเพื่อขอความอนุเคราะห์ในการเก็บรวบรวมข้อมูล

ไปยังหน่วยงานเกี่ยวข้อง

- (2) พบครูแนะแนวประจำโรงเรียน เพื่อขอความร่วมมือในการจัดกิจกรรม
- (3) กำหนดกลุ่มตัวอย่าง โดยแบ่งออกเป็น 2 กลุ่ม คือ กลุ่มทดลองและกลุ่มควบคุม
- (4) ผู้วิจัยนำแบบวัดความมีวินัยในตนเอง ซึ่งมีจำนวน 25 ข้อ ให้นักเรียนกลุ่มทดลองและกลุ่มควบคุมทำก่อนการทดลอง (Pretest) พร้อมทั้งเก็บคะแนนจากแบบวัดเป็นคะแนนก่อนการทดลอง (Pretest)

2) ขั้นตอนการทดลอง สำหรับกลุ่มทดลอง ผู้วิจัยใช้ชุดกิจกรรมแนะแนวที่มีต่อความมีวินัยในตนเอง จำนวน 12 กิจกรรม ดำเนินกิจกรรมโดยให้นักเรียนได้มีส่วนร่วมในการทำกิจกรรม ซึ่งใช้เวลาสัปดาห์ละ 2 ครั้ง ในวันพุธและวันศุกร์ในคาบแนะแนวครั้งละ 50 นาที โดยเริ่มดำเนินการทดลองตั้งแต่เดือนธันวาคม – เดือนกุมภาพันธ์ 2549 ส่วนกลุ่มควบคุม ครูแนะแนวจะใช้ชุดการให้ข้อสนเทศโดยให้ข้อมูล ความรู้ไปงานให้นักเรียนทำจำนวน 12 กิจกรรม ส่วนวัน เวลาและจำนวนครั้งเหมือนกับกลุ่มทดลอง

3) ขั้นตอนหลังการทดลอง เมื่อสิ้นการทดลองผู้วิจัยให้นักเรียนกลุ่มทดลองและกลุ่มควบคุมทำแบบวัดความมีวินัยในตนเองหลังการทดลอง (Posttest) โดยใช้แบบวัดชุดเดียวกับที่ให้นักเรียนนำก่อนการทดลองและเก็บคะแนนไว้เป็นคะแนนหลังการทดลอง (Posttest) นำข้อมูลที่ได้ไปวิเคราะห์ทางสถิติต่อไป

1.3 การวิเคราะห์ข้อมูล

1.3.1 เปรียบเทียบความมีวินัยในตนเองของนักเรียนกลุ่มทดลองก่อนและหลังการใช้ชุดกิจกรรมแนะแนว

1.3.2 เปรียบเทียบความมีวินัยในตนเองของนักเรียนกลุ่มทดลองหลังการใช้ชุดกิจกรรมแนะแนวกับนักเรียนกลุ่มควบคุมหลังการให้ข้อสนเทศ

1.4 ผลการวิจัย สรุปได้ดังนี้

ภายหลังการใช้ชุดกิจกรรมแนะแนว นักเรียนกลุ่มทดลองมีความมีวินัยในตนเองดีขึ้นมากกว่าก่อนการทดลองอย่างมีนัยสำคัญทางสถิติที่ระดับ .01

ภายหลังการใช้ชุดกิจกรรมแนะแนว นักเรียนกลุ่มทดลองมีความมีวินัยในตนเองดีขึ้นมากกว่านักเรียนที่ได้รับการให้ข้อสนเทศอย่างมีนัยสำคัญทางสถิติที่ระดับ .01

2. อภิปรายผล

จากการศึกษาผลของการใช้ชุดกิจกรรมแนะแนวที่มีต่อความมีวินัยในตนเอง ของนักเรียนชั้นมัธยมศึกษาปีที่ 3 โรงเรียนจิตรลดา ผลของการทดลองพบว่านักเรียนกลุ่มทดลองมีคะแนนเฉลี่ยของความมีวินัยในตนเองสูงกว่าก่อนการทดลองอย่างมีนัยสำคัญทางสถิติที่ระดับ .01 ซึ่งสอดคล้องกับสมมติฐานที่ตั้งไว้ แสดงให้เห็นว่าชุดกิจกรรมแนะแนวสามารถนำมาพัฒนาความมีวินัยในตนเองของนักเรียนชั้นมัธยมศึกษาปีที่ 3 ได้ ทั้งนี้เป็นเพราะชุดกิจกรรมแนะแนวที่ผู้วิจัยสร้างขึ้นประกอบไปด้วยเทคนิคต่าง ๆ ได้แก่ เกมส์ สถานการณ์จำลอง และกรณีตัวอย่าง โดยแต่ละครั้งผู้วิจัยเลือกใช้เทคนิคต่าง ๆ กันให้เหมาะสม โดยมีการดำเนินการอย่างเป็นขั้นตอน เพื่อให้ นักเรียนเกิดการเรียนรู้ และการคิด ซึ่งเกิดจากการอภิปราย แลกเปลี่ยนความคิดเห็น และ ประสพการณ์ร่วมกันในกลุ่ม ทำให้นักเรียนนั้นได้ตระหนักถึงประโยชน์ของการมีวินัยในตนเองซึ่งส่งผลให้ความมีวินัยในตนเองของนักเรียนสูงขึ้นหลังจากใช้ชุดกิจกรรมแนะแนว ผลการศึกษาครั้งนี้สอดคล้องกับผลการศึกษาของ ธิติมา จักรเพชร (2544:42) ได้ศึกษาผลของชุดการแนะแนวที่มีต่อความมีวินัยในตนเองของนักเรียนชั้นมัธยมศึกษาปีที่ 1 โรงเรียนสุเหร่าแสนแสบ กรุงเทพมหานคร ผลการศึกษาพบว่า นักเรียนกลุ่มทดลองที่ใช้ชุดการแนะแนวมีวินัยในตนเองสูงขึ้นหลังการใช้ชุดการแนะแนว อย่างมีนัยสำคัญทางสถิติที่ระดับ .01

ในด้านของนักเรียนกลุ่มทดลองที่ใช้ชุดกิจกรรมแนะแนวมีความมีวินัยในตนเองสูงกว่านักเรียนที่ได้รับการให้ข้อเสนออย่างมีนัยสำคัญทางสถิติที่ระดับ .01 ซึ่งสอดคล้องกับสมมติฐานที่ตั้งไว้ จากผลการทดลองแสดงให้เห็นว่าชุดกิจกรรมแนะแนวเป็นเครื่องมือที่ช่วยให้นักเรียนเกิดการเรียนรู้ โดยการใช้องค์กรต่าง ๆ เช่น การอภิปราย การรายงานเป็นกลุ่ม การรายงานเป็นรายบุคคล กรณีตัวอย่าง สถานการณ์จำลอง การแก้ปัญหา โดยใช้อุปกรณ์ต่างๆ เป็นสื่อในการทำกิจกรรมเพื่อให้นักเรียนเกิดการเรียนรู้ได้ง่ายขึ้น รวมถึงการใช้รูปภาพประกอบเป็นส่วนในการเสริมสร้าง พัฒนาและปรับปรุงพฤติกรรมความมีวินัยในตนเองของนักเรียน ส่วนการให้ข้อเสนอแนะนั้นเป็นวิธีการที่ทำให้นักเรียนเกิดการเรียนรู้โดยใช้ใบความรู้เป็นสื่อประกอบการทำกิจกรรม ซึ่งเป็นจุดอ่อนในการทำกิจกรรมเพราะกิจกรรมส่วนใหญ่ นักเรียนต้องศึกษาด้วยตนเองทำให้เกิดการเรียนรู้ได้ช้ากว่าการใช้ชุดกิจกรรมแนะแนว ซึ่งสอดคล้องกับพัชราภรณ์ รักช่วย (2546:บทคัดย่อ) ได้ศึกษาผลของการใช้ชุดกิจกรรมแนะแนวที่มีต่อการพัฒนาความรับผิดชอบในการเรียนของนักเรียนชั้นมัธยมศึกษาปีที่ 4 โรงเรียนปากพอง จังหวัดนครศรีธรรมราช ผลการศึกษาพบว่านักเรียนที่ใช้ชุดกิจกรรมแนะแนวมีความรับผิดชอบในการเรียนสูงกว่ากลุ่มควบคุมที่ได้รับการจัดกิจกรรมแนะแนวแบบปกติ อย่างมีนัยสำคัญทางสถิติ ที่ระดับ .01 ปราณี เดชบุญ

(2546:บทคัดย่อ) ได้ศึกษาผลการใช้ชุดกิจกรรมแนะแนวที่มีต่อความรับผิดชอบด้านการเรียนของนักเรียนชั้นมัธยมศึกษาปีที่ 2 โรงเรียนบุญเหลือวิทยานุสรณ์ จังหวัดนครราชสีมา ผลการศึกษาพบว่า นักเรียนที่ได้รับการใช้ชุดกิจกรรมแนะแนวมีความรู้และพฤติกรรมความรับผิดชอบด้านการเรียนสูงกว่ากลุ่มควบคุมที่ได้รับการจัดกิจกรรมแนะแนวแบบปกติอย่างมีนัยสำคัญทางสถิติที่ระดับ .02 และสุคนธ์ มูลประหัต (2548:บทคัดย่อ) ได้ศึกษาผลการใช้ชุดกิจกรรมแนะแนวที่มีต่อเจตคติในการหลีกเลี่ยงยาเสพติดของนักเรียนชั้นมัธยมศึกษาปีที่ 3 โรงเรียนเทพศิรินทร์ นนทบุรี ผลการศึกษาพบว่า หลังการใช้ชุดกิจกรรมแนะแนว นักเรียนกลุ่มทดลองมีเจตคติในการหลีกเลี่ยงยาเสพติดสูงกว่าก่อนการใช้ชุดกิจกรรมแนะแนว อย่างมีนัยสำคัญทางสถิติที่ระดับ .05

ดังนั้น การวิจัยในครั้งนี้แสดงให้เห็นว่า การใช้ชุดกิจกรรมแนะแนวที่มีต่อความมีวินัยในตนเองมีส่วนช่วยเสริมสร้างและพัฒนาความมีวินัยในตนเองและความรับผิดชอบต่อตนเองสูงขึ้นหลังจากใช้ชุดกิจกรรมแนะแนว

3. ข้อเสนอแนะในการนำไปใช้

จากการวิจัยครั้งนี้ พบว่า การใช้ชุดกิจกรรมแนะแนวที่มีต่อความมีวินัยในตนเองของนักเรียนชั้นมัธยมศึกษาปีที่ 3 โรงเรียนจิตรลดาสามารถนำไปใช้เป็นกิจกรรมเพื่อส่งเสริมให้นักเรียนมีความมีวินัยในตนเอง ดีขึ้น ผู้วิจัยมีข้อเสนอแนะสำหรับครู อาจารย์ที่ทำหน้าที่แนะแนวในโรงเรียนดังนี้

- 3.1 ควรนำชุดกิจกรรมแนะแนวไปประยุกต์ใช้ในการเรียนการสอนกับนักเรียนในโรงเรียนเพื่อให้เกิดการพัฒนาอย่างต่อเนื่อง
- 3.2 ควรนำแนวการจัดกิจกรรมแนะแนวไปใช้ในการส่งเสริมพัฒนาคุณลักษณะที่พึงประสงค์ของนักเรียนในด้านอื่น ๆ เช่น ความมีวินัย ความรับผิดชอบ คุณธรรม จริยธรรม เป็นต้น

4. ข้อเสนอแนะเพื่อการวิจัยต่อไป

- 4.1 ควรทำการศึกษาวิจัยผลของการใช้ชุดกิจกรรมแนะแนวที่มีต่อความมีวินัยในตนเองของนักเรียนในระดับอื่น ๆ
- 4.2 ควรศึกษาการใช้ชุดกิจกรรมแนะแนวกับตัวแปรตามอื่น เช่น พัฒนาด้านคุณธรรมจริยธรรม

บรรณานุกรม

บรรณานุกรม

- กรมวิชาการ (2544) *คู่มือการบริหารจัดการแนะแนว* กรุงเทพมหานคร โรงพิมพ์องค์การรับส่งสินค้าและพัสดุภัณฑ์
- กรมวิชาการ กระทรวงศึกษาธิการ (2545) “แผนพัฒนาการแนะแนวในช่วงแผนพัฒนาเศรษฐกิจและสังคมแห่งชาติ ฉบับที่ 9 (พ.ศ.2545-2549)” กรุงเทพมหานคร โรงพิมพ์คุรุสภาลาดพร้าว
- กัญญา ประสงค์จริญ (2525) “ผลการใช้เทคนิค“แม่แบบ”เพื่อพัฒนาวินัยในตนเองด้านความรู้สึกรับผิดชอบ” ปรินิพนธ์การศึกษามหาบัณฑิต คณะศึกษาศาสตร์ มหาวิทยาลัยศรีนครินทรวิโรฒ ประสานมิตร
- กัลยา สุวรรณรอด (2537) “การวิเคราะห์องค์ประกอบความมีวินัยในตนเองของนักเรียนชั้นประถมศึกษาปีที่ 6 ในจังหวัดพระนครศรีอยุธยา” ปรินิพนธ์การศึกษามหาบัณฑิต คณะศึกษาศาสตร์ มหาวิทยาลัยศรีนครินทรวิโรฒ ประสานมิตร
- กาญจนา มีพลัง (2532) “การเปรียบเทียบผลสัมฤทธิ์ทางการเรียนและความมีวินัยในตนเองของนักเรียนชั้นมัธยมศึกษาปีที่ 3 ที่เรียนวิชาสังคมศึกษาโดยการสอนแบบการเรียนเป็นทีมกับทีมการสอนตามคู่มือครู” ปรินิพนธ์การศึกษามหาบัณฑิต คณะศึกษาศาสตร์ มหาวิทยาลัยศรีนครินทรวิโรฒ ประสานมิตร
- การ์ตูน (2547) *กล้าที่จะก้าว* กรุงเทพมหานคร ไชยไหม
- โกศล มีคุณ (2545) “ การประเมินคุณภาพเครื่องมือและกิจกรรมแนะแนว ” ใน *ประมวลสาระชุดวิชาการพัฒนาเครื่องมือและกิจกรรมแนะแนว เล่ม 2* หน้าที่ 14 นนทบุรี มหาวิทยาลัยสุโขทัยธรรมมาธิราช สาขาวิชาศึกษาศาสตร์
- จรีพรรณ พูลศรี (2546) “ผลของการใช้ชุดกิจกรรมแนะแนวโดยกิจกรรมกลุ่มที่มีต่อการปรับตัวกับเพื่อนของนักเรียนชั้นมัธยมศึกษาปีที่ 1 โรงเรียนสตรีภูเก็ต จังหวัดภูเก็ต” วิทยานิพนธ์ศึกษาศาสตร์มหาบัณฑิต นนทบุรี มหาวิทยาลัยสุโขทัยธรรมมาธิราช
- แจ่มจันทร์ เกียรติกุล (2531) “การศึกษาความเชื่อมั่นในตนเองของเด็กปฐมวัยที่ได้รับการอบรมเลี้ยงดูต่างกันและอยู่ในชั้นเรียนของครูที่มีพฤติกรรมทางวาจาและท่าทางแตกต่างกัน” ปรินิพนธ์การศึกษามหาบัณฑิต คณะศึกษาศาสตร์ มหาวิทยาลัยศรีนครินทรวิโรฒ ประสานมิตร

- ดวงใจ เนตรโรจน์ (2527) “การสร้างแบบทดสอบวัดบุคลิกภาพด้านความมีวินัยในตนเองระดับชั้นมัธยมศึกษาปีที่ 3 กรุงเทพมหานคร” ปรินิพนธ์การศึกษามหาบัณฑิต คณะศึกษาศาสตร์ มหาวิทยาลัยศรีนครินทรวิโรฒ ประสานมิตร
- ชิตติมา จงพิพัฒน์วิเศษ (2539) “การเปรียบเทียบผลของการให้คำปรึกษาแบบกลุ่มกับการใช้ชุดการแนะแนวเพื่อพัฒนาการตัดสินใจเลือกศึกษาในระดับอุดมศึกษาของนักเรียนชั้นมัธยมศึกษาปีที่ 5 โรงเรียนท่ามะกาวิทยาคม จังหวัดกาญจนบุรี” ปรินิพนธ์การศึกษามหาบัณฑิต คณะศึกษาศาสตร์ มหาวิทยาลัยศรีนครินทรวิโรฒ ประสานมิตร
- ชิตติมา จักรเพชร (2544) “ผลของชุดการแนะแนวที่มีต่อความมีวินัยในตนเองของนักเรียนชั้นมัธยมศึกษาปีที่ 1 โรงเรียนสุเหร่าแสนแสบ กรุงเทพมหานคร” ปรินิพนธ์การศึกษามหาบัณฑิต คณะศึกษาศาสตร์ มหาวิทยาลัยศรีนครินทรวิโรฒ ประสานมิตร
- นิชลักษณ์ รักช่วย (2546) “ผลของการใช้ชุดกิจกรรมแนะแนวโดยการจัดการเรียนรู้เชิงประสบการณ์หรือพัฒนาความฉลาดทางอารมณ์ของนักเรียนชั้นมัธยมศึกษาปีที่ 3 โรงเรียนปากพ่อง จังหวัดนครศรีธรรมราช” ปรินิพนธ์การศึกษามหาบัณฑิต มหาวิทยาลัยสุโขทัยธรรมมาธิราช
- นิตดา หงส์วิวัฒน์ (2543) *วินัย:รากฐานการพัฒนาเด็ก* พิมพ์ครั้งที่ 2 กรุงเทพมหานคร แสงแดด
- บุญลักษณ์ อึ้งชัยพงษ์ (2546) “ผลของการใช้ชุดการแนะแนวที่มีต่อการใช้เหตุผลเชิงจริยธรรมด้านความซื่อสัตย์ของนักเรียนชั้นประถมศึกษาปีที่ 5 โรงเรียนบ้านพรานกระต่าย อำเภอพรานกระต่าย จังหวัดกำแพงเพชร” วิทยานิพนธ์ศึกษาศาสตรมหาบัณฑิต นนทบุรี มหาวิทยาลัยสุโขทัยธรรมมาธิราช
- บุญบากร ตัณฑวรรณ (2545) “การพัฒนาชุดกิจกรรมแนะแนวเพื่อเพิ่มการเห็นคุณค่าในตนเองตามแนวคิดของคูเปอร์สมิธและพฤติกรรมการเรียนที่พึงประสงค์ของนักเรียนชั้นมัธยมศึกษา ปีที่ 3 ที่มีผลสัมฤทธิ์ทางการเรียนต่ำ ในโรงเรียนเขलगันคร จังหวัดลำปาง” วิทยานิพนธ์นิพนธ์ศึกษาศาสตรมหาบัณฑิต นนทบุรี มหาวิทยาลัยสุโขทัยธรรมมาธิราช
- ปราณี เดชบุญ (2546) “ผลการใช้ชุดการแนะแนวที่มีต่อความรับผิดชอบด้านการเรียนของนักเรียนชั้นมัธยมศึกษาปีที่ 2 โรงเรียนบุญเหลือวิทยานุสรณ์ จังหวัดนครราชสีมา” วิทยานิพนธ์ศึกษาศาสตรมหาบัณฑิต นนทบุรี มหาวิทยาลัยสุโขทัยธรรมมาธิราช

- ปรียา สุวรรณเวลา (2546) “ผลของการใช้ชุดกิจกรรมแนะแนวโดยใช้กลุ่มสัมพันธ์ที่มีต่อการปฏิบัติตนกับเพื่อนต่างเพศของนักเรียนชั้นมัธยมศึกษาปีที่ 2 โรงเรียนจะโพนงวิทยาคม จังหวัดสงขลา” วิทยานิพนธ์ศึกษาศาสตร์มหาบัณฑิต มหาวิทยาลัยสุโขทัยธรรมาธิราช
- ปนัดดา ยิ้มสกุล (2538) “ผลของการใช้ชุดกิจกรรมแนะแนวที่มีต่อความสามัคคีของนักเรียนชั้นประถมศึกษาปีที่ 5 โรงเรียนบ้านท่ากลอย กิ่งอำเภอท่าตะเียบ จังหวัดฉะเชิงเทรา” วิทยานิพนธ์การศึกษามหาบัณฑิต คณะศึกษาศาสตร์ มหาวิทยาลัยศรีนครินทรวิโรฒ ประสานมิตร
- ผ่องพรรณ เกิดพิทักษ์ (2545) “การพัฒนากิจกรรมแนะแนวด้านการศึกษา” ใน เอกสารการสอนชุดวิชาการพัฒนาเครื่องมือและกิจกรรมแนะแนว เล่มที่ 2 หน่วยที่ 10 นนทบุรี มหาวิทยาลัยสุโขทัยธรรมาธิราช สาขาวิชาศึกษาศาสตร์
- พรรณทิพย์ พื้นทอง (2534) “การเปรียบเทียบผลของการใช้บทบาทสมมุติแบบมีบทบาทและแบบไม่มีบทบาทที่มีต่อวินัยในตนเองของนักเรียนชั้นประถมศึกษาปีที่ 5 โรงเรียนบุญทริก อำเภอบุณฑริก จังหวัดอุบลราชธานี” วิทยานิพนธ์การศึกษามหาบัณฑิต คณะศึกษาศาสตร์ มหาวิทยาลัยศรีนครินทรวิโรฒ ประสานมิตร
- พรสิริ มั่นคง (2549) “องค์ประกอบที่มีอิทธิพลต่อความมีวินัยในตนเองของนักเรียนระดับประกาศนียบัตรวิชาชีพชั้นปีที่ 1 โรงเรียนเทคโนโลยีกรุงเทพ เขตพระโขนง กรุงเทพมหานคร” วิทยานิพนธ์ศึกษาศาสตร์มหาบัณฑิต บัณฑิตวิทยาลัยมหาวิทยาลัยศรีนครินทรวิโรฒ ประสานมิตร
- พัชราภรณ์ รักช่วย (2546) “ผลของการใช้ชุดกิจกรรมแนะแนวที่มีต่อการพัฒนาความรับผิดชอบในการเรียนของนักเรียนชั้นมัธยมศึกษาปีที่ 4 โรงเรียนปากพ่อง จังหวัดนครศรีธรรมราช” วิทยานิพนธ์ศึกษาศาสตร์มหาบัณฑิต นนทบุรี มหาวิทยาลัยสุโขทัยธรรมาธิราช
- พิทยาภรณ์ พิทยาภรณ์กุล (2546) “การพัฒนาชุดกิจกรรมแนะแนวเพื่อปรับพฤติกรรมก่อนในชั้นเรียนของนักเรียนชั้นประถมศึกษาปีที่ 3 โรงเรียนนาหลวง สังกัดกรุงเทพมหานคร” วิทยานิพนธ์ศึกษาศาสตร์มหาบัณฑิต นนทบุรี มหาวิทยาลัยสุโขทัยธรรมาธิราช
- เพ็ชรนิภา นนทนาคร (2541) “ผลของการใช้ชุดการแนะแนวที่มีต่อความสนใจในการอ่านของนักเรียนชั้นมัธยมศึกษาปีที่ 3 โรงเรียนสมุทรพิทยาคม กิ่งอำเภอบางเสาธง จังหวัดสมุทรปราการ” วิทยานิพนธ์การศึกษามหาบัณฑิต คณะศึกษาศาสตร์ มหาวิทยาลัยศรีนครินทรวิโรฒ ประสานมิตร

- มลิวรรณ นิรมลพิศาล (2539) “ผลของชุดการแนะแนวที่มีต่อทัศนคติต่อการเรียนของนักเรียนชั้นมัธยมศึกษาปีที่ 4 โรงเรียนสีกัน (วัฒนานันท์อุปถัมภ์) กรุงเทพมหานคร”
 วิทยานิพนธ์การศึกษามหาบัณฑิต คณะศึกษาศาสตร์ มหาวิทยาลัยศรีนครินทรวิโรฒ
 ประสานมิตร
- มะลิวา กุลทอง (2548) “การมีวินัยในตนเองของหัวหน้าครัวเรือนในจังหวัดเพชรบูรณ์”
 วิทยานิพนธ์ศึกษาศาสตรมหาบัณฑิต นนทบุรี มหาวิทยาลัยสุโขทัยธรรมาธิราช
- ยุพดี ปิณฑะคุ (2537) “ผลของการใช้ชุดการแนะแนวที่มีต่อความขยันหมั่นเพียรในการเรียนของนักเรียนชั้นประถมศึกษาปีที่ 1 โรงเรียนศรีเอี่ยมอนุสรณ์ เขตบางนา กรุงเทพมหานคร”
 วิทยานิพนธ์การศึกษามหาบัณฑิต คณะศึกษาศาสตร์ มหาวิทยาลัยศรีนครินทรวิโรฒ
 ประสานมิตร
- วสัน ปุ่นผล (2542) “การพัฒนาความมีวินัยในตนเองของนักเรียนชั้นมัธยมศึกษาปีที่ 1 โรงเรียนบางไทรวิทยา จังหวัดพระนครศรีอยุธยา” วิทยานิพนธ์การศึกษามหาบัณฑิต คณะศึกษาศาสตร์ มหาวิทยาลัยศรีนครินทรวิโรฒ ประสานมิตร
- วสุณี รักษาจันทร์ (2538) “การพัฒนาพฤติกรรมความมีวินัยในตนเองของนักเรียนชั้นมัธยมศึกษาปีที่ 4 ที่เรียนวิชาภาษาไทยโดยใช้วิธีการสอนแบบกระบวนการทำค่านิยมให้กระจ่าง”
 วิทยานิพนธ์ศึกษาศาสตรมหาบัณฑิต นนทบุรี มหาวิทยาลัยสุโขทัยธรรมาธิราช
- วัฒนกิจ สิทธิสถิตอังกูร (2546) “การใช้ชุดกิจกรรมแนะแนวกลุ่มเพื่อพัฒนาการสื่อสารระหว่างบุคคล ของนักเรียนชั้นมัธยมศึกษาปีที่ 4 โรงเรียนกรุงเทพคริสเตียนวิทยาลัย กรุงเทพมหานคร” วิทยานิพนธ์ศึกษาศาสตรมหาบัณฑิต นนทบุรี
 มหาวิทยาลัยสุโขทัยธรรมาธิราช
- วัลย์ลักษณ์ ภัคดีผล (2533) “ผลของการใช้การแนะแนวที่มีต่อความไม่ประมาทในการเรียนของนักเรียนชั้นประถมศึกษาปีที่ 5 โรงเรียนวิจิตรวิทยา กรุงเทพมหานคร” วิทยานิพนธ์การศึกษามหาบัณฑิต ภาควิชาจิตวิทยาการแนะแนว คณะศึกษาศาสตร์ มหาวิทยาลัยศรีนครินทรวิโรฒ ประสานมิตร
- วิไลวรรณ จำรูญนิรันดร์ (2546) “ปัจจัยที่เกี่ยวข้องกับพฤติกรรมวินัยในการเรียน และพฤติกรรมวินัยในการกีฬาของนักเรียน โรงเรียนกีฬา จังหวัดสุพรรณบุรี” วิทยานิพนธ์ศึกษาศาสตรมหาบัณฑิต นนทบุรี มหาวิทยาลัยสุโขทัยธรรมาธิราช
- ศักดิ์สิทธิ์ บุญรังศรี (2546) “ปัจจัยที่สัมพันธ์กับการมีวินัยในตนเองของนักศึกษาสาขาวิชาการก่อสร้าง วิทยาลัยเทคนิคสมุทรสงคราม” สารนิพนธ์ศึกษาศาสตรมหาบัณฑิต
 บัณฑิตวิทยาลัยมหาวิทยาลัยศรีนครินทรวิโรฒ ประสานมิตร

- สมชาย สิงห์พันธุ์ (2527) “การศึกษาเปรียบเทียบผลสัมฤทธิ์ทางการเรียนและควมมีวินัยในตนเอง
ในการสอนจริยธรรมกับนักเรียนชั้นมัธยมศึกษาปีที่ 4 โดยวิธีการสอนแบบซินดิเคท
และการสอนตามคู่มือแนวการสอนของหน่วยศึกษานิเทศก์กรมสามัญศึกษา” ปรินญา
นิพนธ์การศึกษามหาบัณฑิต คณะศึกษาศาสตร์ มหาวิทยาลัยศรีนครินทรวิโรฒ
ประสานมิตร
- สมนึก ภัททิยชนี (2546) *การวัดผลการศึกษา* กอพลินธุ์ ประสานการพิมพ์
- สมร ทองดีและปราณี รามสูต (2545) “แนวคิดในการพัฒนากิจกรรมแนะแนว” ใน *ประมวลสาระ
ชุดวิชาการพัฒนาเครื่องมือและกิจกรรมแนะแนว หน่วยที่ 9* หน้า 1 – 66 นนทบุรี
สาขาวิชาศึกษาศาสตร์ มหาวิทยาลัยสุโขทัยธรรมาธิราช
- สร้างเกียรติ จันทร์ทอง (2547) “การพัฒนาการสร้างวินัยในตนเององนักเรียน โรงเรียนดอนแคน
ดอนหวายสามัคคี อำเภอจังหาร จังหวัดร้อยเอ็ด” ปรินญาศึกษาศาสตรมหาบัณฑิต
มหาวิทยาลัยมหาสารคาม
- ลำรวย วรเดชคงคา (2534) “ผลของการฝึกอบรมทางศาสนาที่มีต่อการพัฒนาจิตลักษณะของ
นักเรียนที่เข้าโครงการบรรพชาสามเณร ภาคฤดูร้อนที่วัดม่วง หนองแขม” ปรินญา
นิพนธ์การศึกษามหาบัณฑิต คณะศึกษาศาสตร์ มหาวิทยาลัยศรีนครินทรวิโรฒ
ประสานมิตร
- สินีนานู สุทจจินดา (2543) “การศึกษาวินัยในตนเองของนักเรียนสาขาพาณิชการ โรงเรียน
อาชีวศึกษา สังกัดคณะกรรมการการศึกษาเอกชน ในกรุงเทพมหานคร” ปรินญา
นิพนธ์การศึกษามหาบัณฑิต คณะศึกษาศาสตร์ มหาวิทยาลัยศรีนครินทรวิโรฒ
ประสานมิตร
- สุนารี เตชะโชควิวัฒน์ (2526) “ความสัมพันธ์ระหว่างการอบรมเลี้ยงดูวินัยในตนเองและความ
ภาคภูมิใจในตนเอง” ปรินญานิพนธ์การศึกษามหาบัณฑิต คณะศึกษาศาสตร์
มหาวิทยาลัยศรีนครินทรวิโรฒ ประสานมิตร
- สุคนธ์ มูลประหัต (2548) “ผลการใช้ชุดกิจกรรมแนะแนวที่มีต่อเจตคติในการหลีกเลี่ยงยาเสพติด
ของนักเรียนชั้นมัธยมศึกษาปีที่ 3 โรงเรียนเทพศิรินทร์ นนทบุรี” วิทยานิพนธ์ปรินญา
ศึกษาศาสตรมหาบัณฑิต นนทบุรี มหาวิทยาลัยสุโขทัยธรรมาธิราช
- สุดา จันทร์สุขโข (2536) “ผลของการใช้กิจกรรมการกระจายอำนาจค่านิยมในการสร้างเหตุผลเชิงจริยธรรม
ด้านวินัยในตนเองเกี่ยวกับการเรียนของนักเรียนชั้นมัธยมปีที่ 1 โรงเรียนคลองการาม
จังหวัดเพชรบุรี” ปรินญาการศึกษามหาบัณฑิต มหาวิทยาลัยบูรพา

- สุพัฒนา ร่วมโพธิ์ศรี (2546) “ผลการใช้ชุดกิจกรรมแนะแนวที่มีต่อการแสดงออกที่เหมาะสมในการเผชิญความขัดแย้งระหว่างเพื่อน ของนักเรียนระดับ ปวช. แผนกพาณิชยการวิทยาลัยเทคนิคจันทบุรี” วิทยานิพนธ์ปริญญาศึกษาศาสตรมหาบัณฑิต นนทบุรี มหาวิทยาลัยสุโขทัยธรรมาธิราช
- สุภักสิริ อ้นแพ (2548) “ความสัมพันธ์ระหว่างบรรยากาศองค์การกับการมีวินัยในตนเองของนักเรียนระดับมัธยมศึกษา จังหวัดนครปฐม” วิทยานิพนธ์ปริญญาศึกษาศาสตรมหาบัณฑิต นนทบุรี มหาวิทยาลัยสุโขทัยธรรมาธิราช
- อรวรรณ พาณิชปฐมพงศ์ (2542) “ความสัมพันธ์ระหว่างปัจจัยบางประการกับพฤติกรรมด้านความมีวินัยในตนเองของนักเรียนชั้นประถมศึกษาปีที่ 6” ปริญญานิพนธ์การศึกษามหาบัณฑิต คณะศึกษาศาสตร์ มหาวิทยาลัยศรีนครินทรวิโรฒ ประสานมิตร
- อังคณา เมตุลา (2546) “ผลการใช้ชุดกิจกรรมแนะแนวแบบบูรณาการที่มีต่อการรู้จักและเห็นคุณค่าในตนเองของนักเรียนชั้นมัธยมศึกษาปีที่ 2 โรงเรียนสหราษฎร์รังสฤษดิ์ จังหวัดนครพนม” ศึกษาศาสตรมหาบัณฑิต มหาวิทยาลัยสุโขทัยธรรมาธิราช
- อัมพร ถกมลประจักษ์ (2543) “ผลของวิธีการเรียนแบบร่วมมือที่มีผลสัมฤทธิ์ทางการเรียนวิชาภาษาไทย(ท306) และความมีวินัยในตนเอง ของนักเรียนชั้นมัธยมศึกษาปีที่ 3 จังหวัดปราจีนบุรี” วิทยานิพนธ์ปริญญาศึกษาศาสตรมหาบัณฑิต นนทบุรี มหาวิทยาลัยสุโขทัยธรรมาธิราช
- อาภรณ์ เต็มยอด (2537) “ผลของการใช้ชุดการแนะแนวที่มีต่อความเสียสละของนักเรียนชั้นประถมศึกษาปีที่ 6 โรงเรียนบ้านบางม่วง อำเภอบางแพะยูน จังหวัดพัทลุง” ปริญญานิพนธ์การศึกษามหาบัณฑิต คณะศึกษาศาสตร์ มหาวิทยาลัยศรีนครินทรวิโรฒ ประสานมิตร
- อำนาจ ยาวिलाส (2536) “ผลของการใช้ชุดการแนะแนวที่มีทัศนคติต่อโรคเอดส์ของนักเรียนชั้นมัธยมศึกษาปีที่ 2 โรงเรียนนวมินทราชูทิศพายัพ จังหวัดเชียงใหม่” ปริญญานิพนธ์การศึกษามหาบัณฑิต คณะศึกษาศาสตร์ มหาวิทยาลัยศรีนครินทรวิโรฒ ประสานมิตร
- อุมาพร ตรังคสมบัติ (2548) *สร้างวินัยให้ลูกคุณ* พิมพ์ครั้งที่ 4 กรุงเทพมหานคร ชั้นคำการพิมพ์
- Ausubel Dewid P (1965) *Educational Psychology*. Chicago : Holt Rinchave and Winston.
- Authur S. Reber (1985) *The Penguin : Dictionary of Psychology* . England : Penguin Grop .
- Baruch .D. (1949) *New Ways in Discipline*. New Wittesey House.

- Bvishane , Holly E. (1994) *The development Child : Understanding Childern and Parenting*. 6 th ed New York : Glencoe.
- Browne , C . G. and Thomas S. Chon.(1958) *The Study of Leadership*. Illinois : The Interstate Printes and Publisher.
- Catell Raymond B. (1963) *Manual for the Jr – Sr . High School Personality Questionaire “HSPQ”Form A*. Illinois : The Institute Personality and Ability Testing.
- English , H.B. and English A.C. (1958) *A Comprehensive dictionary of psychology and Psychoanalytical Terms*. Longman Green and co.
- Flippo , Edwin B. (1966) *Management : A Behavioral Approach*. Allyn and Bacon.
- Good Carter V (1959) *Dictionary of education*. New York : Mc Graw – hill Book.
- Lawshe , C. H. (1966) *Principles of Personnel Testing*. MC Graw – hill Book.
- Vincent , Elizabeth lee (1961) *Human Psychological Development*. New York : The Ronald Press.

ภาคผนวก

ภาคผนวก ก
แบบวัดความมีวินัยในตนเอง

แบบวัดความมีวินัยในตนเอง

คำชี้แจง แบบวัดนี้เป็นแบบวัดเกี่ยวกับความมีวินัยในตนเองของนักเรียน คำตอบของนักเรียนจะเก็บไว้เป็นความลับขอให้นักเรียนตอบให้ตรงกับความคิดเห็นของนักเรียนให้มากที่สุด คำตอบในที่นี้ไม่มีข้อใดถูกหรือผิด และไม่มีผลต่อการพิจารณาให้คะแนนในวิชาใดๆ ทั้งสิ้น เมื่ออ่านข้อความนี้แล้วโปรดทำเครื่องหมาย ✓ ลงในช่องที่ตรงกับความเป็นจริงของนักเรียนให้มากที่สุด โดยมีเกณฑ์การเลือกดังนี้.-

| | | |
|---------|---------|--|
| คะแนน 3 | หมายถึง | ข้อความนี้ตรงกับพฤติกรรมของนักเรียนเป็นประจำ |
| คะแนน 2 | หมายถึง | ข้อความนี้ตรงกับพฤติกรรมของนักเรียนบ่อยครั้ง |
| คะแนน 1 | หมายถึง | ข้อความนี้ตรงกับพฤติกรรมของนักเรียนนาน ๆ ครั้ง |
| คะแนน 0 | หมายถึง | ข้อความนี้ตรงกับพฤติกรรมของนักเรียนที่ไม่เคย |

| ข้อความ | ระดับพฤติกรรม | | | |
|--|------------------|------------------|------------------|---------------|
| | เป็นประจำ (3) | บ่อยครั้ง (2) | นานๆครั้ง (1) | ไม่เคย (0) |
| ข้อ 1. ข้าพเจ้าชอบเล่นกับเพื่อน ในขณะที่เข้าแถว | | | | |
| ข้อ 2. ข้าพเจ้าเคยหนีเรียน | | | | |
| ข้อ 3. ข้าพเจ้าเคยเข้าห้องเรียนสาย | | | | |
| ข้อ 4. ข้าพเจ้ามักจะออกนอกห้องเรียนโดยไม่ขออนุญาต | | | | |
| ข้อ 5. ข้าพเจ้าชอบขึ้นไปนั่งบนโต๊ะ ขณะรอครูมาสอน | | | | |
| ข้อ 6. ข้าพเจ้าจะเอาใจใส่จดจ่อต่องานที่ได้รับมอบหมาย | | | | |
| ข้อ 7. ข้าพเจ้าชอบพูดคุยกับเพื่อนในขณะที่ครูกำลังสอน | | | | |
| ข้อ 8. ข้าพเจ้ามีความกระตือรือร้นในการมาเรียน | | | | |
| ข้อ 9. ข้าพเจ้าสามารถทำงานเสร็จทันตามเวลาที่ครูกำหนด | | | | |
| ข้อ 10. ข้าพเจ้ากลับบ้านตรงเวลา | | | | |

แบบวัดความมีวินัยในตนเอง (ต่อ)

| ข้อความ | ระดับพฤติกรรม | | | |
|--|------------------|------------------|------------------|---------------|
| | เป็นประจำ (3) | บ่อยครั้ง (2) | นานๆครั้ง (1) | ไม่เคย (0) |
| ข้อ 11. เวลาเมื่่นัดกับเพื่อนๆ ข้าพเจ้ามักจะ ไปไม่ ทันตามเวลาที่นัด | | | | |
| ข้อ 12. ข้าพเจ้าชอบวาดรูปการ์ตูนลงบน โต๊ะเรียน | | | | |
| ข้อ 13. ข้าพเจ้าจะลอกการบ้านเพื่อน | | | | |
| ข้อ 14. เมื่อถูกจับได้ว่าทำความผิด ข้าพเจ้าจะปฏิเสธไว้ ก่อน | | | | |
| ข้อ 15. ข้าพเจ้ามาโรงเรียนทันเวลาร่วมกิจกรรมหน้า เสาธง | | | | |
| ข้อ 16. ข้าพเจ้าเคยแต่งกายผิดระเบียบของ โรงเรียน | | | | |
| ข้อ 17. ข้าพเจ้าเคยทะเลาะกับเพื่อน | | | | |
| ข้อ 18. ข้าพเจ้าจะส่งเสียงดังและแก๊งเพื่อนเวลาเข้า ห้องสมุด | | | | |
| ข้อ 19. เมื่อข้าพเจ้ากลับบ้านผิดเวลา ก็จะบอก ผู้ปกครองว่าครูให้ทำกิจกรรมที่โรงเรียน | | | | |
| ข้อ 20. ข้าพเจ้ามักจะปฏิบัติตามกฎระเบียบของ โรงเรียน | | | | |
| ข้อ 21. ข้าพเจ้ามักจะลอกข้อสอบเพื่อน เมื่อมี โอกาส | | | | |
| ข้อ 22. ข้าพเจ้ามักทิ้งขยะไม่เป็นที่ | | | | |
| ข้อ 23. ข้าพเจ้าเคยออกนอกบริเวณ โรงเรียนโดยไม่ขอ อนุญาตก่อน | | | | |
| ข้อ 24. ข้าพเจ้าให้ความร่วมมือกับเพื่อน ในการทำงาน กลุ่ม | | | | |
| ข้อ 25. ข้าพเจ้ามักจะเดินไปมาในระหว่างที่ครูกำลังสอน | | | | |

ภาคผนวก ข

โปรแกรมการใช้ชุดกิจกรรมแนะแนว

ชุดกิจกรรมแนะแนว

| ครั้งที่ | ชื่อ กิจกรรม | วัตถุประสงค์ | วิธีดำเนินการ |
|--------------|-----------------|---|--|
| 1 50 นาที | ปฐมนิเทศ | <p>1. เพื่อสร้างความคุ้นเคยระหว่างครูกับนักเรียนและระหว่างนักเรียนกับนักเรียนที่เข้าร่วมกิจกรรม</p> <p>2. เพื่อให้นักเรียนเข้าใจจุดมุ่งหมายของการใช้ชุดกิจกรรมแนะแนว เพื่อพัฒนาความมีวินัยในตนเองของนักเรียน</p> <p>3. เพื่อให้นักเรียนทราบแนวทางปฏิบัติในการเข้าร่วมกิจกรรมและทราบถึงวัน เวลา จำนวนครั้ง รวมถึงสถานที่ที่ใช้ในการทดลอง</p> | <p>1. ผู้วิจัยสร้างความคุ้นเคยกับนักเรียน โดยการแนะนำตนเองและให้นักเรียนแต่ละคนแต่ละคนบอกชื่อของตนเองให้เพื่อนๆ ได้รู้จัก</p> <p>2. ผู้วิจัยให้นักเรียนเล่นเกม “ ตามหาคู่แฝด ” โดยให้นักเรียนแต่ละคนออกมาจับสลากในกลุ่มคนละ 1 ใบ</p> <p>3. ให้นักเรียนแต่ละคนเล่ารายละเอียดเกี่ยวกับคู่แฝดของตนเองให้เพื่อนฟัง</p> <p>4. ให้นักเรียนช่วยกันสรุปข้อคิดที่ได้จากการเข้าร่วมกิจกรรมปฐมนิเทศ และครูสรุปให้เพิ่มเติม</p> <p>5. ผู้วิจัยอธิบายถึงวัตถุประสงค์ และลักษณะของชุดกิจกรรมแนะแนวเรื่องความมีวินัยในตนเอง</p> <p>6. ผู้วิจัยเปิดโอกาสให้นักเรียนซักถามข้อสงสัยและนัดหมายที่จะร่วมกิจกรรมครั้งต่อไป</p> <p>การประเมินผล</p> <p>1. สังเกตจากความคุ้นเคย และจากการซักถามการแสดงสีหน้าท่าทางของนักเรียน</p> <p>2. สังเกตจากความสนใจในการทำกิจกรรมของนักเรียน</p> <p>3. ประเมินความรู้ความเข้าใจในวัตถุประสงค์ โดยการซักถามแล้วนักเรียนตอบได้</p> |

| ครั้งที่ | ชื่อ กิจกรรม | วัตถุประสงค์ | วิธีดำเนินการ |
|--------------|-----------------------|--|--|
| 2 50 นาที | ค้นหาวินัย ในตนเอง | <p>1. เพื่อให้ นักเรียนมีความเข้าใจเกี่ยวกับวินัยในตนเอง</p> <p>2. เพื่อให้ นักเรียนรู้จักผลดีของการมีวินัยในตนเองและผลเสียของการไม่มีวินัยในตนเอง</p> | <p>1. ขั้นนำเข้าสู่กิจกรรม ผู้วิจัยสนทนาและซักถามนักเรียนว่า “ วินัยในตนเองหมายถึงอะไร ” และการมีวินัยในตนเองมีพฤติกรรมอย่างไร</p> <p>2. ขั้นกิจกรรม</p> <p>2.1 ผู้วิจัยแบ่งนักเรียนออกเป็น 4 กลุ่มๆ 4 คน แล้วแจกกระดาษและปากกาให้นักเรียนแต่ละคน</p> <p>2.2 ให้นักเรียนทุกคนเขียนถึงพฤติกรรมที่แสดงถึงความมีวินัยในตนเองของนักเรียน และพฤติกรรมที่คิดว่าไม่มีวินัยในตนเองของนักเรียน</p> <p>2.3 ให้นักเรียนแต่ละคนอ่านที่ตนเองเขียนให้เพื่อนๆ ในกลุ่มฟัง</p> <p>2.4 ให้แต่ละกลุ่มช่วยกันคิดและแสดงความคิดเห็นว่า พฤติกรรมที่แสดงถึงความมีวินัยในตนเองมีอะไรบ้าง และบอกผลดีของการมีวินัยในตนเองและผลเสียของการไม่มีวินัยในตนเอง โดยบันทึกลงในกระดาษที่กำหนดให้</p> <p>2.5 ให้นักเรียนส่งตัวแทนของแต่ละกลุ่ม ออกมารายงานหน้าชั้นตามที่ได้ช่วยกันอภิปรายและสรุป</p> <p>3. ขั้นสรุป</p> <p>3.1 ให้นักเรียนช่วยกันสรุปเรื่องความมีวินัยในตนเอง และผู้วิจัยสรุปเพิ่มเติม</p> |

| ครั้งที่ | ชื่อ กิจกรรม | วัตถุประสงค์ | วิธีดำเนินการ |
|--------------|---------------------------|--|---|
| | | | <p>4. การประเมินผล</p> <p>4.1 สังเกตจากความสนใจและการตั้งใจทำกิจกรรมของนักเรียน</p> <p>4.2 สังเกตจากการอภิปรายร่วมกัน และการสรุป</p> <p>4.3 สังเกตจากการให้ความร่วมมือในการทำงานเป็นกลุ่ม</p> |
| 3 50 นาที | การตรงต่อ เวลา | เพื่อให้ นักเรียนรู้ถึง ผลดีของการเป็นคน ตรงต่อเวลา และ ผลเสียของการไม่ตรง ต่อเวลา | <p>1. ขั้นนำเข้าสู่กิจกรรม</p> <p>ผู้วิจัยกล่าวทักทายนักเรียน และบอกถึงเรื่องที่จะทำกิจกรรมในครั้งนี้</p> <p>2. ขั้นกิจกรรม</p> <p>2.1 ผู้วิจัยให้นักเรียนแบ่งกลุ่มออกเป็น 3 กลุ่ม โดยจะมี 2 กลุ่มที่มีสมาชิก 5 คน และอีก 1 กลุ่มจะมีสมาชิก 6 คน และให้แต่ละกลุ่มเลือกประธานกลุ่มและเลขานุการกลุ่ม โดยให้เลขานุการเป็นผู้บันทึกผลการอภิปราย</p> <p>2.2 ผู้วิจัยแจกเอกสารประกอบการอภิปรายเกี่ยวกับการตรงต่อเวลาให้แต่ละกลุ่มแล้วให้สมาชิกในกลุ่มช่วยกันอภิปรายเกี่ยวกับการตรงต่อเวลา และตอบคำถามที่แจกให้</p> <p>2.3 ให้แต่ละกลุ่มส่งตัวแทนกลุ่มออกมา รายงานหน้าชั้น</p> <p>3. ขั้นสรุป</p> <p>ให้นักเรียนช่วยกันสรุป เปิดโอกาสให้นักเรียนซักถามข้อสงสัยเพิ่มเติม และครูสรุปเพิ่มเติม</p> |

| ครั้งที่ | ชื่อ กิจกรรม | วัตถุประสงค์ | วิธีดำเนินการ |
|--------------|-----------------|---|--|
| | | | <p>4. การประเมินผล</p> <p>4.1 สังเกตจากความร่วมมือกันตอบคำถามและการแลกเปลี่ยนความคิดเห็นของนักเรียน</p> <p>4.2 สังเกตจากการสรุปร่วมกันของนักเรียนและการร่วมมือในการทำกิจกรรม</p> |
| 4 50 นาที | ขอบลิ้ม | <p>1. เพื่อให้ นักเรียนมีวินัยในตนเอง โดยปฏิบัติหน้าที่ที่ได้รับมอบหมายด้วยความเอาใจใส่</p> <p>2. เพื่อให้ นักเรียนทราบถึงผลเสียของการหลีกเลี่ยงงานที่ได้รับมอบหมาย</p> | <p>1. ขั้นนำเข้าสู่กิจกรรม</p> <p>ผู้วิจัยกล่าวทักทายและสนทนากับนักเรียนเกี่ยวกับงานที่ครูมอบหมายให้</p> <p>2. ขั้นกิจกรรม</p> <p>2.1 ผู้วิจัยแบ่งนักเรียนออกเป็น 2 กลุ่มๆ ละ 8 คน แล้วแจกเอกสารกรณีตัวอย่าง เพื่อให้ นักเรียนร่วมกันอภิปราย และแลกเปลี่ยนความคิดเห็นซึ่งกันและกัน และช่วยกันตอบคำถามที่กำหนด</p> <p>2.2 ให้นักเรียนส่งตัวแทนของกลุ่มออกมา รายงานหน้าชั้น</p> <p>3. ขั้นสรุป</p> <p>3.1 ผู้วิจัยและนักเรียนช่วยกันสรุป และเปิดโอกาสให้นักเรียนได้ซักถามเพิ่มเติม</p> <p>3.2 ผู้วิจัยสรุปประโยชน์ที่ได้จากการเข้าร่วมกิจกรรมในครั้งนี้</p> <p>4. การประเมินผล</p> <p>4.1 สังเกตจากการอภิปรายของนักเรียน และจากการตอบคำถามของแต่ละกลุ่ม</p> <p>4.2 สังเกตจากการสรุปร่วมกัน</p> |

| ครั้งที่ | ชื่อ กิจกรรม | วัตถุประสงค์ | วิธีดำเนินการ |
|--------------|-----------------------|--|--|
| 5 50 นาที | ผู้กล้าหาญ | เพื่อให้นักเรียนกล้าที่จะยอมรับและกล้าเผชิญกับความจริงที่ตนเองได้กระทำลงไป | <p>1. ขั้นนำเข้าสู่กิจกรรม</p> <p>ผู้วิจัยสนทนากับนักเรียนว่า ทุกคนย่อมมีโอกาสที่จะทำผิดพลาดได้ แต่เมื่อเราทำผิดแล้วเราก็ควรจะทำกล้าที่จะยอมรับผิด</p> <p>2. ขั้นกิจกรรม</p> <p>2.1 ผู้วิจัยให้นักเรียนร่วมอภิปรายถึงการกระทำเกี่ยวกับความกล้าหาญในเรื่องของการยอมรับและกล้าเผชิญกับความจริงของนักเรียนแต่ละคน</p> <p>2.2 ผู้วิจัยให้นักเรียนอภิปรายเหตุการณ์ที่เพื่อนแต่ละคนเล่ามา</p> <p>3. ขั้นสรุป</p> <p>ผู้วิจัยสรุปเพิ่มเติมอีกครั้งและนัดหมายเข้าร่วมกิจกรรมในครั้งต่อไป</p> <p>4. การประเมินผล</p> <p>4.1 สังเกตความสนใจและความร่วมมือของนักเรียนในการร่วมกิจกรรม</p> <p>4.2 สังเกตการแสดงความคิดเห็น และการสรุปของนักเรียน</p> |
| 6 50 นาที | ตั้งใจและ ตั้งมั่น | <p>1. เพื่อให้นักเรียนเกิดความมุ่งมั่นและมีความเพียรพยายามในการปฏิบัติงานต่างๆ ที่ได้รับมอบหมาย</p> <p>2. เพื่อให้นักเรียนเห็นถึงผลดีของการตั้งใจในการปฏิบัติงานต่างๆ ให้สำเร็จตาม</p> | <p>1. ขั้นนำเข้าสู่กิจกรรม</p> <p>1.1 ผู้วิจัยกล่าวทักทายกับนักเรียน และชี้แจงจุดประสงค์ในการทำกิจกรรมให้นักเรียนฟัง</p> <p>1.2 ผู้วิจัยยกตัวอย่างถึงบุคคลที่ประสบผลสำเร็จในการดำเนินชีวิตที่เกิดจากความมุ่งมั่นและตั้งใจในการทำสิ่งต่างๆ</p> <p>2. ขั้นกิจกรรม</p> <p>2.1 ให้นักเรียนแต่ละคนออกมาเล่าถึงบุคคลที่เป็นตัวอย่าง หรือบุคคลที่นักเรียนมีความ</p> |

| ครั้งที่ | ชื่อ กิจกรรม | วัตถุประสงค์ | วิธีดำเนินการ |
|--------------|--|---|--|
| | | จุดมุ่งหมายที่ตั้งไว้ | <p>ประทับใจ และเป็นบุคคลที่นักเรียนสามารถนำมาเป็นแบบอย่างที่ดีได้ในการดำเนินชีวิต</p> <p>2.2 ผู้วิจัยและนักเรียนร่วมกันอภิปรายถึงความสำคัญของการตั้งใจในการทำสิ่งต่างๆ</p> <p>3. ขั้นสรุป ผู้วิจัยสรุปเพิ่มเติมอีกครั้ง และนัดหมายเวลาที่จะพบกันอีกครั้งต่อไป</p> <p>4. การประเมินผล</p> <p>4.1 สังเกตจากความสนใจ การให้ความร่วมมือในการทำกิจกรรมของนักเรียน</p> <p>4.2 สังเกตจากการอภิปรายและการสรุปของนักเรียน</p> |
| 7 50 นาที | ความ รับผิดชอบ ต่อตนเอง | <p>1. เพื่อให้นักเรียนมีความรู้ ความเข้าใจ ในเรื่องของความรับผิดชอบต่อตนเอง</p> <p>2. เพื่อให้นักเรียนบอกพฤติกรรมความรับผิดชอบต่อตนเองในด้านต่างๆ ได้</p> | <p>1. ขั้นนำเข้าสู่กิจกรรม</p> <p>1.1 ผู้วิจัยกล่าวทักทายกับนักเรียน และชี้แจงจุดประสงค์ในการทำกิจกรรมให้นักเรียนฟัง</p> <p>1.2 ผู้วิจัยอธิบายถึงความสำคัญของพฤติกรรมความรับผิดชอบต่อตนเองในด้านต่างๆ</p> <p>2. ขั้นกิจกรรม</p> <p>2.1 ผู้วิจัยให้นักเรียนแบ่งออกเป็น 4 กลุ่มๆ ละ 4 คน แล้วให้ตัวแทนแต่ละกลุ่มออกมาจับสลากว่าในกลุ่มของตนนั้นได้ ความรับผิดชอบต่อด้านใด ซึ่งมีอยู่ 4 ด้าน ได้แก่</p> <ul style="list-style-type: none"> - ด้านสติปัญญาและความสามารถ - ด้านพฤติกรรม - ด้านการงาน - ด้านเวลา |

| ครั้งที่ | ชื่อ กิจกรรม | วัตถุประสงค์ | วิธีดำเนินการ |
|--------------|----------------------------------|--|--|
| | | | <p>2.2 ให้นักเรียนแต่ละกลุ่มร่วมกันอภิปรายเกี่ยวกับความรับผิดชอบต่อตนเองในด้านที่กลุ่มได้ไป</p> <p>2.3 ผู้วิจัยให้ตัวแทนในแต่ละกลุ่มออกมาสรุปเกี่ยวกับความรับผิดชอบที่กลุ่มได้ไป</p> <p>2.4 ผู้วิจัยให้นักเรียนช่วยกันสรุปความรับผิดชอบต่อตนเองทั้ง 4 ด้าน</p> <p>3. ขั้นสรุป ผู้วิจัยสรุปเพิ่มเติมอีกครั้ง และนัดหมาย วันเวลาที่จะพบกัน ในครั้งต่อไป</p> <p>4. การประเมินผล</p> <p>4.1 สังเกตจากการตอบคำถามของนักเรียน</p> <p>4.2 สังเกตจากการร่วมกิจกรรมของนักเรียน</p> |
| 8 50 นาที | การรู้จัก หน้าที่ของ ตนเอง | <p>1. เพื่อให้นักเรียนปฏิบัติหน้าที่ที่ได้รับมอบหมายได้</p> <p>2. เพื่อให้นักเรียนสามารถบอกถึงผลดีและผลเสียของความรับผิดชอบต่องานที่ได้รับมอบหมายได้</p> | <p>1. ขั้นนำเข้าสู่กิจกรรม</p> <p>1.1 ผู้วิจัยทักทายกับนักเรียน และชี้แจงจุดประสงค์ในการทำกิจกรรมให้นักเรียนฟัง</p> <p>1.2 ผู้วิจัยอธิบายถึงความสำคัญของการมีความรับผิดชอบต่อตนเองในการปฏิบัติงานตามที่ได้รับมอบหมาย</p> <p>2. ขั้นกิจกรรม</p> <p>2.1 ผู้วิจัยให้นักเรียนแบ่งกลุ่มออกเป็น 4 กลุ่มๆ ละ 4 คน แล้วแจกใบงานให้แต่ละกลุ่มเพื่อให้นักเรียนเล่นเกม โดยให้ตัวแทนของกลุ่มออกมาจับสลาก และอธิบายวิธีการปฏิบัติกิจกรรมกระบวนการกลุ่ม</p> <p>2.2 ให้นำแผ่นตัวอักษรไปเรียงให้เป็นประโยค ซึ่งแต่ละกลุ่มจะได้รับตัวอักษรที่มี</p> |

| ครั้งที่ | ชื่อ กิจกรรม | วัตถุประสงค์ | วิธีดำเนินการ |
|--------------|----------------------------|--|---|
| | | | <p>ความหมายไม่เหมือนกัน จะต้องแข่งขันกันเรียงให้เสร็จภายในเวลาที่กำหนด</p> <p>2.3 ผู้วิจัยแจกใบความรู้ให้นักเรียนได้ศึกษาทำความเข้าใจ</p> <p>2.4 ผู้วิจัยและนักเรียนร่วมกันอภิปรายถึงความสำคัญของการทำงานที่ได้รับมอบหมายว่ามีผลดีและผลเสียอย่างไร</p> <p>3. ขั้นสรุป</p> <p>ผู้วิจัยสรุปเพิ่มเติมอีกครั้ง และนัดหมายเวลาที่ จะพบกัน ในครั้งต่อไป</p> <p>4. การประเมินผล</p> <p>4.1 สัมผัสจากความสนใจ การให้ความร่วมมือในการทำกิจกรรมของนักเรียน</p> <p>4.2 สัมผัสจากการอภิปรายและการสรุป</p> |
| 9 50 นาที | การทำงาน ร่วมกับผู้อื่น | <p>1. เพื่อให้นักเรียนมีความเชื่อมั่นในตนเองในการทำงานร่วมกับผู้อื่น</p> <p>2. เพื่อให้นักเรียนอยู่ร่วมกับผู้อื่นได้อย่างมีความสุข</p> | <p>1. ขั้นนำเข้าสู่กิจกรรม</p> <p>ผู้วิจัยสนทนาทักทายกับนักเรียน รวมทั้งบอกจุดประสงค์ในการเข้ากลุ่มครั้งนี้</p> <p>2. ขั้นกิจกรรม</p> <p>2.1 ผู้วิจัยแจกใบงานให้นักเรียนกรอกข้อมูลแล้วให้นักเรียนแบ่งกลุ่มออกเป็น 4 กลุ่ม เพื่อเล่นเกม “ สร้างบ้าน ”</p> <p>2.2 ผู้วิจัยให้นักเรียนแต่ละกลุ่มแข่งขันกันสร้างบ้าน โดยมีขั้นตอนดังต่อไปนี้</p> <ul style="list-style-type: none"> - ให้แต่ละกลุ่มนำอุปกรณ์ที่ได้รับไปประกอบเป็นบ้านในแบบต่างๆ - ให้สมาชิกแต่ละกลุ่มๆ ละ 1 คน เป็นผู้สังเกตการณ์การแข่งขัน |

| ครั้งที่ | ชื่อ กิจกรรม | วัตถุประสงค์ | วิธีดำเนินการ |
|---------------|-----------------------|--|---|
| | | | <p>2.3 ผู้วิจัยให้นักเรียนร่วมกันตรวจผลงานของแต่ละกลุ่ม เมื่อครบกำหนดเวลา</p> <p>2.4 ผู้วิจัยให้ผู้สังเกตการณ์ออกมาแสดงความคิดเห็น</p> <p>2.5 นักเรียนทุกคนร่วมกันสรุปความคิดเห็นที่ได้จากกิจกรรมกระบวนการกลุ่มในครั้งนี้</p> <p>3. ขั้นสรุป</p> <p>ผู้วิจัยสรุปเพิ่มเติม และนัดหมายเวลาในครั้งต่อไป</p> <p>4. การประเมินผล</p> <p>4.1 สังเกตจากความร่วมมือร่วมใจในการทำกิจกรรม</p> <p>4.2 สังเกตจากการตอบคำถามและการแสดงความคิดเห็นของนักเรียน</p> |
| 10 50 นาที | การตั้งใจเรียน | <p>1. เพื่อให้นักเรียนรู้จักผลดีของความขยันหมั่นเพียร</p> <p>2. เพื่อให้นักเรียนเห็นความสำคัญของการตั้งใจเรียน</p> | <p>1. ขั้นนำเข้าสู่กิจกรรม</p> <p>ผู้วิจัยกล่าวทักทายนักเรียนและอธิบายถึงกิจกรรมที่จะเข้าร่วมปฏิบัติในครั้งนี้</p> <p>2. ขั้นกิจกรรม</p> <p>2.1 ให้นักเรียนแบ่งกลุ่มออกเป็น 4 กลุ่ม แล้วแจกใบสถานการณ์จำลองเรื่อง “ การตั้งใจเรียน”</p> <p>2.2 ผู้วิจัยให้แต่ละกลุ่มช่วยกันอภิปรายระดมสมองและตอบคำถามท้ายเรื่อง</p> <p>2.3 นักเรียนทุกคนช่วยกันแสดงความคิดเห็นและสรุป</p> |

| ครั้งที่ | ชื่อ กิจกรรม | วัตถุประสงค์ | วิธีดำเนินการ |
|---------------|--|--|--|
| | | | <p>3. ขั้นสรุป</p> <p>3.1 ผู้วิจัยสรุปเพิ่มเติม และให้แนวคิดเกี่ยวกับวิธีการเรียนอย่างมีประสิทธิภาพ รวมถึงความสำคัญของการตั้งใจเรียน</p> <p>3.2 ผู้วิจัยนัดหมาย เวลา ในการทำกิจกรรมในครั้งต่อไป</p> <p>4. การประเมินผล</p> <p>4.1 สืบเนื่องจากการตอบคำถามท้ายเรื่องของนักเรียน</p> <p>4.2 สืบเนื่องจากความสนใจในการทำกิจกรรมรวมทั้งการอภิปราย และสรุปของนักเรียน</p> |
| 11 50 นาที | <p>การปฏิบัติ ตนให้มี ความ รับผิดชอบ ต่อหน้าที่</p> | <p>1. เพื่อให้นักเรียนรู้จักวิธีรับผิดชอบในการปฏิบัติหน้าที่ที่ได้รับมอบหมายจากครู เพื่อให้การทำงานบรรลุเป้าหมายที่ตั้งไว้</p> <p>2. เพื่อให้นักเรียนทราบถึงประโยชน์หรือผลที่เกิดขึ้นในการปฏิบัติหน้าที่ของตนเอง</p> | <p>1. ขั้นนำเข้าสู่กิจกรรม</p> <p>ผู้วิจัยกล่าวทักทายกับนักเรียน และชี้แจงรายละเอียดในการปฏิบัติหน้าที่ของตนเอง</p> <p>2. ขั้นกิจกรรม</p> <p>2.1 ผู้วิจัยและนักเรียนร่วมกันอภิปรายเกี่ยวกับ เรื่องความรับผิดชอบต่อหน้าที่ของตนเอง</p> <p>2.2 ผู้วิจัยอธิบายถึงความสำคัญของการรับผิดชอบต่อหน้าที่ของนักเรียน</p> <p>2.3 ผู้วิจัยให้นักเรียนเล่นเกม “ ไขจ๋าทำอย่างไร ”</p> <p>2.4 ผู้วิจัยให้นักเรียน ออกมาจับไขในกล่อง คนละ 1 ไข แล้วให้นักเรียนตอบคำถามจากไข</p> <p>2.5 ผู้วิจัยและนักเรียนร่วมกันสรุปถึงความสำคัญของความรับผิดชอบต่อหน้าที่</p> |

| ครั้งที่ | ชื่อ กิจกรรม | วัตถุประสงค์ | วิธีดำเนินการ |
|---------------|-----------------|---|--|
| | | | <p>3. ขั้นสรุป ผู้วิจัยสรุปเพิ่มเติมอีกครั้งและนัดหมายการเข้าร่วมกิจกรรมในครั้งสุดท้าย</p> <p>4. การประเมินผล</p> <p>4.1 สัมผัสจากการตอบคำถามของนักเรียนแต่ละคน</p> <p>4.2 สัมผัสจากการสรุปของนักเรียน</p> |
| 12 50 นาที | ปัจฉิมนิเทศ | <p>1. เพื่อให้นักเรียนสรุปทบทวนถึงสิ่งที่ได้จากการเข้าร่วมกิจกรรม</p> <p>2. เพื่อให้นักเรียนอภิปรายและสรุปถึงผลดีของควมมีวินัยในตนเอง</p> <p>3. เพื่อให้นักเรียนนำประโยชน์ที่ได้รับจากกิจกรรมไปเป็นแนวทางในการปฏิบัติตัวต่อไป</p> | <p>1. ขั้นนำเข้าสู่กิจกรรม ผู้วิจัยสนทนาและซักถามกับนักเรียนว่านักเรียนควรมีวินัยในตนเองหรือไม่ เพราะเหตุใด และให้นักเรียนแสดงความคิดเห็น</p> <p>2. ขั้นกิจกรรม ผู้วิจัยให้นักเรียนสรุปเกี่ยวกับควมมีวินัยในตนเองและกล่าวถึงประโยชน์ที่ได้จากการร่วมกิจกรรม และผู้วิจัยสรุปเพิ่มเติมเกี่ยวกับพฤติกรรมของควมมีวินัยในตนเอง ดังนี้</p> <ol style="list-style-type: none"> 1. มีความรับผิดชอบ 2. มีความเชื่อมั่นในตนเอง 3. มีความตั้งใจจริง 4. มีความอดทน 5. การตรงต่อเวลา 6. ความรับผิดชอบในด้านสติปัญญาและความสามารถ 7. ความรับผิดชอบในด้านความประพฤติ |

| ครั้งที่ | ชื่อ กิจกรรม | วัตถุประสงค์ | วิธีดำเนินการ |
|----------|-----------------|--------------|--|
| | | | <p>8. ความรับผิดชอบในด้านการงาน</p> <p>9. ความรับผิดชอบในด้านเวลา</p> <p>3. ขั้นสรุป ผู้วิจัยเปิดโอกาสให้นักเรียนซักถามเพิ่มเติม และกล่าวปิดการทดลอง</p> <p>4. การประเมินผล</p> <p>4.1 สัมผัสจากการตอบคำถามและการแสดง ความคิดเห็น</p> <p>4.2 สัมผัสจากความตั้งใจของนักเรียน</p> |

ครั้งที่ 1

| | |
|---------------------|---|
| เรื่อง | ปฐมนิเทศ |
| เวลา | 50 นาที |
| วัตถุประสงค์ | <ol style="list-style-type: none"> 1. เพื่อสร้างความคุ้นเคยระหว่างครูกับนักเรียน และระหว่างนักเรียนกับนักเรียนที่เข้าร่วมกิจกรรม 2. เพื่อให้ให้นักเรียนเข้าใจจุดมุ่งหมายของการใช้ชุดกิจกรรมแนะแนว เพื่อพัฒนาความมีวินัยในตนเองของนักเรียน 3. เพื่อให้นักเรียนทราบแนวทางปฏิบัติตนในการเข้าร่วมกิจกรรม และทราบถึงวัน เวลา จำนวนครั้ง รวมถึงสถานที่ที่ใช้ในการทดลอง |

วิธีดำเนินการ

1. ขั้นนำ

ครูสร้างความคุ้นเคยกับนักเรียน โดยการแนะนำตนเองและให้นักเรียนแต่ละคนบอกรายชื่อของตัวเองให้เพื่อน ๆ ได้รู้จัก

2. ขั้นกิจกรรม

- 2.1 ครูให้นักเรียนเล่นเกม “ตามหาคู่แฝด” โดยให้นักเรียนแต่ละคนออกมาจับสลากในกลุ่มคนละ 1 ใบ
- 2.2 ให้นักเรียนแต่ละคนเล่ารายละเอียดเกี่ยวกับคู่แฝดของตนเองให้เพื่อนฟัง
- 2.3 ให้นักเรียนช่วยกันสรุปข้อคิดที่ได้จากการเข้าร่วมกิจกรรมปฐมนิเทศ และครูสรุปให้เพิ่มเติม
- 2.4 ครูอธิบายถึงวัตถุประสงค์ และลักษณะของชุดกิจกรรมแนะแนวเรื่องความมีวินัยในตนเอง
- 2.5 ครูเปิดโอกาสให้นักเรียนซักถามข้อสงสัย และนัดหมายสถานที่ วัน เวลาที่จะร่วมกิจกรรมในครั้งต่อไป

3. ขั้นสรุป

เพื่อนแต่ละคนจะมีความแตกต่างกันไป มีข้อดีข้อเสียต่างกันในการที่จะรู้จักคุ้นเคยกับผู้อื่นเราจะต้องรู้จักสนใจที่จะเข้าไปพูดคุย เพื่อให้ได้ข้อมูลต่าง ๆ ที่จะทำให้อีกกันมากขึ้น

สื่อ

1. กล่องใส่สติกเกอร์ จำนวน 1 กล่อง
2. ใบสติกเกอร์ จำนวน 16 ใบ

การประเมินผล

1. สังเกตจากความคุ้นเคยกัน และจากการซักถาม การแสดงสีหน้าท่าทางของนักเรียนแต่ละคน
2. สังเกตจากความสนใจในการทำกิจกรรมของนักเรียน
3. ประเมินความรู้ความเข้าใจในวัตถุประสงค์ โดยการซักถามแล้วนักเรียนตอบได้

ครั้งที่ 2

เรื่อง ค้นหาวินัยในตนเอง

เวลา 50 นาที

วัตถุประสงค์

1. เพื่อให้ นักเรียนมีความเข้าใจเกี่ยวกับวินัยในตนเอง
2. เพื่อให้ นักเรียนรู้จักผลดีของการมีวินัยในตนเองและผลเสียของการไม่มีวินัยในตนเอง

วิธีดำเนินการ

1. ขั้นนำ

ครูสนทนาและซักถามนักเรียนว่า “วินัยในตนเองหมายถึงอะไร “ และ การมีวินัยในตนเองมีพฤติกรรมเป็นอย่างไร

2. ขั้นกิจกรรม

- 2.1 ครูแบ่งนักเรียนออกเป็น 4 กลุ่ม ๆ 4 คน แล้วแจกกระดาษและปากกาให้นักเรียนแต่ละคน
- 2.2 ให้นักเรียนทุกคนเขียนถึงพฤติกรรมที่แสดงถึงความมีวินัยในตนเองของนักเรียน และพฤติกรรมที่คิดว่าไม่มีวินัยในตนเองของนักเรียน
- 2.3 ให้นักเรียนทุกคนเขียนถึงพฤติกรรมที่แสดงถึงความมีวินัยในตนเองของนักเรียน และพฤติกรรมที่คิดว่าไม่มีวินัยในตนเองของนักเรียน
- 2.4 ให้แต่ละกลุ่มช่วยกันคิดและแสดงความคิดเห็นว่า พฤติกรรมที่แสดงถึงความมีวินัยในตนเองมีอะไรบ้าง และบอกผลดีของการมีวินัยในตนเองและผลเสียของการไม่มีวินัยในตนเองโดยบันทึกลงในกระดาษที่กำหนดให้
- 2.5 ให้นักเรียนส่งตัวแทนของกลุ่มออกมารายงานหน้าชั้นตามที่ได้ช่วยกันอภิปรายและสรุป

3. ขั้นสรุป

ให้นักเรียนช่วยกันสรุปเรื่องวินัยในตนเอง และครูสรุปเพิ่มเติม

สื่อ

1. กระดาษ 20 แผ่น
2. ปากกา 16 ด้าม

การประเมินผล

1. สัมผัสจากความสนใจและการตั้งใจทำกิจกรรมของนักเรียน
2. สัมผัสจากการอภิปรายร่วมกัน และการสรุป
3. สัมผัสจากการให้ความร่วมมือในการทำงานเป็นกลุ่ม

ครั้งที่ 3

| | |
|---------------------|---|
| เรื่อง | การตรงต่อเวลา |
| เวลา | 50 นาที |
| วัตถุประสงค์ | เพื่อให้นักเรียนรู้ถึงผลดีของการเป็นคนตรงต่อเวลา และผลเสียของการไม่ตรงต่อเวลา |

วิธีดำเนินการ

1. ขั้นนำ

ครูกล่าวทักทายนักเรียน และบอกถึงเรื่องที่จะทำกิจกรรมในครั้งนี้

2. ขั้นกิจกรรม

- 2.1 ครูให้นักเรียนแบ่งกลุ่มออกเป็น 3 กลุ่ม โดยจะมี 2 กลุ่มที่มีสมาชิก 5 คน และอีก 1 กลุ่มจะมีสมาชิก 6 คน และให้แต่ละกลุ่มเลือกประธานกลุ่มและเลขานุการกลุ่ม โดยให้เลขานุการเป็นผู้บันทึกผลการอภิปราย
- 2.2 ครูแจกเอกสารประกอบการอภิปรายเกี่ยวกับการตรงต่อเวลาให้แต่ละกลุ่มแล้ว ให้สมาชิกในกลุ่มช่วยกันอภิปรายเกี่ยวกับการตรงต่อเวลา และตอบคำถามที่แจกให้
- 2.3 ให้แต่ละกลุ่มส่งตัวแทนกลุ่มออกมารายงานหน้าชั้น

3. ขั้นสรุป

ให้นักเรียนช่วยกันสรุป เปิดโอกาสให้นักเรียนซักถามข้อสงสัยเพิ่มเติม และครูสรุปเพิ่มเติม

สื่อ

1. เอกสารประกอบการอภิปราย
2. กระดาษตอบคำถาม

การประเมินผล

1. สังเกตจากการให้ความร่วมมือกันตอบคำถาม และการแลกเปลี่ยนความคิดเห็นของนักเรียน
2. สังเกตจากการสรุปร่วมกันของนักเรียน และการร่วมมือในการทำกิจกรรม

เอกสารประกอบการอภิปรายกลุ่ม

เรื่อง การตรงต่อเวลา

ในโรงเรียนมัธยมมีชื่อเสียงแห่งหนึ่ง ประวิทย์เป็นนักเรียนชั้นมัธยมศึกษาปีที่ 1 ที่เรียนหนังสือเก่งที่สุดเป็นที่ยอมรับของครูและเพื่อนๆ ทุกคน แต่ประวิทย์ก็มีข้อเสียอย่างหนึ่งอันเป็นที่เอือมระอาของเพื่อนและครู คือ ประวิทย์เป็นคนที่ไม่ชอบทำอะไรตรงเวลา เพราะเขารู้สึกว่าการทำอะไรให้ตรงเวลามันก็จะเหมือนกับคนอื่นทั่วไปที่กระทำกัน แต่ถ้าเขาทำอะไรช้ากว่าคนอื่นแล้วมันจะทำให้เขากลายเป็นจุดเด่นและเป็นที่น่าสนใจของผู้อื่น บ่อยครั้งที่ประวิทย์นัดกับเพื่อนๆ เพื่อที่จะไปตีหนังสื่อกัน เขาก็มักจะให้เพื่อนๆ เป็นฝ่ายนั่งรอเขาเสมอ อย่างเช่นในวันนี้ก็เหมือนกันที่เพื่อนในกลุ่มเดียวกันกับเขาก็ต้องมานั่งรอประวิทย์ที่หน้าหอสมุดแห่งชาติ เพราะนัดกันว่าจะไปหารายงานกันที่นั่น เนื่องจากครูได้สั่งให้ทำรายงานเป็นกลุ่มและทุกคนต้องช่วยกันทำ และให้เอามาส่งในชั่วโมงซึ่งจะมีคะแนนเก็บให้ 20 คะแนน เวลาผ่านไป 30 นาทีประวิทย์ก็เดิมนิยามเขามาหาเพื่อนและไม่มีคำขอโทษใดๆ จากปากประวิทย์เลย เพื่อนๆ บางคนก็ไม่พอใจกับพฤติกรรมของประวิทย์ที่ทำให้คนอื่นเสียเวลา บางคนก็ไม่อยากจะร่วมงานกับประวิทย์อีก แต่ในครั้งนี่ก็ต้องทำร่วมกันให้เสร็จไป

เมื่อทำรายงานกันเสร็จแล้ว ประวิทย์ก็ขอเป็นคนเก็บรายงานไว้เองและจะเป็นคนไปรายงานหน้าชั้นเอง ทุกคนก็ตกลงแล้วแยกย้ายกันกลับบ้าน วันต่อมา ในขณะที่ทุกคนเข้าห้องเรียนเรียบร้อยแล้ว แต่ประวิทย์ยังไม่ถึง ครูได้ให้แต่ละกลุ่มส่งตัวแทนออกมาจับสลากว่ากลุ่มใดจะได้ออกไปรายงานหน้าชั้นก่อน ปรากฏว่ากลุ่มของประวิทย์ได้ออกไปรายงานเป็นกลุ่มแรก เพื่อนๆ ในกลุ่มจึงตัดสินใจบอกกับครูว่ายังไม่พร้อมที่จะรายงาน เนื่องจากรายงานอยู่ที่ประวิทย์แต่ประวิทย์ยังไม่เข้าห้องเรียนไม่รู้ไปไหน ครูจึงหักคะแนนของกลุ่มประวิทย์ 10 คะแนน แล้วให้กลุ่มอื่นออกมารายงานเวลาผ่านไป 10 นาที ประวิทย์เดินเข้าห้องเรียน ครูจึงพูดกับประวิทย์ว่าการไม่ตรงต่อเวลาของประวิทย์นอกจากจะทำให้ตัวเองเดือนร้อนแล้ว ยังทำให้ผู้อื่นเดือนร้อนไปด้วยในบางครั้ง ถึงแม้ว่าจะเรียนเก่ง แต่ถ้าไม่รู้จักรักษาเวลาก็จะทำให้พลาดโอกาสดีๆ ได้



จงช่วยกันตอบคำถามต่อไปนี้

1. นักเรียนคิดว่าพฤติกรรมของประวิทย์เป็นอย่างไร เหมาะสมหรือไม่
2. ประวิทย์ควรปฏิบัติตนอย่างไร
3. จงบอกผลดีของการตรงต่อเวลา และผลเสียของการไม่ตรงต่อเวลามาเป็นข้อ ๆ

แนวตอบกิจกรรม

1. ประวิทย์มีพฤติกรรมที่ไม่เหมาะสม เป็นคนที่ไม่ตรงต่อเวลาและขาดความรับผิดชอบ ต่อหน้าที่
2. ประวิทย์ควรปรับปรุงพฤติกรรมของตนเองใหม่ในเรื่องการมีความรับผิดชอบ ต่อหน้าที่ ความรับผิดชอบต่อตนเองและผู้อื่นด้วย รวมทั้งเรื่องตรงต่อเวลา ควรรู้จัก การรักษาเวลาด้วย
3. ผลดีของการตรงต่อเวลา มีดังนี้.-
 1. ทำให้ไม่พลาดโอกาสดี ๆ ในเรื่องต่าง ๆ
 2. เป็นที่ยอมรับนับถือของเพื่อน ๆ ใครๆก็อยากคบ
 3. ไม่ทำให้ตนเองได้รับความเดือดร้อน

ผลเสียของการไม่ตรงต่อเวลา มีดังนี้.-

1. ทำให้พลาดโอกาสที่ดีที่ควรจะได้
2. ทำให้ไม่มีใครอยากจะคบด้วย
3. ทำให้ผู้อื่นเดือดร้อน

ครั้งที่ 4

เรื่อง **ขอบลิ้ม**

เวลา **50 นาที**

วัตถุประสงค์ 1. เพื่อให้นักเรียนมีวินัยในตนเอง โดยปฏิบัติหน้าที่ที่ได้รับมอบหมายด้วยความเอาใจใส่

2. เพื่อให้นักเรียนทราบถึงผลเสียของการหลีกเลี่ยงงานที่ได้รับมอบหมาย

วิธีดำเนินการ

1. **ขั้นนำ**

ครูกล่าวทักทายและสนทนากับนักเรียนเกี่ยวกับการทำงานที่ครูมอบหมายให้

2. **ขั้นกิจกรรม**

2.1 ครูแบ่งนักเรียนออกเป็น 2 กลุ่ม ๆ ละ 8 คน แล้วแจกเอกสารกรณีตัวอย่าง เพื่อให้นักเรียนร่วมกันอภิปราย และแลกเปลี่ยนความคิดเห็นซึ่งกันและกัน และช่วยกันตอบคำถามที่กำหนดให้

2.2 ให้นักเรียนส่งตัวแทนของกลุ่มออกมารายงานหน้าชั้น

3. **ขั้นสรุป**

3.1 ครูและนักเรียนช่วยกันสรุป และเปิดโอกาสให้นักเรียนได้ซักถามเพิ่มเติม

3.2 ครูสรุปประโยชน์ที่ได้จากการเข้าร่วมกิจกรรมในครั้งนี้

สื่อ **เอกสารกรณีตัวอย่าง**

การประเมินผล

1. สังเกตจากการอภิปรายของนักเรียน และจากการตอบคำถามของแต่ละกลุ่ม
2. สังเกตจากการสรุปร่วมกัน

กรณีตัวอย่าง
เรื่อง “ ชอบลิ้ม ”

ดาวกับเดือนทั้งสองเป็นฝาแฝดกัน ทั้งสองคนเรียนอยู่ห้องเดียวกัน ถึงแม้ทั้งสองจะเป็นฝาแฝดกันแต่ก็มีนิสัยแตกต่างกันอยู่อย่างที่เห็นได้ชัด ดาว เป็นคนสนุกสนาน ร่าเริง คุยเก่ง และชอบไปเที่ยวในที่ต่างๆ กลับบ้านไม่ค่อยตรงเวลา และไม่ค่อยสนใจในการเรียนเท่าไร ส่วนเดือนก็เป็นคนสนุกสนาน ร่าเริง ชอบช่วยเหลือผู้อื่น มีความรับผิดชอบ และมักจะกลับบ้านตรงเวลาเสมอ ถ้าวันไหนมีการบ้าน เมื่อกลับถึงบ้านก็จะรีบทำการบ้านทันที เมื่อทำการบ้านเสร็จแล้วก็จะออกไปคุยกับเพื่อน ๆ หรือบางครั้งก็จะช่วยอธิบายการบ้านที่เพื่อนทำไม่ได้ให้เพื่อนฟังว่าทำอย่างไร เพื่อน ๆ ในห้องจึงชอบเดือนมากกว่าดาว เพราะเดือนมักจะช่วยเหลือเพื่อน ๆ อยู่เสมอ

ในชั่วโมงสุดท้ายของวันศุกร์ ครูได้สั่งให้ทุกคนไปทำรายงานเกี่ยวกับสมุนไพรรักษาตัวให้อามาส่งในชั่วโมงเรียน มีคะแนนเก็บให้ 10 คะแนน เมื่อกลับไปถึงบ้านเดือนจึงรีบทำการบ้านทันทีเพราะกลัวจะลืม และได้เรียกให้ดาวทำด้วย แต่ดาวบอกว่าเอาไว้ก่อนยังมีเวลาอีกหลายวันค่อยทำก็ได้ แล้วก็ก้มหน้าอ่านหนังสือการ์ตูนญี่ปุ่นที่ไปเช่ามาต่อไป โดยไม่สนใจที่จะทำการบ้านเหมือนกับเดือน เช้าวันจันทร์ในชั่วโมงเรียน ทุกคนก็เอารายงานไปส่งครู ยกเว้นดาวที่ไม่มีรายงานมาส่ง เนื่องจากลืมทำรายงานมา เพราะมัวแต่อ่านหนังสือการ์ตูนญี่ปุ่น จึงทำให้ดาวไม่มีคะแนนเก็บกับเพื่อนในชั่วโมงนี้



ให้นักเรียนช่วยกันอธิบายในหัวข้อต่อไปนี้

1. บุคคลใดที่นักเรียนควรเอาเป็นตัวอย่าง เพราะอะไร
2. นักเรียนคิดว่าดาวควรจะประพฤติตนอย่างไร เพราะเหตุใด
3. จงบอกถึงผลเสียของการไม่ใส่ใจในงานที่ได้รับมอบหมาย

แนวตอบกิจกรรม

1. เตือน เพราะเตือนเป็นเด็กที่มีความรับผิดชอบ รู้จักการแบ่งเวลาในการทำงาน
2. ดาว ควรปรับปรุงพฤติกรรมในเรื่องของความรับผิดชอบในเรื่องของการเรียนและการตรงต่อเวลา
3. ผลเสียของการไม่ใส่ใจในงานที่ได้รับมอบหมาย คือ ทำให้ไม่มีงานส่งอาจารย์ทันตามเวลาที่กำหนด และทำให้เสียโอกาสที่จะได้คะแนนในการทำรายงาน

ครั้งที่ 5

เรื่อง ผู้กล้าหาญ

เวลา 50 นาที

วัตถุประสงค์ เพื่อให้นักเรียนกล้าที่จะยอมรับและกล้าเผชิญกับความจริงที่ตนเองได้
กระทำลงไป

วิธีดำเนินการ**1. ขั้นนำ**

ครูสนทนากับนักเรียนว่า ทุกคนย่อมมีโอกาสที่จะทำผิดพลาดได้ แต่เมื่อเรา
ทำผิดแล้ว เราก็ควรจะกล้าที่จะยอมรับผิด

2. ขั้นกิจกรรม

2.1 ครูให้นักเรียนร่วมอภิปรายถึงการกระทำ เกี่ยวกับความกล้าหาญในเรื่องของ
การยอมรับและกล้าเผชิญกับความจริงของนักเรียนแต่ละคน

2.2 ครูให้นักเรียนอภิปรายเหตุการณ์ที่เพื่อนแต่ละคนเล่ามา

3. ขั้นสรุป

ครูสรุปเพิ่มเติมอีกครั้งและนัดหมายเข้าร่วมกิจกรรมในครั้งต่อไป

สื่อ -

การประเมินผล

1. สังเกตความสนใจและความร่วมมือของนักเรียนในการร่วมกิจกรรม
2. สังเกตการแสดงความคิดเห็น และการสรุปของนักเรียน

ครั้งที่ 6

เรื่อง ตั้งใจและตั้งมั่น

เวลา 50 นาที

วัตถุประสงค์

1. เพื่อให้นักเรียนเกิดความมุ่งมั่นและมีความเพียรพยายามในการปฏิบัติงานต่าง ๆ ที่ได้รับมอบหมาย
2. เพื่อให้นักเรียนเห็นถึงผลดีของการตั้งใจในการปฏิบัติงานต่าง ๆ ให้สำเร็จตามจุดมุ่งหมายที่ตั้งไว้

วิธีดำเนินการ

1. ขั้นนำ

- 1.1 ครูกล่าวทักทายกับนักเรียน และชี้แจงจุดประสงค์ในการทำกิจกรรมให้นักเรียนฟัง
- 1.2 ครูยกตัวอย่างถึงบุคคลที่ประสบผลสำเร็จในการดำเนินชีวิตที่เกิดจากความมุ่งมั่นและตั้งใจในการทำสิ่งต่าง ๆ

2. ขั้นกิจกรรม

- 2.1 ให้นักเรียนแต่ละคนออกมาเล่าถึงบุคคลที่เป็นตัวอย่าง หรือบุคคลที่นักเรียนมีความประทับใจ และเป็นบุคคลที่นักเรียนสามารถนำมาเป็นแบบอย่างที่ดีได้ในการดำเนินชีวิต
- 2.2 ครูและนักเรียนร่วมกันอภิปรายถึงความสำคัญของการตั้งใจในการทำสิ่งต่าง ๆ

3. ขั้นสรุป

ครูสรุปเพิ่มเติมอีกครั้งและนัดหมายเวลาที่จะพบกันอีกครั้งต่อไป

สื่อ -

การประเมินผล

1. สังเกตความสนใจ การให้ความร่วมมือในการทำกิจกรรมของนักเรียน
2. สังเกตจากการอภิปรายและการสรุปของนักเรียน

ครั้งที่ 7

เรื่อง ความรับผิดชอบต่อตนเอง

เวลา 50 นาที

วัตถุประสงค์

1. เพื่อให้นักเรียนมีความรู้ ความเข้าใจ ในเรื่องของความรับผิดชอบต่อตนเอง
2. เพื่อให้นักเรียนบอกถึงพฤติกรรมความรับผิดชอบต่อตนเองในด้านต่างๆ ได้

วิธีดำเนินการ

1. ขั้นนำ

- 1.1 ครูกล่าวทักทายกับนักเรียน และชี้แจงจุดประสงค์ในการทำกิจกรรมให้นักเรียนฟัง
- 1.2 ครูอธิบายถึงความสำคัญของพฤติกรรมความรับผิดชอบต่อตนเองในด้านต่างๆ

2. ขั้นกิจกรรม

- 2.1 ครูให้นักเรียนแบ่งออกเป็น 4 กลุ่มๆ 4 คน แล้วให้ตัวแทนแต่ละกลุ่มออกมาจับสลากว่าในกลุ่มของตนนั้นได้ ความรับผิดชอบต่อตนเองในด้านใด ซึ่งมีอยู่ 4 ด้าน ได้แก่
 - ด้านสติปัญญาและความสามารถ
 - ด้านความประพฤติ
 - ด้านการงาน
 - ด้านเวลา
- 2.2 ให้นักเรียนแต่ละกลุ่มร่วมกันอภิปรายเกี่ยวกับความรับผิดชอบต่อตนเองในด้านที่กลุ่มได้ไป
- 2.3 ครูให้ตัวแทนในแต่ละกลุ่มออกมาสรุปเกี่ยวกับความรับผิดชอบที่กลุ่มได้ไป
- 2.4 ครูให้นักเรียนช่วยกันสรุปความรับผิดชอบต่อตนเองทั้ง 4 ด้าน

3. ขั้นสรุป

ครูสรุปเพิ่มเติมอีกครั้ง และนัดหมาย วัน เวลาที่จะพบกันในครั้งต่อไป

สื่อ

1. สลากความรับผิดชอบ จำนวน 4 ใบ
3. กระดาษ
4. ปากกา

การประเมินผล

1. สังเกตจากการตอบคำถามของนักเรียน
2. สังเกตจากการร่วมกิจกรรมของนักเรียน

ใบสลาก

1. ความรับผิดชอบในด้านสติปัญญาและความสามารถ
2. ความรับผิดชอบในด้านความประพฤติ
3. ความรับผิดชอบในการงาน
4. ความรับผิดชอบในด้านเวลา

ครั้งที่ 8

เรื่อง การรู้จักหน้าที่ของตนเอง

เวลา 50 นาที

วัตถุประสงค์

1. เพื่อให้นักเรียนปฏิบัติหน้าที่ตามที่ได้รับมอบหมายได้
2. เพื่อให้นักเรียนสามารถบอกถึงผลดีและผลเสียของการมีความรับผิดชอบต่องานที่ได้รับมอบหมายได้

วิธีดำเนินการ

1. ขั้นนำ

- 1.1 ครูกล่าวทักทายกับนักเรียน และชี้แจงจุดประสงค์ในการทำกิจกรรมให้นักเรียนฟัง
- 1.2 ครูอธิบายถึงความสำคัญของการมีความรับผิดชอบต่องานที่ได้รับมอบหมาย

2. ขั้นกิจกรรม

- 2.1 ครูให้นักเรียนแบ่งออกเป็น 4 กลุ่ม ๆ ละ 4 คน แล้วแจกใบงานให้แต่ละกลุ่ม เพื่อให้นักเรียนเล่นเกม โดยให้ตัวแทนของกลุ่มออกมาจับสลากและอธิบายวิธีการปฏิบัติกิจกรรมกระบวนการกลุ่ม ซึ่งกิจกรรมที่กำหนดให้ทำ
- 2.2 ให้นำแผ่นตัวอักษรไปเรียงให้เป็นประโยค ซึ่งแต่ละกลุ่มจะได้รับตัวอักษรที่มีความหมายไม่เหมือนกัน จะต้องแข่งขันกันเรียงให้เสร็จภายในเวลาที่กำหนด
- 2.3 ครูแจกใบความรู้ให้นักเรียนได้ศึกษาทำความเข้าใจ
- 2.4 ครูและนักเรียนร่วมกันอภิปรายถึงความสำคัญของการทำงานที่ได้รับมอบหมายว่ามีผลดีและผลเสียอย่างไรบ้าง
- 2.5

3. ขั้นสรุป

ครูสรุปเพิ่มเติมอีกครั้ง และนัดหมาย เวลาที่จะพบกันอีกครั้งต่อไป

สื่อ

1. ใบความรู้ เรื่องการปฏิบัติหน้าที่ที่ได้รับมอบหมาย
2. ใบงาน แผ่นตัวอักษร

การประเมินผล

1. สัมผัสจากความสนใจ การให้ความร่วมมือในการทำกิจกรรมของนักเรียน
2. สัมผัสจากการอภิปรายและการสรุปของนักเรียน

ใบความรู้

เรื่อง หน้าที่ที่ได้รับมอบหมาย

หน้าที่ หมายถึง สิ่งที่อยู่ในความรับผิดชอบของตนและตนต้องปฏิบัติให้เสร็จลุล่วงไปด้วยความเรียบร้อย หน้าที่แบ่งออกได้เป็น 2 อย่าง คือ หน้าที่ในส่วนบุคคลและหน้าที่ทางราชการ

หน้าที่ส่วนบุคคล หมายถึง หน้าที่ต้องปฏิบัติต่อกันในระหว่างบุคคล เช่น หน้าที่ที่บิดามารดาต้องปฏิบัติต่อบุตร บุตรปฏิบัติต่อบิดามารดา ครู อาจารย์ปฏิบัติต่อศิษย์ และศิษย์ปฏิบัติต่อครูอาจารย์ ผู้บังคับบัญชาต่อผู้ใต้บังคับบัญชา และผู้อยู่ใต้บังคับบัญชาปฏิบัติต่อผู้บังคับบัญชา เป็นต้น

หน้าที่ทางราชการ หมายถึง หน้าที่ตามกฎหมายที่ต้องปฏิบัติ จะบกพร่องมิได้ เช่น ทหารมีหน้าที่ป้องกันประเทศ ตำรวจมีหน้าที่รักษาความสงบภายในประเทศ ครูมีหน้าที่อบรมสั่งสอนนักเรียน บรรพชิตมีหน้าที่ปฏิบัติศาสนกิจ แพทย์มีหน้าที่รักษาผู้เจ็บป่วย

ผู้ที่บกพร่องในหน้าที่ ไม่ว่าจะป็นหน้าที่ในส่วนบุคคลก็ดี หรือหน้าที่ทางราชการก็ดีย่อมได้รับการตำหนิติเตียน หรือยิ่งกว่านั้นอาจถูกลงโทษผู้ที่มีความรับผิดชอบดี ย่อมปฏิบัติหน้าที่ของตนโดยเคร่งครัดแม้จะมีเรื่องอื่นที่สำคัญกว่าต้องทำ ก็จะทำหน้าที่ของตนก่อนสิ่งอื่นเสมอเพราะถือว่า “หน้าที่อยู่เหนือสิ่งอื่นใด”

โดยเหตุที่เด็กมีความสำคัญ ในฐานะที่จะเป็นผู้สร้างสรรค์ความเจริญมั่นคง ให้แก่ตนเองแก่ครอบครัว และแก่ชาติบ้านเมืองจึงเป็นการสมควรที่เด็กจะได้ศึกษาอบรมฝึกฝน ให้สำนึกในหน้าที่ของเด็ก และยึดถือเป็นหลักปฏิบัติดังต่อไปนี้

หน้าที่ของเด็ก

1. มีศรัทธาเลื่อมใสในศาสนา
2. เคารพและรักษาไว้ซึ่งขนบธรรมเนียมประเพณีอันดี
3. เชื่อฟังบิดามารดา ผู้ปกครอง และครูอาจารย์
4. มีกิริยาจาสุภาพต่อคนทั่วไป
5. มีความกตัญญูกตเวที และเคารพนับถือผู้ใหญ่
6. เป็นผู้มีระเบียบ และรักษาความสะอาดเสมอ
7. มีความมานะ อดทน ขยันหมั่นเพียร และตั้งใจศึกษาหาความรู้
8. รู้จักประหยัด และเก็บออมทรัพย์
9. มีความซื่อสัตย์สุจริต มีน้ำใจเป็นนักกีฬา
10. ทำตนให้เป็นประโยชน์แก่ผู้อื่น และรู้จักรักษาสาธารณสมบัติของชาติ

มีนิทานโบราณเรื่องหนึ่ง ที่เป็นอุทาหรณ์ชี้ให้เห็นโทษของการไม่ปฏิบัติหน้าที่ และ การทำผิดหน้าที่ นิทานเรื่องนั้น มีว่า สุนัขกับลาเป็นสัตว์เลี้ยงในบ้านของเศรษฐี วันหนึ่งมีขโมย เข้ามาลักของในบ้าน สุนัขซึ่งมีหน้าที่เห่าขโมยกลับไม่เห่า นอนนิ่งเสีย ฝ่ายลาเมื่อเห็นสุนัขไม่เห่า จึงร้องออกมาด้วยเสียงอันดัง เพื่อต้องการให้เศรษฐีรู้ เศรษฐีโกรธมาก ด้วยเสียงร้องของลาเป็นที่ รำคาญแก่คน จึงใช้ไม้ตีลาจนตาย รุ่งเช้าเศรษฐีสำรวจสิ่งของในบ้าน พบว่าสูญหายไปมากจึงใช้ไม้ ตีสุนัขจนตายเช่นกัน เพราะโกรธที่สุนัขไม่ทำหน้าที่เห่าขโมย ดังนั้นในการปฏิบัติหน้าที่ที่ได้รับ มอบหมายนั้น จึงเป็นสิ่งที่มีความสำคัญมาก เพราะจะทำให้งานสำเร็จได้อย่างรวดเร็ว ใด้งานที่มี คุณภาพและยังส่งผลต่อส่วนรวม คือ เกิดความสัมพันธ์อันดีกับผู้อื่นที่ทำงานร่วมกัน รู้สึกว่า ตนเองมีคุณค่าต่อกลุ่ม

ผลดีของการมีความรับผิดชอบต่อหน้าที่ที่ได้รับมอบหมาย คือ

1. ทำงานสำเร็จตามเป้าหมายทันเวลา
2. เป็นที่นับถือ และได้รับการยกย่อง
3. ทำให้เกิดความก้าวหน้า สงบสุข และความเรียบร้อยแก่ส่วนรวม

ผลเสียของการไม่มีความรับผิดชอบต่อหน้าที่ที่ได้รับมอบหมาย คือ

1. ทำงานไม่เสร็จทันตามเป้าหมายที่วางไว้
2. เป็นคนขาดความมั่นใจในตนเอง
3. ขาดคนยกย่อง ไม่ได้ได้รับความไว้วางใจจากการทำงาน
4. ไม่มีความก้าวหน้า
5. ก่อให้เกิดความวุ่นวาย ขาดระเบียบแบบแผนในสังคม

ใบงาน / เกม
หน้าที่ของนักเรียน

1. ตั้งใจศึกษาหาความรู้

| | | | | | | | | | |
|---|---|---|---|-----|---|---|---|---|---|
| ต | ง | ใ | จ | ศ | ก | ษ | า | ห | า |
| ค | ว | า | ม | รู้ | | | | | |

2. มีความกระตือรือร้น

| | | | | | | | | | |
|-----|---|-----|---|---|---|---|---|---|---|
| มี | ค | ว | า | ม | ก | ร | ะ | ต | อ |
| รู้ | อ | รู้ | น | | | | | | |

3. ทำงานให้เสร็จทันเวลา

| | | | | | | | | | |
|----|---|---|---|---|----|---|---|---|---|
| ทำ | ง | า | น | ใ | ห้ | เ | ส | ร | จ |
| ทั | น | เ | ว | ล | า | | | | |

4. มีวินัยในตนเอง

| | | | | | | | | | | |
|----|----|----|---|---|---|---|---|---|---|---|
| มี | วิ | นั | ย | ใ | น | ต | น | เ | อ | ง |
|----|----|----|---|---|---|---|---|---|---|---|

ครั้งที่ 9

เรื่อง การทำงานร่วมกับผู้อื่น

เวลา 50 นาที

วัตถุประสงค์

1. เพื่อให้นักเรียนมีความเชื่อมั่นในตนเองในการทำงานร่วมกับผู้อื่น
2. เพื่อให้นักเรียนอยู่ร่วมกับผู้อื่นได้อย่างมีความสุข

วิธีดำเนินการ

1. ขั้นนำ

ครูสนทนาทักทายกับนักเรียน รวมทั้งบอกจุดประสงค์ในการเข้ากลุ่มในครั้งนี้

2. ขั้นกิจกรรม

- 2.1 ครูแจกใบงานให้นักเรียนกรอกข้อมูล แล้วให้นักเรียนแบ่งกลุ่มออกเป็น 4 กลุ่ม เพื่อเล่นเกม “ สร้างบ้าน ”
- 2.2 ครูให้นักเรียนแต่ละกลุ่มแข่งขันกันสร้างบ้าน โดยมีขั้นตอนดังต่อไปนี้
 - ให้แต่ละกลุ่มนำอุปกรณ์ที่ได้รับไปประกอบเป็นบ้านในแบบต่าง ๆ
 - ให้สมาชิกแต่ละกลุ่ม ๆ ละ 1 คน เป็นผู้สังเกตการณ์การแข่งขัน
- 2.3 ครูและนักเรียนร่วมกันตรวจผลงานของแต่ละกลุ่ม เมื่อครบกำหนดเวลา
- 2.4 ครูให้ผู้สังเกตการณ์ออกมาแสดงความคิดเห็น
- 2.5 นักเรียนทุกคนร่วมกันสรุปความคิดเห็นที่ได้จากกิจกรรมกระบวนการกลุ่มในครั้งนี้

3. ขั้นสรุป

ครูสรุปเพิ่มเติมอีกครั้ง และนัดหมาย เวลาที่จะพบกันอีกครั้งต่อไป

สื่อ

- | | |
|---------------------|----------------|
| 1. กระดาษชาร์ท | จำนวน 4 แผ่น |
| 2. ไม้จิ้มไฟ | จำนวน 20 กล่อง |
| 3. กาว | จำนวน 4 ขวด |
| 4. มีดคัตเตอร์ | จำนวน 4 อัน |
| 5. ใบงาน ใครกันเอ่ย | จำนวน 16 แผ่น |

การประเมินผล

1. สัมผัสจากความร่วมมือร่วมใจในการทำกิจกรรม
2. ดูจากการตอบคำถามและการแสดงความคิดเห็นของนักเรียน

ใบงาน
“ใครเอ่ย”

1. ใครกันเอ่ยตรงเวลามากที่สุด
2. ใครกันเอ่ยดูแลรักษาทรัพย์สินของโรงเรียนดีที่สุด
3. ใครกันเอ่ยมีความกระตือรือร้นในการเรียนมากที่สุด
4. ใครกันเอ่ยมีความรับผิดชอบต่อหน้าที่มากที่สุด
5. ใครกันเอ่ยช่วยงานกิจกรรมของโรงเรียนมากที่สุด
6. ใครกันเอ่ยรับฟังความคิดเห็นของเพื่อนดีที่สุด
7. ใครกันเอ่ยตั้งใจเรียนมากที่สุด
8. ใครกันเอ่ยมีความเชื่อมั่นในตนเองมากที่สุด
9. ใครกันเอ่ยกล้าแสดงออกมากที่สุด



ครั้งที่ 10

เรื่อง การตั้งใจเรียน

เวลา 50 นาที

วัตถุประสงค์

1. เพื่อให้นักเรียนรู้จักผลดีของความขยันหมั่นเพียร
2. เพื่อให้นักเรียนเห็นความสำคัญของการตั้งใจเรียน

วิธีดำเนินการ

1. ขั้นนำ

ครูกล่าวทักทายนักเรียนและอธิบายถึงกิจกรรมที่จะร่วมปฏิบัติในครั้งนี้

2. ขั้นกิจกรรม

- 2.1 ให้นักเรียนแบ่งกลุ่มออกเป็น 4 กลุ่ม แล้วแจกใบสถานการณ์จำลองเรื่อง “ การตั้งใจเรียน “
- 2.2 ครูให้แต่ละกลุ่มช่วยกันอภิปรายระดมสมองและตอบคำถามท้ายเรื่อง
- 2.3 นักเรียนทุกคนช่วยกันแสดงความคิดเห็นและสรุป

3. ขั้นสรุป

- 3.1 ครูสรุปเพิ่มเติม และให้แนวคิดเกี่ยวกับวิธีการเรียนอย่างมีประสิทธิภาพ รวมถึงความสำคัญของการตั้งใจเรียน
- 3.2 ครูนัดหมาย เวลา ในการทำกิจกรรมในครั้งต่อไป

สื่อ

1. เอกสารสถานการณ์จำลอง การตั้งใจเรียน
2. กระดาษตอบคำถาม

การประเมินผล

1. สังเกตจากการตอบคำถามท้ายเรื่องของนักเรียน
2. จากความสนใจในการทำกิจกรรม รวมทั้งการอภิปรายและสรุปของนักเรียน

สถานการณ์จำลอง

โรงเรียนแห่งหนึ่งในเมืองหลวง ฟ้าและเมฆเป็นเพื่อนสนิทกันมาก เรียนโรงเรียนเดียวกัน ห้องเดียวกัน และชอบนั่งด้วยกันบ่อยๆ แต่สองคนนี้มีนิสัยในการเรียนที่แตกต่างกันมากเพราะว่า ฟ้าเป็นคนที่มีความขยันและตั้งใจเรียน จนสอบได้ที่ 1 ของห้องเป็นประจำ ส่วนเมฆจะเป็นคนที่ไม่ค่อยใส่ใจในการเรียน ไม่มีความตั้งใจเรียนเลย เวลาที่ครูสอนก็มักจะนั่งเหม่อมองออกไปนอกห้องอยู่เสมอ หรือไม่ก็จะคุยกับคนโน้นทีคนนี้ที เวลาครูสั่งให้ทำงานก็มักจะขอลอกกับเพื่อนเป็นประจำ จนได้ฉายาจอมลอกของห้องไปเลย อย่างเช่นในวันนี้ เพื่อนๆทุกคนก็จะนั่งอ่านหนังสือเตรียมที่จะสอบกันในวันพรุ่งนี้ บางคนก็จะติวให้กันบ้าง เพราะว่าวิชาที่จะสอบในวันพรุ่งนี้อาจารย์บอกว่าจะเป็นคะแนนเก็บ 20 คะแนน ฟ้าก็จะคอยบอกให้เมฆอ่านหนังสือบ้าง แต่เมฆก็บอกว่าไม่เป็นไร พรุ่งนี้สอบก็ขอลอกฟ้าแล้วกัน พูดจบเมฆก็ก้มลงอ่านหนังสือการ์ตูนต่อไป

วันต่อมา ในขณะที่กำลังสอบ ทุกคนนั่งทำข้อสอบกันอย่างขะมักเขม้น ยกเว้นเมฆคนเดียวที่นั่งทำข้อสอบอย่างกระวนกระวายใจ เพราะยังไม่มีโอกาสที่จะลอกข้อสอบฟ้าอย่างที่ตั้งใจไว้ เนื่องจากในวันนี้ ครูที่คุมสอบได้มานั่งใกล้ๆกับเขา จึงทำให้เขาไม่มีโอกาสที่จะลอกข้อสอบฟ้าเลย จนเวลาใกล้จะหมด ครูจึงเดินออกไปด้านหน้า เมฆจึงลอกข้อสอบของฟ้าแต่ก็ทำได้ไม่กี่ข้อเวลาใกล้จะหมดแล้ว เมฆจึงทำข้อสอบไม่เสร็จ ผลการสอบในครั้งนี้ทำให้เมฆมีคะแนนเก็บน้อยที่สุดในห้องและมีคะแนนไม่ถึงครึ่งหนึ่งที่สอบเลย และถ้าเป็นเช่นนี้อีกเมฆมีสิทธิ์ที่จะสอบตกในวิชานี้แน่นอน ซึ่งเป็นผลมาจากการไม่ตั้งใจเรียนของเมฆเอง เพราะคิดว่าจะลอกเพื่อนได้ตลอดจนทำให้เวลาเรียน ไม่สนใจเรียน



จงตอบคำถามต่อไปนี้

1. พฤติกรรมของเมฆควรเอาเป็นแบบอย่างหรือไม่ เพราะเหตุใด
2. เมฆควรปรับปรุงพฤติกรรมในการเรียนอย่างไร
3. ถ้านักเรียนเป็นเมฆ จะลอกข้อสอบเพื่อนหรือไม่ เพราะเหตุใด
4. จงบอกผลเสียของการไม่ตั้งใจเรียนมาเป็นข้อ ๆ

แนวตอบกิจกรรม

1. พฤติกรรมของเมฆไม่ควรเอาเป็นแบบอย่าง เพราะเป็นคนที่ไม่ใส่ใจในการเรียน ไม่มีความตั้งใจในการเรียน
2. เมฆควรปรับปรุงพฤติกรรมในเรื่องของความสนใจในการเรียนให้มากขึ้น
3. ไม่ เพราะ จะทำให้ไม่เกิดความภูมิใจในคะแนนที่ได้มา และเหมือนเป็นการเอาเปรียบคนที่ไปลอก
4. ผลเสียของการไม่ตั้งใจเรียน
 - ได้รับความรู้ไม่เต็มที่
 - เวลาสอบทำให้เกิดความลังเลในการหาคำตอบ
 - ขาดความมั่นใจในการทำข้อสอบ

ครั้งที่ 11

เรื่อง การปฏิบัติตนให้มีความรับผิดชอบต่อหน้าที่

เวลา 50 นาที

วัตถุประสงค์

1. เพื่อให้นักเรียนรู้จักวิธีรับผิดชอบต่อหน้าที่ที่ได้รับมอบหมายจากครู เพื่อให้การทำงานบรรลุเป้าหมายที่ตั้งไว้
2. เพื่อให้นักเรียนทราบถึงประโยชน์หรือผลที่จะเกิดขึ้นในการปฏิบัติหน้าที่ของตนเอง

วิธีดำเนินการ

1. ชำนาญ

ครูกล่าวทักทายกับนักเรียน และชี้แจงรายละเอียดในการปฏิบัติกิจกรรมในครั้งนี้

2. ชำนาญกิจกรรม

- 2.1 ครูและนักเรียนร่วมกันอภิปรายเกี่ยวกับ เรื่องความรับผิดชอบต่อหน้าที่ของตนเอง
- 2.2 ครูอธิบายถึงความสำคัญของการรับผิดชอบต่อหน้าที่ของนักเรียน
- 2.3 ครูให้นักเรียนเล่นเกม “ ไข่จำทำอย่างไรดี “
- 2.4 ครูให้นักเรียน ออกมาจับไข่ในกล่อง คนละ 1 ใบ แล้วให้นักเรียนตอบคำถามจากไข่
- 2.5 ครูและนักเรียนร่วมกันสรุปถึงความสำคัญของความรับผิดชอบต่อหน้าที่

3. ชำนาญสรุป

ครูสรุปเพิ่มเติมอีกครั้งและนัดหมายการเข้าร่วมกิจกรรมในครั้งสุดท้าย

สื่อ

1. ไข่พลาสติก จำนวน 16 ใบ
2. กล่องจำนวน 1 ใบ
3. ใบคำถาม จำนวน 16 ใบ

การประเมินผล

1. จากการตอบคำถามของนักเรียนแต่ละคน
2. จากการสรุปของนักเรียน

เกม ไข่ทำอย่างไรดี

ให้นักเรียนออกมาจับไข่ในกล่องหน้าชั้นเรียน คนละ 1 ใบ แล้วตอบคำถามจากไข่ที่จับขึ้นมา



ใบคำถามในไข่มีดังนี้.-

1. เมื่อพ่อและแม่ให้ช่วยทำงานบ้าน
2. ในวันหยุด เสาร์ – อาทิตย์ นักเรียนควรทำอย่างไร
3. เมื่อพ่อและแม่เตือนเกี่ยวกับการปฏิบัติตัวของนักเรียน
4. เมื่อพ่อและแม่เตือนเกี่ยวกับผลการเรียนที่ตกลงของนักเรียน
5. เมื่อถึงวันที่เป็นเวรทำความสะอาดชั้นเรียนนักเรียนควรปฏิบัติอย่างไร
6. เวลาห้องเรียนมีการจัดกิจกรรมนักเรียนควรปฏิบัติอย่างไร
7. การแต่งกายมาโรงเรียน ควรปฏิบัติอย่างไร
8. ในช่วงโมงเรียนนักเรียนควรปฏิบัติอย่างไร
9. เวลาเห็นตกอยู่บนพื้นนักเรียนควรปฏิบัติตนอย่างไร
10. ถ้าหากมาโรงเรียนสายนักเรียนควรปฏิบัติตนอย่างไร
11. เวลาร่วมกิจกรรมในการทำงานกลุ่ม นักเรียนควรปฏิบัติอย่างไร
12. เวลาเห็นครูถือของหนักมานักเรียนควรปฏิบัติตนอย่างไร
13. ให้บอกถึงสิ่งที่ควรปฏิบัติในช่วงก่อนสอบ
14. ให้บอกถึงสิ่งที่ควรปฏิบัติในช่วงเวลาสอบ
15. ให้บอกข้อดีของความรับผิดชอบต่อหน้าที่ของตนเอง
16. ในช่วงเวลาเข้าแถวเคารพธงชาติในตอนเช้านักเรียนควรปฏิบัติตนอย่างไร

แนวตอบกิจกรรม

1. ปฏิบัติตามคำสั่งของพ่อแม่
2. ทำการบ้านตามที่ครูสั่ง และทบทวนอ่านหนังสือเรียน ช่วยพ่อแม่ทำงานบ้าน
3. ปรับปรุงในเรื่องการปฏิบัติตัวให้ดีขึ้น
4. ขยันและตั้งใจ ใส่ใจในการเรียนให้มากขึ้น
5. ทำความสะอาดชั้นเรียนตามที่ได้รับมอบหมาย
6. ให้ความร่วมมือและช่วยเหลือเพื่อนในการทำกิจกรรม
7. ปฏิบัติตามกฎระเบียบของโรงเรียน
8. เข้าเรียนให้ตรงเวลา และตั้งใจฟังครูสอน
9. เก็บทิ้งในถังขยะ
10. ปรับปรุงตัวไม่ให้มาสายอีกในครั้งต่อไป
11. ให้ความร่วมมือและช่วยเหลือกิจกรรมกลุ่ม
12. เข้าไปช่วยเหลือครูถือของ
13. ทบทวนหนังสือเรียนก่อนสอบ
14. ปฏิบัติตามกฎของโรงเรียน ไม่ทุจริตในการสอบ
15.
 - ทำให้เป็นผู้ประพฤติปฏิบัติตนได้เหมาะสม
 - สามารถทำงานได้เสร็จทันเวลา
 - เป็นที่ยอมรับของคนอื่น
16. มีระเบียบวินัยในการเข้าแถวเคารพธงชาติ ไม่พูดคุยกันกับเพื่อนในเวลาร่วมกิจกรรม

ครั้งที่ 12

เรื่อง ปัจฉิมนิเทศ

เวลา 50 นาที

วัตถุประสงค์

1. เพื่อให้นักเรียนสรุปทบทวนถึงสิ่งที่ได้จากการเข้าร่วมกิจกรรม
2. เพื่อให้นักเรียนอภิปรายและสรุปถึงผลดีของความมีวินัยในตนเอง
3. เพื่อให้นักเรียนนำประโยชน์ที่ได้รับจากกิจกรรมไปเป็นแนวทางในการปฏิบัติตัวต่อไป

วิธีดำเนินการ

1. ขั้นนำ

ครูสนทนาและซักถามกับนักเรียนว่า นักเรียนควรมีวินัยในตนเองและความรับผิดชอบต่อตนเองหรือไม่ เพราะเหตุใด และให้นักเรียนแสดงความคิดเห็น

2. ขั้นกิจกรรม

ครูให้นักเรียนสรุปเกี่ยวกับความมีวินัยในตนเองและความรับผิดชอบต่อตนเอง และกล่าวถึงประโยชน์ที่ได้จากการร่วมกิจกรรม และครูสรุปเพิ่มเติมเกี่ยวกับพฤติกรรมของความมีวินัยในตนเองและความรับผิดชอบต่อตนเอง ดังนี้

1. มีความรับผิดชอบ
2. มีความเชื่อมั่นในตนเอง
3. มีความตั้งใจจริง
4. มีความอดทน
5. การตรงต่อเวลา
6. ความรับผิดชอบในด้านสติปัญญาและความสามารถ
7. ความรับผิดชอบในด้านความประพฤติ
8. ความรับผิดชอบในด้านการงาน
9. ความรับผิดชอบในด้านเวลา

3. ขั้นสรุป

ครูเปิดโอกาสให้นักเรียนซักถามเพิ่มเติม และกล่าวปิดการทดลอง

สื่อ -

การประเมินผล

1. สังเกตจากการตอบคำถามและการแสดงความคิดเห็น
2. สังเกตจากความตั้งใจของนักเรียน

ภาคผนวก ค
โปรแกรมการให้ข้อเสนอแนะ

ชุดการเรียนรู้ข้อสนเทศ

| ครั้งที่ | ชื่อ กิจกรรม | วัตถุประสงค์ | วิธีดำเนินการ |
|--------------|-----------------------|---|---|
| 1 50 นาที | ปฐมนิเทศ | <p>1. เพื่อให้ให้นักเรียนเข้าใจจุดมุ่งหมายของการให้ข้อสนเทศ</p> <p>2. เพื่อให้ให้นักเรียนทราบแนวทางปฏิบัติในการเข้าร่วมกิจกรรมและทราบถึงวัน เวลา จำนวนครั้ง รวมถึงสถานที่ที่ใช้ในการทดลอง</p> | <p>1. ครูสร้างความคุ้นเคยกับนักเรียน โดยการแนะนำตนเองและพูดคุยเกี่ยวกับวัตถุประสงค์ของการเข้าร่วมกิจกรรม</p> <p>2. ครูให้นักเรียนแนะนำตัวโดยให้บอกชื่อ-นามสกุลและชื่อเล่นให้เพื่อนๆ ฟัง</p> <p>3. ครูอธิบายถึงวัตถุประสงค์และลักษณะของการให้ข้อสนเทศเกี่ยวกับเรื่องความมีวินัยในตนเอง</p> <p>4. ครูเปิดโอกาสให้นักเรียนซักถามข้อสงสัยและนัดหมายสถานที่ วัน เวลาที่จะร่วมกิจกรรมในครั้งต่อไป</p> <p>การประเมินผล</p> <p>1. สังเกตจากความสนใจ การแสดงออกในการเข้าร่วมกิจกรรม</p> |
| 2 50 นาที | ค้นหาวินัย ในตนเอง | <p>1. เพื่อให้ให้นักเรียนมีความเข้าใจเกี่ยวกับวินัยในตนเอง</p> <p>2. เพื่อให้ให้นักเรียนรู้จักผลดีของการมีวินัยในตนเองและผลเสียของการไม่มีวินัยในตนเอง</p> | <p>1. ขั้นนำเข้าสู่กิจกรรม</p> <p>ครูสนทนากับนักเรียนเรื่องวินัยในตนเองและแจกใบความรู้ให้นักเรียนได้ศึกษาความหมายของวินัยในตนเอง</p> <p>2. ขั้นกิจกรรม</p> <p>ให้นักเรียนศึกษาใบความรู้เรื่อง “วินัยในตนเอง”</p> <p>3. ขั้นสรุป</p> <p>ครูสรุปเพิ่มเติมเรื่องวินัยในตนเอง</p> |

| ครั้งที่ | ชื่อ กิจกรรม | วัตถุประสงค์ | วิธีดำเนินการ |
|--------------|----------------------|---|--|
| | | | 4. การประเมินผล สัมผัสจากความสนใจทำกิจกรรมของนักเรียน |
| 3 50 นาที | การตรงต่อเวลา | เพื่อให้นักเรียนรู้ถึงผลดีของการเป็นคนตรงต่อเวลา และผลเสียของการไม่ตรงต่อเวลา | 1. ขั้นนำเข้าสู่กิจกรรม ครูกล่าวทักทายนักเรียนและบอกถึงเรื่องที่จะทำกิจกรรมในครั้งนี้ 2. ขั้นกิจกรรม ครูแจกใบความรู้เรื่อง “การตรงต่อเวลา” ให้นักเรียนได้ไปศึกษาทำความเข้าใจ พร้อมทั้งสรุปเกี่ยวกับเรื่องที่อ่าน 3. ขั้นสรุป ให้นักเรียนสรุปและซักถามถึงข้อสงสัย ครูสรุปเพิ่มเติม 4. การประเมินผล สัมผัสจากความเข้าใจในการทำกิจกรรม |
| 4 50 นาที | ขอบลิ้ม | 1. เพื่อให้นักเรียนมีวินัยในตนเอง โดยปฏิบัติหน้าที่ที่ได้รับมอบหมายด้วยความเอาใจใส่ 2. เพื่อให้นักเรียนทราบถึงผลเสียของการหลีกเลี่ยงงานที่ได้รับ | 1. ขั้นนำเข้าสู่กิจกรรม ครูกล่าวทักทายและสนทนากับนักเรียนเกี่ยวกับการทำงานที่ครูมอบหมายให้ 2. ขั้นกิจกรรม ครูแจกใบความรู้เรื่อง “ขอบลิ้ม” ให้นักเรียนได้ไปศึกษาทำความเข้าใจ 3. ขั้นสรุป ให้นักเรียนสรุปและซักถามถึงข้อสงสัย ครูสรุปเพิ่มเติม 4. การประเมินผล สัมผัสจากความสนใจและตอบคำถามจากใบความรู้ |

| ครั้งที่ | ชื่อ กิจกรรม | วัตถุประสงค์ | วิธีดำเนินการ |
|---------------------|-----------------------|--|---|
| 5 ผู้กล้า หาญ | ผู้กล้าหาญ | เพื่อให้ นักเรียนกล้าที่จะยอมรับและกล้าเผชิญกับความจริงที่ตนเองได้กระทำลงไป | <p>1. ขั้นนำเข้าสู่กิจกรรม ครูกล่าวทักทายและสนทนากับนักเรียนเกี่ยวกับการกล้าที่จะเผชิญความจริงในสิ่งที่นักเรียนได้กระทำไปแล้วและพร้อมที่จะรับผลที่จะตามมา</p> <p>2. ขั้นกิจกรรม ครูแจกใบความรู้เรื่อง “ผู้กล้าหาญ” ให้นักเรียนได้ไปศึกษาทำความเข้าใจ</p> <p>3. ขั้นสรุป ครูสรุปเพิ่มเติมพร้อมทั้งนัดหมายครั้งต่อไป</p> <p>4. การประเมินผล สังเกตจากความสนใจและการแสดงออกในการเข้าร่วมกิจกรรม</p> |
| 6 50 นาที | ตั้งใจและ ตั้งมั่น | <p>1. เพื่อให้ นักเรียนเกิดความมุ่งมั่นและมี ความเพียรพยายามในการปฏิบัติงานต่างๆ ที่ได้รับมอบหมาย</p> <p>2. เพื่อให้ นักเรียนเห็นถึงผลดีของการตั้งใจในการปฏิบัติงานต่างๆ ให้สำเร็จตามจุดมุ่งหมายที่ตั้งไว้</p> | <p>1. ขั้นนำเข้าสู่กิจกรรม 1.1 ครูกล่าวทักทายกับนักเรียน และชี้แจงจุดประสงค์ในการทำกิจกรรมให้นักเรียนฟัง 1.2 ครูยกตัวอย่างถึงบุคคลที่ประสบผลสำเร็จในการดำเนินชีวิตที่เกิดจากความมุ่งมั่นและตั้งใจในการทำสิ่งต่างๆ</p> <p>2. ขั้นกิจกรรม ให้นักเรียนอ่านใบความรู้ “บุคคลตัวอย่าง” และให้สรุปถึงบุคคลที่นักเรียนได้อ่าน</p> <p>3. ขั้นสรุป ครูสรุปเพิ่มเติมพร้อมทั้งนัดหมายครั้งต่อไป</p> <p>4. การประเมินผล สังเกตจากความสนใจ การให้ความร่วมมือในการทำกิจกรรมของนักเรียน</p> |

| ครั้งที่ | ชื่อ กิจกรรม | วัตถุประสงค์ | วิธีดำเนินการ |
|--------------|----------------------------------|---|--|
| 7 50 นาที | ความ รับผิดชอบ ต่อตนเอง | <p>1. เพื่อให้นักเรียนมีความรู้ ความเข้าใจ ในเรื่องของความรับผิดชอบต่อตนเอง</p> <p>2. เพื่อให้นักเรียนบอกพฤติกรรมความรับผิดชอบต่อตนเองในด้านต่างๆ ได้</p> | <p>1. ขั้นนำเข้าสู่กิจกรรม</p> <p>1.1 ครูกล่าวทักทายกับนักเรียน และชี้แจงจุดประสงค์ในการทำกิจกรรมให้นักเรียนฟัง</p> <p>1.2 ครูอธิบายถึงความสำคัญของพฤติกรรมความรับผิดชอบต่อตนเองในด้านต่างๆ</p> <p>2. ขั้นกิจกรรม</p> <p>2.1 ครูแจกใบความรู้เรื่อง “ความรับผิดชอบต่อตนเอง” ทั้ง 4 ด้านให้นักเรียนได้ศึกษาทำความเข้าใจ</p> <p>2.2 ครูให้นักเรียนสรุปความรับผิดชอบต่อตนเองทั้ง 4 ด้าน</p> <p>3. ขั้นสรุป</p> <p>ครูสรุปเพิ่มเติมพร้อมทั้งนัดหมายครั้งต่อไป</p> <p>4. การประเมินผล</p> <p>4.1 สังเกตจากการตอบคำถามของนักเรียน</p> <p>4.2 สังเกตจากการร่วมกิจกรรมของนักเรียน</p> |
| 8 50 นาที | การรู้จัก หน้าที่ของ ตนเอง | <p>1. เพื่อให้นักเรียนปฏิบัติหน้าที่ที่ได้รับมอบหมายได้</p> <p>2. เพื่อให้นักเรียนสามารถบอกถึงผลดีและผลเสียของความรับผิดชอบต่องานที่ได้รับมอบหมายได้</p> | <p>1. ขั้นนำเข้าสู่กิจกรรม</p> <p>1.1 ครูทักทายกับนักเรียน และชี้แจงจุดประสงค์ในการทำกิจกรรมให้นักเรียนฟัง</p> <p>1.2 ครูอธิบายถึงความสำคัญของการมีความรับผิดชอบต่อตนเองในการปฏิบัติงานตามที่ได้รับมอบหมาย</p> <p>2. ขั้นกิจกรรม</p> <p>2.1 ครูแจกใบความรู้เรื่อง “หน้าที่ที่ได้รับมอบหมาย” ให้นักเรียนได้ไปศึกษาทำความเข้าใจ</p> <p>2.2 ครูและนักเรียนสรุปถึงความสำคัญของการทำงานที่ได้รับมอบหมายว่ามีผลดีและ</p> |

| ครั้งที่ | ชื่อ กิจกรรม | วัตถุประสงค์ | วิธีดำเนินการ |
|---------------|------------------------------------|--|--|
| | | | <p>ผลเสียอย่างไรบ้าง</p> <p>3. ขั้นสรุป ครูสรุปเพิ่มเติมพร้อมทั้งนัดหมายครั้งต่อไป</p> <p>4. การประเมินผล สังเกตจากความสนใจ การให้ความร่วมมือในการทำกิจกรรมของนักเรียน</p> |
| 9 50 นาที | การทำงาน ร่วมกับผู้อื่น | <p>1. เพื่อให้นักเรียนมีความเชื่อมั่นในตนเองในการทำงานร่วมกับผู้อื่น</p> <p>2. เพื่อให้นักเรียนอยู่ร่วมกับผู้อื่นได้อย่างมีความสุข</p> | <p>1. ขั้นนำเข้าสู่กิจกรรม ครูสนทนาทักทายกับนักเรียน รวมทั้งบอกจุดประสงค์ในการเข้ากลุ่มครั้งนี้</p> <p>2. ขั้นกิจกรรม 2.1 ครูแจกใบความรู้เรื่อง “หลักการทำงานกลุ่ม” ให้นักเรียนได้ไปศึกษาทำความเข้าใจ</p> <p>2.2 นักเรียนสรุปความคิดเห็นที่ได้จากกิจกรรมครั้งนี้</p> <p>3. ขั้นสรุป ครูสรุปเพิ่มเติมพร้อมทั้งนัดหมายครั้งต่อไป</p> <p>4. การประเมินผล ดูจากการตอบคำถามและการแสดงความคิดเห็นของนักเรียน</p> |
| 10 50 นาที | การตั้งใจเรียน | <p>1. เพื่อให้นักเรียนรู้จักผลดีของความขยันหมั่นเพียร</p> <p>2. เพื่อให้นักเรียนเห็นความสำคัญของการตั้งใจเรียน</p> | <p>1. ขั้นนำเข้าสู่กิจกรรม ครูกล่าวทักทายนักเรียนและอธิบายถึงกิจกรรมที่จะเข้าร่วมปฏิบัติในครั้งนี้</p> <p>2. ขั้นกิจกรรม 2.1 ครูแจกใบสถานการณ์จำลองเรื่อง “การตั้งใจเรียน” ให้นักเรียนได้ศึกษาทำความเข้าใจ</p> <p>2.2 ให้นักเรียนตอบคำถามท้ายเรื่อง</p> |

| ครั้งที่ | ชื่อ กิจกรรม | วัตถุประสงค์ | วิธีดำเนินการ |
|---------------|--|--|---|
| | | | <p>3. ขั้นสรุป</p> <p>3.1 ครูสรุปเพิ่มเติม และให้แนวคิดเกี่ยวกับวิธีการเรียนอย่างมีประสิทธิภาพ รวมถึงความสำคัญของการตั้งใจเรียน</p> <p>3.2 ครูนัดหมาย เวลา ในการทำกิจกรรมในครั้งต่อไป</p> <p>4. การประเมินผล</p> <p>สังเกตจากการตอบคำถามท้ายเรื่องของนักเรียน</p> |
| 11 50 นาที | <p>การปฏิบัติ ตนให้มี ความ รับผิดชอบ ต่อหน้าที่</p> | <p>1. เพื่อให้นักเรียนรู้จักวิธีรับผิดชอบในการปฏิบัติหน้าที่ที่ได้รับมอบหมายจากครู เพื่อให้การทำงานบรรลุเป้าหมายที่ตั้งไว้</p> <p>2. เพื่อให้นักเรียนทราบถึงประโยชน์หรือผลที่เกิดขึ้นในการปฏิบัติหน้าที่ของตนเอง</p> | <p>1. ขั้นนำเข้าสู่กิจกรรม</p> <p>ครูกล่าวทักทายกับนักเรียน และชี้แจงรายละเอียดในการปฏิบัติหน้าที่ของตนเอง</p> <p>2. ขั้นกิจกรรม</p> <p>2.1 ครูแจกใบความรู้เรื่อง “ความรับผิดชอบต่อหน้าที่ของตนเอง” ให้นักเรียนได้ไปศึกษาทำความเข้าใจ</p> <p>2.2 นักเรียนสรุปถึงความสำคัญของความรับผิดชอบต่อหน้าที่</p> <p>3. ขั้นสรุป</p> <p>ครูสรุปเพิ่มเติมอีกครั้งพร้อมทั้งนัดหมายการเข้าร่วมกิจกรรมในครั้งสุดท้าย</p> <p>4. การประเมินผล</p> <p>จากการตอบคำถามของนักเรียนแต่ละคน</p> |
| 12 50 นาที | <p>ปัจฉิมนิเทศ</p> | <p>1. เพื่อให้นักเรียนสรุปทบทวนถึงสิ่งที่ได้จากการเข้าร่วมกิจกรรม</p> | <p>1. ขั้นนำเข้าสู่กิจกรรม</p> <p>ผู้วิจัยสนทนาและซักถามกับนักเรียนว่านักเรียนควรมีวินัยในตนเองและความรับผิดชอบต่อตนเองหรือไม่ เพราะเหตุใด และ</p> |

| ครั้งที่ | ชื่อ กิจกรรม | วัตถุประสงค์ | วิธีดำเนินการ |
|----------|-----------------|--|--|
| | | <p>2. เพื่อให้นักเรียน อภิปรายและสรุปถึง ผลดีของควมมีวินัย ในตนเอง</p> <p>3. เพื่อให้นักเรียนนำ ประโยชน์ที่ได้รับจาก กิจกรรมไปเป็น แนวทางในการปฏิบัติ ตัวต่อไป</p> | <p>ให้นักเรียนแสดงความคิดเห็น</p> <p>2. ขั้นกิจกรรม</p> <p>ครูให้นักเรียนสรุปเกี่ยวกับควมมีวินัยใน ตนเอง และครูสรุปเพิ่มเติมเกี่ยวกับพฤติกรรม ของควมมีวินัยในตนเอง ดังนี้</p> <ol style="list-style-type: none"> 1. มีความรับผิดชอบ 2. มีความเชื่อมั่นในตนเอง 3. มีความตั้งใจจริง 4. มีความอดทน 5. การตรงต่อเวลา 6. ความรับผิดชอบในด้านสติปัญญาและ ความสามารถ 7. ความรับผิดชอบในด้านความประพฤติ 8. ความรับผิดชอบในด้านการงาน 9. ความรับผิดชอบในด้านเวลา <p>3. ขั้นสรุป</p> <p>ครูเปิดโอกาสให้นักเรียนซักถามเพิ่มเติม และกล่าวปิดการเข้าร่วมกิจกรรม</p> <p>4. การประเมินผล</p> <ol style="list-style-type: none"> 4.1 สืบเนื่องจากการตอบคำถามและการแสดง ความคิดเห็น 4.2 สืบเนื่องจากความตั้งใจของนักเรียน |

ครั้งที่ 1

เรื่อง ปฐมนิเทศ

เวลา 50 นาที

วัตถุประสงค์

1. เพื่อให้นักเรียนเข้าใจจุดมุ่งหมายของการให้ข้อเสนอแนะ
2. เพื่อให้นักเรียนทราบแนวทางปฏิบัติตนในการเข้าร่วมกิจกรรม และทราบถึงวัน เวลา จำนวนครั้ง รวมถึงสถานที่ที่ใช้ในการทดลอง

วิธีดำเนินการ

1. ชำนาญ

ครูสร้างความคุ้นเคยกับนักเรียน โดยการแนะนำตนเองและพูดคุยเกี่ยวกับวัตถุประสงค์ของการเข้าร่วมกิจกรรม

2. ชำนาญกิจกรรม

- 2.1 ครูให้นักเรียนแนะนำตัว โดยบอกชื่อ-นามสกุลและชื่อเล่นให้เพื่อนฟัง
- 2.2 ครูอธิบายถึงวัตถุประสงค์และลักษณะของการให้ข้อเสนอแนะเกี่ยวกับเรื่องความมีวินัยในตนเอง
- 2.3 ครูเปิดโอกาสให้นักเรียนซักถามข้อสงสัย และนัดหมายสถานที่ วัน เวลาที่จะร่วมกิจกรรมครั้งต่อไป

3. ชำนาญสรุป

ครูสรุปเกี่ยวกับการเข้าร่วมกิจกรรมในครั้งนี้ พร้อมนัดหมายครั้งต่อไป

สื่อ

-

การประเมินผล

1. สังเกตจากสนใจและการแสดงออกในการเข้าร่วมกิจกรรม

ครั้งที่ 2

เรื่อง ค้นหาวินัยในตนเอง

เวลา 50 นาที

วัตถุประสงค์

1. เพื่อให้นักเรียนมีความเข้าใจเกี่ยวกับวินัยในตนเอง
2. เพื่อให้นักเรียนรู้จักผลดีของการมีวินัยในตนเองและผลเสียของการไม่มีวินัยในตนเอง

วิธีดำเนินการ

1. ชำนาญ

ครูแจกใบความรู้ให้นักเรียนได้ศึกษาถึงความหมายของวินัยในตนเอง

2. ชำนาญกิจกรรม

ครูให้นักเรียนศึกษาใบความรู้ “วินัยในตนเองหมายถึงอะไร”

3. ชำนาญสรุป

ครูสรุปเรื่องวินัยในตนเอง

สื่อ

1. ใบความรู้ 16 แผ่น
2. ปากกา 16 ด้าม

การประเมินผล

สังเกตจากความสนใจและการตั้งใจทำกิจกรรมของนักเรียน

ใบความรู้

วินัยในตนเองหมายถึง

ความหมายของวินัยและวินัยในตนเอง

วิไลวรรณ จำรูญนิรันดร์ (2546:10) ได้ให้ความหมายวินัย คือ ความสามารถของบุคคลในการควบคุมจิตใจ พฤติกรรมให้อยู่ในระเบียบแบบแผน กฎข้อตกลงต่างๆ ของตนหรือสังคม

ศักดิ์สิทธิ์ บุญรังศรี (2546:21) ได้กล่าวว่า วินัยในตนเองหมายถึง ความสามารถของบุคคลในการควบคุมอารมณ์และพฤติกรรม ให้อยู่ในกฎระเบียบข้อบังคับปฏิบัติตนตามกฎเกณฑ์ของสังคม ตรงต่อเวลา เคารพในสิทธิของผู้อื่น ไม่สร้างความเดือดร้อนให้กับตนเองและผู้อื่น มีค่านิยมที่ดีงาม เชื่อมั่นในตนเอง พึ่งตนเองได้และมีความอดทน

สร้างเกียรติ จันทร์ทอง (2547:10) ได้กล่าวว่า วินัยในตนเองหมายถึง ความสามารถของบุคคลในการควบคุมอารมณ์และพฤติกรรมของตนเอง ให้เป็นไปตามมุ่งหวังไว้ โดยเกิดจากความสำนึกว่าเป็นค่านิยมที่ดีงาม แต่ทั้งนี้จะต้องไม่กระทำการใดๆ อันเป็นผลที่ทำให้เกิดความยุ่งยากแก่ตนเองและบุคคลอื่นในอนาคต และจะต้องเป็นสิ่งที่ก่อให้เกิดความเจริญรุ่งเรืองแก่ตนเองและบุคคลอื่น โดยไม่ขัดต่อกฎระเบียบของสังคมและสิทธิของผู้อื่น

พรสิริ มั่นคง (2549:12) ได้ให้ความหมายวินัยในตนเองไว้ว่า ความสามารถควบคุมอารมณ์และพฤติกรรมของตนเองให้เป็นไปตามที่มุ่งหวังไว้ โดยเกิดจากความสำนึกของตนเองว่าสิ่งที่กระทำนั้นเป็นสิ่งที่ดีงาม แต่ทั้งนี้จะต้องไม่กระทำการใดๆ อันเป็นผลที่ทำให้เกิดความยุ่งยากแก่ตนเองและบุคคลอื่นในอนาคต และจะต้องเป็นสิ่งที่ก่อให้เกิดความเจริญรุ่งเรืองแก่ตนเองและบุคคลอื่น โดยไม่ขัดต่อกฎระเบียบของสังคมและสิทธิของผู้อื่น

สรุป ความมีวินัยในตนเอง หมายถึง ความสามารถของบุคคลในการควบคุมอารมณ์และพฤติกรรมของตนให้เป็นไปตามที่ตนมุ่งหวังไว้ โดยจะต้องเป็นไปตามกฎระเบียบของสังคมและเกิดความสำนึกว่าเป็นค่านิยมที่ดีงาม

ครั้งที่ 3

| | |
|---------------------|---|
| เรื่อง | การตรงต่อเวลา |
| เวลา | 50 นาที |
| วัตถุประสงค์ | เพื่อให้นักเรียนรู้ถึงผลดีของการเป็นคนตรงต่อเวลา และผลเสียของการไม่ตรงต่อเวลา |

วิธีดำเนินการ**1. ขั้นนำ**

ครูกล่าวทักทายนักเรียน และบอกถึงเรื่องที่จะทำกิจกรรมในครั้งนี้

2. ขั้นกิจกรรม

ครูแจกใบความรู้ “การตรงต่อเวลา” ให้นักเรียนได้ไปศึกษาทำความเข้าใจ พร้อมทั้งสรุปเกี่ยวกับเรื่องที่ย่าน

3. ขั้นสรุป

ให้นักเรียนช่วยกันสรุปและซักถามข้อสงสัยเพิ่มเติม ครูสรุปเพิ่มเติม

| | |
|-------------|----------------------|
| สื่อ | 1. ใบความรู้ 16 แผ่น |
| | 2. ปากกา 16 ด้าม |

การประเมินผล

สังเกตจากการความสนใจและการตั้งใจในการเข้าร่วมกิจกรรม

ใบความรู้

เรื่อง การตรงต่อเวลา

ในโรงเรียนมัธยมมีชื่อเสียงแห่งหนึ่ง ประวิทย์เป็นนักเรียนชั้นมัธยมศึกษาปีที่ 1 ที่เรียนหนังสือเก่งที่สุดเป็นที่ยอมรับของครูและเพื่อนๆ ทุกคน แต่ประวิทย์ก็มีข้อเสียอย่างหนึ่งอันเป็นที่เอือมระอาของเพื่อนและครู คือ ประวิทย์เป็นคนที่ไม่ชอบทำอะไรตรงเวลา เพราะเขารู้สึกว่าการทำอะไรให้ตรงเวลามันก็จะเหมือนกับคนอื่นทั่วไปที่กระทำกัน แต่ถ้าเขาทำอะไรช้ากว่าคนอื่นแล้วมันจะทำให้เขากลายเป็นจุดเด่นและเป็นที่น่าสนใจของผู้อื่น บ่อยครั้งที่ประวิทย์นัดกับเพื่อนๆ เพื่อที่จะไปดูหนังสื่อด้วยกัน เขาก็มักจะให้เพื่อนๆ เป็นฝ่ายนั่งรอเขาเสมอ อย่างเช่นในวันนี้ก็เหมือนกันที่เพื่อนในกลุ่มเดียวกันกับเขาก็ต้องมานั่งรอประวิทย์ที่หน้าหอสมุดแห่งชาติ เพราะนัดกันว่าจะไปหารายงานกันที่นั่น เนื่องจากครูได้สั่งให้ทำรายงานเป็นกลุ่มและทุกคนต้องช่วยกันทำและให้เอามาส่งในชั่วโมงซึ่งจะมีคะแนนเก็บให้ 20 คะแนน เวลาผ่านไป 30 นาทีประวิทย์ก็เดิมนิยามเขามาหาเพื่อนและไม่มีคำขอโทษใดๆ จากปากประวิทย์เลย เพื่อนๆ บางคนก็ไม่พอใจกับพฤติกรรมของประวิทย์ที่ทำให้คนอื่นเสียเวลา บางคนก็ไม่อยากจะร่วมงานกับประวิทย์อีก แต่ในครั้งนี่ก็ต้องทำร่วมกันให้เสร็จไป

เมื่อทำรายงานกันเสร็จแล้ว ประวิทย์ก็ขอเป็นคนเก็บรายงานไว้เองและจะเป็นคนไปรายงานหน้าชั้นเอง ทุกคนก็ตกลงแล้วแยกย้ายกันกลับบ้าน วันต่อมา ในขณะที่ทุกคนเข้าห้องเรียนเรียบร้อยแล้ว แต่ประวิทย์ยังไม่มาถึง ครูได้ให้แต่ละกลุ่มส่งตัวแทนออกมาจับสลากว่ากลุ่มใดจะได้ออกไปรายงานหน้าชั้นก่อน ปรากฏว่ากลุ่มของประวิทย์ได้ออกไปรายงานเป็นกลุ่มแรก เพื่อนๆ ในกลุ่มจึงตัดสินใจบอกกับครูว่ายังไม่พร้อมที่จะรายงาน เนื่องจากรายงานอยู่ที่ประวิทย์แต่ประวิทย์ยังไม่เข้าห้องเรียนไม่รู้ไปไหน ครูจึงหักคะแนนของกลุ่มประวิทย์ 10 คะแนนแล้วให้กลุ่มอื่นออกมารายงานเวลาผ่านไป 10 นาที ประวิทย์เดินเข้าห้องเรียน ครูจึงพูดกับประวิทย์ว่าการไม่ตรงต่อเวลาของประวิทย์นอกจากจะทำให้ตัวเองเดือนร้อนแล้ว ยังทำให้ผู้อื่นเดือนร้อนไปด้วยในบางครั้ง ถึงแม้ว่าจะเรียนเก่ง แต่ถ้าไม่รู้จักรักษาเวลาก็จะทำให้พลาดโอกาสดีๆ ได้



ครั้งที่ 4

เรื่อง ขอบลิ้ม

เวลา 50 นาที

วัตถุประสงค์

1. เพื่อให้นักเรียนมีวินัยในตนเอง โดยปฏิบัติหน้าที่ที่ได้รับมอบหมายด้วยความเอาใจใส่
2. เพื่อให้นักเรียนทราบถึงผลเสียของการหลีกเลี่ยงงานที่ได้รับมอบหมาย

วิธีดำเนินการ

1. ขั้นนำ

ครูกล่าวทักทายและสนทนากับนักเรียนเกี่ยวกับการทำงานที่ครูมอบหมายให้

2. ขั้นกิจกรรม

ครูแจกใบความรู้เรื่อง “ขอบลิ้ม” ให้นักเรียนได้ศึกษา

3. ขั้นสรุป

ให้นักเรียนสรุปและซักถามข้อสงสัย ครูสรุปเพิ่มเติม

สื่อ

1. ใบความรู้ 16 แผ่น
2. ปากกา 16 ด้าม

การประเมินผล

สังเกตจากความสนใจและตอบคำถามจากใบความรู้

ใบความรู้
กรณีตัวอย่าง
เรื่อง “ ชอบลิ้ม ”

ดาวกับเดือนทั้งสองเป็นฝาแฝดกัน ทั้งสองคนเรียนอยู่ห้องเดียวกัน ถึงแม้ทั้งสองจะเป็นฝาแฝดกันแต่ก็มีนิสัยแตกต่างกันอยู่อย่างเห็นได้ชัด ดาว เป็นคนสนุกสนาน ร่าเริง คุยเก่ง และชอบไปเที่ยวในที่ต่างๆ กลับบ้านไม่ค่อยตรงเวลา และไม่ค่อยสนใจในการเรียนเท่าไร ส่วนเดือนก็เป็นคนสนุกสนาน ร่าเริง ชอบช่วยเหลือผู้อื่น มีความรับผิดชอบ และมักจะกลับบ้านตรงเวลาเสมอ ถ้าวันไหนมีการบ้าน เมื่อกลับถึงบ้านก็จะรีบทำการบ้านทันที เมื่อทำการบ้านเสร็จแล้วก็จะออกไปคุยกับเพื่อน ๆ หรือบางครั้งก็จะช่วยอธิบายการบ้านที่เพื่อนทำไม่ได้ให้เพื่อนฟังว่าทำอย่างไร เพื่อน ๆ ในห้องจึงชอบเดือนมากกว่าดาว เพราะเดือนมักจะช่วยเหลือเพื่อน ๆ อยู่เสมอ

ในชั่วโมงสุดท้ายของวันศุกร์ ครูได้สั่งให้ทุกคนไปทำรายงานเกี่ยวกับสมุนไพรรักษาตัวให้อามาส่งในชั่วโมงเรียน มีคะแนนเก็บให้ 10 คะแนน เมื่อกลับไปถึงบ้านเดือนจึงรีบทำการบ้านทันทีเพราะกลัวจะลืม และได้เรียกให้ดาวทำด้วย แต่ดาวบอกว่าเอาไว้ก่อนยังมีเวลาอีกหลายวันค่อยทำก็ได้ แล้วก็ก้มหน้าอ่านหนังสือการ์ตูนญี่ปุ่นที่ไปเช่ามาต่อไป โดยไม่สนใจที่จะทำการบ้านเหมือนกับเดือน เช้าวันจันทร์ในชั่วโมงเรียน ทุกคนก็เอารายงานไปส่งครู ยกเว้นดาวที่ไม่มีรายงานมาส่ง เนื่องจากลิ้มทำรายงานมา เพราะมัวแต่อ่านหนังสือการ์ตูนญี่ปุ่น จึงทำให้ดาวไม่มีคะแนนเก็บกับเพื่อนในชั่วโมงนี้



ให้นักเรียนช่วยกันอธิบายในหัวข้อต่อไปนี้

1. บุคคลใดที่นักเรียนควรเอาเป็นตัวอย่าง เพราะอะไร
2. นักเรียนคิดว่าดาวควรจะประพฤติตนอย่างไร เพราะเหตุใด
3. จงบอกถึงผลเสียของการไม่ใส่ใจในงานที่ได้รับมอบหมาย

แนวตอบกิจกรรม

1. เตือน เพราะเตือนเป็นเด็กที่มีความรับผิดชอบ รู้จักการแบ่งเวลาในการทำงาน
2. ดาว ควรปรับปรุงพฤติกรรมในเรื่องของความรับผิดชอบในเรื่องของการเรียนและการตรงต่อเวลา
3. ผลเสียของการไม่ใส่ใจในงานที่ได้รับมอบหมาย คือ ทำให้ไม่มีงานส่งอาจารย์ทันตามเวลาที่กำหนด และทำให้เสียโอกาสที่จะได้คะแนนในการทำรายงาน

ครั้งที่ 5

เรื่อง ผู้กล้าหาญ

เวลา 50 นาที

วัตถุประสงค์ เพื่อให้นักเรียนกล้าที่จะยอมรับและกล้าเผชิญกับความจริงที่ตนเองได้กระทำลงไป

วิธีดำเนินการ

1. **ขั้นนำ**

ครูกล่าวทักทายและสนทนากับนักเรียนเกี่ยวกับการกล้าที่เผชิญกับความจริงในสิ่งที่นักเรียนได้กระทำไปแล้วและพร้อมที่จะรับผลที่จะตามมา

2. **ขั้นกิจกรรม**

ครูแจกใบความรู้เรื่อง “ผู้กล้าเผชิญกับความจริง” ให้นักเรียนไปศึกษา

3. **ขั้นสรุป**

ครูสรุปเพิ่มเติมพร้อมทั้งนัดหมายครั้งต่อไป

สื่อ

1. ใบความรู้ 16 แผ่น
2. ปากกา 16 ด้าม

การประเมินผล

สังเกตความสนใจและการแสดงออกในการเข้าร่วมกิจกรรม

ใบความรู้

ผู้กล้าเผชิญกับความจริง

การ์ตูน (2547:1) ได้กล่าวไว้ว่า

“ เพียงมีความเชื่อมั่นและศรัทธาในตนเอง เราจะกล้าเดินอย่างมั่นใจ ท่ามกลางการเปลี่ยนแปลง ทั้งที่ได้ตั้งใจและไม่ตั้งใจ ยอมรับทั้งด้านบวกและด้านลบของโลก พร้อมหมั่นตัวเองไปพร้อมกับโลกอย่างมีความสุข ”

การ์ตูน (2547:160) ได้กล่าวไว้ว่า

“ เมื่อมีความกล้า สิ่งตามมาคือได้ก้าว เมื่อหัวใจเปิดรับ ความคิดจะเปิดกว้าง เปิดโอกาสให้เรียนรู้ อย่างแท้จริง สิ่งดีๆ ก็จะเข้าถึงใจ เมื่อความกลัวหายไป...หัวใจจะเป็นสุข เราจะกล้าและได้ก้าว พร้อมเดินไปข้างหน้าอย่างมั่นใจ ”

พีโหมน้อย (2547:3) ได้กล่าวไว้ว่า

“ ผู้ที่มีลักษณะที่จะประสบความสำเร็จ และพบความสุข คือ ผู้ที่กล้าที่จะเปลี่ยนแปลงตัวเอง ผู้ที่กล้าที่จะเปลี่ยนแปลงตัวเอง คือผู้ที่กล้าหาญที่จะรับฟังคำติมากกว่าคำชม คือกล้า...

“ ผู้ที่มีลักษณะที่จะล้มเหลว และมีแต่ความทุกข์ใจ คือผู้ที่ยึดตัวเองเป็นหลัก ไม่ยอมรับฟังผู้อื่น ผู้ที่ยึดตัวเองเป็นหลัก คือผู้ที่หมดโอกาสเรียนรู้โดยแท้จริง แม้ใจอยากได้แต่สิ่งดีๆ แต่สิ่งดีๆ ก็เข้าไม่ถึงใจ เพราะความกลัวใจจึงปิด ความคิดจึงไม่ก้าว ”

ครั้งที่ 6

เรื่อง ตั้งใจและตั้งมั่น

เวลา 50 นาที

วัตถุประสงค์

1. เพื่อให้นักเรียนเกิดความมุ่งมั่นและมีความเพียรพยายามในการปฏิบัติงานต่าง ๆ ที่ได้รับมอบหมาย
2. เพื่อให้นักเรียนเห็นถึงผลดีของการตั้งใจในการปฏิบัติงานต่าง ๆ ให้สำเร็จตามจุดมุ่งหมายที่ตั้งไว้

วิธีดำเนินการ

1. ชำนาญ

- 1.1 ครูกล่าวทักทายกับนักเรียน และชี้แจงจุดประสงค์ในการทำกิจกรรมให้นักเรียนฟัง
- 1.2 ครูยกตัวอย่างถึงบุคคลที่ประสบผลสำเร็จในการดำเนินชีวิตที่เกิดจากความมุ่งมั่นและตั้งใจในการทำสิ่งต่าง ๆ

2. ชำนาญกิจกรรม

ให้นักเรียนศึกษาใบความรู้เรื่อง “บุคคลตัวอย่าง” และให้สรุปถึงบุคคลที่นักเรียนได้ศึกษา

3. ชำนาญสรุป

ครูสรุปเพิ่มเติมอีกครั้งและนัดหมายเวลาที่จะพบกันอีกครั้งต่อไป

สื่อ

1. ใบความรู้ 16 แผ่น
2. ปากกา 16 ด้าม

การประเมินผล

สังเกตความสนใจ การให้ความร่วมมือในการทำกิจกรรมของนักเรียน

ใบความรู้ บุคคลตัวอย่าง

ธงชัย ใจดี นักกอล์ฟเบอร์หนึ่งขวัญใจชาวไทย หนุ่มใหญ่วัย 37 ปี ผิวเข้ม ชอบยิ้มให้เห็นฟันขาว เขาเป็นหนึ่งในนักกอล์ฟมืออาชีพ และคนไทยคนแรกที่มีโอกาสเข้าไปแข่งขันในรายการเอเชียันทัวร์ และพีจีเอยูโรเปียนทัวร์ รวมทั้งเดินสายโชว์วงสวิงในกอล์ฟรายการใหญ่ๆ ระดับโลก

“โปรช้าง” มีภูมิลำเนาอยู่ที่จังหวัดลพบุรี เขาเริ่มเล่นกีฬาอล์ฟมาตั้งแต่อายุ 16 ปี แต่เพิ่งเทิร์นโปรขึ้นเป็นมืออาชีพในวัยประมาณ 30 ปี เขาสามารถประสบความสำเร็จในรายการเอเชียันทัวร์อย่างรวดเร็ว และเป็นคนไทยคนแรกก้าวขึ้นเป็นมือวางอันดับ 1 ในรายการยูโรเปียนทัวร์ คือคลาสเบิร์ก มาเลเซีย โอเพ่น ซึ่งเขาคว้าแชมป์ได้ในปี 2547 และปี 2548 ปัจจุบัน ธงชัยก้าวขึ้นเป็นนักกอล์ฟมือวางอันดับ 86 ของโลก และอันดับ 2 ของเอเชีย (จากการการจัดอันดับอย่างเป็นทางการเมื่อกุมภาพันธ์ 2549)

ธงชัย มีรายได้ไม่ต่ำกว่าปีละ 7-8 ล้านบาท ตลอดระยะเวลาการเล่นกอล์ฟมืออาชีพนี้ เขาสามารถสะสมเงินรางวัล และเงินสนับสนุนจากสปอนเซอร์รายการต่างๆ รวมมูลค่าประมาณ 100 กว่าล้านบาท โดยมีบริษัท GPA เป็นนายหน้าบริหารจัดการเงินรางวัล บริษัทเดียวกับที่ดูแลภรรยา ศรีชาพันธุ์ นักเทนนิสขวัญใจชาวไทย

ธงชัย เริ่มต้นชีวิตทำงานรับราชการทหารเมื่ออายุ 19 ปี โดย พล.ท.วิมล วงศ์วานิช ซึ่งดำรงตำแหน่งผู้บัญชาการศูนย์สงครามพิเศษลพบุรีในขณะนั้น เห็นความสามารถด้านกีฬาของธงชัย จึงให้เขาเข้ารับราชการในปี 2531 เขาทำหน้าที่เสมียนงานเอกสาร และเป็นนักกีฬาของกองทัพบก จนกระทั่งได้ยศสิบเอกในปีที่ 11 ของการทำงาน แต่เขาได้สร้างชื่อเสียงให้กับทางหน่วยต้นสังกัด และกองทัพบกเรื่อยมา จนกระทั่งได้รับพระราชทานถ้วยจากสมเด็จพระเทพรัตนราชสุดาฯ สยามบรมราชกุมารี จากการแข่งขันกีฬาภายในกองทัพบก ครั้งที่ 41 และได้รับเลือกเป็นนักกีฬาทีมชาติไทยในปี 2538

หลังจากนั้นปี 2539 เลื่อนเป็นมือหนึ่งของนักกอล์ฟทีมชาติไทยชุดโรซิงสตาร์ และปี 2541 เล่นรายการสุดท้ายที่เล่นให้กับทีมชาติในกีฬาเอเชียนเกมส์ ครั้งที่ 13 ที่ประเทศไทยเป็นเจ้าภาพ โดย ธงชัย ได้รับรางวัลอันดับ 6 ในฐานะนักกอล์ฟสมัครเล่นจากการแข่งขัน ตรงนี้ได้สร้างประสบการณ์ใหม่ และความท้าทายให้กับเขา

ก่อนที่ธงชัยจะตัดสินใจลาออกจากการรับราชการทหาร เพื่อมายึดเส้นทางนักกอล์ฟอาชีพ เนื่องจากการเป็นนักกอล์ฟต้องทุ่มเททั้งกายและเวลาในการฝึกซ้อม จนสามารถสอบเทิร์น-

โปรจีนมาเป็นนักกอล์ฟ และยึดเส้นทางมืออาชีพในวัยประมาณ 30 ปี “ธงชัย เป็นตัวอย่างนักกอล์ฟมืออาชีพที่มีความมุ่งมั่น และมีความพยายามสูง เขาใส่ใจในการเรียนรู้ และพัฒนาตัวเองตลอดเวลา” ผู้สื่อข่าวสายกีฬา (กอล์ฟ) หนังสือพิมพ์ผู้จัดการรายวัน บอก

นับว่า ธงชัย หรือ โปรช้าง เป็นนักกอล์ฟอาชีพที่สร้างผลงานได้ดี จากการเข้าแข่งขันกอล์ฟรายการต่างๆ ทั้งในประเทศและต่างประเทศ จนได้รางวัลนักกอล์ฟหมายเลขหนึ่งของเอเชียจากการแข่งขันกอล์ฟอาชีพยอดเยี่ยมของ เอเชียัน พีจีเอทัวร์ ปี ค.ศ.2001 (2544) โดยธงชัยเป็นนักกอล์ฟคนไทยคนแรกที่ได้รางวัลนี้ โปรช้าง จึงกลายเป็นไอดอลของนักกอล์ฟรุ่นใหม่ และเป็นหนึ่งในแรงจูงใจให้เยาวชนไทยหันมาสนใจกีฬา กอล์ฟมากขึ้น ทั้งในด้านชื่อเสียง รายได้ และโอกาสแสดงความสามารถด้านกอล์ฟในระดับโลก

ธงชัย เคยให้สัมภาษณ์ผ่านรายการทีวีรายการหนึ่งว่า “กีฬา กอล์ฟไม่ใช่เรื่องที่ยาก แต่การเป็นนักกอล์ฟมืออาชีพต้องอาศัยเวลาเรียนรู้ เข้าใจ ขยันฝึกซ้อม และเพิ่มเติมเทคนิคใหม่ๆ เพื่อพัฒนาและสะสมประสบการณ์ให้ตนเอง” นั่นเป็นเหตุผลให้ธงชัยใช้เวลาในแต่ละวันทุ่มเทกับการซ้อมอย่างหนัก หลังจากว่างเว้นจากการทัวร์แข่งขันกอล์ฟรายการต่างๆ ทั้งในและต่างประเทศ โดยธงชัยได้รับสิทธิแข่งขันระดับมืออาชีพ ทั้งรายการระดับเอเชีย คือเอเชียนทัวร์ และยูโรเปียนทัวร์ จนได้รับรางวัลและเงินสะสมมากมาย รวมทั้งได้รับเชิญให้เข้าแข่งขันรายการพีจีเอทัวร์ด้วยเช่นกัน

ทุกวันนี้ธงชัยมอบหน้าที่ให้ภรรยารับผิดชอบงานด้านบริหาร และจัดการคอร์สการรสอน ส่วนเขาจะทุ่มเทเวลาในการซ้อม และแบ่งเวลาสอนเทคนิคพิเศษให้นักเรียนกอล์ฟรุ่นเยาว์ ทุกครั้งที่มีโอกาส แต่หากเขาจำเป็นต้องไปแข่งกอล์ฟรายการระดับ โลก เขาจะจ้าง โปรกอล์ฟมืออาชีพทั้งในและต่างประเทศมาสอนแทน เพราะต้องเดินทางบ่อยและใช้เวลาแข่งขันนาน นี่คือนิยามของชีวิต “ธงชัย ใจดี” ในบทบาทนักกอล์ฟมืออาชีพที่มีอิทธิพลต่อแฟนกอล์ฟชาวไทย

ครั้งที่ 7

เรื่อง ความรับผิดชอบต่อตนเอง

เวลา 50 นาที

วัตถุประสงค์

1. เพื่อให้นักเรียนมีความรู้ ความเข้าใจ ในเรื่องของความรับผิดชอบต่อตนเอง
2. เพื่อให้นักเรียนบอกถึงพฤติกรรมความรับผิดชอบต่อตนเองในด้านต่างๆ ได้

วิธีดำเนินการ

1. ขั้นนำ

- 1.1 ครูกล่าวทักทายกับนักเรียน และชี้แจงจุดประสงค์ในการทำกิจกรรมให้นักเรียนฟัง
- 1.2 ครูอธิบายถึงความสำคัญของพฤติกรรมความรับผิดชอบต่อตนเองในด้านต่างๆ

2. ขั้นกิจกรรม

- 2.1 ครูให้แจกใบความรู้เรื่อง “ความรับผิดชอบต่อตนเอง” ทั้ง 4 ด้าน ให้นักเรียนได้ศึกษาทำความเข้าใจ ได้แก่
 - ด้านสติปัญญาและความสามารถ
 - ด้านความประพฤติ
 - ด้านการงาน
 - ด้านเวลา
- 2.2 ครูให้นักเรียนสรุปความรับผิดชอบต่อตนเองทั้ง 4 ด้าน

3. ขั้นสรุป

ครูสรุปเพิ่มเติมอีกครั้ง และนัดหมาย วัน เวลาที่จะพบกันอีกครั้งต่อไป

- สื่อ**
1. ใบความรู้ 16 แผ่น
 2. ปากกา 16 ด้าม

การประเมินผล

1. สัมผัสจากการตอบคำถามของนักเรียน
2. สัมผัสจากการร่วมกิจกรรมของนักเรียน

ใบความรู้

ความรับผิดชอบต่อตนเองทั้ง 4 ด้าน

ความรับผิดชอบในด้านสติปัญญาและความสามารถ

1. ความสามารถในการควบคุมสถานการณ์ได้ เมื่อต้องเผชิญกับปัญหาอุปสรรคที่เกิดขึ้น
2. ความพยายามที่จะควบคุมสถานการณ์และนำตัวเองเข้าไปแก้สถานการณ์
3. วิเคราะห์หรือวิธมองปัญหาที่จะเข้าไปแก้ไขสถานการณ์นั้นว่า มีจุดจบของปัญหา และปัญหา ทุก ๆ ปัญหาต้องมีทางออกไม่ว่าทางใดก็ทางหนึ่ง
4. ความสามารถที่จะอดทนและทนทานต่อปัญหาต่าง ๆ ได้

ความรับผิดชอบในด้านความประพฤติ

1. ประพฤติปฏิบัติตนให้ถูกต้องตามกฎ ระเบียบของ โรงเรียน
2. มีความประพฤติดี กิริยามารยาทสุภาพ เรียบร้อย
3. เคารพ เชื่อฟัง ไม่เพิกเฉยต่อคำตักเตือน มีสัมมาคารวะต่อครู อาจารย์ และผู้อาวุโส
4. ปฏิบัติตนตามหน้าที่และสิทธิของตน ตลอดจนเคารพสิทธิของผู้อื่นอย่างถูกต้อง

ความรับผิดชอบในด้านการงาน

1. มีความรับผิดชอบในชิ้นงานที่คร่อมอบหมาย
2. ทำงานที่ได้รับมอบหมายด้วยความตั้งใจ
3. มีความตั้งใจในการทำงานที่ได้รับมอบหมายทุกชิ้น
4. ปฏิบัติงานที่ได้รับมอบหมายให้ดีที่สุด

ความรับผิดชอบในด้านเวลา

1. ส่งงานตรงตามเวลาที่กำหนด
2. เข้าห้องเรียนตรงตามเวลาที่กำหนดไว้ในตารางเรียน
3. ใช้เวลาในชั้นเรียนให้เกิดประโยชน์สูงสุด
4. ใช้เวลาว่างให้มีคุณค่า

ครั้งที่ 8

เรื่อง การรู้จักหน้าที่ของตนเอง

เวลา 50 นาที

วัตถุประสงค์

1. เพื่อให้นักเรียนปฏิบัติหน้าที่ตามที่ได้รับมอบหมายได้
2. เพื่อให้นักเรียนสามารถบอกถึงผลดีและผลเสียของการมีความรับผิดชอบต่องานที่ได้รับมอบหมายได้

วิธีดำเนินการ

1. ขั้นนำ

- 1.1 ครูกล่าวทักทายกับนักเรียน และชี้แจงจุดประสงค์ในการทำกิจกรรมให้นักเรียนฟัง
- 1.2 ครูอธิบายถึงความสำคัญของการมีความรับผิดชอบต่อตนเองในการปฏิบัติงานตามที่ได้รับมอบหมาย

2. ขั้นกิจกรรม

- 2.1 ครูแจกใบความรู้เรื่อง “หน้าที่ที่ได้รับมอบหมาย” ให้นักเรียนแต่ละคนได้ศึกษาทำความเข้าใจ
- 2.2 ครูและนักเรียนสรุปถึงความสำคัญของการทำงานที่ได้รับมอบหมายว่ามีผลดีและผลเสียอย่างไรบ้าง

3. ขั้นสรุป

ครูสรุปเพิ่มเติมอีกครั้ง และนัดหมาย เวลาที่จะพบกันอีกครั้งต่อไป

สื่อ

1. ใบความรู้ 16 แผ่น
2. ปากกา 16 ด้าม

การประเมินผล

สังเกตจากความสนใจ การให้ความร่วมมือในการทำกิจกรรมของนักเรียน

ใบความรู้

เรื่อง หน้าที่ที่ได้รับมอบหมาย

หน้าที่ หมายถึง สิ่งที่อยู่ในความรับผิดชอบของคนและตนต้องปฏิบัติให้เสร็จลุล่วงไปด้วยความเรียบร้อย หน้าที่แบ่งออกได้เป็น 2 อย่าง คือ หน้าที่ในส่วนบุคคลและหน้าที่ทางราชการ

หน้าที่ส่วนบุคคล หมายถึง หน้าที่ต้องปฏิบัติต่อกันในระหว่างบุคคล เช่น หน้าที่ที่บิดามารดาต้องปฏิบัติต่อบุตร บุตรปฏิบัติต่อบิดามารดา ครู อาจารย์ปฏิบัติต่อศิษย์ และศิษย์ปฏิบัติต่อครูอาจารย์ ผู้บังคับบัญชาต่อผู้ใต้บังคับบัญชา และผู้อยู่ใต้บังคับบัญชาปฏิบัติต่อผู้บังคับบัญชา เป็นต้น

หน้าที่ทางราชการ หมายถึง หน้าที่ตามกฎหมายที่ต้องปฏิบัติ จะบกพร่องมิได้ เช่น ทหารมีหน้าที่ป้องกันประเทศ ตำรวจมีหน้าที่รักษาความสงบภายในประเทศ ครูมีหน้าที่อบรมสั่งสอนนักเรียน บรรพชิตมีหน้าที่ปฏิบัติศาสนกิจ แพทย์มีหน้าที่รักษาผู้เจ็บป่วย

ผู้ที่บกพร่องในหน้าที่ ไม่ว่าจะเป็นหน้าที่ในส่วนบุคคลก็ดี หรือหน้าที่ทางราชการก็ดี ย่อมได้รับการตำหนิติเตียน หรือยิ่งกว่านั้นอาจถูกลงโทษผู้ที่มีความรับผิดชอบดี ย่อมปฏิบัติหน้าที่ของตนโดยเคร่งครัดแม้จะมีเรื่องอื่นที่สำคัญกว่าต้องทำ ก็จะทำหน้าที่ของตนก่อนสิ่งอื่นเสมอ เพราะถือว่า “หน้าที่อยู่เหนือสิ่งอื่นใด”

โดยเหตุที่เด็กมีความสำคัญ ในฐานะที่จะเป็นผู้สร้างสรรค์ความเจริญมั่นคง ให้แก่ตนเองแก่ครอบครัว และแก่ชาติบ้านเมืองจึงเป็นการสมควรที่เด็กจะได้ศึกษาอบรมฝึกฝน ให้สำนึกในหน้าที่ของเด็ก และยึดถือเป็นหลักปฏิบัติดังต่อไปนี้

หน้าที่ของเด็ก

1. มีศรัทธาเลื่อมใสในศาสนา
2. เคารพและรักษาไว้ซึ่งขนบธรรมเนียมประเพณีอันดี
3. เชื่อฟังบิดามารดา ผู้ปกครอง และครูอาจารย์
4. มีกิริยาวาจาสุภาพต่อคนทั่วไป
5. มีความกตัญญูกตเวที และเคารพนับถือผู้ใหญ่
6. เป็นผู้มีระเบียบ และรักษาความสะอาดเสมอ
7. มีความมานะ อดทน ขยันหมั่นเพียร และตั้งใจศึกษาหาความรู้
8. รู้จักประหยัด และเก็บออมทรัพย์
9. มีความซื่อสัตย์สุจริต มีน้ำใจเป็นนักกีฬา

10. ทำตนให้เป็นประโยชน์แก่ผู้อื่น และรู้จักรักษาสาธารณสมบัติของชาติ

มีนิทานโบราณเรื่องหนึ่ง ที่เป็นอุทาหรณ์ชี้ให้เห็นโทษของการไม่ปฏิบัติหน้าที่ และการทำผิดหน้าที่ นิทานเรื่องนั้น มีว่า สุนัขกับลาเป็นสัตว์เลี้ยงในบ้านของเศรษฐี วันหนึ่งมีขโมยเข้ามาลักขโมยในบ้าน สุนัขซึ่งมีหน้าที่เห่าขโมยกลับไม่เห่า นอนนิ่งเสีย ฝ่ายลาเมื่อเห็นสุนัขไม่เห่า จึงร้องออกมาด้วยเสียงอันดัง เพื่อต้องการให้เศรษฐีรู้ เศรษฐีโกรธมาก ด้วยเสียงร้องของลาเป็นที่รำคาญแก่คน จึงใช้ไม้ตีลาจนตาย รุ่งเช้าเศรษฐีสำรวจสิ่งของในบ้าน พบว่าสูญหายไปมากจึงใช้ไม้ตีสุนัขจนตายเช่นกัน เพราะโกรธที่สุนัขไม่ทำหน้าที่เห่าขโมย ดังนั้นในการปฏิบัติหน้าที่ที่ได้รับมอบหมายนั้น จึงเป็นสิ่งที่มีความสำคัญมาก เพราะจะทำให้งานสำเร็จได้อย่างรวดเร็ว ได้งานที่มีคุณภาพและยังส่งผลต่อส่วนรวม คือ เกิดความสัมพันธ์อันดีกับผู้อื่นที่ทำงานร่วมกัน รู้สึกว่าตนเองมีคุณค่าต่อกลุ่ม

ผลดีของการมีความรับผิดชอบต่อหน้าที่ที่ได้รับมอบหมาย คือ

1. ทำงานสำเร็จตามเป้าหมายทันเวลา
2. เป็นที่นับถือ และได้รับการยกย่อง
3. ทำให้เกิดความก้าวหน้า สุขสบาย และความเรียบร้อยแก่ส่วนรวม

ผลเสียของการไม่มีความรับผิดชอบต่อหน้าที่ที่ได้รับมอบหมาย คือ

1. ทำงานไม่เสร็จทันตามเป้าหมายที่วางไว้
2. เป็นคนขาดความมั่นใจในตนเอง
3. ขาดคนยกย่อง ไม่ได้ได้รับความไว้วางใจจากการทำงาน
4. ไม่มีความก้าวหน้า
5. ก่อให้เกิดความวุ่นวาย ขาดระเบียบแบบแผนในสังคม

ครั้งที่ 9

เรื่อง **การทำงานร่วมกับผู้อื่น**

เวลา **50 นาที**

วัตถุประสงค์

1. เพื่อให้นักเรียนมีความเชื่อมั่นในตนเองในการทำงานร่วมกับผู้อื่น
2. เพื่อให้นักเรียนอยู่ร่วมกับผู้อื่นได้อย่างมีความสุข

วิธีดำเนินการ

1. ขั้นนำ

ครูสนทนาทักทายกับนักเรียน รวมทั้งบอกจุดประสงค์ในการเข้ากลุ่มในครั้งนี้

2. ขั้นกิจกรรม

2.1 ครูแจกใบความรู้เรื่อง “หลักการทำงานกลุ่ม” ให้นักเรียนแต่ละคนได้ศึกษาทำความเข้าใจ

2.2 นักเรียนทุกคนสรุปความคิดเห็นที่ได้จากกิจกรรมกระบวนการกลุ่มในครั้งนี้

3. ขั้นสรุป

ครูสรุปเพิ่มเติมอีกครั้ง และนัดหมาย เวลาที่จะพบกันในครั้งต่อไป

สื่อ

1. ใบความรู้ 16 แผ่น
2. ปากกา 16 ด้าม

การประเมินผล

ดูจากการตอบคำถามและการแสดงความคิดเห็นของนักเรียน

ใบงานความรู้ หลักการทำงานกลุ่ม

การปฏิบัติงานของกลุ่มจะได้ผลมากขึ้นเพียงใด ขึ้นอยู่กับคุณภาพของลักษณะที่สำคัญสามอย่าง คือ

1. อากัปกิริยา คือ ลักษณะอากัปกิริยาของผู้อยู่ได้บังคับบัญชาที่มีปฏิริยาต่อหัวหน้า
2. การติดต่อสัมพันธ์ คือ การแลกเปลี่ยนความคิดเห็นซึ่งกันและกัน ความรู้สึกภายใน

กลุ่ม

การติดต่อสัมพันธ์ภายในกลุ่มสามารถสร้างลักษณะที่สำคัญสองประการสำหรับกลุ่ม คือ

1. การติดต่อสัมพันธ์ภายในกลุ่ม จะช่วยให้สมาชิกมีความใกล้ชิดสนิทสนม และทำให้ทุกคนมีความรู้สึกถึงความสามัคคีระหว่างกัน
2. การติดต่อสัมพันธ์ระหว่างกัน จะทำให้ทุกคนในกลุ่มรู้สึกเข้าใจดีต่อกัน ซึ่งจะช่วยให้เกิดการประสานงานระหว่างกันมีผลยิ่งขึ้น และที่สำคัญยิ่งกว่านั้นมันยังจะทำให้ทุกคนเกิดความมั่นใจในการทำงาน เพราะพวกเขาู้สึกว่าไม่มีอะไรที่จะต้องสงสัยและกังวล ซึ่งความสงสัยและความกังวลใจจะเป็นบ่อเกิดแห่งความเกลียดชัง ความโกรธและการขาดความพยายามในการทำงาน

ครั้งที่ 10

เรื่อง การตั้งใจเรียน

เวลา 50 นาที

วัตถุประสงค์

1. เพื่อให้นักเรียนรู้จักผลดีของความขยันหมั่นเพียร
2. เพื่อให้นักเรียนเห็นความสำคัญของการตั้งใจเรียน

วิธีดำเนินการ

1. **ขั้นนำ**

ครูกล่าวทักทายนักเรียนและอธิบายถึงกิจกรรมที่จะร่วมปฏิบัติในครั้งนี้

2. **ขั้นกิจกรรม**

- 2.1 ครูแจกใบสถานการณ์จำลองเรื่อง “การตั้งใจเรียน” ให้นักเรียนได้ศึกษาทำความเข้าใจ
- 2.2 ให้นักเรียนตอบคำถามท้ายเรื่อง

3. **ขั้นสรุป**

- 3.1 ครูสรุปเพิ่มเติม และให้แนวคิดเกี่ยวกับวิธีการเรียนอย่างมีประสิทธิภาพ รวมถึงความสำคัญของการตั้งใจเรียน
- 3.2 ครูนัดหมาย เวลา ในการทำกิจกรรมในครั้งต่อไป

สื่อ

1. ใบความรู้ 16 แผ่น
2. กระดาษคำตอบ 16 แผ่น
2. ปากกา 16 ด้าม

การประเมินผล

สังเกตจากการตอบคำถามท้ายเรื่องของนักเรียน

ใบความรู้

สถานการณ์จำลอง

โรงเรียนแห่งหนึ่งในเมืองหลวง ฟ้าและเมฆเป็นเพื่อนสนิทกันมาก เรียนโรงเรียนเดียวกัน ห้องเดียวกัน และชอบนั่งด้วยกันบ่อย ๆ แต่สองคนนี้จะมึนสับสนในการเรียนที่แตกต่างกันมากเพราะว่า ฟ้าเป็นคนที่มีความขยันและตั้งใจเรียน จนสอบได้ที่ 1 ของห้องเป็นประจำ ส่วนเมฆจะเป็นคนที่ไม่ค่อยใส่ใจในการเรียน ไม่มีความตั้งใจเรียนเลย เวลาที่ครูสอนก็มักจะนั่งเหม่อมองออกไปนอกห้องอยู่เสมอ หรือไม่ก็จะคุยกับคนโน้นทีคนนี้ที เวลาครูสั่งให้ทำงานก็มักจะขอลอกกับเพื่อนเป็นประจำ จนได้ฉายาจอมลอกของห้องไปเลย อย่างเช่นในวันนี้ เพื่อนๆทุกคนก็จะนั่งอ่านหนังสือเตรียมที่จะสอบกันในวันพรุ่งนี้ บางคนก็จะติวให้กันบ้าง เพราะว่าวิชาที่จะสอบในวันพรุ่งนี้อาจารย์บอกว่าจะเป็นคะแนนเก็บ 20 คะแนน ฟ้าก็จะคอยบอกให้เมฆอ่านหนังสือบ้าง แต่เมฆก็บอกว่าไม่เป็นไร พรุ่งนี้สอบก็ขอลอกฟ้าแล้วกัน พูดจบเมฆก็ก้มลงอ่านหนังสือการ์ตูนต่อไป

วันต่อมา ในขณะที่กำลังสอบ ทุกคนนั่งทำข้อสอบกันอย่างขะมักเขม้น ยกเว้นเมฆคนเดียวที่นั่งทำข้อสอบอย่างกระวนกระวายใจ เพราะยังไม่มีโอกาสที่จะลอกข้อสอบฟ้าอย่างที่ตั้งใจไว้ เนื่องจากในวันนี้ ครูที่คุมสอบได้มานั่งใกล้ๆกับเขา จึงทำให้เขาไม่มีโอกาสที่จะลอกข้อสอบฟ้าเลย จนเวลาใกล้จะหมด ครูจึงเดินออกไปด้านหน้า เมฆจึงลอกข้อสอบของฟ้าแต่ก็ทำได้ไม่กี่ข้อเวลาใกล้จะหมดแล้ว เมฆจึงทำข้อสอบไม่เสร็จ ผลการสอบในครั้งนี้นำให้เมฆมีคะแนนเก็บน้อยที่สุดในห้องและมีคะแนนไม่ถึงครึ่งหนึ่งที่สอบเลย และถ้าเป็นเช่นนี้อีกเมฆมีสิทธิ์ที่จะสอบตกในวิชานี้แน่นอน ซึ่งเป็นผลมาจากการไม่ตั้งใจเรียนของเมฆเอง เพราะคิดว่าจะลอกเพื่อนได้ตลอดจนทำให้เวลาเรียน ไม่สนใจเรียน



จงตอบคำถามต่อไปนี้

1. พฤติกรรมของเมฆควรเอาเป็นแบบอย่างหรือไม่ เพราะเหตุใด
2. เมฆควรปรับปรุงพฤติกรรมในการเรียนอย่างไร
3. ถ้านักเรียนเป็นเมฆ จะลอกข้อสอบเพื่อนหรือไม่ เพราะเหตุใด
4. จงบอกผลเสียของการไม่ตั้งใจเรียนมาเป็นข้อ ๆ

แนวตอบกิจกรรม

1. พฤติกรรมของเมฆไม่ควรเอาเป็นแบบอย่าง เพราะเป็นคนที่ไม่ใส่ใจในการเรียน ไม่มีความตั้งใจในการเรียน
2. เมฆควรปรับปรุงพฤติกรรมในเรื่องของความสนใจในการเรียนให้มากขึ้น
3. ไม่ เพราะ จะทำให้ไม่เกิดความภูมิใจในคะแนนที่ได้มา และเหมือนเป็นการเอาเปรียบคนที่ไปลอก
4. ผลเสียของการไม่ตั้งใจเรียน
 - ได้รับความรู้ไม่เต็มที่
 - เวลาสอบทำให้เกิดความลังเลในการหาคำตอบ
 - ขาดความมั่นใจในการทำข้อสอบ

ครั้งที่ 11

เรื่อง การปฏิบัติตนให้มีความรับผิดชอบต่อหน้าที่

เวลา 50 นาที

วัตถุประสงค์

1. เพื่อให้นักเรียนรู้จักวิธีรับผิดชอบต่อหน้าที่ที่ได้รับมอบหมายจากครู เพื่อให้การทำงานบรรลุเป้าหมายที่ตั้งไว้
2. เพื่อให้นักเรียนทราบถึงประโยชน์หรือผลที่จะเกิดขึ้นในการปฏิบัติหน้าที่ของตนเอง

วิธีดำเนินการ

1. ขั้นนำ

ครูกล่าวทักทายกับนักเรียน และชี้แจงรายละเอียดในการปฏิบัติกิจกรรมในครั้งนี้

2. ขั้นกิจกรรม

- 2.1 ครูแจกใบความรู้เรื่อง “ความรับผิดชอบต่อหน้าที่ของตนเอง” ให้นักเรียนได้ศึกษา
- 2.2 ครูให้นักเรียนสรุปถึงความสำคัญของความรับผิดชอบต่อหน้าที่

3. ขั้นสรุป

ครูสรุปเพิ่มเติมอีกครั้งและนัดหมายการเข้าร่วมกิจกรรมในครั้งสุดท้าย

สื่อ

1. ใบความรู้ 16 แผ่น
2. ปากกา 16 ด้าม

การประเมินผล

จากการตอบคำถามของนักเรียนแต่ละคน

ใบความรู้

ความรับผิดชอบต่อหน้าที่ของตนเอง

ความรับผิดชอบต่อหน้าที่ของตนเอง

1. ความตรงต่อเวลา
2. ความซื่อสัตย์ต่อหน้าที่
3. ความรับผิดชอบ
4. ความกระตือรือร้น
5. ความขวยขวยเอาใจใส่ในการเรียน
6. ต้องรู้จักประมาณตน ไม่ประมาท ไม่ทะนงตน
7. มีความอ่อนน้อมถ่อมตน
8. ไม่ก้าวร้าว
9. ประพฤติปฏิบัติตนให้ถูกต้องตามกฎ ระเบียบของโรงเรียน
10. มีความประพฤติดี กิริยามารยาทสุภาพ เรียบร้อย
11. เคารพ เชื่อฟังครู อาจารย์ และผู้อาวุโส
12. ทำงานที่ได้รับมอบหมายด้วยความตั้งใจ
13. ปฏิบัติงานที่ได้รับมอบหมายให้ดีที่สุด

ครั้งที่ 12

เรื่อง ปัจฉิมนิเทศ

เวลา 50 นาที

วัตถุประสงค์

1. เพื่อให้นักเรียนสรุปบททวนถึงสิ่งที่ได้จากการเข้าร่วมกิจกรรม
2. เพื่อให้นักเรียนอภิปรายและสรุปถึงผลดีของควมมีวินัยในตนเอง
3. เพื่อให้นักเรียนนำประโยชน์ที่ได้รับจากกิจกรรมไปเป็นแนวทางในการปฏิบัติตัวต่อไป

วิธีดำเนินการ

1. ขั้นนำ

ครูสนทนาและซักถามกับนักเรียนว่า นักเรียนควรมีวินัยในตนเองหรือไม่ เพราะเหตุใด และให้นักเรียนแสดงความคิดเห็น

2. ขั้นกิจกรรม

ครูให้นักเรียนสรุปเกี่ยวกับควมมีวินัยในตนเอง และครูสรุปเพิ่มเติมเกี่ยวกับพฤติกรรมของควมมีวินัยในตนเองและควมรับผิดชอบต่อนอง ดังนี้

1. มีความรับผิดชอบ
2. มีความเชื่อมั่นในตนเอง
3. มีความตั้งใจจริง
4. มีความอดทน
5. การตรงต่อเวลา
6. ความรับผิดชอบในด้านสติปัญญาและความสามารถ
7. ความรับผิดชอบในด้านควมประพฤติ
8. ความรับผิดชอบในด้านกรงาน
9. ความรับผิดชอบในด้านเวลา

3. ขั้นสรุป

ครูเปิดโอกาสให้นักเรียนซักถามเพิ่มเติม และกล่าวปิดการทดลอง

ชื่อ -

การประเมินผล

1. สัมผัสจากการตอบคำถามและการแสดงความคิดเห็น
2. สัมผัสจากความตั้งใจของนักเรียน

ภาคผนวก ง

ผล การหาความตรงเชิงประจักษ์ด้วยวิธีการ IOC
ของแบบวัดความมีวินัยในตนเอง

ตารางแสดงค่า IOC ของแบบวัดความมีวินัยในตนเอง

| ข้อที่ | ความคิดเห็นผู้เชี่ยวชาญคนที่ | | | | | I.O.C |
|--------|------------------------------|----|----|---|----|-------|
| | 1 | 2 | 3 | 4 | 5 | |
| 1 | 1 | 1 | 1 | 1 | 1 | 1.00 |
| 2 | 1 | 0 | 1 | 1 | 1 | 0.80 |
| 3 | 1 | 1 | 1 | 1 | 1 | 1.00 |
| 4 | 1 | 1 | 1 | 1 | 1 | 1.00 |
| 5 | 1 | 1 | 1 | 1 | 1 | 1.00 |
| 6 | 1 | 1 | 1 | 1 | 1 | 1.00 |
| 7 | 1 | -1 | 1 | 1 | 0 | 0.60 |
| 8 | 1 | 1 | -1 | 0 | 1 | 0.60 |
| 9 | 1 | 1 | 1 | 1 | 1 | 1.00 |
| 10 | 1 | 1 | 1 | 1 | 1 | 1.00 |
| 11 | 1 | -1 | 1 | 1 | 1 | 0.80 |
| 12 | 1 | 0 | 1 | 0 | 1 | 0.60 |
| 13 | 1 | 1 | 1 | 0 | 1 | 0.80 |
| 14 | 1 | 1 | -1 | 0 | 1 | 0.60 |
| 15 | 1 | 1 | 1 | 1 | 1 | 1.00 |
| 16 | 1 | 1 | 1 | 1 | 1 | 1.00 |
| 17 | 1 | 1 | 1 | 0 | -1 | 0.60 |
| 18 | 1 | 1 | 1 | 1 | 1 | 1.00 |
| 19 | 1 | 1 | 1 | 0 | 0 | 0.60 |
| 20 | 1 | 1 | 1 | 1 | 1 | 1.00 |
| 21 | 1 | 1 | 1 | 0 | 0 | 0.60 |
| 22 | 1 | 1 | 1 | 1 | 1 | 1.00 |
| 23 | 1 | 0 | 1 | 1 | 1 | 0.80 |
| 24 | 1 | 1 | 0 | 0 | 1 | 0.60 |
| 25 | 1 | 1 | 1 | 1 | 1 | 1.00 |

ภาคผนวก จ

คำอำนาจจำแนกรายชื่อของแบบวัดความมีวินัยในตนเอง

ค่าอำนาจจำแนกของแบบวัดความมีวินัยในตนเอง
โดยวิธีการแจกแจงค่าที (t-distribution)

| ข้อที่ | ค่าอำนาจจำแนก |
|--------|---------------|
| 1 | 10.05 |
| 2 | 7.04 |
| 3 | 3.01 |
| 4 | 5.62 |
| 5 | 5.62 |
| 6 | 7.04 |
| 7 | 9.45 |
| 8 | 8.19 |
| 9 | 7.04 |
| 10 | 5.88 |
| 11 | 6.60 |
| 12 | 7.97 |
| 13 | 3.80 |
| 14 | 1.58 |
| 15 | 7.04 |
| 16 | 7.44 |
| 17 | 8.68 |
| 18 | 11.10 |
| 19 | 1.75 |
| 20 | 7.04 |
| 21 | 5.68 |
| 22 | 6.76 |
| 23 | 8.19 |
| 24 | 7.88 |
| 25 | 11.25 |

ภาคผนวก จ

รายชื่อผู้ทรงคุณวุฒิตรวจสอบคุณภาพเครื่องมือ

รายนามผู้ทรงคุณวุฒิและผู้เชี่ยวชาญด้านการแนะแนว

1. ชื่อ – นามสกุล
วุฒิการศึกษา
ประสบการณ์หรือการทำงาน
สถานที่ทำงาน
 อาจารย์พรชัย บัวเกิด
 ศศ.ม. (จิตวิทยาการศึกษาและการแนะแนว)
 คณะศึกษาศาสตร์ มหาวิทยาลัยเกษตรศาสตร์
 หัวหน้างานแนะแนวโรงเรียนเทพศิรินทร์ นนทบุรี
 โรงเรียนเทพศิรินทร์ นนทบุรี
2. ชื่อ – นามสกุล
วุฒิการศึกษา
ประสบการณ์หรือการทำงาน
สถานที่ทำงาน
 อาจารย์สุนันทา พลโภชน์
 บช.บ (บริหารธุรกิจศึกษา การตลาด สถาบันราชมงคล)
 กศ.ม (จิตวิทยาการศึกษา มหาวิทยาลัยศรีนครินทรวิโรฒ
 ประสานมิตร)
 ครูชำนาญการ
 สำนักงานคณะกรรมการอาชีวศึกษา
3. ชื่อ – นามสกุล
วุฒิการศึกษา
ประสบการณ์หรือการทำงาน
สถานที่ทำงาน
 อาจารย์วัฒน์กิจ สิริสถิตอังกูร
 วท.บ (จิตวิทยาให้คำปรึกษาและแนะแนว) มหาวิทยาลัย
 รามคำแหง
 ศศ.ม (การแนะแนว) มหาวิทยาลัยสุโขทัยธรรมาธิราช
 อาจารย์แนะแนว
 หัวหน้าฝ่ายกิจกรรมวิชาการและชุมชนสภาสังเรียน
 โรงเรียนกรุงเทพคริสเตียนวิทยาลัย
 งานแนะแนว โรงเรียนกรุงเทพคริสเตียนวิทยาลัย สังกัด
 สำนักงานคณะกรรมการศึกษาเอกชน กระทรวงศึกษา-
 ธิการ

4. ชื่อ – นามสกุล
วุฒิการศึกษา
ประสบการณ์หรือการทำงาน
สถานที่ทำงาน
- อาจารย์พิทยาภรณ์ ทิพย์ชรกุล
บริหารธุรกิจบัณฑิต มหาวิทยาลัยสุโขทัยธรรมาธิราช
คุรุศาสตร์บัณฑิต (จิตวิทยาการแนะแนว) มหาวิทยาลัย
ราชภัฏสวนสุนันทา
ศศ.ม (การแนะแนว) มหาวิทยาลัยสุโขทัยธรรมาธิราช
อาจารย์ 2 ระดับ 7
โรงเรียนนาหลวง เลขที่ 60 หมู่ 1 แขวงบางมด เขตทุ่งครุ
กรุงเทพฯ
5. ชื่อ – นามสกุล
วุฒิการศึกษา
ประสบการณ์หรือการทำงาน
สถานที่ทำงาน
- อาจารย์อุษณีย์ วิสิทธิ์
ศึกษาศาสตร์ (บริหารการศึกษา) สถาบันราชภัฏเพชรบุรี
วิทยาลงกรณ์
ศศ.ม (การแนะแนว) มหาวิทยาลัยสุโขทัยธรรมาธิราช
เจ้าหน้าที่ศูนย์วัฒนธรรมมหาวิทยาลัยธุรกิจบัณฑิต
มหาวิทยาลัยธุรกิจบัณฑิต

ประวัติผู้วิจัย

| | |
|-------------------------|---|
| ชื่อ | นางสาวอุมมาพร สงสุวรรณ |
| วัน เดือน ปีเกิด | 22 ตุลาคม 2520 |
| สถานที่เกิด | จังหวัดสมุทรปราการ |
| ประวัติการศึกษา | ศิลปศาสตรบัณฑิต จากสถาบันราชภัฏสวนดุสิต |
| สถานที่ทำงาน | โรงเรียนจิตรลดา พระตำหนักจิตรลดารโหฐาน ถ.ราชวิถี เขตดุสิต กทม. 10303 |
| ตำแหน่ง | บรรณารักษ์ห้องสมุดและครุงานแนะแนวโรงเรียนจิตรลดา |