

ผลการจัดการเรียนรู้ตามรูปแบบ MACRO MODEL ที่มีต่อความสามารถ  
ในการแต่งคำประพันธ์ของนักเรียนชั้นประถมศึกษาปีที่ 5  
โรงเรียน อบจ.บ้านตลาดเหนือ (วันครู 2502)  
จังหวัดภูเก็ต



นางสาวพรพิมล พิรัตน์

การศึกษาค้นคว้าอิสระนี้เป็นส่วนหนึ่งของการศึกษา  
ตามหลักสูตรปริญญาศึกษาศาสตรมหาบัณฑิต แขนงวิชาหลักสูตรและการสอน  
สาขาวิชาศึกษาศาสตร์ มหาวิทยาลัยสุโขทัยธรรมมาธิราช

พ.ศ. 2566

The Effect of Learning Management Using MACRO MODEL on the  
Ability to Compose Poetry of Grade 5 Students at PPAO. Bantaladnua  
(Wankru 2502) School in Phuket Province

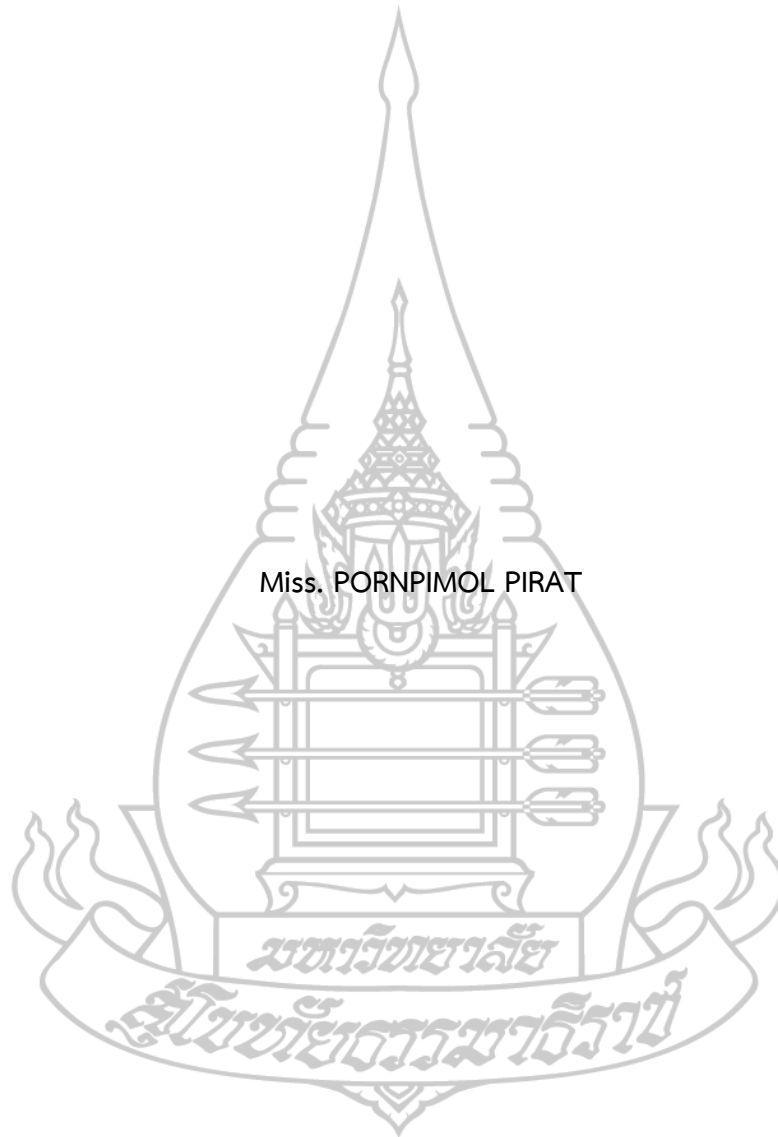

An Independent Study Submitted in Partial Fulfillment of the Requirements for  
the Degree of Master of Education in Curriculum and Instruction  
School of Educational Studies Sukhothai Thammathirat Open University

2023

หัวข้อการศึกษาค้นคว้าอิสระ	ผลการจัดการเรียนรู้ตามรูปแบบ MACRO MODEL ที่มีต่อ ความสามารถ ในการแต่งคำประพันธ์ของนักเรียนชั้น ประถมศึกษาปีที่ 5 โรงเรียน อบจ.บ้านตลาดเหนือ (วันครู 2502) จังหวัดภูเก็ต
ชื่อและนามสกุล	นางสาวพรพิมล พิรัตน์
แขนงวิชา / วิชาเอก	หลักสูตรและการสอน
สาขาวิชา	ศึกษาศาสตร์ มหาวิทยาลัยสุโขทัยธรรมาธิราช
อาจารย์ที่ปรึกษา	ผู้ช่วยศาสตราจารย์ ดร.อภิรักษ์ อนุะมาน

การศึกษาค้นคว้าอิสระนี้ได้รับความเห็นชอบให้เป็นส่วนหนึ่งของการศึกษา  
ตามหลักสูตรระดับปริญญาโท เมื่อวันที่ 27 กุมภาพันธ์ พ.ศ. 2567

คณะกรรมการสอบการศึกษาค้นคว้าอิสระ



(รองศาสตราจารย์ ดร.ทวิวัฒน์ วัฒนกุลเจริญ)

ประธานกรรมการประจำสาขาวิชาศึกษาศาสตร์

ชื่อการศึกษา คำนวณค่าอิสระ ผลการจัดการเรียนรู้ตามรูปแบบ MACRO MODEL ที่มีต่อ  
ความสามารถ ในการแต่งคำประพันธ์ของนักเรียนชั้นประถมศึกษาปีที่ 5 โรงเรียน อบจ.บ้านตลาด  
เหนือ (วันครู 2502) จังหวัดภูเก็ต  
ผู้ศึกษา นางสาวพรพิมล พิรัตน์ รหัสนักศึกษา 2632100489  
ปริญญา ศึกษาศาสตรมหาบัณฑิต (หลักสูตรและการสอน)  
อาจารย์ที่ปรึกษา ผู้ช่วยศาสตราจารย์ ดร.อภิรักษ์ อนุษะมาน ปีการศึกษา 2566

### บทคัดย่อ

การวิจัยครั้งนี้มีวัตถุประสงค์เพื่อ เปรียบเทียบความสามารถในการแต่งคำประพันธ์  
ประเภทกาพย์ยานี 11 ของนักเรียนชั้นประถมศึกษาปีที่ 5 ก่อนและหลังการจัดการเรียนรู้ตาม  
รูปแบบ MACRO MODEL

กลุ่มตัวอย่างที่ใช้ในการวิจัย คือ นักเรียนชั้นประถมศึกษาปีที่ 5 โรงเรียน อบจ.บ้าน  
ตลาดเหนือ (วันครู 2502) ที่กำลังศึกษาในปีการศึกษา 2566 ภาคเรียนที่ 2 จำนวน 33 คน ได้มา  
จากการสุ่มแบบกลุ่ม เครื่องมือที่ใช้ในการวิจัย ได้แก่ 1) แผนการจัดการเรียนรู้เรื่อง การแต่งคำ  
ประพันธ์ประเภทกาพย์ยานี 11 ตามรูปแบบ MACRO MODEL จำนวน 5 แผน แผนละ 2 ชั่วโมง  
รวมเป็น 10 ชั่วโมง และ 2) แบบทดสอบความสามารถในการแต่งคำประพันธ์ประเภทกาพย์ยานี  
11 สถิติที่ใช้ในการวิเคราะห์ข้อมูล ได้แก่ ค่าเฉลี่ย ส่วนเบี่ยงเบนมาตรฐาน และการทดสอบค่าที

ผลการวิจัยปรากฏว่า ความสามารถในการแต่งคำประพันธ์ประเภทกาพย์ยานี 11  
ที่ได้รับการจัดการเรียนรู้ตามรูปแบบ MACRO MODEL หลังเรียนสูงกว่าก่อนเรียน อย่างมี  
นัยสำคัญทางสถิติที่ระดับ .05

**คำสำคัญ** การแต่งคำประพันธ์ การจัดการเรียนการสอนตามรูปแบบ MACRO MODEL  
ประถมศึกษา

Independent Study title: “The Effect of Learning Management Using MACRO MODEL on the Ability to Compose Poetry of Grade 5 Students at PPAO. Bantaladnua (Wankru 2502) School in Phuket Province”

Author: “Miss. PORNPIMOL PIRAT”; ID: “2632100489”;

Degree: Master of Education (Curriculum and Instruction)

Independent Study Advisor: Assistant Professor Dr. Apirak Anaman; Academic year: 2023

### Abstract

The purpose of this research were to compare composing poetry ability of kapyani 11 of grade 5 students before and after using MACRO MODEL learning management.

The research sample consisted of 33 grade 5 students studying at PPAO. Bantaladnua (Wankru 2502) School in Phuket Province in the second semester of 2023 academic years, by using cluster random sampling. The research instruments were 1) 5 lesson plans of kapyani 11 contents based on MACRO MODEL with 10 of total teaching hours, and 2) a kapyani 11 composing ability test. Statistics employed for data analysis were mean, standard deviation, and t-test.

The results showed that 1) kapyani 11 composing ability of grade 5 students after learning by using MACRO MODEL learning management was significantly higher than their pre-learning counterpart ability at the .05 level of statistical significance.

**Keywords :** Composing Poetry, MACRO MODEL Learning Management, Primary education

## กิตติกรรมประกาศ

การศึกษาค้นคว้าอิสระฉบับนี้สำเร็จลุล่วงได้ด้วยความกรุณา ช่วยเหลือ แนะนำ และให้คำปรึกษาอย่างดียิ่งจากผู้ช่วยศาสตราจารย์ ดร.อภิรักษ์ อนุชานันท์ ที่ได้กรุณาถ่ายทอดความรู้ แนวคิด วิธีการคำแนะนำและตรวจสอบแก้ไขข้อบกพร่องต่าง ๆ ด้วยความเอาใจใส่ยิ่ง ผู้วิจัยขอกราบขอบพระคุณเป็นอย่างสูง

ผู้วิจัยขอขอบพระคุณรองศาสตราจารย์ ดร.สุวรรณี ยะหะกร ที่ได้ให้ความกรุณาเป็นกรรมการสอบ พร้อมทั้งให้ข้อเสนอแนะและข้อคิดเห็นอันเป็นประโยชน์อันมีค่าอย่างยิ่งในการทำงานวิจัย รวมถึงเพิ่มพูนแรงบันดาลใจในการพัฒนางานวิชาการอยู่เสมอ ขอขอบพระคุณเป็นอย่างสูงมา ณ โอกาสนี้

ผู้วิจัยขอขอบพระคุณคุณครูนิกร แสงช่วง ตำแหน่ง ครู วิทยฐานะ ครูชำนาญการพิเศษ โรงเรียนหาดใหญ่วิทยาลัย ๒ คุณครูชาติ คงเคว็จ ตำแหน่ง ครู วิทยฐานะ ครูชำนาญการพิเศษ โรงเรียนพัทลุงและคุณครูราตี อนันตมงคลกุล ตำแหน่ง ครู วิทยฐานะ ครูชำนาญการพิเศษ โรงเรียนติบุกพังงา วิทยายน ดังปรากฏนามในการศึกษาค้นคว้าอิสระฉบับนี้ที่ได้ให้ความอนุเคราะห์ในการตรวจสอบคุณภาพของเครื่องมือและให้คำแนะนำเพื่อเป็นแนวทางในการแก้ไขเครื่องมือในการวิจัยให้ถูกต้องสมบูรณ์ยิ่งขึ้น รวมไปถึงบุคคลและกรมวิชาการต่าง ๆ ที่ผู้วิจัยได้อ้างอิงทางวิชาการตามที่ปรากฏในบรรณานุกรม

ผู้วิจัยขอขอบพระคุณผู้อำนวยการสถานศึกษาและคณะครูในกลุ่มสาระการเรียนรู้ภาษาไทยของโรงเรียน อบจ.บ้านตลาดเหนือ (วันครู 2502) สังกัดกองการศึกษา ศาสนาและวัฒนธรรม องค์การบริหารส่วนจังหวัดภูเก็ตที่ได้ให้ความอนุเคราะห์ให้ผู้วิจัยได้ทดลอง หาประสิทธิภาพของเครื่องมือ รวมถึงนักเรียนที่เป็นกลุ่มทดลอง และกลุ่มตัวอย่างในการหาประสิทธิภาพของเครื่องมือในการวิจัยในครั้งนี้

ผู้วิจัยขอขอบพระคุณพระคุณคณะครูและบุคลากรทางการศึกษาของโรงเรียน อบจ.บ้านตลาดเหนือ (วันครู 2502) และผู้มีส่วนเกี่ยวข้องทุกท่านที่คอยอนุเคราะห์ความช่วยเหลือส่งเสริมกำลังใจมาโดยตลอด นอกจากนี้ยังมีผู้ให้ความช่วยเหลืออีกหลายท่าน ซึ่งผู้วิจัยไม่สามารถกล่าวนามในที่นี้ได้หมด จึงขอขอบคุณทุกท่านเหล่านั้นไว้ ณ โอกาสนี้ด้วย

ผู้วิจัยขอกราบขอบพระคุณบิดา มารดาและญาติพี่น้องอันเป็นที่รักยิ่งเหนือสิ่งอื่นใดที่คอยสนับสนุนทั้งด้านกำลังใจและกำลังทรัพย์ด้วยดีเสมอมา

ผู้วิจัยขอขอบคุณค่าและประโยชน์อันเกิดจากวิจัยฉบับนี้เป็นเครื่องบูชาแต่ บิดามารดา บุรพจารย์และผู้มีพระคุณ ที่ได้อบรมสั่งสอนให้ความรู้ ความรัก ความเมตตา แก่ผู้วิจัยจนทำให้การศึกษา ค้นคว้าอิสระฉบับนี้สำเร็จลุล่วงไปได้ด้วยดี

## สารบัญ

	หน้า
บทคัดย่อภาษาไทย .....	ง
บทคัดย่อภาษาอังกฤษ .....	จ
กิตติกรรมประกาศ .....	ฉ
สารบัญตาราง .....	ฅ
สารบัญภาพ .....	ญ
บทที่ 1 บทนำ .....	1
ความเป็นมาและความสำคัญของปัญหา .....	1
วัตถุประสงค์การวิจัย .....	4
กรอบแนวคิดในการวิจัย .....	5
สมมติฐานการวิจัย .....	5
ขอบเขตของการวิจัย .....	5
นิยามศัพท์เฉพาะ .....	6
บทที่ 2 วรรณกรรมที่เกี่ยวข้อง .....	7
หลักสูตรแกนกลางการศึกษาขั้นพื้นฐาน พุทธศักราช 2551 กลุ่มสาระการเรียนรู้ ภาษาไทย .....	8
หลักสูตรสถานศึกษา โรงเรียน อบจ.บ้านตลาดเหนือ (วันครู 2502) กลุ่มสาระ การเรียนรู้ภาษาไทย .....	9
ความสำคัญของการสอนภาษาไทย .....	13
หลักการเรียนรู้ในศตวรรษที่ 21 .....	15
การจัดการเรียนรู้ตามรูปแบบ MACRO MODEL .....	17
ความรู้เกี่ยวกับคำประพันธ์ .....	22
หลักในการแต่งคำประพันธ์ไทย .....	23
การสอนแต่งคำประพันธ์ .....	26
ความหมายและประวัติของกาพย์ .....	27
ความเป็นมาและลักษณะบังคับของกาพย์ยานี 11 .....	30
กลวิธีในการเขียนกาพย์ยานี 11 .....	32
แนวทางในการสอนเขียนกาพย์ยานี 11 .....	35
การประเมินผลการแต่งคำประพันธ์ .....	38

## สารบัญ (ต่อ)

	หน้า
งานวิจัยที่เกี่ยวข้องกับการจัดการเรียนรู้ตามรูปแบบ MACRO MODEL .....	40
งานวิจัยที่เกี่ยวข้องกับการแต่งคำประพันธ์ประเภทกาพย์ยานี 11 .....	41
บทที่ 3 วิธีดำเนินการวิจัย .....	45
ประชากรและกลุ่มตัวอย่าง .....	45
เครื่องมือที่ใช้ในการวิจัย .....	46
การเก็บรวบรวมข้อมูล .....	52
การวิเคราะห์ข้อมูล .....	52
บทที่ 4 ผลการวิเคราะห์ข้อมูล .....	53
บทที่ 5 สรุปการวิจัย อภิปรายผล และข้อเสนอแนะ .....	54
สรุปการวิจัย .....	54
อภิปรายผล .....	54
ข้อเสนอแนะ .....	59
บรรณานุกรม .....	61
ภาคผนวก .....	65
ก รายนามผู้ทรงคุณวุฒิในการตรวจสอบเครื่องมือที่ใช้ในการวิจัย.....	66
ข ตัวอย่างแผนการจัดการเรียนรู้เรื่อง การแต่งคำประพันธ์ประเภทกาพย์ยานี 11.....	71
ค แบบการประเมินความสอดคล้องของแบบทดสอบวัดความสามารถ.....	87
ง แบบทดสอบวัดความสามารถในการแต่งคำประพันธ์ประเภทกาพย์ยานี.....	105
จ คะแนนทดสอบก่อนเรียนและหลังเรียน.....	117
ประวัติผู้ศึกษา .....	120



สารบัญตาราง

	หน้า
ตารางที่ 2.1	10
ตารางที่ 3.1	51
ตารางที่ 4.1	11
ก่อนเรียน และหลังเรียนของนักเรียนชั้นประถมศึกษาปีที่ 5 ที่ได้รับ	
การจัดการเรียนรู้ตามรูปแบบ MACRO MODEL	53



ญ

## สารบัญภาพ

หน้า

ภาพที่ 2.1	ขั้นตอนการสร้างและหาคุณภาพของแบบทดสอบวัดความสามารถทางการเรียน	
	เรื่อง การแต่งคำประพันธ์ประเภทกาพย์ยานี 11 .....	50



# บทที่ 1

## บทนำ

### 1. ความเป็นมาและความสำคัญของปัญหา

ภาษาไทยเป็นมรดกทางวัฒนธรรมที่แสดงความเจริญงอกงาม เป็นเอกลักษณ์บ่งบอกถึงความเป็นประเทศที่มีความรุ่งเรืองทางอารยธรรมและเป็นที่ภาคภูมิใจของคนไทยที่มีภาษาใช้ เป็นของตนเอง สอดคล้องกับพระราชดำรัสของพระบาทสมเด็จพระบรมชนกาธิเบศร มหาภูมิพลอดุลยเดชมหาราช บรมนาถบพิตรได้พระราชทานในวันประชุมทางวิชาการชุมนุมภาษาไทย คณะอักษรศาสตร์ จุฬาลงกรณ์มหาวิทยาลัย เมื่อวันที่ 29 กรกฎาคม พ.ศ.2505 ความตอนหนึ่งว่า “ภาษานั้นเป็นเครื่องมืออย่างหนึ่งของชาติ ภาษาทั้งหลายเป็นเครื่องมือของมนุษย์ชนิดหนึ่ง คือ เป็นทางสำหรับแสดงความคิดเห็นอย่างหนึ่ง เป็นสิ่งที่สวยงามอย่างหนึ่ง เช่น ในทางวรรณคดี เป็นต้น ฉะนั้นจึงจำเป็นต้องรักษาไว้ให้ดี ประเทศไทยนั้นมีภาษาเป็นของเราซึ่งเราต้องหวงแหนเรา โชคดีที่มีภาษาของตนเองแต่โบราณกาล จึงสมควรอย่างยิ่งที่จะรักษาไว้” (จุฬาลงกรณ์มหาวิทยาลัย, 2542, น.5)

ภาษาไทยจึงถือเป็นเครื่องมือในการติดต่อสื่อสารเพื่อสร้างความเข้าใจและความสัมพันธ์ที่ดีต่อกัน ทำให้สามารถประกอบกิจกรรมการงานและดำรงชีวิตร่วมกันในสังคมประชาธิปไตยได้อย่างสันติสุขและเป็นเครื่องมือในการแสวงหาความรู้ประสบการณ์จากแหล่งข้อมูลสารสนเทศต่าง ๆ เพื่อพัฒนาความรู้พัฒนากระบวนการคิดวิเคราะห์วิจารณ์และสร้างสรรค์ให้ทันต่อการเปลี่ยนแปลงทางสังคม และความก้าวหน้าทางวิทยาศาสตร์เทคโนโลยี ตลอดจนนำไปใช้ในการพัฒนาอาชีพให้มีความมั่นคงทางเศรษฐกิจ นอกจากนี้ยังเป็นสื่อแสดงภูมิปัญญาของบรรพบุรุษด้านวัฒนธรรมประเพณี และสุนทรียภาพเป็นสมบัติล้ำค่าควรแก่การเรียนรู้อนุรักษ์และสืบสาน ให้คงอยู่คู่ชาติไทยตลอดไป (กระทรวงศึกษาธิการ. 2551, น.37)

นอกจากนี้ร้อยกรองหรือบทประพันธ์ก็นับว่าเป็นมรดกทางวัฒนธรรมแขนงหนึ่งที่มีลักษณะโดดเด่น ทั้งรูปแบบ เนื้อหา แนวคิด และศิลปะการประพันธ์ซึ่งสะท้อนให้เห็นถึงศิลปวัฒนธรรมและภูมิปัญญาของคนไทยที่ละเอียดอ่อน ลุ่มลึกและบ่งบอกถึงเอกลักษณ์ของชาติไทยที่มีมาตั้งแต่สมัยอดีตจนถึงปัจจุบัน ดังที่ วิทย์ ศิวศรียานนท์ (2504, น.26) กล่าวว่า “ภาษาไทยเป็นภาษาที่กลอนมากกว่าภาษาร้อยแก้ว เพราะแต่ไหนแต่ไรมาแล้ว คนไทยชอบจังหวะ ชอบสัมผัส คล้องจองแม้ในภาษาพูดสามัญ” หากแต่มีใช้เพียงสื่อสารกันผ่านถ้อยคำเท่านั้นยังมีการจดบันทึก

ผลงานที่สร้างสรรค์จากกวีให้ผู้อ่านได้รับรสการประพันธ์จากงานเขียนนั้น ๆ นับแต่อดีตเป็นต้นมา คนไทยมีนิสัยเจ้าบทเจ้ากลอน ซึ่งสามารถเห็นได้จากการขับร้องบทโต้ตอบกันระหว่างชายหญิง บทขับลำนำที่ใช้ในการให้จังหวะในการทำงาน เพลงฉ่อย เพลงเกี่ยวข้าว หรือเพลงพื้นบ้าน บทเพลงต่าง ๆ เหล่านี้ล้วนแล้วแต่ใช้คำประพันธ์เป็นเครื่องให้ความเพลิดเพลินเจริญใจ สอดคล้องกับสุจิตรา จงสถิตวัฒนา ศิราพร ฐิตะฐานและสุวรรณา สถาอานันท์ (2533, น.3) ได้กล่าวไว้ว่า “ชาติไทยเป็นชาตินักกลอนหรือเป็นกวีโดยกำเนิดเพราะคนไทยรักลำนำ จังหวะอันไพเราะพริ้งพรายของภาษาของตนอันเป็นภาษาดนตรีหรือภาษามีเสียงวรรณยุกต์ ความใฝ่รักในความงามเสนาะของภาษานี้เองทำให้คนไทยนิยมแต่งโคลง กลอนหรือบทประพันธ์” และวาสนา บุญสม (2546, น.1) ได้กล่าวไว้ว่าอย่างน่าสนใจว่า “ไทยเราเป็นชาติที่มีความละเอียดอ่อน นิยมใช้ภาษาร้อยกรองเป็นรูปแบบในการอบรมสั่งสอนลูกหลานเนื่องจากอำนาจของคำคล้องจอง ทำให้จดจำได้ง่ายและรู้สึกชุ่มชื่นใจเป็นลักษณะการใช้คำที่มีอยู่จำกัดมาสื่ออารมณ์อันไม่จำกัด トラบใดที่มนุษย์ยังมีอารมณ์ความรู้สึกย่อมมีกวี บทกวีเป็นสื่อความรู้สึกนั้น”

อาจกล่าวได้ว่าบทร้อยกรองส่งผลให้เกิดความละเอียดละไมขึ้นในจิตใจของผู้อ่าน ช่วยเสริมสร้างจินตนาการ ทักษะการคิด จึงนับได้ว่ามีคุณค่าอย่างมากทั้งต่อผู้เขียนและผู้อ่าน โดยคุณค่าที่บังเกิดขึ้นกับจิตใจ กล่าวคือ ร้อยกรองมีส่วนช่วยในการกล่อมเกลาคิดใจ ทั้งผู้เขียนและผู้อ่านให้เป็นจิตใจที่ละเอียดอ่อนประณีต มองโลกในแง่ดีและเห็นใจเพื่อนมนุษย์ มีความคิดและจินตนาการ คุณค่าของกาพย์กลอนที่ผู้อ่านจะได้รับโดยง่ายก็คือ ความชื่นบานหรือความสนุก แต่ความสนุกที่ได้จากกาพย์กลอนนั้นจะได้อะไรมากหรือน้อยย่อมขึ้นอยู่กับคนอ่านนั่นเอง หรืออาจจะกล่าวได้ว่ากาพย์กลอนเป็นเครื่องประเทืองใจชาวโลกและประดับโลก ช่วยสร้างโลกให้ชื่นบาน ช่วยขัดเกลาคิดใจมนุษย์ให้ประณีต อ่อนโยน บรรเทาความทุกข์ของโลก กาพย์กลอนคือสิ่งที่ระบายออกจากหัวใจเข้าสู่หัวใจเพื่อให้ซาบซึ้งซึ่งศิลปะแห่งความงดงามภาษาที่ถูกแฝงไว้อย่างประณีต ละเอียดละไมของกวี

การส่งเสริมการเขียนบทร้อยกรองหรือบทประพันธ์นั้นจึงเป็นทักษะที่ช่วยส่งเสริมให้เกิดความคิดสร้างสรรค์ของเด็ก ดังที่ ยุพา ขนอนคราม (2520, น.3) กล่าวว่าผลงานด้านร้อยกรองของเด็กคือการแสดงออก ด้านความคิดสร้างสรรค์อย่างหนึ่ง ซึ่งสอดคล้องกับที่กรมวิชาการ (2539, น. 227) กล่าวว่า การเขียนบทร้อยกรองเป็นการเขียนเชิงสร้างสรรค์อีกแบบหนึ่ง ซึ่งผู้เขียนจะต้องมีการประมวลคำศัพท์ มีความคิดจินตนาการ มีประสบการณ์และความรู้ในเรื่องที่เขียนและต้องเข้าใจรูปแบบฉันทลักษณ์ของบทร้อยกรองอย่างดี รวมทั้งจะต้องมีความประณีตละเอียดลออในการใช้ถ้อยคำสำนวน การเขียนบทร้อยกรองระดับประถมศึกษาเป็นสิ่งที่มีความน่าสนใจและช่วยให้นักเรียนเกิดความสุขสนาน

ด้วยความสำคัญดังกล่าวกระทรวงศึกษาธิการจึงเล็งเห็นถึงความสำคัญของบทร้อยกรอง ซึ่งเป็นเครื่องแสดงถึงภูมิปัญญาทางภาษาและมรดกทางวัฒนธรรมของคนไทย และได้กำหนดสาระการเรียนรู้ มาตรฐานการเรียนรู้และตัวชี้วัดในกลุ่มสาระการเรียนรู้ภาษาไทยให้สอดคล้องกับเอกลักษณ์ทางภาษาด้านการแต่งคำประพันธ์ไว้ในสาระที่ 4 หลักการใช้ภาษาไทย มาตรฐาน ท 4.1 การเข้าใจธรรมชาติของภาษาและหลักภาษาไทย การเปลี่ยนแปลงของภาษาและพลังของภาษา ภูมิปัญญาทางภาษาและการรักษาภาษาไทยไว้เป็นสมบัติของชาติ ซึ่งในระดับชั้นประถมศึกษาปีที่ 5 ตรงกับตัวชี้วัดที่ 4.1 ป.5/6 แต่งบทร้อยกรอง (กาพย์ยานี)

จากการที่ผู้วิจัยได้ศึกษาปัญหาในระดับชั้นประถมศึกษาปีที่ 5 โรงเรียน อบจ. บ้านตลาดเหนือ (วันครู2502) จังหวัดภูเก็ตในปีการศึกษาที่ผ่านมา พบว่าผลสัมฤทธิ์ และความสามารถในการแต่งคำประพันธ์ประเภทกาพย์ยานี 11 ของนักเรียนไม่บรรลุตามวัตถุประสงค์ที่ครูกำหนดไว้ ซึ่งผู้สอนมักจะประสบปัญหาเวลาจัดกิจกรรมการเรียนรู้ในเรื่องของการแต่งคำประพันธ์ คือ นักเรียนขาดความรู้ความเข้าใจเรื่องคำประพันธ์ประเภทกาพย์ยานี 11 ทั้งในด้าน ของรูปแบบฉันทลักษณ์และกลวิธีการแต่งคำประพันธ์ประเภทกาพย์ยานี 11 ให้เกิดความไพเราะ จากปัญหาดังกล่าวจึงส่งผลต่อความสามารถในการแต่งคำประพันธ์ ซึ่งนักเรียนมักจะแต่งคำประพันธ์ในลักษณะกลอนพาไปหรือไม่ถูกต้องตามฉันทลักษณ์ เนื่องด้วยขาดการฝึกฝนในวิธีการที่เหมาะสมกับเนื้อหาและธรรมชาติของนักเรียน สอดคล้องกับที่ปฤษฎางค์ (2554 : 3) กล่าวว่า ผู้เรียนส่วนใหญ่ไม่ชอบอ่านและเขียนบทร้อยกรองเพราะคิดว่าเป็นเรื่องที่ยากและไม่สามารถทำได้ไม่สามารถนำคำ มาเขียนได้อย่างหลากหลายและต่อเนื่องจนเกิดความเบื่อหน่ายในที่สุด

นอกจากสาเหตุที่กล่าวไว้ข้างต้นแล้วนั้น ผู้วิจัยในฐานะครูผู้สอนรายวิชาภาษาไทย ยังพบว่าปัญหาในด้านการแต่งคำประพันธ์ของนักเรียนส่วนหนึ่งเกิดจากกระบวนการจัดกิจกรรมการเรียนรู้ของครูที่ไม่สอดคล้องกับความต้องการในการพัฒนาความรู้ ทักษะความสามารถในการแต่งคำประพันธ์ของนักเรียน รวมถึงครูมีบทบาทสำคัญในการให้ความรู้เพียงอย่างเดียว ทำให้นักเรียนไม่สามารถแสวงหาความรู้ได้ด้วยตนเอง และไม่สามารถเรียนรู้ได้ตามวัตถุประสงค์ที่กำหนด ซึ่งผู้วิจัยมองว่าเมื่อนักเรียนมีปัญหาในด้านเจตคติต่อการเรียนเรื่องของการแต่งคำประพันธ์แล้วนั้นย่อมส่งผลกระทบต่อการพัฒนาทักษะด้านการเขียน กระบวนการคิด ความคิดสร้างสรรค์ รวมถึงทักษะในการเรียนรู้ ครูผู้สอนรายวิชาภาษาไทยจึงจำเป็นต้องคิดค้น แสวงหานวัตกรรมประเภทวิธีสอนที่จะช่วยพัฒนาความสามารถในการแต่งคำประพันธ์ดังกล่าวให้เกิดประสิทธิภาพกับนักเรียนมากที่สุด

ด้วยเหตุดังกล่าวนี้ ผู้วิจัยจึงสนใจศึกษานวัตกรรมประเภทวิธีสอนแนวใหม่โดยมุ่งเน้นให้นักเรียนเกิดทักษะที่สำคัญที่สุดคือ ทักษะการคิดและทักษะการสื่อสาร ผู้วิจัยจึงได้เลือกรูปแบบการเรียนรู้ตามแนว MACRO MODEL ที่เกิดจากการสังเคราะห์แนวคิดที่เกี่ยวข้องกับการจัดการศึกษา

ในศตวรรษที่ 21 โดยเฉพาะอย่างยิ่งแนวคิด 2 แนวคิด คือ แนวคิดสอนน้อยลง เรียนให้มาก (Teach Less , Learn more) ซึ่งเป็นแนวคิดที่เน้นให้นักเรียนสามารถเรียนรู้ได้ด้วยตนเองให้มากขึ้น โดยลดบทบาทวิธีการสอนแบบบรรยายของครูให้น้อยลงและอีกแนวคิดคือการเรียนรู้โดยตรง (Active Learning) โดยมุ่งจัดการเรียนรู้ให้นักเรียนได้มีโอกาสเรียนรู้ด้วยตนเองให้มากที่สุด ผ่านการศึกษา ค้นคว้า ทดลอง ลงมือปฏิบัติ คิด แก้ปัญหา ริเริ่มสร้างสรรค์ ทำงานเป็นกลุ่ม สรุปเป็น ความรู้และสามารถนำเสนอได้อย่างเหมาะสม โดยมีองค์ประกอบของการจัดการเรียนรู้ตามรูปแบบ MACRO MODEL ทั้ง 5 ขั้นตอน ดังนี้ ขั้น M (motivation) หรือการสร้างแรงจูงใจ แรงบันดาลใจ ความสนใจ และความต้องการในการเรียนรู้ ขั้น A (active Learning) การเรียนรู้ที่นักเรียนได้มีโอกาส ได้ความรู้โดยตรงจากการลงมือกระทำด้วยตนเองด้วยวิธีการที่หลากหลายจากแหล่งเรียนรู้ต่าง ๆ ที่ หลากหลายเป็นการเรียนรู้ที่เน้นผู้เรียนเป็นสำคัญ ขั้น C (conclusion) เป็นขั้นที่นักเรียนได้สรุปองค์ ความรู้หรือสังเคราะห์สิ่งที่ได้เรียนรู้ตามความคิดริเริ่มและภาษาของตนเอง ขั้น R (Reporting) ผู้เรียน สื่อสารและนำเสนอผลการเรียนรู้ด้วยภาษา วิธีการและเทคโนโลยีสารสนเทศที่เหมาะสม และขั้น O (obtain) ผู้เรียนนำผลการเรียนรู้ที่ได้รับไปใช้ประโยชน์ ทำการเผยแพร่ความรู้สู่ครอบครัว ชุมชน และสังคมด้วยวิธีการสื่อหรือเทคโนโลยีที่เหมาะสมมาบูรณาการเข้ากับการสอนแต่งคำประพันธ์ ประเภทกาพย์ยานี เพื่อช่วย ในการพัฒนาผลสัมฤทธิ์ทางการเรียนและความสามารถในการแต่งคำ ประพันธ์สำหรับนักเรียนชั้นประถมศึกษาปีที่ 5 โรงเรียน อบจ.บ้านตลาดเหนือ (วันครู2502) จังหวัดภูเก็ต โดยมีวัตถุประสงค์เพื่อให้นักเรียนสามารถเรียนรู้และแต่งคำประพันธ์ประเภท กาพย์ยานี 11 ได้ และสามารถนำผลการศึกษาค้นคว้ามาเป็นแนวทางในการปรับปรุงการจัดการเรียน การสอนวิชาภาษาไทยทางการแต่งคำประพันธ์ให้มีประสิทธิภาพดียิ่งขึ้น อันจะนำไปสู่การอนุรักษ์ มรดกและวัฒนธรรมอันทรงคุณค่าของชาติไทยสืบไป

## 2. วัตถุประสงค์การวิจัย

เพื่อเปรียบเทียบความสามารถในการแต่งคำประพันธ์ประเภทกาพย์ยานี 11 ของ นักเรียนชั้นประถมศึกษาปีที่ 5 ก่อนและหลังการจัดการเรียนรู้ตามรูปแบบ MACRO MODEL

### 3. กรอบแนวคิดในการวิจัย

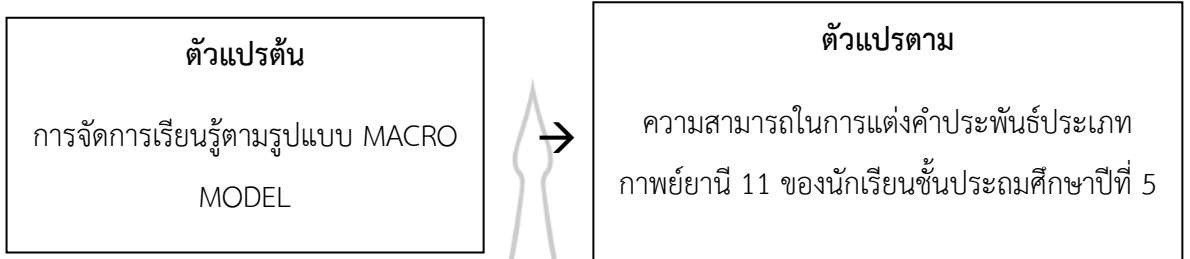

ภาพที่ 1.1 แสดงกรอบแนวคิดในการวิจัย

### 4. สมมติฐานการวิจัย

ความสามารถในการแต่งคำประพันธ์ประเภทกาพย์ยานี 11 ของนักเรียนชั้นประถมศึกษาปีที่ 5 หลังได้รับการจัดการเรียนรู้ตามรูปแบบ MACRO MODEL สูงกว่าก่อนเรียน

### 5. ขอบเขตของการวิจัย

#### 5.1 ประชากร

นักเรียนชั้นประถมศึกษาปีที่ 5 โรงเรียน อบจ.บ้านตลาดเหนือ (วันครู 2502) ที่กำลังศึกษาในภาคเรียนที่ 2 ปีการศึกษา 2566 จำนวน 4 ห้องเรียน จำนวนทั้งสิ้น 118 คนซึ่งจัดชั้นเรียน แบบคละความสามารถ

#### 5.2 กลุ่มตัวอย่าง

นักเรียนชั้นประถมศึกษาปีที่ 5/3 โรงเรียน อบจ.บ้านตลาดเหนือ (วันครู 2502) ที่กำลังศึกษาในปีการศึกษา 2566 ภาคเรียนที่ 2 จำนวน 33 คนที่เลือกจากประชากรโดยการสุ่มแบบกลุ่ม (Cluster Random Sampling)

#### 5.3 ตัวแปรที่ศึกษา

**5.3.1 ตัวแปรต้น** ได้แก่ การจัดการเรียนรู้ตามรูปแบบ MACRO MODEL

**5.3.2 ตัวแปรตาม** ได้แก่ ความสามารถในการแต่งคำประพันธ์ประเภทกาพย์ยานี ของนักเรียนชั้นประถมศึกษาปีที่ 5 ที่ได้รับการจัดการเรียนรู้ตามรูปแบบ MACRO MODEL



## 6. นิยามศัพท์เฉพาะ

**6.1 คำประพันธ์ประเภทกาพย์ยานี 11** หมายถึง คำประพันธ์ชนิดหนึ่งที่มีความเก่าแก่และมีความเป็นมาอย่างช้านาน มีลักษณะบังคับตามฉันทลักษณ์แบ่งเป็น 2 ส่วนได้แก่ ส่วนที่ 1 คณะซึ่งกาพย์ยานีบทหนึ่งมี 2 บาทคือ บาทเอกกับบาทโท บาทหนึ่งมี 2 วรรคคือ วรรคแรกกับวรรคหลัง โดยวรรคแรกมี 5 คำ วรรคหลังมี 6 คำ รวมเป็นบาทละ 11 คำและจะต้องจบลงในบาทโทเสมอ ส่วนที่ 2 สัมผัส แบ่งเป็นสัมผัสบังคับหรือสัมผัสนอก ประกอบด้วยสัมผัสระหว่างวรรคที่คำสุดท้ายของวรรคแรกในบาทเอกส่งสัมผัสไปยังคำที่ 1 หรือคำที่ 2 หรือคำที่ 3 ของวรรคหลังในบาทเดียวกัน สัมผัสระหว่างบาทที่คำสุดท้ายของวรรคหลังในบาทเอกส่งสัมผัสไปยังคำสุดท้ายของวรรคแรกในบาทโทและสัมผัสระหว่างบาทที่คำสุดท้ายในวรรคหลังของบาทโทส่งสัมผัสไปยังคำสุดท้ายของวรรคหลังในบาทเอกของบทต่อไป ทั้งนี้ควรเพิ่มเติมสัมผัสพิเศษหรือสัมผัสใน อันประกอบด้วยสัมผัสสระและสัมผัสพยัญชนะภายในวรรค ซึ่งมีได้ทั้งวรรคแรกและวรรคหลังของทุกบาทเพื่อช่วยให้คำประพันธ์ไพเราะสละสลวยยิ่งขึ้น

**6.2 การจัดการเรียนรู้ตามรูปแบบ MACRO MODEL** หมายถึง การจัดการเรียนรู้ที่มีองค์ประกอบ 5 ขั้นตอน ดังนี้ 1) ขั้น M motivation การสร้างแรงจูงใจ แรงบันดาลใจ ความสนใจและความต้องการในการเรียนรู้ 2) ขั้น A active Learning การเรียนรู้ที่ผู้เรียนได้มีโอกาสได้ความรู้โดยตรงจากการลงมือกระทำด้วยตนเองด้วยวิธีการที่หลากหลายจากแหล่งเรียนรู้ต่าง ๆ ที่หลากหลายเป็นการเรียนรู้ที่เน้นผู้เรียนเป็นสำคัญ 3) ขั้น C conclusion ผู้เรียนสรุปองค์ความรู้หรือสังเคราะห์สิ่งที่ได้เรียนรู้ตามความคิดลีลาและภาษาของตนเอง 4) ขั้น R reporting ผู้เรียนสื่อสารและนำเสนอผลการเรียนรู้ด้วยภาษา วิธีการและเทคโนโลยีสารสนเทศที่เหมาะสม และ 5) ขั้น O obtain ผู้เรียนนำผลการเรียนรู้ที่ได้รับไปใช้ประโยชน์ทำการเผยแพร่ความรู้สู่ครอบครัว ชุมชนและสังคมด้วยวิธีการ สื่อหรือเทคโนโลยีที่เหมาะสม

**6.3 ความรู้และความสามารถในการแต่งคำประพันธ์ประเภทกาพย์ยานี 11** หมายถึง ความรู้ ความเข้าใจในหลักของการแต่งคำประพันธ์และความสามารถในการสร้างสรรค์คำประพันธ์ประเภทกาพย์ยานี 11 ในแบบฉบับของตนเองได้ตามอารมณ์และหัวข้อที่ครูกำหนดให้โดยใช้ภาษาได้ถูกต้องเหมาะสมและตรงตามฉันทลักษณ์ของคำประพันธ์ประเภทกาพย์ยานี มีการวัดและประเมินผลโดยการใช้แบบทดสอบวัดความสามารถในการแต่งคำประพันธ์ประเภทกาพย์ยานี 11 ที่ผู้วิจัยสร้างขึ้น



## บทที่ 2

### วรรณกรรมที่เกี่ยวข้อง

การวิจัยเรื่อง “ผลการจัดการเรียนรู้ตามรูปแบบ MACRO MODEL ที่มีต่อความสามารถในการแต่งคำประพันธ์ของนักเรียนชั้นประถมศึกษาปีที่ 5 โรงเรียน อบจ.บ้านตลาดเหนือ (วันครู 2502) จังหวัดภูเก็ต” ผู้วิจัยได้ทำการศึกษาเอกสารและงานวิจัยที่เกี่ยวข้อง ดังต่อไปนี้

1. หลักสูตรแกนกลางการศึกษาขั้นพื้นฐาน พุทธศักราช 2551 กลุ่มสาระการเรียนรู้ภาษาไทย
2. หลักสูตรสถานศึกษา โรงเรียน อบจ.บ้านตลาดเหนือ (วันครู 2502) กลุ่มสาระการเรียนรู้ภาษาไทย
3. ความสำคัญของการสอนภาษาไทย
4. หลักการเรียนรู้ในศตวรรษที่ 21
5. การจัดการเรียนการสอนในศตวรรษที่ 21
6. การจัดการเรียนรู้ตามรูปแบบ MACRO MODEL
7. ความรู้เกี่ยวกับคำประพันธ์
8. หลักในการแต่งคำประพันธ์ไทย
9. การสอนแต่งคำประพันธ์
10. ความหมายและประวัติของกาพย์
11. ความเป็นมาและลักษณะบังคับของกาพย์ยานี 11
  - 11.1 ความเป็นมาของกาพย์ยานี 11
  - 11.2 ลักษณะบังคับของกาพย์ยานี 11
12. กลวิธีในการเขียนกาพย์ยานี 11
13. แนวทางในการสอนเขียนกาพย์ยานี 11
14. การประเมินผลการแต่งคำประพันธ์
15. งานวิจัยที่เกี่ยวข้องกับการจัดการเรียนรู้ตามรูปแบบ MACRO MODEL
16. งานวิจัยที่เกี่ยวข้องกับการแต่งคำประพันธ์ประเภทกาพย์ยานี 11

## 1. หลักสูตรแกนกลางการศึกษาขั้นพื้นฐาน พุทธศักราช 2551 กลุ่มสาระการเรียนรู้ภาษาไทย

ภาษาไทยเป็นเอกลักษณ์ของชาติเป็นสมบัติทางวัฒนธรรมอันก่อให้เกิดความเป็นเอกภาพและเสริมสร้างบุคลิกภาพของคนในชาติให้มีความเป็นไทย เป็นเครื่องมือในการติดต่อสื่อสาร เพื่อสร้างความเข้าใจและความสัมพันธ์ที่ดีต่อกัน ทำให้สามารถประกอบกิจกรรม การงาน และดำรงชีวิตร่วมกันในสังคมประชาธิปไตยได้อย่างสันติสุข และเป็นเครื่องมือในการแสวงหาความรู้ ประสบการณ์ จากแหล่งข้อมูลสารสนเทศต่าง ๆ เพื่อพัฒนาความรู้ พัฒนากระบวนการคิดวิเคราะห์ วิจัย และสร้างสรรค์ให้ทันต่อการเปลี่ยนแปลงทางสังคม และความก้าวหน้าทางวิทยาศาสตร์ เทคโนโลยี ตลอดจนนำไปใช้ในการพัฒนาอาชีพให้มีความมั่นคงทางเศรษฐกิจ นอกจากนี้ยังเป็นสื่อแสดงภูมิปัญญาของบรรพบุรุษด้านวัฒนธรรม ประเพณี และสุนทรียภาพเป็นสมบัติล้ำค่าควรแก่การเรียนรู้ อนุรักษ์และสืบสานให้คงอยู่คู่ชาติไทยตลอดไป

### สาระและมาตรฐานการเรียนรู้

กลุ่มสาระการเรียนรู้ภาษาไทยได้แบ่งสาระและมาตรฐานการเรียนรู้ออกเป็น 5 สาระ แต่ละสาระประกอบด้วยมาตรฐานการเรียนรู้จำนวน 1 มาตรฐาน ดังรายละเอียดต่อไปนี้

#### สาระที่ 1 การอ่าน

มาตรฐาน ท 1.1 ใช้กระบวนการอ่านสร้างความรู้และความคิดเพื่อนำไปใช้ตัดสินใจ แก้ปัญหาในการดำเนินชีวิตและมีนิสัยรักการอ่าน

#### สาระที่ 2 การเขียน

มาตรฐาน ท 2.1 ใช้กระบวนการเขียนเขียนสื่อสาร เขียนเรียงความ ย่อความ และเขียนเรื่องราวในรูปแบบต่าง ๆ เขียนรายงานข้อมูลสารสนเทศและรายงานการศึกษาค้นคว้าอย่างมีประสิทธิภาพ

#### สาระที่ 3 การฟัง การดู และการพูด

มาตรฐาน ท 3.1 สามารถเลือกฟังและดูอย่างมีวิจารณญาณ และพูดแสดงความรู้ ความคิดและความรู้สึกในโอกาสต่าง ๆ อย่างมีวิจารณญาณและสร้างสรรค์

#### สาระที่ 4 หลักการใช้ภาษาไทย

มาตรฐาน ท 4.1 เข้าใจธรรมชาติของภาษาและหลักภาษาไทย การเปลี่ยนแปลงของภาษาและพลังของภาษา ภูมิปัญญาทางภาษา และรักษาภาษาไทยไว้เป็นสมบัติของชาติ

## สาระที่ 5 วรรณคดีและวรรณกรรม

### มาตรฐาน ท 5.1 เข้าใจและแสดงความคิดเห็น วิเคราะห์วรรณคดีและวรรณกรรมไทยอย่างเห็นคุณค่าและนำมาประยุกต์ใช้ในชีวิตจริง

ซึ่งสาระที่เกี่ยวข้องกับวิจัย คือ สาระที่ 4 หลักการใช้ภาษาไทย มาตรฐาน ท 4.1 เข้าใจธรรมชาติของภาษาและหลักภาษาไทย การเปลี่ยนแปลงของภาษาและพลังของภาษา ภูมิปัญญาทางภาษา และรักษาภาษาไทยไว้เป็นสมบัติของชาติ

## 2. หลักสูตรสถานศึกษา โรงเรียน อบจ.บ้านตลาดเหนือ (วันครู 2502) กลุ่มสาระการเรียนรู้ภาษาไทย

โครงสร้างหลักสูตรสถานศึกษาโรงเรียน อบจ.บ้านตลาดเหนือ (วันครู 2502) ที่ผู้วิจัยได้ศึกษาประกอบไปด้วยองค์ประกอบ 2 ส่วน คือ 1) บริบทของสถานศึกษา และ 2) โครงสร้างหลักสูตรกลุ่มสาระการเรียนรู้ภาษาไทย ชั้นประถมศึกษาปีที่ 5 โดยมีรายละเอียดดังนี้

### 2.1 บริบทของสถานศึกษา

โรงเรียน อบจ.บ้านตลาดเหนือ (วันครู 2502) ชื่อเดิม โรงเรียนบ้านตลาดเหนือ (วันครู 2502) เดิมเป็นโรงเรียนในกรมสามัญศึกษาและได้มีการถ่ายโอนภารกิจการจัดการศึกษาไปยังสังกัดองค์การบริหารส่วนจังหวัดภูเก็ต เมื่อวันที่ 1 กุมภาพันธ์ พ.ศ.2549

ปัจจุบันเปิดจัดการเรียนการสอนตั้งแต่ระดับชั้นก่อนประถมศึกษา ระดับประถมศึกษา ระดับมัธยมศึกษาตอนต้นและระดับมัธยมศึกษาตอนปลาย ปัจจุบันเปิดสอนตั้งแต่ระดับชั้นก่อนประถมศึกษา ระดับประถมศึกษา ระดับมัธยมศึกษาตอนต้นและระดับมัธยมศึกษาตอนปลาย

### วิสัยทัศน์ (Vision)

โรงเรียนดี ผู้เรียนมีคุณภาพ รักสิ่งแวดลอม ชุมชนมีส่วนร่วม

### จุดมุ่งหมายเพื่อการพัฒนาหรือเป้าประสงค์ (Goal)

1. ผู้เรียนมีความรู้ความสามารถทางวิชาการ
2. ผู้เรียนมีพฤติกรรมที่พึงประสงค์
3. ผู้เรียนมีสุขภาพอนามัยแข็งแรง
4. ครูมีความรู้ ความสามารถในการจัดการเรียนรู้
5. ครูได้รับสวัสดิการและมีความก้าวหน้าในวิชาชีพ

6. โรงเรียนมีหลักสูตรสถานศึกษาที่สอดคล้องกับความต้องการของผู้เรียน
7. โรงเรียนมีวัสดุ ครุภัณฑ์ สื่อเทคโนโลยีและแหล่งเรียนรู้ที่มีประสิทธิภาพ
8. คณะกรรมการสถานศึกษามีส่วนร่วมในการพัฒนาการศึกษา
9. โรงเรียนเป็นฐานในการพัฒนาท้องถิ่น

## 2.2 โครงสร้างหลักสูตรกลุ่มสาระการเรียนรู้ภาษาไทย ชั้นประถมศึกษาปีที่ 5

จากการกล่าวถึงรายละเอียดตัวชี้วัดและสาระการเรียนรู้ของกลุ่มสาระการเรียนรู้ภาษาไทย ในส่วนนี้ผู้วิจัยขอกล่าวถึงรายละเอียดตัวชี้วัดและสาระการเรียนรู้ที่เกี่ยวข้องกับการแต่งคำประพันธ์ประเภทกาพย์ยานี 11 ของนักเรียนชั้นประถมศึกษาปีที่ 5 โดยมีรายละเอียด ดังนี้

### สาระที่ 4 หลักการใช้ภาษาไทย

**มาตรฐาน ท 4.1** เข้าใจธรรมชาติของภาษาและหลักภาษาไทย การเปลี่ยนแปลงของภาษาและพลังของภาษา ภูมิปัญญาทางภาษาและรักษาภาษาไทยไว้เป็นสมบัติของชาติ

ตารางที่ 2.1 สาระและมาตรฐานการเรียนรู้ สาระที่ 4 หลักการใช้ภาษาไทย

ตัวชี้วัด	สาระการเรียนรู้แกนกลาง
1. ระบุชนิดและหน้าที่ของคำในประโยค	ชนิดและหน้าที่ของคำ ได้แก่ 1. คำบุพบท 2. คำสันธาน 3. คำอุทาน
2. จำแนกส่วนประกอบของประโยค	ประโยคและส่วนประกอบของประโยค
3. เปรียบเทียบภาษาไทยมาตรฐานกับภาษาไทยถิ่น	ภาษาไทยมาตรฐาน ภาษาไทยถิ่น
4. ใช้คำราชาศัพท์	คำราชาศัพท์
5. บอกคำภาษาต่างประเทศในภาษาไทย	คำที่มาจากภาษาต่างประเทศ
<b>6. แต่งบทร้อยกรอง</b>	<b>กาพย์ยานี</b>
7. ใช้สำนวนได้ถูกต้อง	สำนวนที่เป็นคำพังเพยและสุภาษิต

จากการศึกษาหลักสูตรแกนกลางการศึกษาขั้นพื้นฐาน พุทธศักราช 2551 กลุ่มสาระการเรียนรู้ภาษาไทย สรุปได้ว่าตัวชี้วัดการแต่งบทร้อยกรอง (กาพย์ยานี) ปรากฏอยู่ในสาระ และมาตรฐานการเรียนรู้ สาระที่ 4 หลักการใช้ภาษาไทย ตัวชี้วัด ป.5/6 การแต่งบทร้อยกรอง (กาพย์ยานี) ซึ่งถือเป็นจุดมุ่งหมายในการพัฒนาทักษะของนักเรียนในระดับชั้นประถมศึกษาปีที่ 5

## คำอธิบายรายวิชา

รหัสวิชา ท 15101

วิชาภาษาไทย

กลุ่มสาระการเรียนรู้ ภาษาไทย

ชั้นประถมศึกษาปีที่ 5

เวลา 160 ชั่วโมง

อ่านออกเสียงบทร้อยแก้วและบทร้อยกรอง ความหมาย คำ ประโยค ข้อความที่เป็นการบรรยาย และการพรรณนา ความหมายโดยนัยจากเรื่องที่อ่านอย่างหลากหลาย แยกแยะข้อเท็จจริงและข้อคิดเห็นจากเรื่องที่อ่าน วิเคราะห์แสดงความคิดเห็นคุณค่าจากเรื่องที่อ่านเพื่อนำไปใช้ในการดำเนินชีวิต อ่านงานเขียนเชิงอธิบาย คำสั่ง ข้อแนะนำ และปฏิบัติตาม อ่านหนังสืออย่างมีคุณค่าตามความสนใจและแสดงความคิดเห็นเกี่ยวกับเรื่องที่อ่าน และมีมารยาทในการอ่านคัดลายมือตัวบรรจงเต็มบรรทัดและตัวครึ่งบรรทัด การเขียนสื่อสารโดยใช้คำได้ถูกต้อง ชัดเจนและเหมาะสม เขียนแผนภาพโครงเรื่องและแผนภาพความคิดเพื่อใช้ในการพัฒนางานเขียน เขียนย่อความจากเรื่องที่อ่าน เขียนจดหมาย เขียนแสดงความรู้สึกและความคิดเห็นได้ตามเจตนา การกรอกรายการต่าง ๆ มีมารยาทในการเขียนพูดแสดงความรู้ ความคิดเห็นและความรู้สึกจากเรื่องที่ฟังและดู ตั้งคำถามและตอบคำถามเชิงเหตุผลจากเรื่องที่ฟังและดู วิเคราะห์ความน่าเชื่อถือจากเรื่องที่ฟังและดูอย่างมีเหตุผลจากเรื่องที่ฟังและดู วิเคราะห์สื่อโฆษณา พุดรายงานประเด็นการได้ว่าที่ หัวข้อ ทานมะรุ่ดีกว่าทานยาแผนโบราณศึกษาจากการฟัง การดูและการสนทนามีมารยาทในการฟัง การดู และการพูดระบุหน้าที่ชนิดของคำ จำแนกส่วนประกอบ ประโยคเปรียบเทียบภาษาไทยมาตรฐานกับภาษาถิ่น การใช้คำราชาศัพท์ สำนวนบอกภาษาต่างประเทศในภาษาไทย แต่งบทร้อยกรองเรื่อง “ใช้ชีวิตตามหลักเศรษฐกิจพอเพียง” ได้อย่างถูกต้อง สรุปเรื่องวรรณคดีหรือวรรณกรรมที่อ่าน ระบุความรู้และข้อคิดจากการอ่าน วรรณคดีวรรณกรรมที่สามารถนำไปใช้ในชีวิตรจริง อธิบายคุณค่าของวรรณคดีวรรณกรรม ท่องจำบทอาขยานตามที่กำหนดและบทร้อยกรองที่มีคุณค่าตามความสนใจนักเรียนสามารถเลือกอ่านหนังสือได้หลากหลายทั้งนิทาน ตำนาน เรื่องสั้น สารคดี บทร้อยกรอง บทละครตามจุดประสงค์ของการอ่านใช้หลักการพิจารณาหนังสือพิจารณาให้เห็นคุณค่าและนำไปใช้ในชีวิตรจริง

โดยใช้กระบวนการอ่าน เขียน ฟังดูและพูด อ่านออกเสียง อธิบาย แยกแยะ วิเคราะห์ แสดงความคิดเห็น ปฏิบัติตาม คัดลายมือ เขียน กรอกรแบบ พูด ตั้งคำถามและตอบคำถาม วิเคราะห์ ระบุ จำแนก เปรียบเทียบ สรุป ท่องมีการใช้เทคโนโลยีสื่อสารอย่างสร้างสรรค์ การรวบรวมข้อมูล การคิดวิเคราะห์ การลำดับข้อมูล การอธิบาย การอภิปราย การทำงานกลุ่ม และการสรุป

เพื่อให้เกิดความรู้ความเข้าใจ และสามารถแก้ปัญหาได้อย่างสันติวิธีเกิดความตระหนักถึงความสำคัญของอาเซียน มีวิถีชีวิตประชาธิปไตย ยึดมั่นในหลักธรรม คารวะธรรม ปัญญาธรรม สามัคคีธรรม ดำเนินชีวิตตามหลักปรัชญาเศรษฐกิจพอเพียง ความเข้าใจสามารถสื่อสารสิ่งที่เรียนรู้

มีความสามารถในการแยกแยะ ตัดสินใจนำไปใช้ในชีวิตประจำวันได้อย่างภาคภูมิใจ รักความเป็นไทย  
ชาติ ศาสน์ กษัตริย์ ซื่อสัตย์มีวินัย ใฝ่เรียนรู้ อยู่อย่างพอเพียง มุ่งมั่นทำงานและมีจิตสาธารณะ

มาตรฐาน/ตัวชี้วัด

ท 1.1 ป.5/1 ป.5/2 ป.5/3 ป.5/4 ป.5/5 ป.5/6 ป.5/7 ป.5/8

ท 2.1 ป.5/1 ป.5/2 ป.5/3 ป.5/4 ป.5/5 ป.5/6 ป.5/7 ป.5/8 ป.5/9

ท 3.1 ป.5/1 ป.5/2 ป.5/3 ป.5/4 ป.5/5

ท 4.1 ป.5/1 ป.5/2 ป.5/3 ป.5/4 ป.5/5 ป.5/6 ป.5/7

ท 5.1 ป.5/1 ป.5/2 ป.5/3 ป.5/4

ทั้งหมด 33 ตัวชี้วัด

### โครงสร้างรายวิชา

รหัสวิชา ท 15101

วิชาภาษาไทย

กลุ่มสาระการเรียนรู้ภาษาไทย

ชั้นประถมศึกษาปีที่ 5

เวลา 160 ชั่วโมง

หน่วย ที่	ชื่อ หน่วย การ เรียนรู้	มาตรฐาน การ เรียนรู้/ ตัวชี้วัด	สาระสำคัญ	เวลา (ชั่วโมง)	น้ำหนักคะแนน			
					คะ แนน เก็บ	สอบ กลาง ปี	สอบ ปลาย ปี	รวม
2	สืบ คุณค่า กลอน กาพย์	ท 1.1 ป.5/2 ท 2.1 ป.5/3 ป.5/8 ท 4.1 ป.5/1 ป.5/6 ท 5.1 ป.5/2	การอธิบายความหมายของคำ ประเภทต่าง ๆ ระบุข้อคิดจากการ อ่านวรรณคดีวรรณกรรมและเขียน แผนภาพโครงเรื่องเพื่อใช้พัฒนา งานเขียนในรูปแบบต่าง ๆ และสามารถระบุชนิดและหน้าที่ ของคำในประโยคได้อย่างถูกต้อง พร้อมทั้งสามารถแต่งบทร้อยกรอง กาพย์ยานี 11 ได้ตามกลวิธีการ แต่งในหัวข้อ “ใช้ชีวิตตามหลัก เศรษฐกิจพอเพียง”	16	10	2	-	12



จากรายละเอียดในด้านของหลักสูตรสถานศึกษา โรงเรียน อบจ.บ้านตลาดเหนือ (วันครู 2502) กลุ่มสาระการเรียนรู้ภาษาไทย ระดับชั้นประถมศึกษาปีที่ 5 ปรากฏตัวชีวิต การแต่งบทร้อยกรอง (การแต่งกาพย์ยานี 11) ในหน่วยการเรียนรู้ที่ 2 สืบคุณค่ากลอนกาพย์ ตัวชีวิต ป.5/6 เพื่อให้นักเรียนมีความสามารถพัฒนาความรู้ ความสามารถในการแต่งคำประพันธ์ประเภทกาพย์ยานี 11 และตระหนักถึงความสำคัญของการอนุรักษ์ ภูมิปัญญาทางภาษารวมถึงมีเจตคติที่ดีต่อวิชาภาษาไทย

### 3. ความสำคัญของการสอนภาษาไทย

ภาษาไทย คือ ภาษาประจำชาติเป็นเอกลักษณ์อย่างหนึ่งของวัฒนธรรมไทยเป็นเครื่องมือที่สำคัญยิ่งของสังคมและประเทศชาติ ในการศึกษา รวบรวม สังสม สร้างสรรค์ และถ่ายทอดศิลปวิทยาการทุกแขนง ภาษาไทยจึงนับเป็นความภาคภูมิใจของคนไทยทั้งชาติดังที่นักการศึกษาให้ความสำคัญของการสอนภาษาไทยไว้ ดังนี้

คณาจารย์สมานมิตร ณ ทุ่งประสาธน์มิตร (2547, น.17-19) ได้กล่าวถึงความสำคัญของการสอนภาษาไทยว่า ปัจจุบันโลกก้าวหน้าเจริญรวดเร็วมาก การเรียนการสอนได้รับการพัฒนาอยู่ตลอดเวลา การสอนภาษาไทยของเราก็เช่นกัน ได้มีการปรับปรุงเสมอมา นอกจากยึดหลักระเบียบประเพณีเดิมแล้วยังได้หลักสากลมาประยุกต์ใช้เพื่อความทันสมัยกับความสำคัญของการสอนภาษาไทยยุคพัฒนา

วรรณิ โสมประยูร (2544, น.28) ได้สรุปความสำคัญของการสอนภาษาไทยไว้ว่ามนุษย์ได้ใช้ทักษะการฟัง พูด อ่านและเขียนเป็นเครื่องมือในการศึกษาความรู้เพื่อประกอบอาชีพพัฒนาบุคลิกภาพและสร้างเสริมคุณภาพชีวิตในด้านอื่น ๆ เพราะคนเราได้รับความรู้ ความคิดต่าง ๆ จากการฟัง การอ่าน แล้วเขียนบันทึกไว้เพื่อพูดหรือเขียนถ่ายทอดให้ผู้อื่นเข้าใจอีกทอดหนึ่ง การเขียนของนักเรียนที่อ่อนภาษาจึงทำให้อ่อนวิชาอื่น ๆ ด้วย

ความสำคัญของการสอนภาษาไทย สามารถสรุปได้ ดังนี้

1) ช่วยให้เกิดความเข้าใจในการติดต่อสื่อสารระหว่างคนในชาติ ให้มีความเข้าใจตรงกันทั้งด้านการฟัง พูด อ่าน และเขียน

2) ช่วยให้เกิดความรักในวัฒนธรรมของตนเอง ควรรักษาสืบทอดต่อไป การสอนภาษาไทยทำให้คนไทยเกิดความรู้สึกว่าภาษาของตนต้องหวงแหน ทำให้เกิดความสามัคคีของคนในชาติ

3) การสอนภาษาไทยช่วยในด้านความเจริญงอกงามของนักเรียน ทำให้นักเรียนได้รับความรู้ ความเข้าใจ มีความเจริญงอกงามในด้านจิตใจอีกด้วย เป็นเครื่องมือแสวงหาความรู้ใน

วิชาอื่น ๆ และสามารถนำไปประกอบอาชีพได้ เช่น ครูสอนภาษาไทย นักหนังสือพิมพ์ นักแปล นักเขียน ฯลฯ

#### 4. หลักการเรียนรู้ในศตวรรษที่ 21

หลักการเรียนรู้เหล่านี้เป็นแนวทางในการอภิปรายในเรื่องการปรับเปลี่ยนหลักสูตร การประเมิน และแนวปฏิบัติด้านการสอนที่จำเป็นเพื่อสนับสนุนผลลัพธ์ที่พึงประสงค์สำหรับศตวรรษที่ 21 โดยมีรายละเอียดดังต่อไปนี้

1. การเรียนรู้ต้องมีเป้าหมายและบริบท ดังนั้นนักเรียนควรได้รับความช่วยเหลือเพื่อให้เข้าใจเป้าหมายของสิ่งที่เรียน การเรียนรู้ควรวางกรอบด้วยคำถามที่เกี่ยวข้อง ความท้าทายที่สำคัญ และการประยุกต์ใช้ที่แท้จริง

2. ผู้เชี่ยวชาญจัดระบบหรือแบ่งความรู้ของตนตามแนวคิด หลักที่ถ่ายโอนได้ ซึ่งให้แนวทาง ในการกำหนดขอบเขตความรู้และช่วยบูรณาการความรู้ใหม่ ดังนั้น การสอนเนื้อหาจึงควรวางกรอบในแง่ของแนวคิดหลักและขั้นตอนที่ถ่ายโอนได้ ไม่ใช่สอนข้อเท็จจริงและทักษะแบบเป็นเอกเทศ

3. การคิดแบบต่าง ๆ อาทิ การจำแนก และการจัดกลุ่ม การใช้เหตุผลเชิงอนุมาน การวิเคราะห์ การสังเคราะห์ และการคิดซ้อนคิด วิธีการคิดเหล่านี้เป็นสื่อกลางและช่วยเสริมการเรียนรู้ ดังนั้น กิจกรรมการเรียนรู้ควรให้นักเรียนมีส่วนร่วมในกระบวนการคิดที่ซับซ้อนเพื่อให้เรียนรู้ได้ลึกซึ้งขึ้นหรือรู้จักนำไปประยุกต์ใช้

4. ผู้เรียนจะแสดงออกหรือสาธิตให้เห็นว่าตนเข้าใจเมื่อพวกเขาสามารถประยุกต์ ถ่ายโอน และดัดแปลงสิ่งที่เรียนรู้เข้ากับสถานการณ์และปัญหาใหม่ ดังนั้น ครูควรสอนให้นักเรียนรู้จักถ่ายโอนสิ่งที่เรียนรู้และนักเรียนควรมีโอกาสได้ประยุกต์ใช้สิ่งที่เรียนรู้ในบริบทที่สำคัญและหลากหลาย

5. การเรียนรู้สิ่งใหม่นั้นต่อยอดจากความรู้เดิมที่มี ผู้เรียนใช้ประสบการณ์และความรู้พื้นฐานเพื่อสร้างความหมายต่อตนเองและโลกรอบตัวอย่างกระตือรือร้น ดังนั้น นักเรียนต้องได้รับความช่วยเหลือเพื่อให้สามารถเชื่อมโยงข้อมูลและความคิดใหม่ๆ เข้ากับสิ่งที่พวกเขาเรียนรู้มาแล้ว

6. การเรียนรู้เป็นเรื่องทางสังคม ดังนั้นครูควรสร้างโอกาสในการเรียนรู้แบบมีปฏิสัมพันธ์ภายใต้สภาพแวดล้อมที่เกื้อหนุน

7. ทักษะคิดและค่านิยมมีส่วนช่วยการเรียนรู้ ด้วยการกลั่นกรองประสบการณ์และสิ่งที่รับรู้ ดังนั้น ครูจึงควรช่วยให้นักเรียนรู้จักทักษะคิดและค่านิยมของตนโดยชัดเจน และเข้าใจว่าสิ่งเหล่านั้นส่งผลต่อการเรียนรู้อย่างไร



8. การเรียนรู้ไม่ใช่กระบวนการที่เป็นเส้นตรง แต่เป็นการพัฒนาที่มีการลงลึกตลอดเวลา ดังนั้น นักเรียนควรมีส่วนร่วมในการทบทวนแนวคิดหลักและขั้นตอน เพื่อพัฒนาการเรียนรู้ให้ลึกซึ้งและก้าวหน้ายิ่งขึ้นเมื่อเวลาผ่านไป

9. ต้นแบบความคิดเป็นเลิศและเสียงสะท้อนอย่างต่อเนื่องช่วยปรับปรุงการเรียนรู้ และการปฏิบัติ ดังนั้นผู้เรียนต้องได้เห็นต้นแบบของงานที่เป็นเลิศและได้รับความเห็นตอบกลับอย่างสม่ำเสมอ ทันทีทันที และเป็นมิตร จะได้นำไปปฏิบัติ ได้ลงมือ ได้คิดทบทวนและปรับปรุงงานของตน

10. การเรียนที่เอื้ออำนวยต่อลักษณะการเรียนรู้ที่ผู้เรียนพอใจ รวมทั้งเอื้อต่อความรู้เดิมและความสนใจจะช่วยเสริมการเรียนรู้ ดังนั้นครูควรทำการประเมินก่อนสอนเพื่อค้นหาความรู้เดิม ความชอบและความสนใจของนักเรียน และควรแยกแยะรูปแบบการสอนเพื่อรองรับความแตกต่างสำคัญที่พบ

ทั้งพันธกิจและหลักในการเรียนรู้เป็นองค์ประกอบสองอย่างแรกของกรอบความคิดและความเชื่อมโยงกัน พันธกิจเป็นตัวกำหนดว่าจะสอนหรือเรียนอะไร ขณะที่หลักในการเรียนรู้จะบอกว่าจะสอนหรือเรียนอย่างไร

## 5. การจัดการเรียนการสอนในศตวรรษที่ 21

จากการเปลี่ยนแปลงทางด้านเทคโนโลยีและสภาพแวดล้อมในยุคปัจจุบัน ทำให้การจัดการเรียนการสอนต้องมีการเปลี่ยนแปลงตามไปด้วยดังที่ นักการศึกษายุคใหม่จึงได้เสนอหลักการเรียนรู้ในศตวรรษที่ 21 ไว้ รายละเอียดดังต่อไปนี้

5.1 มนุษย์มีรูปแบบการเรียนรู้ที่แตกต่างกัน ผู้สอนจึงต้องใช้วิธีการสอนที่หลากหลาย ด้วยหากผู้สอนนำรูปแบบการเรียนรู้แบบใดแบบหนึ่งไปใช้กับผู้เรียนทุกคนตลอดเวลา อาจทำให้ผู้เรียนบางคนเกิดอาการตายด้านทางสติปัญญา

5.2 ผู้เรียนควรเป็นผู้กำหนดองค์ความรู้ของตนเอง ไม่ใช่ นำความรู้ไปใส่สมองผู้เรียนแล้วให้ผู้เรียนดำเนินรอยตามผู้สอน

5.3 โลกยุคใหม่ต้องการผู้เรียนซึ่งมีวินัย มีพฤติกรรมที่รู้จักยืดหยุ่น หรือปรับเปลี่ยนให้เข้ากับสถานการณ์ได้อย่างเหมาะสม ไม่ว่าจะอยู่ในสถานการณ์ที่เป็นแบบเผด็จการ แบบให้อิสระ หรือแบบประชาธิปไตย

5.4 เนื่องจากข้อมูลข่าวสารในโลกจะทวีเพิ่มขึ้นเป็น 2 เท่า ทุก ๆ 10 ปี โรงเรียนจึงต้องใช้วิธีการสอนที่หลากหลาย โดยให้ผู้เรียนได้เรียนรู้ในรูปแบบต่าง ๆ กัน

5.5 ให้ใช้กฎเหล็กของการศึกษาที่ว่า “ระบบที่เข้มงวดจะผลิตคนที่เข้มงวด” และ “ระบบที่ยืดหยุ่นก็จะผลิตคนที่รู้จักการยืดหยุ่น”

5.6 สังคม หรือชุมชนที่มั่งคั่ง ร่ำรวยด้วยข้อมูลข่าวสาร ทำให้การเรียนรู้สามารถเกิดขึ้นได้ในหลายๆ สถานที่

5.7 การเรียนรู้แบบเจาะลึก (deep learning) มีความจำเป็นมากกว่าการเรียนรู้แบบผิวเผิน (shallow learning) หมายความว่า จะเรียนอะไรต้องเรียนให้รู้จริง ให้รู้ลึก รู้รอบ ไม่ใช่เรียนแบบ ภูเขา ปลาๆ ดังจะเห็นจากในอดีตว่ามีการบรรจุเนื้อหาไว้ในหลักสูตรมากเกินไป จนผู้เรียนไม่รู้ว่าจะเรียนไปเพื่ออะไร และสิ่งที่เรียนไปแล้วมีความสัมพันธ์กันอย่างไร

5.8 การสอนที่จัดว่ามีประสิทธิภาพ ต้องการครูที่มีคุณสมบัติมากกว่าการเป็นผู้ทำหน้าที่สอน (instructor) คือต้องการครูที่มีคุณลักษณะเป็นผู้ชี้แนะการเรียนรู้ (learning coach) และ เป็นตัวแทนในการนำผู้เรียนท่องเที่ยวไปสู่โลกแห่งการเรียนรู้ได้ (learning travel agent) บทบาทของครูในโลกยุคใหม่จึงต้องกว้างขวางกว่าที่เป็นอยู่ปัจจุบัน ไม่ใช่เป็นเพียงผู้ดูแลโปรแกรมการเรียนการสอนเท่านั้น เพราะทำให้เด็กที่จบจากโรงเรียนมีปัญหาในเรื่องความรู้ และทักษะ คือรู้ก็รู้ไม่จริงแล้วยังขาดทักษะที่จำเป็นต่อการประกอบอาชีพอีกด้วย

5.9 การศึกษาเล่าเรียนในโรงเรียน (schooling) กับ การศึกษา (education) ไม่ใช่เรื่องเดียวกัน วินสตัน เชอร์ชิลล์ (Winston Churchill) เคยกล่าวไว้กับรัฐมนตรี ว่าการกระทรวงศึกษาธิการ (Mr.R.A. Butler) เมื่อปี ค.ศ.1944 ว่า “โรงเรียนไม่มีความจำเป็นมากนักในการจัดการศึกษา เพราะเป็นเพียงสถาบันที่มีงานหลักคือการพร่ำอบรมสั่งสอนเด็ก ๆ เท่านั้น แต่การศึกษามีความแตกต่างออกไปอย่างสิ้นเชิงและการศึกษาเกิดขึ้นในโรงเรียนน้อยมาก”

10. โลกอนาคตจะให้ความสำคัญกับการจัดการศึกษาที่บ้าน (home – based education) มากขึ้น เด็ก ๆ จะเรียนอยู่ที่บ้าน โดยเรียนจากประสบการณ์ของนักการศึกษาที่มีความรู้ในเรื่องนั้น ๆ โดยตรง

นอกจากหลักการเรียนรู้ 10 ประการข้างต้นแล้วนั้น การเรียนรู้ทางด้านเทคโนโลยีเพื่อใช้เป็นสื่อการเรียนการสอนและครูผู้สอนจะต้องสามารถเป็นไกด์และนำในการค้นคว้าหาความรู้จากเทคโนโลยีที่มีอยู่ในยุคนี้ได้อย่างเต็มที่ โดยที่อาจไม่ต้องสอนแต่เนื้อหาให้นักเรียนท่องจำเพียงอย่างเดียวแต่ให้นักเรียนได้ค้นคว้าและสามารถนำความรู้ที่ได้มาอภิปรายซึ่งจะเป็นสิ่งที่ช่วยให้นักเรียนสามารถสร้างความคิดของตัวเองได้ การออกแบบระบบการเรียนการสอนในศตวรรษที่ 21 รูปแบบการเรียนการสอนโดยส่วนใหญ่เป็นรูปแบบการเรียนการสอนที่เน้นผู้เรียน เป็นศูนย์กลาง ที่เรียกว่า constructivism เพราะเป็นทฤษฎีที่ผู้เรียนสามารถดึงความรู้ที่มีอยู่เดิมมาต่อยอดด้วยการค้นคว้าข้อมูล คิดวิเคราะห์ และแสดงความคิดเห็น เพื่อต้องการพัฒนาความรู้ ของผู้เรียนให้เกิดขึ้นจึงควรจัดกิจกรรมการเรียนการสอนจะต้องมีความสัมพันธ์ มีขั้นตอน และ

กระบวนการที่เป็นลำดับที่นักเรียนสามารถมีส่วนร่วมในการเรียนการสอนนั้นด้วย เช่นการกำหนดปัญหาที่สนใจและการทำกิจกรรมกลุ่ม เพื่อให้ผู้เรียนสามารถคิด วิเคราะห์และความสามารถบูรณาการกับรายวิชาอื่น ๆ ได้ นอกจากนี้พ่อแม่ก็มีส่วนสำคัญในการศึกษาของผู้เรียนด้วย ดังนั้นในการศึกษาหรือการจัดกิจกรรมการเรียนรู้ในโรงเรียน พ่อแม่จะต้องมีส่วนร่วมเพื่อคอยสนับสนุนให้กำลังใจและให้คำแนะนำบุตรหลานในการเรียนรู้ชีวิตให้อยู่อย่างมีความสุขและปลอดภัยในสังคมยุคไซเบอร์ เพราะไม่ว่าทฤษฎีการศึกษาใดการเรียนการสอนดีเช่นใด ก็ไม่สามารถช่วยให้เยาวชนมีความสุขและความปลอดภัยในชีวิตได้เท่ากับ “พ่อแม่”

## 6. การจัดการเรียนรู้รูปแบบ MACRO MODEL

จากการที่ผู้วิจัยได้ศึกษาและวิเคราะห์รูปแบบการจัดการเรียนรู้แบบ MACRO MODEL พบว่า การจัดการเรียนรู้ในรูปแบบดังกล่าวเกิดจากการสังเคราะห์แนวคิดที่เกี่ยวข้องกับการจัดการศึกษาในศตวรรษที่ 21 โดยเฉพาะอย่างยิ่งแนวคิด 2 แนวคิด คือ แนวคิดสอนน้อยลง เรียนให้มากขึ้น (Teach Less , Learn more) ซึ่งเป็นแนวคิดที่เน้นให้นักเรียนสามารถเรียนรู้ได้ด้วยตนเองให้มากขึ้น โดยลดบทบาทวิธีการสอนแบบบรรยายของครูให้น้อยลง และอีกแนวคิดคือ การเรียนรู้โดยตรง (Active Learning) โดยมุ่งจัดการเรียนรู้ให้นักเรียนได้มีโอกาสเรียนรู้ด้วยตนเองให้มากที่สุด ผ่านการศึกษา ค้นคว้า ทดลอง ลงมือปฏิบัติ คิด แก้ปัญหา ริเริ่มสร้างสรรค์ ทำงานเป็นกลุ่ม สรุปเป็นความรู้และสามารถนำเสนอได้อย่างเหมาะสม (ดิเรก วรรณเศียร, 2558, หน้า 4)

รูปแบบการจัดการเรียนรู้ MACRO MODEL เป็นรูปแบบการจัดการเรียนรู้ตามลักษณะการเรียนรู้ในศตวรรษที่ 21 ทวีศักดิ์ จินดาณรงค์ (2560, หน้า 17-18) ได้อธิบายเกี่ยวกับนักเรียนในยุคการศึกษา 4.0 นักเรียนมีความสามารถหลายอย่างอยู่ในตัว โดยเฉพาะอย่างยิ่งความสามารถด้านการคิด ได้แก่

1) การคิดวิเคราะห์ (Analytical Thinking) เป็นการคิดในการแยกแยะข้อมูลทั้งที่เป็นข้อเท็จจริงและข้อคิดเห็นออกเป็นส่วนย่อย ๆ และมีการเชื่อมโยงความสัมพันธ์เชิงเหตุผลของข้อมูลเหล่านั้น เพื่อใช้เป็นพื้นฐานในการคิดระดับอื่น ๆ หรือทำให้เกิดความเข้าใจเหตุการณ์ในแง่มุมต่าง ๆ ได้ชัดเจนยิ่งขึ้น

2) ความคิดอย่างมีวิจารณญาณ (Critical Thinking) เป็นการคิดที่จำเป็นต้องระบุประเด็นปัญหา ประมวลข้อมูลที่เกี่ยวข้องจากการคิดทางกว้าง คิดทางลึกซึ้ง คิดอย่างละเอียดและคิดในระยะไกล วิเคราะห์ข้อมูล พิจารณาทางเลือกผ่านการพิจารณาข้อมูลโดยใช้หลักเหตุผลและระบุ

ทางเลือกที่หลากหลาย ลงความเห็นหรือแสดงความคิดเห็น ตัดสินใจ ทำนายอนาคตโดยการประเมินทางเลือกและใช้เหตุผลที่เหมาะสม

3) การคิดสร้างสรรค์ (Creative Thinking) เป็นการคิดที่มีองค์ประกอบสำคัญตามแนวคิดของ พอล ทอร์แลนซ์ (Paul Torrance) ประกอบด้วยการคิดคล่อง (Fluency) การคิดยืดหยุ่น (Flexibility) การคิดละเอียดลออ (Elaboration) และการคิดต้นแบบ (Originality)

4) การคิดผลิตภาพ (Productive Thinking) เป็นการคิดที่อาศัยความสามารถทางสมองของแต่ละบุคคลในการสร้างภาพที่เกิดขึ้นให้ออกมาเป็นสิ่งที่เป็นรูปธรรม จนสามารถนำไปใช้แก้ปัญหาหรือทำประโยชน์ในงานต่าง ๆ ได้ ด้วยการสร้างผลงาน แนวทางนี้จะมุ่งเน้นให้มีผลงานเกิดขึ้นจากนักเรียน ไม่ว่าจะผลงานทางวิชาการ ผลงานการประดิษฐ์ ผลงานสร้างสรรค์อื่น ๆ เช่น ผลงานทางภาษา ผลงานการทดลอง ผลงานศิลปะ เป็นต้น

5) การคิดนวัตกรรม (Innovation Thinking) เป็นการคิดเพื่อสร้างผลผลิตที่เกิดจากความคิดหรือองค์ความรู้ใหม่ of นักเรียน โดยไม่ต้องซ้ำแบบและมีความคิดเชิงบวก

6) การคิดรับผิดชอบ (Responsible Thinking) เป็นการคิดเพื่อรับผิดชอบต่อการกระทำในทุกขั้นตอน ตลอดจนรับผิดชอบต่อผลผลิตที่สร้างขึ้นโดยคำนึงถึงความรับผิดชอบต่อสังคมส่วนรวมด้วย

นอกจากนี้กระทรวงศึกษาธิการ (2560, หน้า 18) ได้อธิบายเกี่ยวกับการเรียนรู้ในศตวรรษที่ 21 ไว้ว่า ควรเป็นการเรียนจากการค้นคว้าด้วยตนเองของนักเรียน โดยมีครูเป็นผู้แนะนำและช่วยออกแบบกิจกรรมที่ส่งเสริมให้นักเรียนแต่ละคนสามารถประเมินความก้าวหน้าของการเรียนรู้ตนเองได้และเกิดทักษะการเรียนรู้ในศตวรรษที่ 21 ได้แก่ 3R 7Cs เป็นต้น

จากแนวคิดและทักษะการเรียนรู้ในศตวรรษที่ 21 ดังกล่าวมาแล้วข้างต้นนั้น การจัดการเรียนรู้ตามรูปแบบ MACRO model จึงประกอบด้วยองค์ประกอบสำคัญ 5 องค์ประกอบ (ดิเรกวรรณเศียร, 2558, หน้า 7) ดังนี้

**ขั้นที่ 1 ขั้น M (Motivation)** การสร้างแรงจูงใจ แรงบันดาลใจ ความสนใจและความต้องการในการเรียนรู้

**ขั้นที่ 2 ขั้น A (Active Learning)** การเรียนรู้ที่นักเรียนได้มีโอกาสได้รับความรู้โดยตรงจากการลงมือกระทำด้วยตนเอง ด้วยวิธีการเรียนรู้ที่หลากหลายจากแหล่งเรียนรู้ต่าง ๆ ที่หลากหลาย เป็นการเรียนรู้ที่เน้นนักเรียนเป็นศูนย์กลาง

**ขั้นที่ 3 ขั้น C (Conclusion)** นักเรียนสรุปองค์ความรู้หรือสังเคราะห์สิ่งที่ได้เรียนรู้ตามความคิด ลีลาและภาษาของตนเอง

**ขั้นที่ 4 ขั้น R (Reporting)** นักเรียนสื่อสารและนำเสนอผลการเรียนรู้ด้วยภาษาวิธีการและเทคโนโลยีสารสนเทศที่เหมาะสม

**ขั้นที่ 5 ขั้น O (Obtain)** นักเรียนนำผลการเรียนรู้ที่ได้รับไปใช้ประโยชน์ ทำการเผยแพร่ความรู้สู่ครอบครัว ชุมชนและสังคมด้วยวิธีการ สื่อหรือเทคโนโลยีที่เหมาะสม

### แนวทางในการจัดการเรียนรู้ตามรูปแบบ MACRO MODEL

สำหรับแนวทางในการจัดการเรียนรู้ตามรูปแบบ MACRO MODEL (ดิเรก วรณเศียร, 2558, น.7-8) แบ่งออกเป็นทั้งหมด 5 ขั้นตอน โดยแต่ละขั้นตอนมีรายละเอียดแนวทางการจัดการเรียนรู้ ดังนี้

#### ขั้นตอนที่ 1 ขั้นสร้างแรงจูงใจ (Motivation)

ครูร่วมมือกับนักเรียนในการกำหนดหรือตั้งประเด็นความรู้หรือหัวข้อเกี่ยวกับความรู้ตามแผนที่เชื่อมโยงกับหลักสูตร เป็นขั้นที่นักเรียนจะรับรู้ถึงจุดมุ่งหมายและมีแรงจูงใจในการเรียนรู้อย่างเต็มที่ ครูสามารถเลือกใช้กิจกรรมต่าง ๆ ในการนำเข้าสู่บทเรียน เช่น การเล่าเรื่องต่าง ๆ เพื่อให้ นักเรียนซักถามหรือตั้งคำถาม การฉายภาพนิ่งให้นักเรียนชมหรือติดตาม การชวนสนทนาเพื่อให้ นักเรียน ตั้งประเด็นที่ต้องการรู้ การกระตุ้นความสนใจด้วยเกม เพลง ภาพ การอ่านหรือฟังข่าวจาก หนังสือพิมพ์ การยกตัวอย่างถ้อยคำ ข้อความ คำพังเพยหรือบทกวี

ซึ่งขั้นสร้างแรงจูงใจนั้น ตามทฤษฎีการเรียนรู้ของสกินเนอร์ ที่กล่าวว่า การสร้างแรงจูงใจ เป็นปัจจัยหนึ่งที่ทำให้พฤติกรรมเปลี่ยนแปลงได้ ด้วยวิธีการเสริมกำลัง (การเสริมแรง) ทั้งทางบวกและทางลบ การลงโทษ โดยการเสริมแรงและการลงโทษนั้นเป็นวิธีการวางเงื่อนไขโดยมีสิ่งเร้า เพื่อเปลี่ยนพฤติกรรมให้เกิดการเรียนรู้ได้ นอกจากนี้การสร้างแรงจูงใจในชั้นเรียนนั้นครูต้องสร้างบรรยากาศการเรียนรู้เชิงบวก ใช้ดนตรี ใช้ภาษาเหมาะสม เปิดโอกาสให้นักเรียนได้รับผิดชอบในการทำงานเกี่ยวกับการใช้ภาษาภายในกลุ่มเล็ก ๆ หลีกเลี่ยงการจัดการเรียนรู้โดยใช้ครูเป็นศูนย์กลาง เพื่อให้ นักเรียนเกิด การสร้างบรรยากาศการเรียนรู้ที่เปลี่ยนแปลงไปตามความสนใจของนักเรียน ซึ่งการสร้างแรงจูงใจใน ลักษณะนี้เป็นการสร้างแรงจูงใจที่ก่อให้เกิดประสิทธิภาพสูง

#### ขั้นตอนที่ 2 ขั้นการเรียนรู้โดยตรง (Active Learning)

การจัดการเรียนการสอนครั้งแรก ครูควรให้ความรู้พื้นฐานเกี่ยวกับการสร้างองค์ความรู้ 3 ส่วน ได้แก่

- 1) แนวทางการสืบค้นความรู้เพื่อให้ได้ความรู้ที่ต้องการ
- 2) ศาสตร์ สาขา แขนงความรู้และแหล่งเรียนรู้ที่เกี่ยวข้อง
- 3) การเรียบเรียงข้อมูล ข้อค้นพบ ความคิด ความคิดเห็น การใช้เหตุผลโต้แย้งและสนับสนุน เพื่อให้ นักเรียนเข้าใจถึงกระบวนการสร้างองค์ความรู้

การจัดการเรียนการสอนครั้งต่อไปนั้น ครูควรมีวิธีการ เทคนิคการจัดการเรียนรู้ที่ หลากหลาย เช่น การอภิปรายกลุ่ม การระดมความคิด การเรียนรู้โดยใช้สถานการณ์จำลอง โดยเน้น กระบวนการคิดซึ่งเป็นแก่นของขั้นตอนการเรียนรู้ นักเรียนจะศึกษาค้นคว้าตามประเด็นความรู้หรือ



หัวข้อตามที่ตกลงกัน ครูกระตุ้นให้นักเรียนดำเนินกิจกรรมเพื่อสืบค้นข้อมูลจากแหล่งเรียนรู้ต่าง ๆ โดยใช้วิธีการค้นคว้าจากแหล่งเรียนรู้ การสัมภาษณ์ การปฏิบัติ การทดลอง สืบเสาะ สังเกต สำนวญร่วมมือเพื่อเขียนคำอธิบาย แบ่งงานความรับผิดชอบภายในกลุ่มโดยมีแหล่งเรียนรู้ทั้งภาษาไทยและภาษาอังกฤษ

### ขั้นตอนที่ 3 ขั้นสรุปองค์ความรู้ (Conclusion)

นักเรียนสามารถนำผลการอภิปราย สาธิตที่เป็นผลจากการแลกเปลี่ยนเรียนรู้ระหว่างกัน มากำหนดเป็นความคิดใหม่หรือความรู้ใหม่ โดยใช้วิธีการเขียนด้วยแผนผังความคิด เขียนโครงการ โครงงาน เขียนบรรยาย เขียนรายงาน จัดบันทึก วาดภาพ แต่งคำประพันธ์ โดยสรุปเป็นภาษาไทย และภาษาอังกฤษ ตามความสนใจและความถนัดของนักเรียน ซึ่งในขั้นตอนนี้เป็นเสมือนกระบวนการในสร้างสรรค์ผลงานของนักเรียนอีกรูปแบบหนึ่งเพื่อให้นักเรียนได้นำความรู้ที่ได้รับนั้นมาตกผลึกความคิดให้มีความคงทนยิ่งขึ้น อีกนัยหนึ่งขั้นสรุปองค์ความรู้เป็นกระบวนการสร้างองค์ความรู้หรือการสร้างชิ้นงาน (Producing) ซึ่งนักเรียนแต่ละกลุ่มมีการแลกเปลี่ยนการเรียนรู้ นำเสนอผลการวิเคราะห์ข้อมูล อภิปรายผลการเรียนรู้และสร้างองค์ความรู้หรือผลิตชิ้นงาน อัญชลี พรหมลังกา (2558, หน้า 24) อธิบายกระบวนการสร้างองค์ความรู้หรือสร้างชิ้นงานไว้ 3 ขั้นตอนได้แก่

ขั้นที่ P1 แลกเปลี่ยนเรียนรู้กับกลุ่ม ในขั้นนี้นักเรียนแต่ละกลุ่มนำเสนอผลการทำใบกิจกรรมหน้าชั้นเรียน โดยมีการอภิปรายแลกเปลี่ยนความคิดเห็นและประสบการณ์ซึ่งกันและกัน จนสามารถค้นพบข้อคิดที่หลากหลาย

ขั้นที่ P2 ใช้กระบวนการกลุ่มปรับแต่งความเข้าใจ ในขั้นนี้นักเรียนภายในกลุ่มปรับแต่งความเข้าใจของตนเองและหาข้อตกลงร่วมกันจากความเข้าใจของสมาชิกเพื่อเป็นความเข้าใจของกลุ่ม

ขั้นที่ P3 สร้างองค์ความรู้หรือชิ้นงาน ในขั้นนี้ต้องนำความรู้จากการอภิปรายและสรุปหาข้อตกลง ความเข้าใจของกลุ่มจัดทำเป็นชิ้นงาน เช่น การตอบคำถามใบกิจกรรมการเรียนรู้ สรุปเนื้อหาบทเรียนโดยใช้ผังกราฟิก เป็นต้น

### ขั้นตอนที่ 4 ขั้นรายงานและนำเสนอ

ขั้นนี้สามารถช่วยให้นักเรียนมีโอกาสแสดงความสามารถในการสร้างสรรค์ผลงานจากการสร้างความรู้ของตนให้ผู้อื่นรับรู้ เป็นการช่วยให้นักเรียนได้ต่อย้ำหรือตรวจสอบความเข้าใจของตนเองและส่งเสริมให้นักเรียนได้ใช้ทักษะความคิดสร้างสรรค์ (Creative Thinking Skill)

Wellas (1962 อ้างถึงใน พนิตภัทร ปิยะภาณีพงษ์, 2558, น.11) ได้เสนอแนวการแก้ปัญหาเชิงสร้างสรรค์โดยใช้ความคิดแบบลองผิดลองถูก (Trial and Error) เพื่อส่งเสริมให้นักเรียนเกิดทักษะความคิดสร้างสรรค์ไว้ 4 ขั้นตอน ดังนี้

ขั้นที่ 1 ขั้นตอนการเตรียมการ (Preparation) เป็นการรวบรวมข้อมูลเพื่อนำวิเคราะห์ในหลายแง่มุม จากนั้นจึงนำประเด็นหลักของปัญหานั้นมาสังเคราะห์อย่างจริงจังแบบรอบด้าน

ขั้นที่ 2 ขั้นตอนการบ่มเพาะความคิด (Incubation) โดยขั้นตอนนี้เกิดหลังจากการพิจารณาประเด็นปัญหาจากขั้นตอนการเตรียมการ จากนั้นจึงนำข้อมูลที่ได้อ่านมาผนึกเข้ากันให้สมบูรณ์ที่สุด ซึ่งจำเป็นที่จะต้องพยายามคิดตามด้วยความตั้งใจอย่างมีจิตสำนึก อาจเป็นความคิดเก่าผสมผสานให้เข้ากับความคิดใหม่

ขั้นที่ 3 ขั้นตอนจุดประกายความคิด (illumination) เป็นขั้นตอนการเชื่อมโยงข้อมูลปัญหา ข่าวสารต่าง ๆ จัดเป็นสารสนเทศ (Information) เพื่อใช้ในการแก้ปัญหาแล้วความคิดเชิงสร้างสรรค์อาจเกิดความสับสนก็จะกระจ่างขึ้นในตอนนี

ขั้นที่ 4 ขั้นตอนการทดสอบพิสูจน์ให้เห็นความเป็นจริง (Verification) ขั้นตอนนี้เป็นการนำความคิดทั้ง 3 ขั้นตอนข้างต้นมาพิสูจน์และทดสอบความเป็นจริงว่าสามารถนำไปใช้ได้จริงหรือไม่ เพื่อให้ผลงานนั้นเกิดประสิทธิผลที่ดี

ขั้นตอนนี้เป็นขั้นตอนที่นักเรียนจะต้องลงมือปฏิบัติและมีการแสดงผลงานที่ได้ปฏิบัติด้วยวิธีการต่างๆ เช่น การจัดนิทรรศการ การอภิปราย การแสดงบทบาทสมมติ เรียงความ วาด การนำเสนอด้วยเทคโนโลยีสารสนเทศ

ขั้นตอนที่ 5 ขั้นการเผยแพร่ความรู้ (Obtain)

ขั้นการเผยแพร่ความรู้เป็นขั้นของการส่งเสริมให้นักเรียนได้ฝึกฝนการนำความรู้ ความเข้าใจของตนเองไปประยุกต์ใช้ในชีวิตจริงหรือสถานการณ์ต่าง ๆ ที่หลากหลายเพื่อให้นักเรียนเกิดความชำนาญ ความเข้าใจ ความสามารถในการแก้ปัญหาและความจำในเรื่องนั้น ๆ เป็นการเปิดโอกาสให้นักเรียนใช้ความรู้ให้เกิดประโยชน์สูงสุดและการเป็นการส่งเสริมทักษะความคิดสร้างสรรค์

หลังจากที่นักเรียนสามารถประยุกต์ใช้ความรู้แล้ว จำเป็นต้องมีการเผยแพร่ความรู้ไปสู่สังคมนอกเหนือจากภายในชั้นเรียน เช่น ครอบครัว ชุมชน สังคมหรือแม้แต่ในสื่อสังคมออนไลน์โดยการเผยแพร่ในรูปแบบวิธีการที่หลากหลาย เช่น แผ่นพับ เอกสาร ป้ายประชาสัมพันธ์ กิจกรรมหรือสื่ออื่น ๆ ที่เหมาะสม

### **ความสำคัญของการจัดการเรียนรู้ตามรูปแบบ MACRO MODEL**

การจัดการเรียนรู้ตามรูปแบบ MACRO MODEL นั้นมีความสำคัญในด้านการจัดกิจกรรมการเรียนการสอนเป็นอย่างมาก (ดิเรก วรรณเศียร, 2558, หน้า 9) ซึ่งการจัดการเรียนรู้ตามรูปแบบนี้สามารถตอบสนองความต้องการในการจัดการศึกษาในศตวรรษที่ 21 ได้เป็นอย่างดี ดังนี้

1. นักเรียนเกิดความกล้าแสดงออก กล้าตั้งคำถาม กล้าคิด กล้าตัดสินใจ โดยเปลี่ยนการเรียนรู้ผ่านการฟังเพียงอย่างเดียว (Passive Learning) เป็นการเรียนรู้ด้วยตนเอง (Active Learning) ซึ่งการตั้งคำถามหรือข้อสังเกตนั้นเป็นจุดเริ่มต้นในการเรียนรู้ระยะยาวหรือการเรียนรู้ตลอดชีวิต (Long Life Learning) การถามแบบสร้างสรรค์จะก่อให้เกิดประโยชน์ เป็นการตั้งประเด็น

ในการหาคำตอบอย่างถูกวิธี กระตุ้นให้นักเรียนมีความสนใจใฝ่รู้อย่างต่อเนื่อง เป็นการเรียนรู้เพื่อแก้ปัญหาได้อย่างแท้จริง

2. การเรียนรู้ด้วยตนเองตามแนวคิดการเรียนรู้โดยเน้นนักเรียนเป็นสำคัญ เป็นการสอนให้สามารถสืบค้นความรู้เพื่อหาข้อยุติได้ด้วยตนเองผ่านการลงมือทำ

3. การสรุปความรู้ เป็นการแสดงให้เห็นว่านักเรียนได้ความรู้ที่ตกผลึกเป็นของตนเอง เป็นความรู้ใหม่ที่ผ่านกระบวนการเรียนรู้ที่ถูกต้อง นักเรียนสามารถจดจำความรู้นั้นได้อย่างคงทน

4. ก่อนสรุปองค์ความรู้ ครูต้องเปิดโอกาสให้นักเรียนได้อภิปรายร่วมกัน ดูเหตุผลที่มีแนวคิด ทฤษฎีรองรับก่อนสรุป ซึ่งเป็นการส่งเสริมให้นักเรียนได้เรียนรู้กระบวนการกลุ่ม การทำงานเป็นทีม ความร่วมมือ และการดำเนินชีวิตตามระบบประชาธิปไตย ฝึกความเป็นผู้นำและผู้ตาม อีกทั้งส่งเสริมและปลูกฝังให้นักเรียนเกิดคุณธรรม จริยธรรม

5. การสื่อสารและการนำเสนอ เป็นสมรรถนะสำคัญอย่างหนึ่งในระดับสากล ทำให้นักเรียนได้มีการพัฒนาทักษะทางภาษาและมีความสามารถในการสื่อสาร การใช้เทคโนโลยี

6. ความรู้ที่ได้นำไปประยุกต์ใช้ในชีวิตจริง และการเผยแพร่ความรู้นั้น เป็นการส่งเสริมให้นักเรียนมีการพัฒนานวัตกรรมเพื่อใช้ให้เกิดประโยชน์ในระดับสังคมที่สูงขึ้น

## 7. ความรู้เกี่ยวกับคำประพันธ์

นักวิชาการหลายท่านได้ให้ความหมายเกี่ยวกับคำประพันธ์ไว้ซึ่ง “ร้อยกรอง” หรือ “คำประพันธ์” มีคำไวพจน์หรือชื่อเรียกในความหมายเดียวกับอีกหลายคำ เช่น กวีนิพนธ์ บทกวี บทประพันธ์ กวีวิจารณ์ ลำนำ บทกลอน กาพย์กลอน กานท์ รวมทั้งคำว่า ฉันทกาว્યและกลอนด้วย (กรมศิลปากร, 2554, น.1) โดยนักวิชาการหลายท่านจะใช้คำต่างกันไปแต่ล้วนหมายถึง “คำประพันธ์” ทั้งสิ้น

ความหมายของคำประพันธ์

พระยาอุปกิตศิลปสาร (2511, น.350) ได้ให้นิยามของคำประพันธ์ไว้ว่า บทกานท์ หรือ คำกานท์ คือ ร้อยกรองซึ่งนิยมเรียกกันมากกว่า ได้แก่ เรื่องที่แต่งเป็นกลอน กาพย์ โคลงและฉันท

เศรษฐ พลอินทร์ (2524, น.78) กล่าวถึงความหมายของคำประพันธ์ สรุปได้ว่า คำประพันธ์ คือ ถ้อยคำที่นำมาผูกกันขึ้นตามลักษณะแบบแผนของคำประพันธ์ชนิดนั้น ๆ เช่น บังคับด้วยคำครุ คำลหุ คณะ คำเอก คำโท คำเป็น คำตาย คำสัมผัส คำขึ้นต้นและสร้อยบท เพื่อให้เกิดคำประพันธ์ที่เรียกว่า โคลง ฉันท กาว્ય กลอน ซึ่งคำว่า “คำประพันธ์” นี้ สามารถเรียกอีกอย่างหนึ่งว่า “ร้อยกรอง” ก็ได้



กำชัย ทองหล่อ (2525, น.539) ได้ให้ความหมายของคำประพันธ์ว่า “คำประพันธ์ คือ ถ้อยคำที่ได้ร้อยกรองหรือเรียบเรียงขึ้น โดยมีข้อบังคับจำกัดคำและวรรคตอนให้รับสัมผัสกันไพเราะ ตามกฎเกณฑ์ที่ได้วางไว้ในฉันทลักษณ์ โดยจำแนกเป็น 7 ชนิด คือ โคลง ร่าย ลิลิต กลอน กาพย์ ฉันท์ และกล”

สุภาพร มากแจ้ง (2535, น.3) ได้กล่าวถึงความหมายของคำประพันธ์ไว้ดังนี้ “นอกจากเหนือคำว่า “ร้อยกรอง” ซึ่งมีความหมายว่าถ้อยคำที่เรียบเรียงให้เป็นระเบียบตามบัญญัติแห่งฉันทลักษณ์แล้ว ยังมีคำอื่น ๆ อีกหลายคำที่มีความหมายในทำนองเดียวกับกวีนิพนธ์คือ บทกวี บทประพันธ์ คำประพันธ์ กวีวิจารณ์ ลำนำ บทกลอน กาพย์กลอน กานต์ รวมทั้งคำว่า ฉันท์ กาพย์และกลอน”

พจนานุกรมฉบับราชบัณฑิตยสถาน พ.ศ.2525 (2539, น.668) ได้อธิบายความหมายของคำประพันธ์ไว้ว่า “น.คำประพันธ์, ถ้อยคำที่เรียบเรียงให้เป็นระเบียบตามบัญญัติแห่งฉันทลักษณ์”

บารณี ถาวร (2541, น.12) ได้ให้ความหมายของคำประพันธ์ไว้ดังนี้ “คำประพันธ์ มีความหมายเหมือนกับคำว่าร้อยกรอง ซึ่งเป็นคำรวมที่ใช้เรียกงานเขียนที่มีลักษณะบังคับในการแต่งให้มีสัมผัสคล้องจองกันของคำ กำหนดจำนวนคำและลักษณะบังคับอื่นตามรูปแบบที่แตกต่างกันออกไปตามลักษณะบังคับของคำประพันธ์ชนิดนั้น”

จากแนวคิดของวิชาการหลายท่านดังกล่าวข้างต้นสรุปได้ว่า “คำประพันธ์” สามารถเรียกได้อีกหลายชื่อ อาทิ ร้อยกรอง บทประพันธ์ กวีวิจารณ์ บทกวี กวีนิพนธ์ บทประพันธ์ ลำนำ บทกลอน กาพย์กลอนและกานต์ นั้น คือถ้อยคำที่เรียบเรียงขึ้นอย่างพิถีพิถันตามลักษณะ ฉันทลักษณ์ หรือแบบแผนของคำประพันธ์แต่ละประเภท โดยมีข้อบังคับได้แก่ คณะ พยางค์ สัมผัส คำครุ-ลหุ คำเอก-คำโท คำเป็น-คำตาย เสียงวรรณยุกต์ คำขึ้นต้นและคำสร้อย เพื่อให้รับสัมผัสกันอย่างไพเราะ ตามกฎเกณฑ์ที่ได้วางไว้ในฉันทลักษณ์ของคำประพันธ์แต่ละประเภท ซึ่งมีด้วยกัน 7 ประเภท คือ โคลง ฉันท์ กาพย์ กลอน ร่าย ลิลิตและกลบท

## 8. หลักในการแต่งคำประพันธ์ไทย

การแต่งคำประพันธ์เป็นการเขียนที่ใช้ระเบียบของภาษาที่แสดงออกถึงความคิดขั้นสูง ซึ่งมีหลักว่าผู้แต่งจะต้องดำเนินตามรูปแบบข้อบังคับหรือข้อกำหนดกฎเกณฑ์เฉพาะแบบตามฉันทลักษณ์ที่กำหนดไว้ในการแต่งคำประพันธ์ภาษาไทยแต่ละประเภท โดยมีความประณีต พิถีพิถันในการเลือกใช้ถ้อยคำให้เหมาะสมทั้งเสียง จังหวะและความหมาย นักวิชาการหลายท่านได้กล่าวถึงหลัก ในการแต่งคำประพันธ์ไว้ ดังต่อไปนี้

ฐะปะนีย์ นาครทรรพ (2518, น.229) ได้กล่าวถึงหลักในการแต่งคำประพันธ์ สรุปได้ว่า ผู้ที่สามารถแต่งคำประพันธ์ได้จำเป็นต้องมีความรู้ มีความคิดนึก มีจินตนาการและมีความสามารถในการแสดงออกซึ่งความรู้และความคิดนั้น ๆ ให้เป็นภาษาที่สื่อความหมายไปยังผู้อ่านได้ ดังนั้น การอ่าน การฟัง การสังเกตและการหมั่นฝึกฝนตนเองอยู่เสมอจะช่วยให้แต่งคำประพันธ์ได้

สิทธิ พิณีภูวตลและคณะ (2520, น.443) ได้กล่าวถึงหลักในการแต่งคำประพันธ์สรุปได้ดังนี้ การแต่งคำประพันธ์นั้นถือในเรื่องของฉันทลักษณ์เป็นสำคัญ คือจะต้องมีการกำหนดคณะหรือบังคับจำนวนคำ สัมผัสและเสียงหนักเบา เป็นต้น ดังนั้น ความยากลำบากของการแต่งคำประพันธ์จึงอยู่ที่การเลือกคำและโวหาร

สุทธิวงศ์ พงษ์ไพบูลย์ (2522, น.147) ได้กล่าวถึงหลักในการแต่งคำประพันธ์สรุปได้ว่า การแต่งคำประพันธ์จะต้องคำนึงถึงฉันทลักษณ์ ซึ่งจะมีการจำกัดจำนวนคำ มีการกำหนดคณะบังคับและสัมผัส โดยขึ้นอยู่กับฉันทลักษณ์ของคำประพันธ์แต่ละประเภท

เศรษฐ พลอินทร์ (2524, น.34) ได้กล่าวถึงหลักในการแต่งคำประพันธ์ สรุปได้ว่าสิ่งที่เน้นในการแต่งคำประพันธ์คือความประณีตในการเลือกสรรถ้อยคำที่ใช้ด้วยวิธีการแผลงคำ เล่นคำ เล่นความ เน้นเสียงอักษร เสียงสูงต่ำ เน้นโวหารให้ไพเราะ เล่นเสียงสัมผัสเพื่อให้เกิดความซาบซึ้งในความหมาย โดยที่ผู้แต่งจะต้องมีคุณสมบัติ 3 ประการคือ มีความรู้ในแขนงวิชาต่าง ๆ เช่น วรรณคดี ศาสนา ศิลปะและจิตวิทยา นอกจากนี้ต้องมีจินตนาการหรือมีความสามารถในการสร้างภาพขึ้นในใจ อย่างเป็นเรื่องราวปะติดปะต่อกันโดยใส่อารมณ์เข้าไปในจินตนาการนั้นด้วย ซึ่งสิ่งเหล่านี้จะเป็นเครื่องชักจูงผู้อ่านให้เกิดความรู้สึกคล้อยไปตามอารมณ์ของผู้แต่งคำประพันธ์ได้ ประการสุดท้าย ผู้แต่งจะต้องถ่ายทอดความคิดหรือจินตนาการของตนออกมาด้วยการเลือกประเด็นมาเขียนและสรรหาคำมาใช้ได้อย่างเหมาะสมเป็นที่น่าสนใจแก่ผู้อ่าน ผู้ฟัง ที่สำคัญจะต้องรู้จักรูปแบบของคำประพันธ์เป็นอย่างดี

ชวน เพชรแก้ว (2524, น.991) ได้กล่าวถึงการแต่งคำประพันธ์ว่า จะต้องมียหลักในการแต่งซึ่งดำเนินตามลักษณะบังคับของคำประพันธ์ 8 ประการ สรุปได้ดังนี้

1. คำนำ คือ คำที่ใช้ขึ้นต้นคำประพันธ์บางชนิด เช่น กลอนบทละคร ใช้คำว่า เมื่อนั้น บัดนั้น
2. คำสร้อย คือ คำที่ใช้เป็นสร้อยบทเพื่อต้องการให้มีเสียงเสนาะ โดยใช้คำประพันธ์ประเภทโคลงและร่าย คำสร้อยจะมีต้อง 2 พยางค์ เช่น แลนา แม่เอย เป็นต้น
3. ครุ-ลหุ คือ คำที่ใช้บังคับในการแต่งคำประพันธ์ประเภทฉันทลักษณ์ ซึ่งกำหนดให้มีเสียงหนักเบา ดังนี้ ครุ คือ คำที่มีเสียงหนัก ได้แก่คำที่ประสมด้วยสระเสียงยาวทั้งหมดในแม่ ก กาและคำที่ประสมด้วยสระเสียงสั้นและสระเสียงยาวที่มีตัวสะกดทุกคำ รวมถึงคำที่มีสระอำประสมด้วย เช่นน กา ปิด เปิด และ ขำ เป็นต้น ลหุ คือ คำที่มีเสียงเบา ได้แก่คำที่ประสมด้วยสระเสียงสั้นและไม่มีตัวสะกด เช่น ริ นะ เป็นต้น

4. คณะ คือ จำนวนพยางค์ที่กำหนดไว้ในบทประพันธ์นั้น ๆ ถ้าเนกลอนนับตามจำนวนพยางค์ที่มีในวรรคหนึ่ง ๆ เช่น กลอนแปด หมายถึง ในหนึ่งวรรคของกลอนแปด มีจำนวนพยางค์ทั้งหมด 8 พยางค์

5. พยางค์ คือ เสียงที่เปล่งออกมาครั้งหนึ่ง ๆ ในคำประพันธ์ที่ไม่บังคับครุ ลหุ โดยถือว่า 1 พยางค์เป็น 1 คำ แต่ถ้าคำใดมี พยางค์และเป็นลหุเสียพยางค์หนึ่ง เช่น กระจ่าง สะบัด ตวาด หรือ จำพวกคำกล้ำ เช่น จักร จักร ก็ให้นับลหุเข้าเป็นคำเดียวได้ ส่วนคำในบทประพันธ์ที่บังคับครุ ลหุ นั้น นับเอา 1 พยางค์เป็น 1 คำเสมอ

6. เอกโท คือ ลักษณะที่ใช้ในการแต่งโคลงและร่าย คำเอกคือคำหรือพยางค์ที่มีรูปวรรณยุกต์เอก รวมถึงคำตายทั้งหมด เช่น ข้า ตก เป็นต้น ส่วนคำโทได้แก่คำหรือพยางค์ที่มีรูปวรรณยุกต์โท เช่น คำ โต้ เป็นต้น

7. สัมผัส คือ ลักษณะบังคับให้ใช้คำคล้องจองกัน ซึ่งเป็นการบังคับในร้อยกรองทุกประเภท คำที่คล้องจองกันนั้นหมายถึงคำที่ใช้สระและมาตราตัวสะกดเดียวกันหรือใช้พยัญชนะต้นเสียงเดียวกัน สัมผัสมีอยู่ด้วยกัน 2 แบบคือสัมผัสนอกและสัมผัสใน

8. คำเป็นคำตาย คือ คำที่ใช้ในการแต่งโคลง ร่ายและร้อยกรองที่เป็นกลบท คำเป็นคือคำที่ประกอบด้วยสระเสียงยาวในแม่ ก กาและคำที่มีตัวสะกดในแม่ กง กน กม เกย เกอว รวมถึงคำที่ประกอบด้วยสระ อำ ไอ โอ เอา เช่น ป่า ฉุย เนา เป็นต้น ส่วนคำตายคือ คำที่ประกอบด้วยสระเสียงสั้นในแม่ ก กาและคำที่มีตัวสะกดในแม่ กก กต กบ เช่น ตี ตบ ชก เป็นต้น

สุจริต เพียรชอบและสายใจ อินทร์มพรรย์ (2538 : 194) ได้กล่าวถึงหลักในการแต่งคำประพันธ์สรุปได้ว่า การแต่งคำประพันธ์ร้อยกรองเป็นการเขียนที่ค่อนข้างยากซับซ้อนกว่าการเขียนในรูปแบบอื่น เพราะนักเรียนจะต้องใช้ทั้งความรู้ ความสามารถหลายประการ เช่น ต้องมีความรู้ในเรื่องฉันทลักษณ์ คำและความหมายของคำ การลำดับความคิด การเลือกใช้คำได้อย่างเหมาะสมที่จะช่วยให้เกิดมโนภาพ เสียง ความรู้สึก รวมทั้งจินตนาการของผู้แต่งเองด้วย

จากแนวคิดนักวิชาการข้างต้นสามารถสรุปได้ว่า หลักของการแต่งคำประพันธ์นั้น ผู้แต่งจะต้องความสำคัญของรูปแบบฉันทลักษณ์ที่ถูกต้องตรงตามหลักเกณฑ์เป็นสำคัญและจะต้องเน้นในเรื่องของความประณีตในการเลือกสรรร้อยคำเพื่อช่วยให้เกิดมโนภาพ เสียงและความรู้สึก โดยที่ผู้แต่งจะต้องมีความรู้ในแขนงวิชาต่าง ๆ นอกจากนี้จะต้องอาศัยจินตนาการและมีความรู้ในเรื่องคำและความหมายของคำ การลำดับความคิด อีกทั้งยังต้องมีความสามารถในการถ่ายทอดความคิดและจินตนาการออกมาได้เพื่อทำให้ผู้อ่านและผู้ฟังคล้อยตามและเกิดมโนภาพตรงตามกับผู้แต่งต้องการ

## 9. การสอนแต่งคำประพันธ์

การสอนให้นักเรียนเขียนคำประพันธ์นั้นครูจะต้องคำนึงถึงหลักเกณฑ์ต่าง ๆ หลายด้าน ทั้งด้านเจตคติ ความสนใจและความเหมาะสมกับวัยของนักเรียน วรภรณ์ บำรุงกุล (2542, หน้า 179-180) ได้กล่าวถึงเทคนิคหรือกลวิธีในการแต่งคำประพันธ์ไว้ว่า

1. กำหนดจุดมุ่งหมายก่อนว่าจะเสนอสิ่งใดแก่ผู้อ่าน ความคิด จินตนาการหรืออารมณ์ แล้วเรียบเรียงเนื้อความออกเป็นวรรค ในแต่ละวรรคมีจำนวนคำปรากฏตามฉันทลักษณ์
2. หาคำมารับสัมผัสให้ถูกต้องตามฉันทลักษณ์
3. เลือกคำที่มีเสียงวรรณยุกต์เหมาะสมมาใส่เพราะถ้าใช้เสียงวรรณยุกต์ผิดจากนิยามหรือใช้เสียงวรรณยุกต์ที่ห้ามใช้ก็จะทำให้เสียงอ่านเพี้ยนหรือไม่ไพเราะ ซึ่งถือว่าเป็นการแต่งกลอนผิดได้
4. เลือกหาคำที่เป็นสัมผัสสระและสัมผัสอักษรมาใช้ในแต่ละวรรคเพื่อสร้างเสียงไพเราะในกลอน
5. พยายามสรรหาคำมาใช้ให้ตรงกับความเป็นจริงที่ผู้เขียนต้องการจะสื่อกับผู้อ่าน หากคำที่สร้างภาพพจน์แก่ผู้อ่านได้ก็จะเป็นการดี

สุจริต เพียรชอบ และสายใจ อินทร์มพรรย์ (2536, หน้า 137-139) เสนอหลักสำคัญบางประการในการสอนการเขียนคำประพันธ์ร้อยกรองสรุปได้ดังนี้

1. ครูควรนำคำประพันธ์ร้อยกรองประเภทต่าง ๆ มาให้นักเรียนได้รู้จักอ่านหรือลองทำดู ทั้งนี้เพื่อให้นักเรียนได้คุ้นเคยกับฉันทลักษณ์ประเภทต่าง ๆ เป็นทำนองการแนะนำให้นักเรียนรู้จักผลงานสร้างสรรค์ด้วยร้อยกรอง
2. ครูพยายามกระตุ้นให้นักเรียนรู้จักสังเกตความแตกต่างของฉันทลักษณ์ประเภทต่าง ๆ
3. ในการสอนคำประพันธ์ประเภทร้อยกรองนั้น นักเรียนควรได้มีส่วนร่วมในการเรียนอย่างแข็งขัน เริ่มตั้งแต่การอ่านออกเสียง ซึ่งอาจจะเป็นการอ่านออกเสียงทำนองเสนาะ การนับจำนวนคำ การส่งสัมผัส แล้วอภิปรายเป็นลักษณะบังคับของคำประพันธ์แต่ละประเภท
4. ในการสอนทุกครั้งครูควรมีขั้นตอนการสอน เช่น มีขั้นนำเข้าสู่บทเรียน ขั้นสอนให้นักเรียนช่วยกันแต่งบนกระดานหรือช่วยกันแต่งย่อย นักเรียนฝึกปฏิบัติเป็นรายบุคคลและการประเมินผล
5. การแต่งคำประพันธ์ร้อยกรองนี้เป็นทักษะที่ต้องฝึกฝนเสมอ นักเรียนจึงควรมีความคล่องแคล่ว ชำนิชำนาญและเกิดความแตกฉาน ครูจึงควรหาโอกาสให้นักเรียนได้ฝึกฝนแต่งคำประพันธ์อยู่เสมอเมื่อมีโอกาส

6. ครูที่สอนคำประพันธ์ร้อยกรองจะต้องเป็นผู้ที่มีใจกว้าง อดทนต่อรับผลงานเด็กแม้ว่าผลงานนั้นจะมีความผิดแตกต่างไปจากรูปแบบของการเขียนก็ตาม นอกจากนั้นครูควรจะได้ช่วยเหลือแก้ไขผลงานของนักเรียนด้วย

7. ครูที่สอนควรจะได้นำวรรณกรรมร่วมสมัยมาประกอบการสอนบ้าง ทั้งนี้เพื่อให้นักเรียนเห็นแนวโน้มของคำประพันธ์ยุคใหม่ที่ต้องใช้อารมณ์และความคิด ไม่ควรติดอยู่กับฉันทลักษณ์แบบเดิมจนเกินไปนัก

8. ครูผู้สอนจะได้คำนึงถึงกฎเกณฑ์ของการกระทำซ้ำที่จะช่วยในด้านการเรียนรู้ ฉะนั้นหลังจากที่เรียนคำประพันธ์แต่ละประเภทไปแล้วควรจะได้รับ การสนับสนุน นักเรียนให้ทำสมุดรวบรวมคำประพันธ์เพื่อรวบรวมคำประพันธ์ที่ผู้แต่ง แต่งไว้เป็นหมวดหมู่และอาจตกแต่งด้วยภาพตามที่นักเรียนเห็นสมควร

9. การประเมินผลงานเขียนวรรณกรรมประเภทร้อยกรองควรมีกฎเกณฑ์ แต่ควรประเมิน จากการพัฒนาและความก้าวหน้าทางการเรียนของนักเรียนแต่ละคนเป็นสำคัญ

สรุปได้ว่าการสอนแต่งคำประพันธ์จะประสบความสำเร็จได้นั้น ควรให้นักเรียนอ่านงานด้านการแต่งคำประพันธ์ให้มาก ๆ เพื่อคุ้นเคยกับฉันทลักษณ์ กระตุ้นให้นักเรียนอยากเรียนรู้ไม่คิดว่ากลอนเป็นเรื่องยากและให้นักเรียนได้มีส่วนร่วมในการเรียน ได้รับการฝึกฝนทักษะบ่อย ๆ จึงจะเกิดความชำนาญ ไพเราะ สละสลวย

## 10. ความหมายและประวัติของกาพย์

กาพย์เป็นบทร้อยกรองประเภทหนึ่งที่แต่งง่าย และมีความไพเราะไม่แพ้บทร้อยกรองประเภทอื่น ๆ ซึ่งมีหลายท่านได้ให้ความหมายและประวัติของกาพย์ดังนี้

พรทิพย์ แพงสุด (2544, น.129) กล่าวว่า กาพย์มีวิวัฒนาการมาจากลำนำพื้นบ้านของไทยหรือมาจากคัมภีร์กาพย์สารวิลาสินี และคัมภีร์คันทะของอินเดีย ซึ่งเป็นภาษามคธไม่ปรากฏหลักฐานว่าใครเป็นผู้แต่ง สันนิษฐานว่าแต่งขึ้นในแคว้นล้านนาไทย สมัยที่พระสิริมังคลาจารย์ แต่งคัมภีร์มังคลัตถทีปนี ประมาณ ปี พ.ศ. 2067 ซึ่งตรงกับสมัยสมเด็จพระบรมไตรโลกนาถ

วัฒน์ บัญจ็บ (2544, น.32) กล่าวว่า กาพย์เป็นคำประพันธ์ร้อยกรองของไทย ซึ่งสันนิษฐานว่ามีที่มาเป็น 2 ความเห็น คือ

1. กาพย์เป็นคำประพันธ์ร้อยกรองของไทย
2. กาพย์เป็นคำประพันธ์ร้อยกรองที่ได้จากอินเดีย



ที่กล่าวว่าเป็นคำประพันธ์ร้อยกรองของไทยเพราะคนไทยเป็นคนเจ้าบท เจ้ากลอน มีคำคล้องจองที่เป็นพื้นบ้านพื้นเมือง มีลักษณะเป็นกาพย์อยู่ในทุกภาคของไทย เป็นของอินเดีย ก็คงไม่มีสัมผัส แต่กาพย์โดยทั่วไปจะมีทั้งสัมผัสนอกและสัมผัสใน จึงน่าจะเป็นของไทย คิดประดิษฐ์ขึ้น และที่กล่าวว่าจะมาจากอินเดีย เพราะมีลักษณะคล้ายฉันท์แต่ไม่บังคับ ครุ ลหุ และมีพระสงฆ์ชาว ลังกามาเผยแผ่ศาสนาพุทธ คงจะนำเอาคัมภีร์เข้ามาเผยแผ่ด้วย

จำเริญ แสงดวงแข (2547, น.11) กล่าวถึง ความหมาย และที่มาของคำประพันธ์ ประเภทกาพย์ ว่า กาพย์ ตามหลักนิรุกติศาสตร์ มาจากคำภาษาบาลีว่า กวี - กวี นั้นเอง กวี - กวี แปลว่า นักปราชญ์ ทางหนังสือเพลงอิ หรือ อี เป็น ย จึงกลายเป็น กววย แต่คำมีหลาย พยางค์เกินไป จึงเปลี่ยน ว เป็น พ และการันต์ ย เสีย จึงกลายเป็นกาพย์ ดังที่ใช้ในปัจจุบัน ดังนั้น กาพย์ จึงแปลว่า คำของกวี และตำรากาพย์เก่าแก่ที่มีอยู่ในปัจจุบัน คือ กาพย์สารวิลาสินี และกาพย์ คันถะ แต่งเป็นภาษาบาลี (ไม่ทราบชื่อผู้แต่ง) สันนิษฐานว่าแต่งขึ้นในประเทศไทยนี้เอง เนื่องจาก มีการกำหนดสัมผัสไว้

ยุทธ โตดิเทพย์ และสุธีร์ พุ่มกุมาร (2548, น.105) กล่าวว่า กาพย์เป็นคำ สันสกฤต มาจากรากศัพท์ กววย (กา-วะ-ยะ ; ออก วะ เพียงครึ่งเสียง) แล้วแปลง ว เป็น พ ใส่ ตัวทัณฑฆาตที่ พ สำเร็จรูปเป็น กาพย์ หรืออีกรูปหนึ่ง คือ กวี+อย (อย=ของ...เอง) ดังนั้นคำว่า กาพย์ จึงแปลว่า ของกวีเอง กาพย์เป็นศิลปะการประพันธ์ร้อยกรองชนิดหนึ่ง ซึ่งเกิดขึ้นยาวนาน นับ พันปี โดยไม่ปรากฏแน่ชัดว่าเป็นของชาติใด แต่มีการสันนิษฐานว่า น่าจะเป็นบทสวดของพราหมณ์ใน พิธีกรรมทางศาสนา เช่น พิธีตรียัมปวาย คือพิธีพราหมณ์ประกอบขึ้นเพื่อรับพระอิศวรเพื่อความเป็นสิริมงคล หรือที่รู้จักกันคือพิธีโล้ชิงช้า ซึ่งในปัจจุบันจะมีการใช้กาพย์มากชนิด เช่น กาพย์ยานี กาพย์ ฉับบง กาพย์ห่อโคลง กาพย์ขับไม้ เป็นต้น แต่ที่มีรูปชัดเจนและรู้จักกันหน้าคุ้นตา คือ กาพย์ยานี 11 เท่านั้น

มะเนาะ ยูเด็น และ วันเนาว์ ยูเด็น (2548, น.29) กล่าวว่า กาพย์ ตามรูปศัพท์ สารานุกรมฉบับราชบัณฑิตยสถานอธิบาย ความหมายว่า เป็นคำที่แปลงมาจากคำ สันสกฤต กววย ต้นศัพท์เป็น กวี หมายความว่า สืบมาจากกวี เป็นคำไพเราะ เป็นคำที่เทพเจ้าตกลงใจให้กล่าวออกมา หรืออีกความหมายคือ เป็นหนังสือที่กวีแต่งในสมัยสมเด็จพระบรมไตรโลกนาถ จะพบหนังสือตำรา กาพย์แต่งไว้เป็นภาษา มคอ 2 คัมภีร์ เรียกว่า กาพย์สารวิลาสินี และกาพย์คันถะ ซึ่งนักปราชญ์ทาง ภาษาต่างลงความเห็นและเชื่อกันว่า กาพย์เป็นคำประพันธ์ที่ไทยได้มาจากคัมภีร์ 2 เล่มนี้

สรุปได้ว่า กาพย์ เป็นบทร้อยกรองที่มีมานาน ปรากฏหลักฐานจากตำรากาพย์ ที่ ชื่อกาพย์สารวิลาสินีและกาพย์คันถะ ไทยเราได้นำมาดัดแปลงเป็นคำประพันธ์ที่มีถ้อยคำ ตามฉันทลักษณะบังคับในการแต่ง มีการกำหนดลักษณะบังคับคล้ายฉันท์แต่ไม่บังคับ ครุ ลหุ ดังนั้นกาพย์จึง เป็นบทประพันธ์ที่เขียนง่ายและมีความไพเราะน่าศึกษา

**ประเภทของภาพยี่**

ประเภทของภาพยี่ แบ่งได้หลายชนิด ดังที่ วิเชียร เกษประทุม (2546, น.102) กล่าวถึง ภาพยี่ที่นิยมแต่งในภาษาไทยมี 4 ชนิด คือ ภาพยี่ยานี 11 ภาพยี่ฉบับ และ ภาพยี่สุรางคนางค์ 28 ในความคิดเห็นของ พรทิพย์ แฟงสุด (2544, น.130) กล่าวว่า ภาพยี่ที่นิยมแต่ง มี 5 ชนิด คือ ภาพยี่ยานี 11 ภาพยี่ฉบับ 16 ภาพยี่สุรางคนางค์ 28,32 ภาพยี่ฉบับ และภาพยี่ ห่อโคลงหรือ ภาพยี่ห่อโคลงเห่เรือ และความคิดเห็นของ มะเนาะ ยูเด็น และ วันเนาว์ ยูเด็น (2548 , น. 65-81) กล่าวว่า ภาพยี่สามารถเขียนแทรกหรือเขียนรวมกับคำประพันธ์ประเภทอื่น และเขียนเฉพาะ ภาพยี่เพียงอย่างเดียวก็ได้ จึงสามารถแยกประเภทของภาพยี่ได้ 2 ประเภท คือ

1. ภาพยี่ที่เป็นสามัญ ประกอบด้วย ภาพยี่ยานี ภาพยี่ฉบับ ภาพยี่สุรางคนางค์
2. ภาพยี่ที่ใช้ในลักษณะพิเศษ ประกอบด้วย ภาพยี่ที่เขียนรวมกับโคลงสี่สุภาพแล้ว กำหนดชื่อขึ้นใหม่ เช่น ภาพยี่ห่อโคลง ภาพยี่เห่ ภาพยี่ฉบับ และ ภาพยี่พิเศษ เช่น ภาพยี่เท่กลุ่มพระบรมมหาราชวัง ภาพยี่สุรางคนางค์ที่บังคับครูลหุ

**ภาพยี่ยานี 11**

ในปัจจุบัน ภาพยี่ที่นิยมใช้จะเป็นภาพยี่ยานี ที่มีชื่อเรียกได้หลายอย่าง เช่น ภาพยี่ยานี ภาพยี่ยานีลำน่านหรือ ภาพยี่ 11 และภาพยี่ยานี 11 มีลักษณะคล้ายอินทรวีเชียรฉันท์ แตกต่างกันเพียงภาพยี่ยานีไม่มีบังคับ ครูลหุ จัดเป็น 2 วรรค วรรคต้น 5 พยางค์ วรรคหลัง 6 พยางค์ ภาพยี่ยานี จึงเหมาะที่จะใช้พรรณนาความรู้สึก มีลีลาที่อ่อนหวาน จำนวนพยางค์ที่ไม่มาก ไม่น้อยจนเกินไป จึงไม่ยากต่อการเขียน ดังตัวอย่างที่ รติกานต์ จินดาชื่น (2547, น.13) ได้เขียนแผนผัง ดังนี้

**แผนผังภาพยี่ยานี 11**

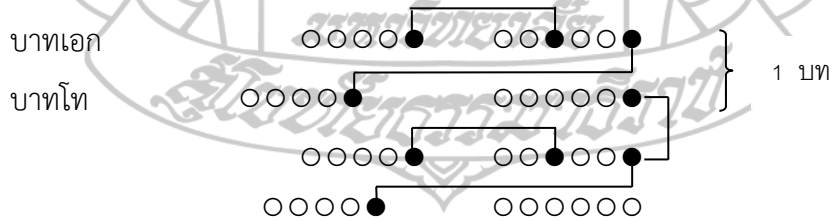

- |                   |                     |
|-------------------|---------------------|
| ภาพยี่ยานีลำน่าน  | สิบเอ็ดคำจำอย่าคลาย |
| วรรคหน้าห้าคำหมาย | วรรคหลังหกยกแสดง    |
| ครูลหุนั้น        | ไม่สำคัญอย่าระแวง   |
| สัมผัสต้องจัดแจจ  | ให้ถูกต้องตามวิธี   |

(กำชัย ทองหล่อ)

สรุปได้ว่า ประเภทของภาพยี่ที่นิยมต่างกัน คือ

1. ภาพยี่ยานี 11
2. ภาพยี่ฉบั้ง
3. ภาพยี่ซัปไม้
4. ภาพยี่สุรางคนางค์

## 11. ความเป็นมาและลักษณะบังคับของภาพยี่ยานี 11

### 11.1 ความเป็นมาของภาพยี่ยานี 11

ภาพยี่ยานี 11 มีใช้ในเรื่องมหากาฬาคำหลวงเป็นเรื่องแรก แต่เหลืออยู่เพียงสองบทในกัณฑ์มัทรี พระโหราธิบดี ยกข้อความตอนเดียวกันนี้ไปเป็นตัวอย่างประกอบในจินตามณี ภาพยี่ยานีรุ่นต่อมาพบในเรื่อง ราชชาติลาปคำฉันท์ มีรูปแบบคล้ายอินทวิเชียรฉันทมาก จนถึงสมเด็จพระนารายณ์มหาราช ภาพยี่ยานีมีพัฒนาการมากทั้งในเรื่องรูปแบบ และที่ใช้รูปแบบเลื่องการใช้ลหุในตำแหน่งที่อินทวิเชียรฉันทบังคับ มีการปรับปรุงการใช้สัมผัสใน ทำให้ภาพยี่ยานี มีลักษณะเฉพาะตัวต่างจากฉันท ส่วนที่มานั้นยังเป็นทวินิจฉัยกันอยู่ ดังเช่น คำวินิจฉัยของพระยาอุปกิตศิลปสาร (2544, น.212-213) ที่ว่าเฉพาะภาพยี่ยานีก็ถือว่าแปลงมาจากฉันทอินทวิเชียร ในรัตนสูตร ซึ่งขึ้นต้นว่า ยานีธ ภูตานิ สมาคตานิ เป็นต้นอยู่แล้ว

คนไทยสมัยก่อนสมัยก่อนคุ้นเคยกับรัตนสูตรมาก เพราะใช้เป็นบทสวดก่อนนอนกันฝืนร้าย กวีคงจะพอใจลีลาจังหวะของบทสวด ซึ่งเป็นอินทวิเชียรฉันทที่ไม่ได้เคร่งครัดนัก จึงนำมาทดลองแต่งเป็นภาษาไทยแล้วเรียกคำประพันธ์นี้ว่า ยานี และประกอบเป็นภาพยี่ยานีมาโดยลำดับ หากแต่เมื่อพิจารณาตามหลักวิวัฒนาการคำประพันธ์แล้ว รูปแบบร้อยกรองย่อมพัฒนาจากลักษณะง่าย ๆ ไปสู่ความประณีตซึ่งยากขึ้น ดังที่ชินนทร์ เมืองศรี (2551, น.40) ให้เหตุผลไว้ว่าเพราะยังไม่แน่ใจว่าจะแต่งฉันท ซึ่งบังคับเสียงหนักเบาในภาษาไทยได้ จึงรับมาแต่จำนวนคำและใส่สัมผัสเข้าไปตามความนิยมไทย ภาพยี่จึงน่าจะเกิดก่อนฉันท ดังเหตุที่กล่าวมา วิเชียร เกษประทุม (2546, น.104) กล่าวว่า ภาพยี่ยานี อาจเรียกว่า ภาพยี่ยานีลำนำ หรือ ภาพยี่ 11 ก็ได้ เหตุที่เรียกภาพยี่ยานีนั้นเข้าใจว่าเป็นภาพยี่ที่แปลงมาจาก ฉันทบาลีใน “รัตนสูตร” ซึ่งขึ้นต้นด้วยคำว่า “ยานี” จึงเรียกชื่อตามคำขึ้นต้นนั้น

สรุปได้ว่า ภาพยี่ยานี 11 เป็นภาพยี่ที่แปลงมาจากฉันทในรัตนสูตร ซึ่งขึ้นต้นด้วยคำว่า “ยานี” แต่ไม่บังคับ ครุ ลหุ อย่างฉันท



**11.2 ลักษณะบังคับของกาพย์ยานี 11**

วิเชียร เกษประทุม (2546, น.104) ได้สรุปลักษณะบังคับหรือฉันทลักษณ์ของกาพย์ยานี 11 ได้ดังนี้

**11.1 คณะ**

คณะของกาพย์ยานี 11 หนึ่งบทมี 2 บาท บาทแรกเรียกว่าบาทเอก บาทสองเรียกว่า บาทโท บาทหนึ่งมี 2 วรรค คือ วรรคหน้าและวรรคหลัง วรรคหน้ามีจำนวน 5 คำ วรรคหลังมีจำนวน 6 คำ รวม 11 คำ จึงนิยมเรียก ยานี 11 ดังตัวอย่างกาพย์แห่งเรือในรัชกาลที่ 2

**แผนผังแสดงคณะของกาพย์ยานี 1 บท**

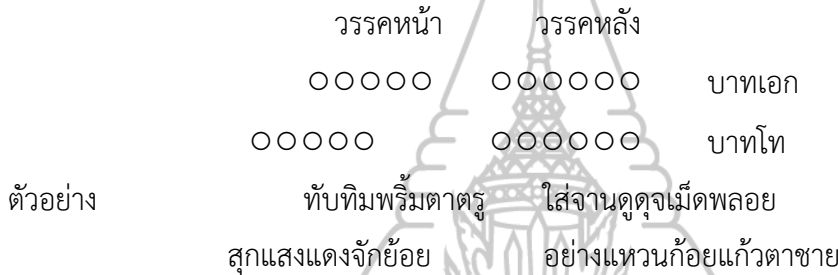

**11.2 สัมผัส** กาพย์ยานีมีสัมผัสบังคับหรือเรียกว่าสัมผัสนอก ดังนี้

คำสุดท้ายของวรรคที่ 1 หรือวรรคแรก สัมผัสกับคำที่ 3 ของวรรคที่ 2 หรือเลื่อนมาเป็นคำที่ 1 หรือ 2 ก็ได้ ตัวอย่างเช่น

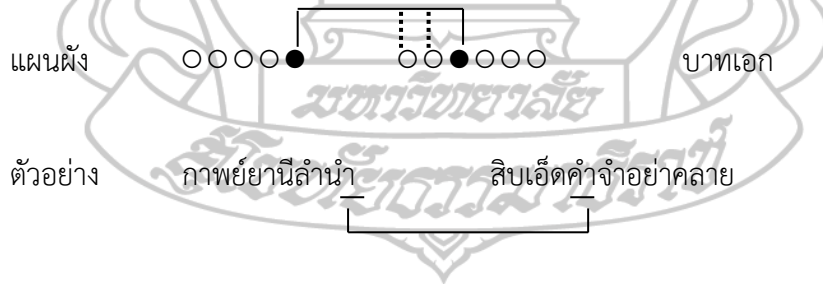

คำสุดท้ายของวรรคที่ 2 หรือวรรคหลังในบาทเอกสัมผัสกับคำสุดท้ายของวรรคที่ 3 หรือ วรรคแรกในบาทโท ตัวอย่างเช่น

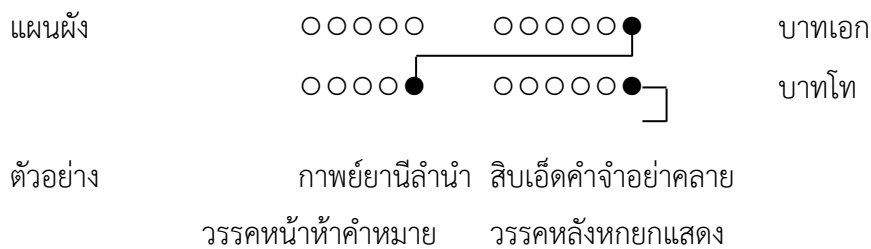

ถ้าจะแต่งบทต่อไป จะต้องให้คำสุดท้ายของวรรคที่ 4 สัมผัสกับคำสุดท้ายของวรรคที่ 2 ของบทต่อไป ซึ่งเรียกว่าสัมผัสระหว่างบทตัวอย่างกาพย์ยานี 2 บท ดังตัวอย่างแผนผัง

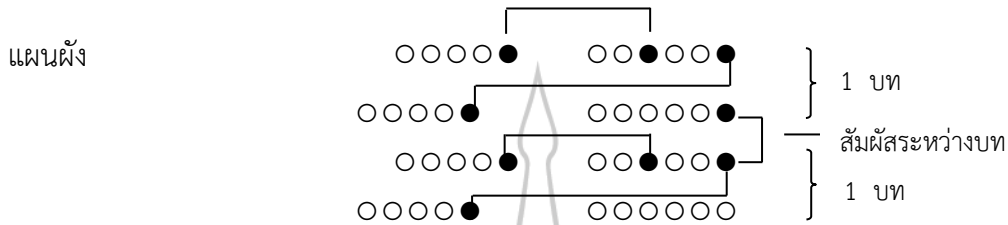

ตัวอย่าง	กาพย์ยานีลำนานา	สิบเอ็ดคำจำอย่าคลาย
	วรรคหน้าห้าคำหมาย	วรรคหลังหกยกแสดง
	ครูลงนั้น	ไม่สำคัญอย่าระวาง
	สัมผัสต้องจัดแจง	ให้ถูกต้องตามวิธี

11.3 กาพย์ยานีมักนิยมแต่งเป็นบทสวด บทเห่เรือ บทพากย์โขน และบทสรภัญญะที่ใช้ในบทละคร และมักนิยมแต่งเกี่ยวกับตอนที่ เป็นบทพรรณนาโวหาร ตอนที่ชมสิ่งต่าง ๆ หรือตอนที่ โศกเศร้าคร่ำครวญ

การแต่งกาพย์ยานี 11 นั้น ถ้าจะให้ คำสุดท้ายของวรรคที่ 3 สัมผัสกับคำที่ 1, 2 หรือ 3 ในวรรคที่ 4 ก็จะเพิ่มความไพเราะยิ่งขึ้น ซึ่งในปัจจุบันนิยมให้สัมผัสกันด้วย ส่วนถ้อยคำที่ใช้ในวรรคเดียวกันนิยมให้สัมผัสใน เหมือนกลอน คำสุดท้ายของบท ห้ามใช้คำตายหรือคำที่มีรูปวรรณยุกต์ แต่นิยมใช้เสียงวรรณยุกต์สามัญหรือจัตวา

## 12. กลวิธีในการเขียนกาพย์ยานี 11

การเขียนกาพย์ยานี 11 จำเป็นต้องอาศัยศิลปะเพื่อให้เกิดองค์ประกอบของ การแต่งคำประพันธ์ที่สมบูรณ์ ซึ่งกรมวิชาการ (2545, น.114) ได้เสนอแนะการเขียนกาพย์ยานี 11 ดังนี้

12.1 ผู้เขียนต้องเข้าใจจังหวะของกาพย์ยานี 11 ซึ่งเป็นจังหวะของการอ่านคำ ได้แก่ วรรคหน้า 5 คำ แบ่งจังหวะการอ่านเป็น 2, 3 วรรคหลัง 6 คำ แบ่งจังหวะการอ่านเป็น 3, 3

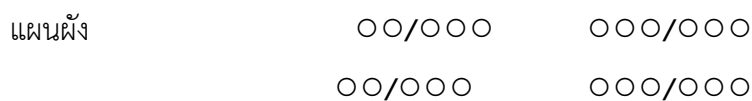

ตัวอย่าง	หนึ่งกิน/อาหารดี	คุณค่ามี/อย่าเปลืองไหล
	สองนึก/ฝึกฝนใจ	ให้สดใส/และรื่นรมย์

ดังนั้น การเขียนคำในแต่ละวรรคทั้งในวรรค 5 คำ หรือ 6 คำ ควรให้ลงจังหวะ 2, 3 และ 3, 3 โดยไม่ต้องแยกคำ ทำให้ไพเราะขึ้น ควรเลือกเฟ้นถ้อยคำที่เหมาะสม แต่ถ้าจำเป็นจริง ๆ ก็แยกคำได้ดังตัวอย่างต่อไปนี้

ตัวอย่างการใช้คำที่ลงจังหวะพอดี

วันนี้/เป็นวันจันทร์	เธอและฉัน/มาโรงเรียน
ทุกคน/ต่างพากเพียร	ฝึกอ่านเขียน/แสนสุขใจ

ตัวอย่างการใช้คำที่แยกคำ จะทำให้ขาดความไพเราะ

ในวัน/นี้มีสุข	ไร้ความทุกข์/ใดทั้งสิ้น
แสนส/นุกชีวิน	กลับสู่ถิ่น/ฐานบ้านเรา

12.2 การเขียนเนื้อหาบทหรือกรอกร่างพยานี 11 ที่ดีจะต้องมีเนื้อเรื่องสัมพันธ์ต่อเนื่องเป็นเรื่องเดียวกันซึ่งวิธีตรวจสอบด้วยตนเองง่าย ๆ โดยตั้งคำถาม ถามตัวเองก่อนว่า จะเขียนเรื่องอะไรจะเริ่มต้นตรงไหน ใครทำอะไรกับใคร ที่ไหน เมื่อไหร่ ผลเป็นอย่างไร ซึ่งอาจเขียนคำตอบไว้ในกระดาษก่อนแล้วจึงเขียนเป็นบทหรือกรอกร่าง

12.3 การเริ่มต้นเขียน พยายามเขียนจากจุดหนึ่งแล้วโยนไปสู่จุดหนึ่งให้เนื้อเรื่องเป็นเหตุเป็นผลซึ่งกันและกัน บางครั้งวรรคหน้าอาจเป็นเหตุ วรรคหลังเป็นผล หรือบางครั้ง วรรคหน้าเป็นผล วรรคหลังเป็นเหตุ และสามารถตอบคำถามตัวเองได้ในทำนอง “เพราะว่า...” “เนื่องจาก...” ก็พอสรุปในเบื้องต้นว่าเรื่องมีความสัมพันธ์ต่อเนื่องเป็นเรื่องเดียวกันแล้ว ศิวกานท์ ปทุมสูติ (2548 : 161-163) กล่าวถึง กลวิธีในการแต่งพยานี 11 ซึ่งสรุปได้ดังนี้

12.3.1 กลตอบทต่อคำ เป็นกลต่อเมื่อแต่งเกิน 1 บทขึ้นไป โดยใช้คำท้ายบทแรกเป็นคำ ๆ เดียว กับคำต้นบทที่ 2 คำท้ายบทที่ 2 เป็นคำ ๆ เดียวกับคำต้นบทที่ 3 ต่อ ๆ ไป ให้เป็นไปในทำนองเดียวกัน ตัวอย่างเช่น

ฟ้าค่าน้ำค้างลง	กาพย์ยังคงข่มตานอน
พลิกกายและกลับหมอน	ไม่หลับได้ใจครุ่นคิด
คิดภาพก็ภาพแก้ว	แล้วภาพคำในดวงจิต
ดื่มด่ำแห่งคำฤช....	ณารัดหทัยา
ยาชีพประหลาดขึ้น	ประหยัดผืนต้นผวา
ฝันทั้งไม่นิทรา	กระนั้นหรือคือความรัก

(ศิวกานท์ ปทุมสูติ)

12.3.2 กลยติภังค์ เป็นการแยกศัพท์ระหว่างวรรคทุกวรรค โดยใช้เครื่องหมาย “ยติภังค์” เชื่อมบอกให้รู้ว่าคำสุดท้ายของวรรคหน้านั้นเป็นคำหรือส่วนหนึ่งของคำเดียวกันกับคำหน้าของวรรคหลังที่ตามมา แต่โดยที่ชื่อของกลบทได้บอกเชิงกลอยู่ในตัวแล้ว ในการเขียนอาจไม่ต้องใส่เครื่องหมาย “ยติภังค์” ให้รู้งันก็ได้ ตัวอย่างเช่น

กาพย์สาวเยาวนา	ริโสภาพิสุทธ์กุล
สตรีผู้มีคุณ	สมบัติพร้อมทั้งรูปสม
บิตติด้วยเพียงส่วนทรัพย์	สัมบัติอัมภาคย์ชม
ขึ้นไขยากไร้กรรม	เกรียมแต่เกิดกำเนิดกำ
พรา้พอร่มโพธิ์ชี	วิตจึงมีเพียงแม่ลำ
เค็ญฝ่าชะตาอำ	มหิตข้ากระหน่ำรา...(วี)
(ศิวกานท์ ประทุมสูติ)	

12.3.3 กลครอบจักรวาล เป็นการกำหนดให้คำต้นและคำท้ายของวรรคหนึ่งเป็นคำซ้ำกัน เช่น

ริ้วรวงพวงข้าวริ้ว	เห็นพลิวพลิวริ้วทองเห็น
เย็นลมลมเข้าเย็น	เรียวรวงเล่นระเนนเรียว
ข้าวปลั่งสั่งทุ่งข้าว	เคียวจะนำด้วยชาวเคียว
เกลียวรักถักรัดเกลียว	ลงแขกเกี่ยวเรียวแรงลง
เดือนหกขึ้นหัวเดือน	จงพี่เพื่อนเหมือนใจจง
บงฟ้าสีฟ้าบง	ดินมันคงเป็นสีดิน
(ศิวกานท์ ประทุมสูติ)	

12.3.4 กลกระทู้ เป็นการแยกคำที่เป็นกระทู้วางไว้หน้าวรรคทุกวรรค จะเหมือนกับกลกระทู้ของร้อยกรองอื่น ๆ ทั่วไป แล้วแต่งบรรยายขยายกระทู้นั้นให้ได้รับความตามที่ต้องการ ตัวอย่างเช่น

เพื่อน	- เกาะเพื่อนกินมาก
กิน-	แล้วจากเมื่ออิมหน้า
หา -	ง่ายพบประจำ
ง่าย	- กว่าทำให้เพื่อนกิน
เพื่อน	- ทุกข์เพื่อนแต่น้อย
ตาย	- เป็นคอยช่วยชีวิน
หา -	ยากในแผ่นดิน
ยาก	- กว่าสินทรัพย์ที่หา

สรุปได้ว่า การเขียนกาพย์ยานี 11 ผู้เขียนต้องเรียนรู้ฉันทลักษณ์อย่างถ่องแท้เพื่อเชื่อมโยงสู่การเขียนเนื้อหา โดยเลือกใช้ถ้อยคำเรียบเรียงความคิดให้เหมาะสม มีความสัมพันธ์ต่อเนื่องกันเป็นเรื่องเดียว

ลักษณะไพเราะของบทร้อยกรองกาพย์ยานี 11

วิเชียร เกษประทุม (2546, น.26) กล่าวว่า ความงดงามของคำประพันธ์ หรือ บทร้อยกรองทั่วไปว่า สุนทรียะ คือ ความนิยมในความงามของคำประพันธ์อันเป็นเครื่องยังให้เกิดความสะเทือนอารมณ์ ได้แก่ความสุข ความเบิกบานใจ ความพอใจและความอímเอิบใจแก่ผู้อ่าน ซึ่งเกิดจากองค์ประกอบ 3 ประการคือ

1. สุนทรียรูป คือ ฉันทลักษณ์ที่เหมาะสม
2. สุนทรียลีลา คือ กระบวนการพรรณนาที่เหมาะสม
3. สุนทรียรส คือ ความงดงามด้านอารมณ์สะเทือนใจ อันเกิดจากกระบวนการพรรณนาและกลวิธีในการประพันธ์ที่เหมาะสม

เอกรัตน์ อุดมพร (2549, น.15) กล่าวว่า ความไพเราะของบทร้อยกรอง ประกอบด้วย การมีฉันทลักษณ์ถูกต้อง มีใจความดีเด่น เนื้อหาจูงใจให้เกิดการสร้างสรรคที่ตีงาม มีถ้อยคำประณีตเหมาะสมกับเนื้อหา สำนวนโวหารมีความลึกซึ้งกินใจ สามารถสร้างอารมณ์ ได้ประทับใจผู้อ่าน

สรุปได้ว่า ลักษณะความไพเราะของบทร้อยกรองกาพย์ยานี 11 เกิดจากความงามในการใช้ถ้อยคำ ความคิด การรู้จักเล่นคำ เล่นอักษรโดยเฉพาะคำสัมผัสที่ลงในช่วงจังหวะของการอ่านย่อมก่อให้เกิดความไพเราะและเพลิดเพลินแก่ผู้อ่านอย่างยิ่ง

### 13. แนวทางการสอนเขียนกาพย์ยานี 11

การสอนให้นักเรียนเขียนกาพย์ยานี 11 นั้น ได้มีผู้เสนอแนะแนวทางไว้หลายท่าน ดังที่ ศิวกานต์ ปทุมสูติ (2548, น.75) ได้เสนอวิธีสอนเขียนบทประพันธ์ พอสรุปได้ดังนี้

13.1 ต้องฝึกความคิด ให้คิดในเชิงเปรียบเทียบหรือคิดอะไรก็ได้ แล้วแสดงความคิดเหล่านั้นออกมาเป็นภาษาหนังสือสั้น ๆ พอได้ใจความอย่างอิสระโดยครูต้องคอยช่วยย้่วยให้เด็ก ๆ ได้คิด

13.2 ฝึกการใช้ประโยคและกลุ่มคำวลีที่กระชับกินใจความคล้ายท่วงทำนองของร้อยกรองฉันทลักษณ์แต่ไม่เน้นสัมผัสคล้องจอง แต่อาจจะสัมผัสโยงอักษรตามแต่จะทำได้

13.3 สอนคำสัมผัสที่ไม่ได้ยึดที่รูปสระและตัวสะกด แต่ถือเอาเสียงสระและมาตราตัวสะกดเป็นสำคัญ แต่ถ้าเด็กยังขาดทักษะก็อาจจะเพิ่มการฝึก “เกมต่อคำสัมผัส” เช่น หนูรัก ปักใจใครหนอ

13.4 ใช้วิธีขึ้นวรรคแรกให้ชวนแต่งต่อขยายความอีก 3 วรรค เป็นการท้าทาย ให้เด็ก  
อยากจะแต่ง

13.5 ต้องคอยสังเกตข้อผิดพลาดที่เด็กมักจะเขียนผิด คือ

13.5.1 ด่วนสัมผัส ได้แก่ การใช้คำทำยวรรคแรกของบทถัดไปปรับสัมผัสบทแทนที่  
จะเป็นคำทำยวรรคที่ 2 ของบทถัดไปตามกฎเกณฑ์ ตัวอย่างเช่น

สัมผัสสบทผิด	เพราะจิตเปลอไผล
ผิดปลั่งอย่างไร	ให้พินิจตุ
รับสระอู	งูปลันทันที
ถนัดชัดชี้	ดังนี้ผิดแล้ว

ควรจะเป็น

สัมผัสสบทผิด	เพราะจิตเปลอไผล
ผิดปลั่งอย่างไร	ให้พินิจตุ
ไปด่วนสัมผัส	ร้อยร้อย อือ อู
ค่อยรับค่อยรู้	น่าชุน่าชม

(ศิวกานท์ ประทุมสูติ)

15.5.2 สัมผัสเกินอัตรา ได้แก่ คำสุดท้ายของทุกวรรคลงเสียงสระและมาตรา  
สะกดเดียวกันหมด ตัวอย่างเช่น

สัมผัสเกินอัตรา	อ่านแล้วพาเปือระอา
ทำยวรรคหนึ่ง-สองครา	สัมผัสเคียงเสียงเดียวกัน

ควรจะเป็น

สัมผัสเกินอัตรา	อ่านแล้วพาให้ขบขัน
ทำยวรรคสาม-สี่นั้น	สัมผัสกันพัลวัน

(ศิวกานท์ ประทุมสูติ)

15.5.3 สัมผัสสร่าย เด็กบางคนฝังความคิดเกี่ยวกับคำสัมผัสมากเกินไป จนทำให้ผิด  
แผนผังไป ตัวอย่างเช่น

ร้อยรัดสัมผัสสร่าย	คือความหมายสัมผัสผูก
ปลีปลูกสัมผัสปล้ำ	ไม่เป็นสำกระสวนสาย
แต่งกายพลิกกลับเป็นร้าย	เป็นหลายอย่างผิดผังแผน
แมนครูไม่รู้ทาง	ไม่อาจสร้างได้ตั้งปอง

(ศิวกานท์ ประทุมสูติ)

5.4 สัมผัสซ้ำ ถ้ามีคำอื่นมาคั่นก็ไม่เสียหายอะไรนัก แต่ถ้าซ้ำโดยไม่มีคำอื่นคั่นก็จะทำให้สูญเสียความไพเราะไป ตัวอย่างเช่น

สัมผัสซ้ำคำ	ซ้ำศัพท์ซ้ำเสียง
เช่นซ้ำคำเสียง	เสียงซ้ำจำเจ

(ศิวภานท์ ประทุมสูติ)

ฐะปะนีย์ นาครทรรพ (2545, น.96) กล่าวถึง วิธีในการสอนเขียนกาพย์ยานี 11 ว่ามีวิธีการสั้น ๆ 5 วิธี คือใช้คำง่าย ความหมายเด่น เล่นเสียงหลาก ผากข้อคิด และจงจืดเพลิน ซึ่งพอสรุปได้ดังนี้

1. ใช้คำง่าย เช่น คำไทยพยางค์เดียวหรือ 2 พยางค์ คำประสม 2 พยางค์หรือ 3 พยางค์ คำซ้อน 2 พยางค์ คำซ้ำและคำที่ใช้กันมาก เพราะจะช่วยให้เด็กเข้าใจความหมายทันที ตัวอย่างเช่น

ปีใหม่แสงแดดสดใส	จิตใจสำราญ
นกน้อยร้องเพลง	ครื้นเครงประสาน
ดอกไม้แย้มบาน	ทุกคนร่าเริง

(ฐะปะนีย์ นาครทรรพ)

2. ความหมายเด่น หมายถึง เด่นทั้งความหมายของคำและเนื้อหาทำให้เข้าใจทันที ควรเรียงคำให้เป็นเนื้อความที่เข้าใจง่าย ไม่สับสน ไม่กำกวม ตัวอย่างเช่น

แก้วเอ๋ยแก้ว	แจ้วแจ้วเจรจา
มันรู้ภาษา	พูดตามคนสอน
เจ้าของพูดเพราะ	แก้วเกาะจับคอน
อูตส์ห้าวาวอน	พูดเพราะตามไป

(ฐะปะนีย์ นาครทรรพ)

3. เล่นเสียงหลาก ได้แก่ การใช้คำที่มีเสียงวรรณยุกต์ต่าง ๆ หลายเสียงสลับกัน และมีจังหวะในการออกเสียง

ข้าวสุก/มาคลุก/กะปิ	อย่าเพ่อติ/กุ่มแห้ง/โรยลง
หมูหวาน/ใส่จาน/บรรจง	มานั่งล้อมวง/กินให้สำราญ
ข้าวสุก/มาคลุก/กะปิ	เต็มอีกซิ/สองจาน/สามจาน
แกงจืด/ยอดตำลึงหวาน	ชดแล้วขึ้นบาน/คล่องคอจริงเอ๋ย

(ฐะปะนีย์ นาครทรรพ)

4. ผากข้อคิด เป็นการผากข้อคิดเล็ก ๆ น้อย ๆ ที่มีคุณค่าทางใจให้แก่เด็กได้ เช่น ข้อคิดในการเอื้อเพื่อช่วยเหลือหรือความมีน้ำใจต่อกัน



4.1	ฝนตกแดดออก โผผินบินไป ไปพบมะพร้าว ที่มะพร้าวใจกว้าง	นกกระจอกแปลกใจ ไม่รู้หนทาง นกหนาวคราญคราง ขอพักสักวัน
4.2	ฝนตกแดดออก พอลายเหน้อยอ่อน ขอบใจพี่มะพร้าว น้ำใจผูกพัน	นกกระจอกพักผ่อน บินจรผายผัน อีกคราวช่วยกัน ไม่ลืมบุญคุณ (ฐะปะนีย์ นาครทรรพ)

5. จงจิตเพลิน คือ การทำให้เด็กเกิดความบันเทิงหรือเพลิดเพลินซึ่งเป็นผลพลอยได้ที่เด็กจะได้รับ เช่น

แสงดาวพราวบนฟ้า	เจิมแจ่มจ้างามตาน่าชม
คำคืนชื่นอารมณ์	ยามเมื่อลมพัดรำเพยมา
ดาวเด่นระยับสว่างวาววับ	เราสุดจะนับจำนวนดารา
แสงสว่างสุกใสอยู่ในนภา	ใครประดิษฐ์เจ้ามาน่าชมจริง (ฐะปะนีย์ นาครทรรพ)

สรุปได้ว่า การสอนเขียนบทร้อยกรองกาพย์ยานี 11 ควรหัดให้ผู้เรียนได้หัดคิด เมื่อเกิดทักษะการคิดแล้วจึงค่อยสอนให้รู้จักคำสัมผัสคล้องจอง รู้จักฉันทลักษณ์ รู้จักเลือกคำมาใช้ให้เหมาะสมกับเรื่องราวที่เขียน โดยครูต้องชี้แนะเพื่อให้เด็กเรียนได้ชื่นชมในผลงานและประสบผลสำเร็จในการเขียน

#### 14. การประเมินผลการแต่งคำประพันธ์

ในการสอนเขียนคำประพันธ์ นอกจากต้องอาศัยวิธีการสอน การจัดกิจกรรมต่าง ๆ ให้น่าสนใจแล้วการประเมินผลก็เป็นกระบวนการสอนที่สำคัญเพื่อจะได้ทราบถึงความสามารถในการเขียนคำประพันธ์ของนักเรียน ซึ่งมีผู้เสนอแนวในการตรวจและประเมินผลการเขียนคำประพันธ์ไว้ดังนี้

ยุพา ขนอนคราม (2519, น.35-36) ได้เก็บความจากงานเขียนของวอลเตอร์ใน Let them write Poetry เกี่ยวกับเกณฑ์การประเมินผลงานคำประพันธ์ของผู้เรียนไว้ว่า ความคิดริเริ่ม (Originality) ไม่ว่าจะเป็นผลงานของผู้เรียนในระดับชั้นใดก็ตาม งานเขียนคำประพันธ์ควรแสดงให้เห็นถึงความคิดริเริ่ม ทั้งในด้านความคิดและการเลือกใช้คำถ้อยคำสำนวนของตนเอง ความคิดฝัน

(Imagery) เป็นความคิดที่ใหม่และสดใส่โดยผู้เรียนไม่ได้เลียนแบบผู้ใด ความจริงใจ (Sincerity) คือ การที่ผู้เรียนคิดอย่างไรก็จะแสดงความรู้สึกออกมาตามความคิดอย่างนั้น แนวความคิด (Idea) ไม่ได้ หมายถึงสิ่งที่แปลกใหม่ของโลก แต่หมายถึงความแปลกใหม่ของผู้เขียนคำประพันธ์เรื่องนั้น ๆ ซึ่ง ปรากฏภายในเนื้อเรื่องและภาษาสำนวนที่เขียน ความรู้สึก (Feeling) ที่สอดใส่ไว้ในคำประพันธ์ซึ่งเป็น ความรู้สึกที่ตรงไปตรงมาแบบเด็กไม่ใช่ความรู้สึกที่ลึกซึ้งอย่างเช่นคำประพันธ์ของผู้ใหญ่ ความ เป็นสากล (Universality) เป็นคำประพันธ์ที่แต่งแล้วให้ประโยชน์และคุณค่ากับผู้เรียนคนอื่น ๆ ในวัย เดียวกันเป็นเรื่องที่ผู้เรียนวัยเดียวกันมีความรักใคร่เช่นนั้นด้วย เช่น ความรักแม่หรือความสนุกสนาน เป็นต้น ความเป็นเอกภาพ (Unity) ในเรื่องที่ตั้งมีความเป็นอันหนึ่งอันเดียวโดยตลอด ไม่สับสนปนเป ่นจนหาความเชื่อมโยงกันไม่ได้ จังหวะ (Rhythm) การเขียนคำประพันธ์ไม่ใช่นำร้อยแก้วมาแบ่ง ออกเป็นวรรค ๆ แต่งคำประพันธ์ต้องมีจังหวะ สัมผัสและรูปแบบโดยเฉพาะ ความถูกต้อง (Accuracy) โดยถูกต้องทั้งด้านการใช้ถ้อยคำและไวยากรณ์ ข้อความต้องไม่ซ้ำกัน กำกวมเวียนไปมาหรือ ใช้ภาษาวิจิตรพิสดารเกินไป ความสำคัญของศิลปะ (Artistic Significance) พิจารณาได้จากความคิด ริเริ่ม การสอดแทรกอารมณ์ ตลอดจนการวางรูปแบบและการดำเนินเรื่องของคำประพันธ์บทนั้น ๆ

บรูคและวอเรน (Brook and Warren 195, p.591 – 595) เสนอให้เพื่อนนักเรียน ช่วยกันตัดสินผลงานคำประพันธ์ของเพื่อนโดยสร้างเกณฑ์ ดังนี้

1. ความคิดริเริ่มที่ไม่ซ้ำแบบใคร เป็นตัวของตัวเองการเลือกคำใช้ในเรื่องและการใช้ จินตนาการในการเขียน
2. แบบแผนตามลักษณะบังคับของคำประพันธ์ของเด็กทุกคนมาเปรียบเทียบกัน เพื่อ พิจารณาว่าใครมีความสามารถมากกว่ากัน ในการตัดสินควรคำนึงถึงความสามารถที่เหมาะสมกับวัย วุฒิภาวะ ภูมิหลัง ตลอดจนประสบการณ์ของเด็กเป็นองค์ประกอบ ผลงานของเด็กนั้นจะได้รับการ เปรียบเทียบกับงานชิ้นก่อน ๆ ของตัวเด็กเองเท่านั้นและในการวัดและการประเมินผลวิชาภาษาไทย ระดับประถมศึกษา โดยเฉพาะเรื่องเกี่ยวกับการเขียนคำประพันธ์นี้

สำหรับสำนักงานคณะกรรมการการประถมศึกษาแห่งชาติ กระทรวงศึกษาธิการ (2545, น.305) ได้เสนอวิธีวัดและประเมินผลคำประพันธ์ไว้ดังนี้ วิธีวัดและประเมินผลการเขียนประเภทที่ดี ที่สุด คือ ให้นักเรียนเขียนคำคล้องจอง หรือร้อยกรองตามที่หลักสูตรกำหนด แล้วให้คะแนนโดยวิธีจัด อันดับคุณภาพตามรายการประเมิน โดยคำนึงถึงวัยของนักเรียนด้วย ซึ่งรายการประเมินอาจจะเป็น ดังนี้ เขียนตรงจุดมุ่งหมายที่ตนเองคิดเขียนถึงอะไร เพื่ออะไร เขียนถูกฉันทลักษณ์ การเลือกใช้คำที่มี ความหมายสอดคล้องกับเนื้อเรื่อง มีความไพเราะ การดำเนินเรื่องสอดคล้องกัน กล่าวถึงสิ่งใดหรือ เหตุการณ์ใด จะต้องดำเนินเรื่องเกี่ยวเนื่องเป็นเรื่องเดียวกัน นิสยที่ดีในการเขียน สะอาดเรียบร้อย

ชวน เพชรแก้ว (2519, น.285) ได้เสนอว่า การวัดผลการเขียนคำประพันธ์ของผู้เรียน ผู้สอนควรวัดผลการเขียนควบคู่ไปกับการเรียนการสอน ไม่ควรสอบเพียงครั้งเดียวเมื่อจบเนื้อหาเพราะ

เป็นการวัดที่ไม่เห็นความเปลี่ยนแปลงของผู้เรียน ส่วนการตรวจงานเขียนผู้สอนควรชี้ข้อบกพร่องเล็กน้อย ๆ และให้กำลังใจแก่ผู้เรียนโดยไม่ควรทำให้ผู้เรียนท้อใจ

จากที่กล่าวมาทั้งหมดจะเห็นได้ว่า ในการประเมินผลการเขียนคำประพันธ์นั้น มีจุดมุ่งหมายเพื่อให้นักเรียนทราบถึงระดับความสามารถในการเขียนของตนเองและให้นักเรียนได้มีโอกาสพัฒนาความสามารถทางการเขียนคำประพันธ์ให้สูงขึ้นเป็นลำดับ ถึงแม้ว่าการประเมินงานด้านคำประพันธ์ของเด็กจะสามารถยืดหยุ่นได้ความเหมาะสมของสภาพวัย วุฒิภาวะและระดับชั้นก็ตาม ครูผู้สอน ก็ควรกำหนดเกณฑ์ที่เที่ยงตรง วัดได้ตรงตามจุดประสงค์ที่ต้องการ สอดคล้องกับวัยและความสามารถของนักเรียนในระดับชั้นต่าง ๆ และการตรวจงานเขียนผู้สอนควรชี้ข้อบกพร่องเล็กน้อย ๆ หมั่นให้กำลังใจแก่ผู้เรียนโดยไม่ควรทำให้ผู้เรียนท้อใจ

## 15. งานวิจัยที่เกี่ยวข้องกับการศึกษาค้นคว้า

ผู้วิจัยได้ศึกษาค้นคว้าและสรุปงานวิจัยที่เกี่ยวข้องกับรูปแบบการจัดการเรียนรู้แบบ MACRO MODEL และงานวิจัยที่เกี่ยวข้องกับการแต่งคำประพันธ์ประเภทกาพย์ยานี 11 ดังนี้

### 15.1 งานวิจัยที่เกี่ยวข้องกับการจัดการเรียนรู้ตามรูปแบบ MACRO MODEL

ดลชัย อินทรโกสม (2551) ได้ศึกษาวิจัยเรื่อง “การพัฒนาผลสัมฤทธิ์ทางการเรียนวรรณคดีสำหรับนักเรียนชั้นมัธยมศึกษาปีที่ 2” โดยมีวัตถุประสงค์เพื่อ 1) หาคุณภาพของแผนการจัดการเรียนรู้ตามรูปแบบ MACRO MODEL ร่วมกับกระบวนการกลุ่มมาใช้ในการพัฒนาผลสัมฤทธิ์ทางการเรียนวรรณคดีสำหรับนักเรียนชั้นมัธยมศึกษาปีที่ 2 2) เปรียบเทียบผลสัมฤทธิ์ทางการเรียนวรรณคดีเรื่อง กลอนดอกสร้อยรำพึงในป่าช้าระหว่างก่อนเรียนและหลังเรียน 3) เปรียบเทียบผลสัมฤทธิ์ทางการเรียนวรรณคดี เรื่อง กลอนดอกสร้อยรำพึงในป่าช้ากับเกณฑ์ร้อยละ 70 4) ศึกษาความพึงพอใจของนักเรียนที่มีต่อการจัดการเรียนรู้ ผลการวิจัยพบว่า 1) แผนการจัดการเรียนรู้ตามรูปแบบ MACEO MODEL ร่วมกับกระบวนการกลุ่ม เรื่อง กลอนดอกสร้อยรำพึงในป่าช้ามีค่าคะแนนคุณภาพเท่ากับ 4.64 อยู่ในระดับมากที่สุด 2) ผลสัมฤทธิ์ทางการเรียนวรรณคดี เรื่อง กลอนดอกสร้อยรำพึงในป่าช้าหลังเรียนด้วยการจัดการเรียนรู้รูปแบบ MACRO MODEL ร่วมกับกระบวนการกลุ่ม เรื่อง กลอนดอกสร้อยรำพึงในป่าช้า มีค่าคะแนนคุณภาพเฉลี่ยเท่ากับ 4.64 อยู่ในระดับมากที่สุด 2) ผลสัมฤทธิ์ทางการเรียนวรรณคดีเรื่อง กลอนดอกสร้อยรำพึงในป่าช้า หลังเรียนด้วยการจัดการเรียนรู้ตามรูปแบบ MACRO MODEL ร่วมกับกระบวนการกลุ่มสูงกว่าก่อนเรียนอย่างมีนัยสำคัญทางสถิติที่ระดับ .05 3) ผลสัมฤทธิ์ทางการเรียนวรรณคดี เรื่อง กลอนดอกสร้อยรำพึงในป่าช้ามีค่าเฉลี่ยเท่ากับ 22.56 คิดเป็นร้อยละ 75.21 ซึ่งสูงกว่าเกณฑ์ที่กำหนดไว้ และ 4) ความพึงพอใจของ

นักเรียนที่มีต่อการจัดการเรียนรู้ตามรูปแบบ MACRO MODEL ร่วมกับกระบวนการกลุ่มมีค่าเฉลี่ยเท่ากับ 4.27 อยู่ในระดับมาก

## 16. งานวิจัยที่เกี่ยวข้องกับคำประพันธ์ประเภทกาพย์ยานี

แก้วตา วรรณภักตร์ (2557) ได้ศึกษาวิจัยเรื่อง “การพัฒนา รูปแบบการเรียนการสอนเขียนกาพย์ยานี 11 โดยใช้ทฤษฎีทฤษฎีปัญหาเป็นฐานเพื่อพัฒนาผลสัมฤทธิ์ทางการเรียนวิชาภาษาไทยของนักเรียนชั้นประถมศึกษาปีที่ 5 โรงเรียนเทศบาลเขาพิทักษ์” มีวัตถุประสงค์เพื่อ 1) พัฒนา รูปแบบการเรียนการสอนเขียนกาพย์ยานี 11 โดยใช้ทฤษฎีทฤษฎีปัญหาเป็นฐาน และ 2) ศึกษาผลการใช้รูปแบบดังกล่าวพัฒนาผลสัมฤทธิ์ทางการเรียนวิชาภาษาไทยของนักเรียน ชั้นประถมศึกษาปีที่ 5 โรงเรียนเทศบาลเขาพิทักษ์ กลุ่มตัวอย่างที่ใช้ในการวิจัยได้แก่ นักเรียนชั้นประถมศึกษาปีที่ 5 โรงเรียนเทศบาลเขาพิทักษ์ ซึ่งสุ่มมาด้วยวิธีการเลือกแบบเจาะจง การดำเนินการวิจัยแบ่งออกเป็น 3 ขั้นตอน คือ 1) การพัฒนา รูปแบบการเรียนการสอนเขียนกาพย์ยานี 11 โดยสังเคราะห์สาระสำคัญของทฤษฎีทฤษฎีปัญหาและเชื่อมโยงสาระสำคัญที่สังเคราะห์ได้กับองค์ประกอบของรูปแบบการเรียนการสอนเขียนกาพย์ยานี 11 2) การทดลองใช้รูปแบบการเรียนการสอนเขียนกาพย์ยานี 11 โดยเปรียบเทียบผลสัมฤทธิ์ทางการเรียนของนักเรียนก่อนเรียนและหลังเรียนกลุ่มทดลองที่เรียนด้วยรูปแบบการเรียนการสอนที่ผู้วิจัยพัฒนาขึ้น เครื่องมือที่ใช้ในการวิจัยคือแผนการจัดการเรียนรู้และแบบทดสอบวัดผลสัมฤทธิ์ทางการเรียนการสอนเขียนกาพย์ยานี 11 ประกอบด้วยแบบทดสอบความรู้ แบบประเมินคุณธรรมและเจตคติและแบบทดสอบทักษะการเขียนกาพย์ยานี 11 และ 3) การประเมินผลรูปแบบการเรียนการสอนเขียนกาพย์ยานี 11 วิเคราะห์ข้อมูลโดยหาค่าเฉลี่ย ส่วนเบี่ยงเบนมาตรฐานและเปรียบเทียบความแตกต่างระหว่างค่าเฉลี่ยโดยการหาค่าที (Dependent t-test) และทดสอบความมีนัยสำคัญทางสถิติที่ระดับ 0.05 ผลการศึกษาพบว่า การพัฒนา รูปแบบการเรียนการสอนเขียนกาพย์ยานี 11 โดยใช้ทฤษฎีทฤษฎีปัญหาเป็นฐานเพื่อพัฒนาผลสัมฤทธิ์ทางการเรียนวิชาภาษาไทยของนักเรียนระดับชั้นประถมศึกษาปีที่ 5 มีองค์ประกอบสำคัญ 4 ประการได้แก่ หลักการของรูปแบบการเรียนการสอน วัดวัตถุประสงค์ของรูปแบบการเรียนการสอน กระบวนการจัดกิจกรรมการเรียนการสอนและการวัดและประเมินผล วิเคราะห์ความตรงเชิงเนื้อหาด้วยการหาค่าดัชนีความสอดคล้อง (Item Objective Congruence) ได้ค่าเท่ากับ 0.89 นับว่าเป็นรูปแบบที่มีคุณภาพและสามารถนำไปใช้ได้ และผลการทดลองใช้รูปแบบแสดงว่า นักเรียนชั้นประถมศึกษาปีที่ 5 ที่เข้าร่วมกิจกรรมตามรูปแบบการเรียนการสอนที่พัฒนาขึ้นมีผลสัมฤทธิ์ทางการเรียนวิชาภาษาไทยหลังการเรียนสูงกว่าก่อนการเรียนอย่างมีนัยสำคัญทางสถิติที่ระดับ 0.05 คือ ด้านความรู้ คุณธรรมและเจตคติและทักษะการเขียนกาพย์ยานี 11

ปรีชา ขอวางกลาง (2565) ได้ศึกษาวิจัยเรื่อง “การพัฒนาความสามารถในการแต่งบทร้อยกรองกาพย์ยานี 11 ของนักเรียนชั้นมัธยมศึกษาปีที่ 1 โรงเรียนราชสีมาวิทยาลัย” โดยใช้แนวทางการจัดการเรียนรู้เชิงรุกร่วมกับกิจกรรมวิถีไทย มีวัตถุประสงค์เพื่อ 1) เพื่อศึกษาผลการพัฒนาความสามารถในการแต่งบทร้อยกรองกาพย์ยานี 11 โดยใช้แนวทางการจัดการเรียนรู้เชิงรุกร่วมกับกิจกรรมวิถีไทย ตามเกณฑ์ร้อยละ 70 และ 2) เพื่อสอบถามความพึงพอใจของนักเรียนที่มีต่อการจัดการเรียนรู้เพื่อพัฒนาความสามารถในการแต่งบทร้อยกรองกาพย์ยานี 11 โดยใช้แนวทางการจัดการเรียนรู้เชิงรุกร่วมกับกิจกรรมวิถีไทย กลุ่มตัวอย่างในการวิจัยเป็นนักเรียนชั้นมัธยมศึกษาปีที่ 1/6 โรงเรียนราชสีมาวิทยาลัยที่เรียนวิชาภาษาไทย 2 ในภาคเรียนที่ 2 ปีการศึกษา 2565 จำนวน 39 คน โดยได้มาจากการเลือกแบบเจาะจง เครื่องมือที่ใช้ในการวิจัยประกอบด้วยแผนการจัดการเรียนรู้ที่มีชั้นนวัตกรรม จำนวน 4 แผนการเรียนรู้ เกณฑ์การตรวจผลงานการแต่งบทร้อยกรองและแบบสอบถามความพึงพอใจของนักเรียนในการจัดการเรียนรู้ วิเคราะห์ข้อมูลโดยการหาค่าร้อยละ ค่าเฉลี่ย ส่วนเบี่ยงเบนมาตรฐานและการทดสอบค่าที (t-test) ผลการศึกษาพบว่า 1) ผลการพัฒนาความสามารถในการแต่งบทร้อยกรองกาพย์ยานี 11 โดยใช้แนวทางในการจัดการเรียนรู้เชิงรุกร่วมกับกิจกรรมวิถีไทยมีคะแนนเฉลี่ย 15.59 คะแนน คิดเป็นร้อยละ 77.95 ของคะแนนเต็ม สูงกว่าเกณฑ์ที่ตั้งไว้อย่างมีนัยสำคัญทางสถิติที่ระดับ .01 และ 2) ความพึงพอใจของนักเรียนที่มีต่อการจัดการเรียนรู้มีค่าเฉลี่ย 4.80 อยู่ในระดับมากที่สุด

ปฤชณา แจ่มแจ่ม (2554) ได้ศึกษาวิจัยเรื่อง “การพัฒนาทักษะการแต่งคำประพันธ์ของนักเรียนชั้นประถมศึกษาปีที่ 5 โดยใช้ชุดการสอนการแต่งคำประพันธ์ตามแนววิถีจักรการการเรียนรู้ (4MAT)” มีวัตถุประสงค์เพื่อสร้างและหาประสิทธิภาพชุดการสอนแต่งคำประพันธ์ตามแนววิถีจักรการการเรียนรู้สำหรับนักเรียนชั้นประถมศึกษาปีที่ 5 ตามเกณฑ์มาตรฐาน 80/80 เพื่อเปรียบเทียบผลสัมฤทธิ์ทางการเรียนเรื่องการแต่งคำประพันธ์ก่อนและหลังใช้ชุดการสอนแต่งคำประพันธ์ตามแนววิถีจักรการการเรียนรู้และเพื่อประเมินความพึงพอใจของนักเรียนที่มีต่อชุดการสอนแต่งคำประพันธ์ตามแนววิถีจักรการการเรียนรู้ที่ผู้วิจัยสร้างขึ้น กลุ่มตัวอย่างคือ นักเรียนชั้นประถมศึกษาปีที่ 5 ในภาคเรียนที่ 2 ปีการศึกษา 2553 โรงเรียนวัดประตู่เขียน อำเภอสิงหนคร จังหวัดสงขลา สังกัดสำนักงานเขตพื้นที่การศึกษาสงขลาเขต 1 จำนวน 30 คน เครื่องมือที่ใช้ในการวิจัย ได้แก่ แบบวัดผลสัมฤทธิ์ทางการเรียนเรื่องการแต่งคำประพันธ์ ชุดการสอนพัฒนาความสามารถในการแต่งคำประพันธ์และแบบประเมินความพึงพอใจของนักเรียนที่มีต่อการเรียนด้วยชุดการสอนแต่งคำประพันธ์ตามแนววิถีจักรการการเรียนรู้ ผลการศึกษาพบว่า ชุดการสอนแต่งคำประพันธ์ตามแนววิถีจักรการการเรียนรู้สำหรับนักเรียนชั้นประถมศึกษาปีที่ 5 ที่ผู้วิจัยสร้างขึ้นมีประสิทธิภาพสูงกว่าเกณฑ์มาตรฐานเท่ากับ 84.0/80.73 ผลสัมฤทธิ์ทางการเรียนกลุ่มสาระการเรียนรู้ภาษาไทยเรื่องการแต่งคำประพันธ์หลังเรียน



สูงกว่าก่อนเรียนอย่างมีนัยสำคัญทางสถิติที่ระดับ .01 และนักเรียนมีความพึงพอใจต่อชุดการสอนแต่งคำประพันธ์ตามแนววิถีจักรการเรียนรู้อยู่ในระดับมาก

รัตถภรณ์ คำกมล (2558) ได้ศึกษาวิจัยเรื่อง “การศึกษาผลสัมฤทธิ์ด้านการแต่งคำประพันธ์ประเภทกาพย์ยานี ของผู้เรียนชั้นประถมศึกษาปีที่ 5 ที่ได้รับการจัดการเรียนรู้ตามแนวสมองเป็นฐาน” มีวัตถุประสงค์เพื่อ 1) เพื่อศึกษาผลสัมฤทธิ์ด้านการแต่งคำประพันธ์ประเภท กาพย์ยานี ของผู้เรียนชั้นประถมศึกษาปีที่ 5 ที่ได้รับการเรียนรู้ตามแนวสมองเป็นฐาน และ 2) เพื่อศึกษาความคิดเห็นของผู้เรียนชั้นประถมศึกษาปีที่ 5 ที่มีต่อการจัดการเรียนรู้ตามแนวสมองเป็นฐาน กลุ่มตัวอย่างที่ใช้ในการวิจัย ได้แก่ ผู้เรียนชั้นประถมศึกษาปีที่ 5 โรงเรียนสาธิตมหาวิทยาลัยศิลปากร (ปฐมวัยและประถมศึกษา) จำนวน 33 คน ที่ได้มาด้วยวิธีการสุ่มตัวอย่างแบบง่าย เครื่องมือที่ใช้ในการวิจัย ได้แก่ 1) แผนการจัดการเรียนรู้ เรื่องการแต่งคำประพันธ์ประเภท กาพย์ยานี สำหรับผู้เรียนชั้นประถมศึกษาปีที่ 5 ตามแนวสมองเป็นฐาน 2) แบบทดสอบวัดผลสัมฤทธิ์ด้านการแต่งคำประพันธ์ประเภทกาพย์ยานี ของผู้เรียนชั้นประถมศึกษาปีที่ 5 และ 3) แบบสอบถาม ความคิดเห็นของผู้เรียนชั้นประถมศึกษาปีที่ 5 ที่มีต่อการจัดการเรียนรู้ตามแนวสมองเป็นฐาน ผลการศึกษาพบว่า ผลสัมฤทธิ์ด้านการแต่งคำประพันธ์ประเภทกาพย์ยานี ของผู้เรียนชั้นประถมศึกษาปีที่ 5 ที่ได้รับการจัดการเรียนรู้ตามแนวสมองเป็นฐานหลังเรียนสูงกว่าก่อนเรียนอย่างมีนัยสำคัญทางสถิติที่ ระดับ .01 ซึ่งสอดคล้องกับสมมติฐานการวิจัยที่กำหนดไว้ ผลการศึกษาความคิดเห็นของผู้เรียนชั้นประถมศึกษาปีที่ 5 ที่มีต่อการจัดการเรียนรู้ตาม แนวสมองเป็นฐานพบว่าผู้เรียนมีความคิดเห็นต่อการจัดการเรียนรู้ตามแนวสมองเป็นฐาน โดยเฉลี่ย อยู่ในระดับมาก มีระดับความคิดเห็นเฉลี่ยเท่ากับ 2.93 และส่วนเบี่ยงเบนมาตรฐานอยู่ที่ 0.22 โดย ด้านผู้สอนมีระดับความคิดเห็นเฉลี่ยสูงสุด

จารวิทย์ คีรีนิล (2564). ได้ศึกษาวิจัย เรื่อง การพัฒนาความสามารถด้านการแต่งคำประพันธ์ประเภทกาพย์ของนักเรียนชั้นมัธยมศึกษาปีที่ 1 โดยการจัดการเรียนรู้ด้วยเทคนิคเพื่อนคู่คิด. มีวัตถุประสงค์ เพื่อ 1) เพื่อเปรียบเทียบความสามารถด้านการแต่งคำประพันธ์ประเภทกาพย์ของนักเรียนชั้นมัธยมศึกษาปีที่ 1 ก่อนและหลังการจัดการเรียนรู้ด้วยเทคนิคเพื่อนคู่คิด 2) เพื่อศึกษาความคิดเห็นของนักเรียนชั้นมัธยมศึกษาปีที่ 1 ที่มีต่อการจัดการเรียนรู้ด้วยเทคนิค เพื่อนคู่คิด ตัวอย่างวิจัย คือ นักเรียนชั้นมัธยมศึกษาปีที่ 1/3 โรงเรียนประจวบวิทยาลัย อำเภอ เมืองประจวบคีรีขันธ์ จังหวัดประจวบคีรีขันธ์ ซึ่งกำลังเรียนอยู่ภาคเรียนที่ 1 ปีการศึกษา 2564 จำนวน 30 คน ได้มาจากการสุ่มอย่างง่าย โดยใช้ห้องเรียน เป็นหน่วยสุ่มด้วยวิธีการจับสลาก เครื่องมือที่ใช้ในการวิจัย คือ แผนการจัดการเรียนรู้ การแต่งคำประพันธ์ประเภทกาพย์ด้วยเทคนิคเพื่อนคู่คิด แบบทดสอบวัดความสามารถด้าน การแต่งคำประพันธ์ประเภทกาพย์ และแบบสอบถามความคิดเห็นของนักเรียนที่มีต่อการจัดการเรียนรู้ด้วยเทคนิคเพื่อนคู่คิด ผลการศึกษาพบว่า 1) ความสามารถด้านการแต่งคำประพันธ์ประเภทกาพย์ของนักเรียนชั้นมัธยมศึกษาปีที่ 1 หลังการจัดการเรียนรู้ด้วยเทคนิคเพื่อนคู่คิด



สูงกว่าก่อนการจัดการเรียนรู้ อย่างมีนัยสำคัญทางสถิติที่ระดับ .05 2) นักเรียนชั้นมัธยมศึกษาปีที่ 1 มีความคิดเห็นต่อการจัดการเรียนรู้ด้วยเทคนิคเพื่อนคู่คิดอยู่ในระดับเห็นด้วยมาก

จากงานวิจัยต่าง ๆ จะเห็นได้ว่าการจัดกิจกรรมการเรียนการสอนเรื่องการแต่งคำประพันธ์ โดยเฉพาะการเรียนการสอนแต่งคำประพันธ์ประเภทกาพย์ยานี 11 นั้นเลือกใช้นวัตกรรมประเภทสื่อหรือประเภทวิธีสอนที่มีความน่าสนใจ และสามารถพัฒนาความรู้ ความสามารถในการแต่งคำประพันธ์ประเภทกาพย์สำหรับนักเรียนได้ อีกทั้งยังสามารถกระตุ้นความสนใจให้กับนักเรียนได้เรียนรู้ได้ตามศักยภาพของตนเองได้อย่างเกิดประสิทธิผลมากที่สุด

การจัดการเรียนการสอนด้านการแต่งคำประพันธ์จะพบความแตกต่างของนักเรียนแต่ละคน บางคนสามารถเขียนบทร้อยกรองได้เป็นอย่างดี ในขณะที่บางคนเขียนได้เพียงเล็กน้อยหรือบางคนอาจเขียนบทร้อยกรองไม่ได้เลย ความแตกต่างในความสามารถดังกล่าวนี้เป็นสิ่งที่นำมาศึกษาวิเคราะห์เพื่อให้เกิดพัฒนาการทางการเขียนบทร้อยกรองต่อไป

ปัจจุบันเป็นยุคที่โลกมีความเจริญก้าวหน้าอย่างรวดเร็ว อันสืบเนื่องมาจากการใช้เทคโนโลยีเพื่อเชื่อมโยงข้อมูลต่าง ๆ ของทุกภูมิภาคของโลกเข้าด้วยกัน กระแสการปรับเปลี่ยนทางสังคมที่เกิดขึ้นในศตวรรษที่ 21 ส่งผลต่อวิถีการดำรงชีพของสังคมอย่างทั่วถึง ครูจึงต้องมีความตื่นตัวและเตรียมพร้อมในการจัดการเรียนรู้เพื่อเตรียมความพร้อมให้นักเรียนมีทักษะสำหรับการออกไปดำรงชีวิตในโลกในศตวรรษที่ 21 ที่เปลี่ยนไปจากศตวรรษที่ 20 และ 19 โดยทักษะแห่งศตวรรษที่ 21 ที่สำคัญที่สุด คือ ทักษะการเรียนรู้ (Learning Skill) ส่งผลให้มีการเปลี่ยนแปลงการจัดการเรียนรู้เพื่อให้เด็กในศตวรรษที่ 21 นี้ มีความรู้ ความสามารถ และทักษะจำเป็น ซึ่งเป็นผลจากการปฏิรูปเปลี่ยนแปลงรูปแบบการจัดการเรียนการสอน ตลอดจนการเตรียมความพร้อมด้านต่าง ๆ ที่เป็นปัจจัยสนับสนุนที่จะทำให้เกิดการเรียนรู้ดังกล่าว



## บทที่ 3

### วิธีดำเนินการวิจัย

การวิจัยเรื่อง “ผลการจัดการเรียนรู้ตามรูปแบบ MACRO MODEL ที่มีต่อความสามารถในการแต่งคำประพันธ์ของนักเรียนชั้นประถมศึกษาปีที่ 5 โรงเรียน อบจ.บ้านตลาดเหนือ (วันครู 2502) จังหวัดภูเก็ต” มีวัตถุประสงค์เพื่อเปรียบเทียบความสามารถในการแต่งคำประพันธ์ประเภทกาพย์ยานี 11 ของนักเรียนชั้นประถมศึกษาปีที่ 5 โรงเรียนอบจ.บ้านตลาดเหนือ (วันครู 2502) ที่ได้รับการจัดการเรียนรู้ตามรูปแบบ MACRO MODEL โดยมีนักเรียนชั้นประถมศึกษาปีที่ 5 เป็นกลุ่มตัวอย่าง วิธีการดำเนินการวิจัยมีรายละเอียดดังต่อไปนี้

1. ประชากร และกลุ่มตัวอย่าง
2. เครื่องมือที่ใช้ในการวิจัย
3. การเก็บรวบรวมข้อมูล
4. การวิเคราะห์ข้อมูล

#### 1. ประชากรและกลุ่มตัวอย่าง

##### 1.1 ประชากรและกลุ่มตัวอย่างที่ใช้ในการวิจัย

**1.1.1 ประชากร** คือ นักเรียนชั้นประถมศึกษาปีที่ 5 โรงเรียน อบจ.บ้านตลาดเหนือ (วันครู 2502) อำเภอเมือง จังหวัดภูเก็ต ภาคเรียนที่ 2 ปีการศึกษา 2566 รวม 118 คนซึ่งจัดชั้นเรียนแบบคละความสามารถ

##### 1.1.2 กลุ่มตัวอย่าง ได้แก่

นักเรียนชั้นประถมศึกษาปีที่ 5/3 โรงเรียน อบจ.บ้านตลาดเหนือ (วันครู 2502) ภาคเรียนที่ 2 ปีการศึกษา 2566 จำนวน 33 คน ที่เลือกจากประชากรโดยการสุ่มแบบกลุ่ม (Cluster Random Sampling)

## 2. เครื่องมือที่ใช้ในการวิจัย

### 2.1 เครื่องมือที่ใช้ในการวิจัยในครั้งนี้ ประกอบด้วย

2.1.1 แผนการจัดการเรียนรู้เรื่องการแต่งคำประพันธ์ประเภทกาพย์ยานีของนักเรียนชั้นประถมศึกษาปีที่ 5 ด้วยการจัดการเรียนรู้ตามรูปแบบ MACRO MODEL จำนวน 5 แผน แผนละ 2 ชั่วโมงรวมเป็น 10 ชั่วโมง

2.1.2 แบบทดสอบวัดความรู้และความสามารถในการแต่งคำประพันธ์ประเภทกาพย์ยานี 11 สำหรับนักเรียนชั้นประถมศึกษาปีที่ 5

### 2.2 การสร้างและหาคุณภาพของเครื่องมือที่ใช้ในการวิจัย

ผู้วิจัยได้ดำเนินการสร้างและหาคุณภาพเครื่องมือที่ใช้ในการวิจัย ซึ่งมีรายละเอียดดังต่อไปนี้

2.2.1 แผนการจัดการเรียนรู้ตามรูปแบบ MACRO MODEL มีขั้นตอนดำเนินการสร้างดังนี้

1) ศึกษาหลักสูตรแกนกลางการศึกษาขั้นพื้นฐานพุทธศักราช 2551 หลักสูตรสถานศึกษาโรงเรียน อบจ.บ้านตลาดเหนือ (วันครู 2502) กลุ่มสาระการเรียนรู้ภาษาไทย ชั้นประถมศึกษาปีที่ 5

2) ศึกษาหลักการ แนวคิด ทฤษฎีและงานวิจัยที่เกี่ยวกับคำประพันธ์

3) ศึกษาหลักการ แนวคิด ทฤษฎีและงานวิจัยที่เกี่ยวกับคำประพันธ์ประเภทกาพย์ยานี 11 และหลักการแต่งกาพย์ยานี 11

4) ศึกษาหลักการ แนวคิด ทฤษฎีและงานวิจัยเกี่ยวกับการจัดการเรียนรู้ในศตวรรษ ที่ 21

5) ศึกษาหลักการ แนวคิด ทฤษฎีและงานวิจัยเกี่ยวกับการจัดการเรียนรู้ตามรูปแบบ MACRO MODEL

6) เขียนแผนการจัดการเรียนรู้ เรื่อง การแต่งคำประพันธ์ประเภทกาพย์ยานี 11 โดยการจัดการเรียนรู้ตามรูปแบบ MACRO MODEL ชั้นประถมศึกษาปีที่ 5 จำนวน 5 แผน ประกอบด้วยสาระสำคัญ จุดประสงค์การเรียนรู้ กิจกรรมการจัดการเรียนรู้ สื่อและแหล่งการเรียนรู้ การวัดและประเมินการเรียนรู้ โดยมีรายละเอียดดังนี้

(1) แผนการจัดการเรียนรู้ที่ 1 เรื่อง คล้องจองถ้อยพาที จำนวน 2 ชั่วโมง

(2) แผนการจัดการเรียนรู้ที่ 2 เรื่อง วจนกวีคำไวพจน์ จำนวน 2 ชั่วโมง

(3) แผนการจัดการเรียนรู้ที่ 3 เรื่อง จารจดฉันทลักษณ์ จำนวน 2 ชั่วโมง

(4) แผนการจัดการเรียนรู้ที่ 4 เรื่อง ยลประจักษ์ท้องถิ่น จำนวน 2 ชั่วโมง

(5) แผนการจัดการเรียนรู้ที่ 5 เรื่อง ยุวศิลป์จินตศิลป์ จำนวน 2 ชั่วโมง

7) นำแผนการจัดการเรียนรู้เสนอต่ออาจารย์ที่ปรึกษาการค้นคว้าอิสระเพื่อพิจารณาความถูกต้องและความเหมาะสมของเนื้อหา จุดประสงค์การเรียนรู้ กิจกรรมการเรียนรู้ สื่อการเรียนรู้ และการประเมินผล การกำหนดชิ้นงานหรือภาระงาน การวัดและการประเมินผลและกระบวนการจัดการเรียนรู้

8) นำแผนการจัดการเรียนรู้ที่สร้างเสร็จไปให้ผู้เชี่ยวชาญ 3 ท่าน ซึ่งประกอบไปด้วย ผู้เชี่ยวชาญด้านการเขียนแผนการจัดการเรียนรู้ภาษาไทย ด้านการแต่งคำประพันธ์และผู้เชี่ยวชาญด้าน การวัดและประเมิน ตรวจสอบความถูกต้องเหมาะสม จากนั้นประเมินเพื่อหาค่าคุณภาพเครื่องมือ แบบมาตรฐานค่า 5 ระดับ

5 หมายถึง แผนการจัดการเรียนรู้มีคุณภาพระดับมากที่สุด

4 หมายถึง แผนการจัดการเรียนรู้มีคุณภาพระดับมากที่สุด

3 หมายถึง แผนการจัดการเรียนรู้มีคุณภาพระดับปานกลาง

2 หมายถึง แผนการจัดการเรียนรู้มีคุณภาพระดับน้อย

1 หมายถึง แผนการจัดการเรียนรู้มีคุณภาพระดับน้อยที่สุด

9) นำแผนการจัดการเรียนรู้มาปรับปรุงแก้ไขโดยผู้เชี่ยวชาญให้ให้ข้อเสนอเพิ่มเติมในส่วนขององค์ประกอบของแผนการจัดการเรียนรู้ ลักษณะเกณฑ์การวัดและประเมินผลให้เหมาะสมกับวัยและตรงตามจุดประสงค์ที่ผู้วิจัยกำหนดไว้ และผู้เชี่ยวชาญประเมินคุณภาพแผนการจัดการเรียนรู้ได้เท่ากับ 4.8

10) นำแผนการจัดการเรียนรู้มาปรับปรุงแก้ไขตามข้อเสนอแนะของผู้เชี่ยวชาญ จากนั้นเสนออาจารย์ที่ปรึกษาการค้นคว้าอิสระตรวจสอบความถูกต้องอีกครั้งก่อนนำไปทดลองใช้

11) นำแผนการจัดการเรียนรู้ที่ได้ปรับปรุงแล้วไปทดลองใช้กับผู้เรียนประถมศึกษาปีที่ 5 ห้องที่ไม่ใช่กลุ่มตัวอย่าง (Try out) แล้วนำผลมาปรับปรุงให้สมบูรณ์มากยิ่งขึ้น

12) นำแผนการจัดการเรียนรู้ตามรูปแบบ MACRO MODEL ที่สมบูรณ์ไปใช้จริงกับกลุ่มตัวอย่าง

2.2.2 แบบทดสอบวัดความรู้และความสามารถในการแต่งคำประพันธ์ประเภทกาพย์ยานี 11 สำหรับนักเรียนชั้นประถมศึกษาปีที่ 5 มีขั้นตอนดำเนินการสร้าง ดังนี้

1) ศึกษาวิธีสร้างแบบทดสอบและการสร้างข้อสอบ

2) วิเคราะห์เนื้อหาและจุดประสงค์การเรียนรู้

3) สร้างเกณฑ์ในการประเมินผลงานการแต่งคำประพันธ์ประเภทกาพย์ยานี 11 โดยสังเคราะห์และปรับปรุงมาจากเกณฑ์การประเมินผลงานการแต่งคำประพันธ์ประเภทกาพย์ยานี 11 ของ รัตถภรณ์ คำกมล (2558 : 81-82) ประกอบการศึกษาสังเคราะห์เอกสารด้านกลวิธีการแต่งและประเมินผลคำประพันธ์ประเภทกาพย์ยานี 11 เพิ่มเติม

4) จัดสร้างแบบทดสอบวัดความรู้ เรื่อง การแต่งคำประพันธ์ประเภทกาพย์ยานี 11 เป็นข้อสอบแบบเลือกตอบ 4 ตัวเลือก จำนวน 57 ข้อ สำหรับเลือกใช้จริง 20 ข้อและข้อสอบวัดความสามารถในการแต่งคำประพันธ์ประเภทกาพย์ยานี 11 จำนวน 3 ข้อสำหรับเลือกใช้จริง 1 ข้อ รวมทั้งสิ้น 60 ข้อโดยให้ครอบคลุมเนื้อหาและจุดประสงค์การเรียนรู้ตลอดจนรายละเอียดส่วนประกอบอื่น ๆ เช่น คำชี้แจง คำสั่ง เป็นต้น

5) การหาประสิทธิภาพของแบบทดสอบวัดความรู้และความสามารถในการแต่งคำประพันธ์ประเภทกาพย์ยานี 11 ที่สร้างขึ้นไปให้ผู้เชี่ยวชาญจำนวน 3 ท่าน ตรวจสอบหาค่าความตรงเชิงเนื้อหาหรือความสอดคล้องระหว่างข้อคำถาม กับจุดประสงค์การเรียนรู้ หลังจากนั้นผู้วิจัยได้เลือกข้อคำถามที่มีค่าความสอดคล้องระหว่างข้อคำถามกับจุดประสงค์การเรียนรู้ตั้งแต่ 0.50 ขึ้นไป มาใช้เป็นแบบทดสอบ

6) จากการตรวจสอบหาค่าความตรงเชิงเนื้อหาหรือความสอดคล้องระหว่างข้อคำถามกับจุดประสงค์การเรียนรู้ของผู้เชี่ยวชาญด้านเนื้อหาผลปรากฏว่าได้ข้อสอบปรนัยจำนวน 52 ข้อและข้อสอบอัตนัย จำนวน 3 ข้อ เนื่องจากข้อคำถามทุกข้อมีค่าเฉลี่ยตั้งแต่ 0.50 ขึ้นไป

7) เลือกและนำแบบทดสอบปรนัย จำนวน 30 ข้อและข้อสอบอัตนัยจำนวน 1 ข้อ ไปทดสอบกับนักเรียนกลุ่มพัฒนาเครื่องมือ จำนวน 30 คน เพื่อตรวจสอบรายละเอียดเบื้องต้นของข้อสอบ เช่น ตรวจสอบทานการพิมพ์ รูปแบบ และนำผลการสอบมาวิเคราะห์ค่าความยากง่าย ค่าอำนาจจำแนก ค่าความเชื่อมั่นและค่าสัมประสิทธิ์สหสัมพันธ์ ดังนี้

(1) ค่าความยากง่าย (P) โดยตรวจสอบความยากง่ายเป็นรายข้อ ซึ่งแบ่งได้เป็น 5 ช่วง ภัทรา นิคมานนท์ (2543, น.153-170) ดังนี้

0.80-1.00	หมายถึง	ง่ายมาก (ควรปรับปรุงหรือตัดทิ้ง)
0.60-0.79	หมายถึง	ค่อนข้างง่าย
0.40-0.59	หมายถึง	ปานกลาง
0.20-0.39	หมายถึง	ค่อนข้างยาก
น้อยกว่า 0.20	หมายถึง	ยากมาก (ควรปรับปรุงหรือตัดทิ้ง)

จากการวิเคราะห์ค่าความยากง่าย (P) ของแบบทดสอบวัดความรู้และความสามารถในการแต่งคำประพันธ์ประเภทกาพย์ยานี 11 โดยแบบทดสอบวัดความรู้และความสามารถฉบับนี้มีค่าความยากง่าย (P) อยู่ระหว่าง 0.33-0.80

2) ค่าอำนาจจำแนก (r) จากการวิเคราะห์ค่าอำนาจจำแนก (r) ของแบบทดสอบวัดความรู้และความสามารถในการแต่งคำประพันธ์ประเภทกาพย์ยานี 11 โดยแบบทดสอบวัดความรู้และความสามารถฉบับนี้มีค่าอำนาจจำแนก (r) ตั้งแต่ 0.20 ขึ้นไป ถือว่าแบบทดสอบฉบับนี้จำแนกผู้เรียนเก่งและอ่อนได้ดี

3) ค่าความเชื่อมั่นของแบบทดสอบ ( $R_{11}$ ) วิเคราะห์โดยใช้สูตร KR-20 ของ Kuder - Richardson (พวงรัตน์ ทวีรัตน์.2540, น.125) และได้ค่าความเชื่อมั่นทั้งฉบับเท่ากับ 0.89

4) ค่าความเชื่อของแบบทดสอบวัดความสามารถในการแต่งคำประพันธ์ประเภทกาพย์ยานี 11 แบบอัตนัย ตรวจสอบและให้คำตอบโดยใช้เกณฑ์การประเมินรูบิค (Rubric) มีผู้ตรวจจำนวน 2 คน คือผู้เชี่ยวชาญ 1 คนและผู้วิจัย ตรวจสอบเพื่อให้คะแนนความสอดคล้องระหว่างผู้ตรวจให้คะแนน โดยพิจารณาค่าสัมประสิทธิ์สหสัมพันธ์แบบเพียร์สัน (Pearson Product Moment Coefficient) โดยได้ค่าสัมประสิทธิ์สหสัมพันธ์เท่ากับ 0.97 ถือได้ว่ามีความสัมพันธ์กันในเชิงบวก ระดับสูง (รายละเอียดดังภาคผนวก ง)

5) นำแบบทดสอบที่ผ่านการหาประสิทธิภาพ โดยแบ่งเป็นข้อสอบปรนัยจำนวน 20 ข้อ และข้อสอบอัตนัย 1 ข้อ ไปทดลองใช้กับนักเรียนกลุ่มตัวอย่าง จำนวน 33 คนเพื่อหาประสิทธิภาพของแบบทดสอบและเปรียบเทียบผลสัมฤทธิ์ทางการเรียนก่อนเรียนกับหลังเรียนโดยใช้รูปแบบการจัดการเรียนรู้แบบ MACRO MODEL

การสร้างแบบทดสอบวัดความสามารถในการแต่งคำประพันธ์ประเภทกาพย์ยานี ของนักเรียนชั้นประถมศึกษาปีที่ 5 สามารถเขียนแผนผังได้ดังภาพที่ 3.1



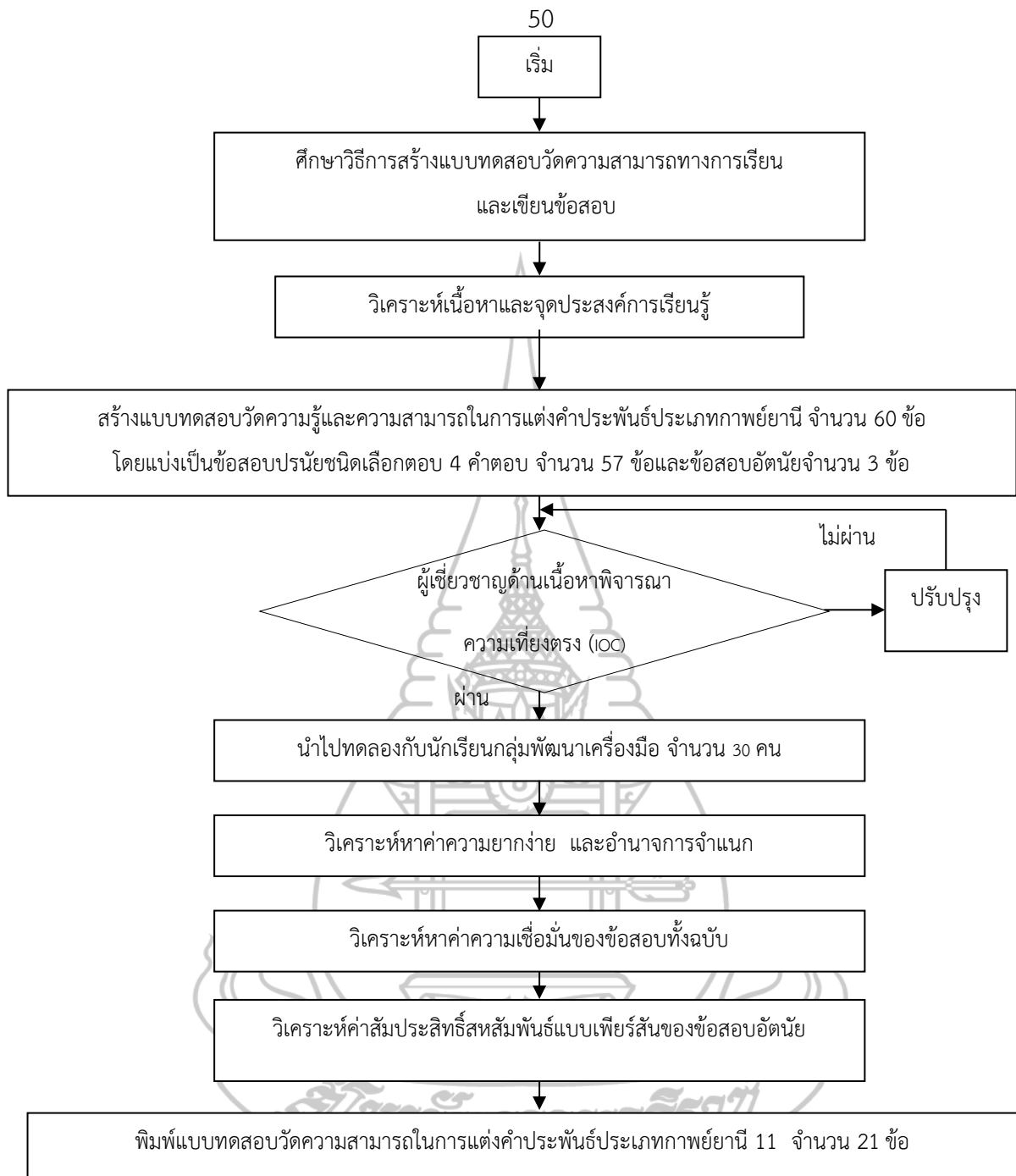

ภาพที่ 2.1 ขั้นตอนการสร้างและหาคุณภาพของแบบทดสอบวัดความสามารถทางการเรียน  
เรื่อง การแต่งคำประพันธ์ประเภทกาพย์ยานี 11

เกณฑ์การประเมินผลการแต่งคำประพันธ์ประเภทกาพย์ยานี 11 เพื่อใช้ในการให้คะแนน  
ข้อสอบอัตนัย ดังตารางที่ 3.1

ตารางที่ 3.1 เกณฑ์การประเมินผลการแต่งคำประพันธ์ประเภทกาพย์ยานี 11

ระดับคะแนน	4	3	2	1
หัวข้อการประเมิน				
1. ความถูกต้องของ ฉันทลักษณ์	จำนวนคณะและ สัมผัสบังคับถูกต้อง ครบถ้วนตรงตาม ฉันทลักษณ์ทั้งหมด	แต่งคำประพันธ์ไม่ถูกต้อง ตามแผนผังบังคับของ ฉันทลักษณ์ ผิดไม่เกิน 2 แห่ง	แต่งคำประพันธ์ไม่ ถูกต้องตามแผนผัง บังคับของฉันทลักษณ์ ผิดไม่เกิน 4 แห่ง	แต่งคำประพันธ์ ไม่ถูกต้องตามแผนผัง บังคับของฉันทลักษณ์ ผิดไม่เกิน 6 แห่ง
2. การใช้ภาษา	ใช้ภาษาได้ไพเราะ สละสลวย และเขียน ตัวสะกดการันต์ ถูกต้องทั้งหมด	ใช้ภาษาได้ไพเราะ สละสลวย แต่เขียน ตัวสะกดการันต์ผิด 1 แห่ง	ใช้ภาษาได้ไพเราะ สละสลวย แต่เขียน ตัวสะกดการันต์ผิด 2 แห่ง	ใช้ภาษาในลักษณะ กลอนพาไปหรือเขียน ตัวสะกดการันต์ผิด มากกว่า 2 แห่งขึ้นไป
3. กลวิธีการนำเสนอ เนื้อหา	เนื้อหาสอดคล้องกับ หัวข้อที่กำหนดให้ โดยสามารถเรียบ เรียงและสื่อความ จากหัวข้อได้ในระดับ ดีมาก	เนื้อหาสอดคล้องกับ หัวข้อที่กำหนดให้ โดย สามารถเรียบเรียงและสื่อ ความจากหัวข้อได้ใน ระดับดี	เนื้อหาสอดคล้องกับ หัวข้อที่กำหนดให้ โดย สามารถเรียบเรียงและ สื่อความจากหัวข้อได้ใน ระดับพอใช้	เนื้อหาไม่สอดคล้องกับ หัวข้อที่กำหนดให้
4. การใช้ความคิด สร้างสรรค์	เนื้อหามีความ สร้างสรรค์ การสื่อ ความชัดเจน สอดคล้องกับหัวข้อที่ กำหนดไว้อย่าง ถูกต้อง และ ครบถ้วนสมบูรณ์	เนื้อหามีความสร้างสรรค์ การสื่อความชัดเจน สอดคล้องกับหัวข้อที่ กำหนดไว้ค่อนข้าง สมบูรณ์	เนื้อหามีความ สร้างสรรค์ การสื่อความ ชัดเจน สอดคล้องกับ หัวข้อที่กำหนดไว้ พอสมควร	เนื้อหาขาดความแปลก ใหม่หรือสื่อถึงความคิด สร้างสรรค์
5. ความเป็นระเบียบ เรียบร้อยสวยงาม ของชิ้นงาน	ชิ้นงานมีความเป็น ระเบียบเรียบร้อย ภาพประกอบ สวยงามและ สอดคล้องกับหัวข้อที่ กำหนดให้	ชิ้นงานมีความเป็น ระเบียบเรียบร้อย ภาพประกอบสวยงาม และสอดคล้องกับหัวข้อที่ กำหนดให้ แต่มีรอยชุด ลบ ชีต ข่า 1 แห่ง	ชิ้นงานมีความเป็น ระเบียบเรียบร้อย ภาพประกอบสวยงาม และสอดคล้องกับหัวข้อ ที่กำหนดให้ แต่มีรอย ชุด ลบ ชีต ข่า 2 แห่ง	ชิ้นงานขาดความเป็น ระเบียบเรียบร้อย มีรอย ชิต ขุด ข่าของดินสอ สี หรือปากกาและมีรอย ชุด ลบ ชีต ข่า มากกว่า 2 แห่ง

### เกณฑ์ตัดสินคุณภาพ

18 - 20	คะแนน หมายถึง ผ่านเกณฑ์การประเมินในระดับดีมาก
13 - 17	คะแนน หมายถึง ผ่านเกณฑ์การประเมินในระดับดี
10 - 12	คะแนน หมายถึง ผ่านเกณฑ์การประเมินในระดับพอใช้
5 - 9	คะแนน หมายถึง ผ่านเกณฑ์การประเมินในระดับต้องปรับปรุง

### 3. การเก็บรวบรวมข้อมูล

การดำเนินการทดลองและเก็บรวบรวมข้อมูลเพื่อใช้ในการรายงานครั้งนี้ ผู้วิจัยได้นำแผนการจัดการเรียนรู้เรื่องการแต่งคำประพันธ์ประเภทกาพย์ยานี 11 สำหรับนักเรียน ชั้นประถมศึกษาปีที่ 5 ด้วยการจัดการเรียนรู้ตามรูปแบบ MACRO MODEL จำนวน 5 แผน ไปทดลองใช้ในคาบเรียนของนักเรียนชั้นประถมศึกษาปีที่ 5 จำนวน 1 ห้องเรียน จำนวนนักเรียน 33 คนรวม 5 คาบ คาบละ 2 ชั่วโมง รวมจำนวน 10 ชั่วโมง (คาบละ 50 นาที) มีขั้นตอนดังนี้

3.1 ผู้วิจัยดำเนินการทดสอบก่อนเรียนเพื่อวัดความสามารถในการแต่งคำประพันธ์ประเภทกาพย์ยานี 11 ของนักเรียนชั้นประถมศึกษาปีที่ 5 โรงเรียนอบจ.บ้านตลาดเหนือ (วันครู 2502) ด้วยแบบทดสอบวัดความสามารถที่ผู้วิจัยสร้างขึ้น

3.2 ผู้วิจัยดำเนินการวิจัยโดยจัดกิจกรรมการเรียนรู้เรื่องการแต่งคำประพันธ์ประเภทกาพย์ยานี 11 ตามรูปแบบ MACRO MODEL พร้อมสังเกตการณ์มีส่วนร่วมในการทำกิจกรรมการเรียนรู้ของนักเรียน

3.3 ผู้วิจัยดำเนินการทดสอบหลังเรียนเพื่อวัดความสามารถด้านการแต่งคำประพันธ์ประเภทกาพย์ยานี 11 ของนักเรียนชั้นประถมศึกษาปีที่ 5 โรงเรียนอบจ.บ้านตลาดเหนือ (วันครู 2502) ด้วยแบบทดสอบวัดความสามารถที่ผู้วิจัยสร้างขึ้น

3.4 นำคะแนนที่ได้จากการตรวจแบบทดสอบมาวิเคราะห์ค่าทางสถิติ

### 4. การวิเคราะห์ข้อมูล

การวิเคราะห์และสรุปผลข้อมูลในงานวิจัยนี้ ผู้วิจัยได้ใช้ชุดโปรแกรมสำเร็จรูปเป็นเครื่องมือในการวิเคราะห์และสรุปผลข้อมูล โดยแบ่งสถิติที่ใช้ในการวิจัยครั้งนี้ออกเป็น 3 ส่วน ประกอบด้วยสถิติพื้นฐาน สถิติที่ใช้ในการหาคุณภาพเครื่องมือในการทดลองและสถิติที่ใช้ในการทดสอบสมมติฐาน คือ ค่าเฉลี่ย ส่วนเบี่ยงเบนมาตรฐานและการทดสอบค่าที

## บทที่ 4

### ผลการวิเคราะห์ข้อมูล

การวิจัยเรื่อง ผลการจัดการเรียนรู้ตามรูปแบบ MACRO MODEL ที่มีต่อความสามารถในการแต่งคำประพันธ์ของนักเรียนชั้นประถมศึกษาปีที่ 5 โรงเรียน อบจ.บ้านตลาดเหนือ (วันครู 2502) จังหวัดภูเก็ต มีวัตถุประสงค์เพื่อเปรียบเทียบความสามารถในการแต่งคำประพันธ์ประเภทกาพย์ยานี 11 ของนักเรียนชั้นประถมศึกษาปีที่ 5 ด้วยการจัดการเรียนรู้ตามรูปแบบ MACRO MODEL ผู้วิจัยได้นำเสนอ ผลการวิเคราะห์ข้อมูล ดังรายละเอียดต่อไปนี้

ตารางที่ 5 ผลการศึกษาความสามารถในการแต่งคำประพันธ์ประเภทกาพย์ยานี 11 ของนักเรียนชั้นประถมศึกษาปีที่ 5 โรงเรียน อบจ.บ้านตลาดเหนือ (วันครู 2502) จังหวัดภูเก็ต

ผู้วิจัยได้ทำการทดสอบเพื่อเปรียบเทียบความสามารถทางการเรียนก่อนเรียนและหลังเรียนในการแต่งคำประพันธ์ประเภทกาพย์ยานีของนักเรียนชั้นประถมศึกษาปีที่ 5 ที่ได้รับการจัดการเรียนรู้ตามรูปแบบ MACRO MODEL ซึ่งผลการวิเคราะห์ข้อมูลปรากฏ ดังตารางที่ 4.1

ตารางที่ 4.1 ผลการเปรียบเทียบความสามารถในการแต่งคำประพันธ์ประเภทกาพย์ยานี 11 ก่อนเรียนและหลังเรียนของนักเรียนชั้นประถมศึกษาปีที่ 5 ที่ได้รับการจัดการเรียนรู้ตามรูปแบบ MACRO MODEL

ช่วงของการวัด	จำนวนคน (N)	คะแนนเต็ม	ค่าเฉลี่ย (M)	ส่วนเบี่ยงเบนมาตรฐาน (S.D.)	ทดสอบ (t-test)
ก่อนการทดลอง	33	40	14.79	3.68	*23.70
หลังการทดลอง	33	40	30.45	3.98	

\* มีนัยสำคัญทางสถิติที่ระดับ .05

จากผลการวิจัยตารางที่ 4.1 พบว่า ผลการเปรียบเทียบความสามารถในการแต่งคำประพันธ์ประเภทกาพย์ยานี 11 ของนักเรียนชั้นประถมศึกษาปีที่ 5 กลุ่มตัวอย่าง ก่อนเรียนและหลังเรียนแตกต่างกัน อย่างมีนัยสำคัญทางสถิติที่ระดับ .05 โดยมีคะแนนเฉลี่ยรวมหลังเรียน (M= 30.45, S.D. = 3.98) สูงกว่าก่อนเรียน (M = 14.79, S.D. = 3.68) ซึ่งสอดคล้องกับสมมติฐานในการวิจัยที่กำหนดไว้ว่าความสามารถในการแต่งคำประพันธ์ประเภทกาพย์ยานีของนักเรียนชั้นประถมศึกษาปีที่ 5 หลังได้รับการจัดการเรียนรู้ตามรูปแบบ MACRO MODEL สูงกว่าก่อนเรียน

## บทที่ 5

### สรุปผล อภิปรายผล และข้อเสนอแนะ

จากการวิจัยเรื่อง “ผลการจัดการเรียนรู้ตามรูปแบบ MACRO MODEL ที่มีต่อความสามารถในการแต่งคำประพันธ์ของนักเรียนชั้นประถมศึกษาปีที่ 5 โรงเรียน อบจ. บ้านตลาดเหนือ (วันครู 2502) จังหวัดภูเก็ต” มีรายละเอียดการสรุปผล อภิปรายผลและข้อเสนอแนะ ดังนี้

#### 1. สรุปผลการวิจัย

การเปรียบเทียบความสามารถในการแต่งคำประพันธ์ประเภทกาพย์ยานี 11 ของนักเรียนชั้นประถมศึกษาปีที่ 5 โรงเรียน อบจ. บ้านตลาดเหนือ (วันครู 2502) จังหวัดภูเก็ต ระหว่างก่อน และหลังเรียนโดยใช้การจัดการเรียนรู้ตามรูปแบบ MACRO MODEL พบว่า ความสามารถในการแต่ง คำประพันธ์ประเภทกาพย์ยานี 11 หลังเรียนสูงกว่าก่อนเรียนอย่างมีนัยสำคัญทางสถิติระดับ .05

#### 2. อภิปรายผล

การวิจัยในครั้งนี้มีวัตถุประสงค์ในการวิจัยเพื่อเปรียบเทียบความสามารถในการแต่งคำประพันธ์ประเภทกาพย์ยานี 11 ของนักเรียนชั้นประถมศึกษาปีที่ 5 ก่อนและหลังการจัดการเรียนรู้ตามรูปแบบ MACRO MODEL ผู้วิจัยสามารถอภิปรายผลการวิจัยได้ดังนี้

จากการที่ผู้วิจัยได้ศึกษาผลเปรียบเทียบค่าเฉลี่ยหลังเรียนสูงกว่าก่อนเรียนอย่างมีนัยสำคัญทางสถิติระดับ .05 ผลการวิจัยดังกล่าวแสดงว่าการจัดการเรียนรู้แบบ MACRO MODEL สามารถนำมาใช้ในการพัฒนาความสามารถด้านการแต่งคำประพันธ์ประเภทกาพย์ยานี 11 ได้ เนื่องด้วยการจัดการเรียนรู้ตามรูปแบบ MACRO MODEL เป็นการจัดการเรียนรู้ที่เน้นให้นักเรียนได้มีโอกาสเรียนรู้ด้วยตนเองให้มากที่สุด ผ่านการศึกษา ค้นคว้า ทดลองลงมือปฏิบัติ คิด แก้ปัญหา ริเริ่มสร้างสรรค์ ทำงานเป็นกลุ่ม สรุปเป็นความรู้และสามารถนำเสนอได้อย่างเหมาะสม สอดคล้องกับที่กระทรวงศึกษาธิการ (2560, หน้า 18) ได้อธิบายเกี่ยวกับการเรียนรู้ในศตวรรษที่ 21 ไว้ว่าควรเป็นการเรียนจากการค้นคว้าด้วยตนเองของนักเรียน โดยมีครูเป็นผู้แนะนำและช่วยออกแบบกิจกรรมที่ส่งเสริมให้นักเรียนแต่ละคนสามารถประเมินความก้าวหน้าของการเรียนรู้ตนเองได้ และเกิดทักษะ

การเรียนรู้ผ่านการจัดการเรียนรู้ตามรูปแบบ MACRO MODEL ทั้ง 5 ขั้นตอน โดยสามารถอภิปรายผลได้ดังนี้

ขั้น M (Motivation) จากการเริ่มต้นการเรียนรู้ด้วยกิจกรรมบริหารสมอง “ตบมือ ตบตัก ตบไหล่” ซึ่งครูให้นักเรียนจับคู่กับเพื่อนข้าง ๆ และร้องเพลงประกอบท่าทางตามจังหวะโดยพร้อมเพรียงกัน ปรากฏว่านักเรียนส่วนใหญ่ให้ความร่วมมือกับกิจกรรมดังกล่าว มีความตื่นตัวในการเรียนรู้มากขึ้น เนื่องจากนักเรียนในวัยประถมศึกษา มักชื่นชอบการทำกิจกรรมผ่านบทเพลง กิจกรรมเข้าจังหวะ ดังนั้นกิจกรรมที่เลือกใช้จึงมีความเหมาะสมกับวัย ง่ายต่อการเรียนรู้และช่วยกระตุ้นให้นักเรียนรู้สึกผ่อนคลาย สร้างบรรยากาศในชั้นเรียนที่ดีและเพื่อให้นักเรียนมีความพร้อมที่จะทำกิจกรรมการเรียนรู้ซึ่งสอดคล้องกับที่ สุจริต เพียรชอบ และสายใจ อินทร์พรชัย (2536, น.137-139) กล่าวถึงกระบวนการจัดการเรียนการสอนทุกครั้งครูควรมีขั้นตอนการสอน เช่น มีขั้นนำเข้าสู่บทเรียน ซึ่งสอดคล้องกับที่พระยาอนุมานราชชน (2546, น.24-27) กล่าวถึงอารมณ์ไว้ว่าเป็นสิ่งที่มากระทบจิตใจให้เกิดความสุขหรือความทุกข์ เป็นตัวการที่ทำให้เกิดศิลปะซึ่งมีทั้งดีและไม่ดี และที่เป็นกลาง ๆ ในทางการเรียนรู้เรื่องแต่งคำประพันธ์ก็ถือได้ต้องใช้กระบวนการทั้งศาสตร์และศิลป์แขนงหนึ่ง จึงต้องสร้างบรรยากาศทางการเรียนรู้และอารมณ์เชิงบวกให้กับนักเรียนเพราะสิ่งเหล่านี้จะนำไปสู่ความพร้อมของนักเรียนที่พร้อมสำหรับการเรียนรู้ในเรื่องของการแต่งคำประพันธ์

ขั้น A (Active Learning) เป็นขั้นตอนที่นักเรียนได้ฝึกทักษะการคิด การสื่อสารผ่านการตอบคำถามเกี่ยวกับคำประพันธ์ประเภทกาพย์ยานี 11 เพื่อเป็นการสร้างความเชื่อมโยงระหว่างความรู้เดิมและต่อยอดเพิ่มเติมสู่ความรู้ใหม่ ผู้วิจัยพบว่านักเรียนส่วนใหญ่สามารถตอบคำถามเกี่ยวกับคำประพันธ์ประเภทกาพย์ยานี 11 ได้ และเกิดความรู้ ความเข้าใจจากการฝึกวิเคราะห์ลักษณะของแผนผังฉันทลักษณ์คำประพันธ์ประเภทกาพย์ยานี 11 ดังตัวอย่างคำถาม เช่น ทำไมจึงเรียกคำประพันธ์ประเภทนี้ว่า “กาพย์ยานี 11” โดยนักเรียนส่วนใหญ่สามารถตอบคำถามได้เพราะสังเกตจากแผนผังฉันทลักษณ์ของคำประพันธ์ที่ปรากฏอยู่ในสื่อ Power point ซึ่งถือว่านักเรียนสามารถเกิดความรู้ ความเข้าใจที่ถูกต้องและสามารถเชื่อมโยงไปสู่กิจกรรมการแต่งคำประพันธ์ประเภทกาพย์ยานี 11 ในกิจกรรม “เติมคำเชื่อมสัมผัส” ที่กำหนดให้นักเรียนช่วยกันแต่งคำประพันธ์จากบาทที่ ครูขึ้นต้นให้ด้วยความคิดและสำนวนภาษาของตนเองเกี่ยวกับสถานที่ท่องเที่ยว แหลมพรหมเทพ จังหวัดภูเก็ต และร่วมกันทบทวนฉันทลักษณ์ของคำประพันธ์ในบทที่แต่งเสร็จสิ้นเรียบร้อยแล้ว ในขั้นนี้ นักเรียนสามารถอธิบายคณะของคำประพันธ์ประเภทกาพย์ยานี 11 และลงมือฝึกคิด ฝึกปฏิบัติจนสามารถแต่งคำประพันธ์ประเภทกาพย์ยานี 11 ได้อย่างถูกต้องตามฉันทลักษณ์ของกาพย์ยานี 11 สอดคล้องกับที่สุทธิวงศ์ พงษ์ไพบูลย์ (2522, น.147) ได้กล่าวถึงหลักในการแต่งคำประพันธ์สรุปได้ว่า การแต่งคำประพันธ์จะต้องคำนึงถึงฉันทลักษณ์ ซึ่งจะมีการจำกัดจำนวนคำ มีการกำหนดคณะบังคับและสัมผัส โดยขึ้นอยู่กับฉันทลักษณ์ของคำประพันธ์แต่ละประเภท



ขั้น C (Conclusion) เป็นขั้นตอนที่ถือว่าสำคัญที่สุด เพราะเป็นขั้นตอนของการสรุปความรู้ ความเข้าใจของนักเรียน เรื่อง คำประพันธ์ประเภทกาพย์ยานี 11 จากกิจกรรมในขั้นที่ผ่านมา ในขั้นนี้นักเรียนแต่ละกลุ่มจะได้รับมอบหมายให้ทดลองฝึกแต่งคำประพันธ์ประเภทกาพย์ยานี 11 ในหัวข้อ “ภูเก็ที่บ้านฉัน สวรรค์เมืองใต้” แต่ขึ้นอยู่กับการระดมความคิดของแต่ละกลุ่มว่าจะสื่อความจากหัวข้อดังกล่าวผ่านผลงานการแต่งคำประพันธ์ประเภทกาพย์ยานี 11 อย่างไร สอดคล้องกับที่สุจริต เพียรชอบและสายใจ อินทร์มพรรย์ (2538, น.194) ได้กล่าวถึงหลักในการแต่งคำประพันธ์สรุปได้ว่า การแต่งคำประพันธ์ร้อยกรองเป็นการเขียนที่ค่อนข้างยากซับซ้อนกว่าการเขียนในรูปแบบอื่น เพราะนักเรียนจะต้องใช้ทั้งความรู้ ความสามารถหลายประการ เช่น ต้องมีความรู้ในเรื่องฉันทลักษณ์ คำและความหมายของคำ การลำดับความคิด การเลือกใช้คำได้อย่างเหมาะสมที่จะช่วยให้เกิดมโนภาพ เสียง ความรู้สึก รวมทั้งจินตนาการของผู้แต่งเองด้วย สอดคล้องกับที่ทวีศักดิ์ จินดานุรักษ์ (2560, น.17-18) ได้อธิบายเกี่ยวกับนักเรียนในยุคการศึกษา 4.0 นักเรียนมีความสามารถหลายอย่างอยู่ในตัว โดยเฉพาะอย่างยิ่งความสามารถด้านการคิด ได้แก่ การคิดวิเคราะห์ (Analytical Thinking) การคิดอย่างมีวิจารณญาณ (Critical Thinking) , การคิดสร้างสรรค์ (Creative Thinking) ที่มีความสำคัญอย่างมากเนื่องด้วยเป็นการคิดที่อาศัยความสามารถทางสมองของแต่ละบุคคลในการสร้างภาพที่เกิดขึ้นให้ออกมาเป็นสิ่งที่เป็นรูปธรรม จนสามารถนำไปใช้แก้ปัญหาหรือทำประโยชน์ในงานต่างๆ ได้ ด้วยการสร้างผลงาน แนวทางนี้จะมุ่งเน้นให้มีผลงานเกิดขึ้นจากนักเรียน เช่น ผลงานทางภาษา เป็นการคิดเพื่อสร้างผลผลิตที่เกิดจากความคิดหรือองค์ความรู้ใหม่ of นักเรียน ซึ่งสอดคล้องกับผลจากการจัดกิจกรรมการเรียนรู้ภายในขั้นตอนนั้นส่งผลให้นักเรียนสามารถแต่งคำประพันธ์ประเภทกาพย์ยานี 11 ในหัวข้อ “ภูเก็ที่บ้านฉัน สวรรค์เมืองใต้” ได้ถูกต้องตรงตาม ฉันทลักษณ์ และเลือกใช้คำในบทประพันธ์ได้ไพเราะและสละสลวยและถือว่าเป็นผลงานอันเกิดจากความรู้และความคิดของนักเรียนที่สามารถสร้างสรรค์ผลงานด้วยตนเองอย่างแท้จริง

ขั้น R (Reporting) เป็นขั้นตอนที่ตัวแทนนักเรียนทั้ง 6 กลุ่มได้ออกมานำเสนอผลงานจากกิจกรรม “เติมคำเชื่อมสัมผัส” ผู้วิจัยพบว่าตัวแทนนักเรียนส่วนใหญ่มีความกล้าแสดงออกในการนำเสนอผลงานด้วยลีลาการใช้ภาษาในการแต่งคำประพันธ์ประเภทกาพย์ยานี 11 ของกลุ่มตนเองอันเกิดจากความรู้ความเข้าใจ สอดคล้องกับที่ (ดิเรก วรรณเศียร, 2558, น.9) กล่าวถึงทักษะการสื่อสารและการนำเสนอ นับว่าเป็นสมรรถนะสำคัญอย่างหนึ่งในระดับสากลทำให้นักเรียนได้มีการพัฒนาทักษะทางภาษาและมีความสามารถในการสื่อสาร และนอกเหนือจากการนำเสนอแล้วนั้น กิจกรรมที่นักเรียนสามารถแลกเปลี่ยนเรียนรู้และเกิดกระบวนการสร้างองค์ความรู้ที่คงทนถาวร คือการร่วมกันวิพากษ์วิจารณ์งานของแต่ละกลุ่มซึ่งกันและกัน โดยเป็นการให้ข้อเสนอแนะเชิงบวกเพื่อนำไปปรับแก้ไขผลงานให้ดียิ่งขึ้น ผู้สอนสังเกตเห็นว่านักเรียนแต่ละกลุ่มเมื่อได้รับคำชื่นชมจะรู้สึกมีกำลังใจภาคภูมิใจในความสามารถของตนเอง เนื่องด้วยสมาชิกภายในชั้นเรียนส่วนใหญ่มีความกล้าแสดงออก

กล้าพูดกล้าทำและรับฟังความคิดเห็นของเพื่อน ๆ อยู่เสมอ อีกทั้งผู้วิจัยได้บอกกล่าว และเสนอแนะให้แต่ละกลุ่มรับทราบด้วยคำพูดเชิงบวก คำชื่นชมและการให้ข้อเสนอแนะที่เป็นประโยชน์ในการปรับปรุงและพัฒนาผลงานให้มีความสมบูรณ์มากยิ่งขึ้น

ขั้น O (Obtain) เป็นขั้นตอนสุดท้ายหลังจากที่นักเรียนทุกกลุ่มเกิดการทักษะด้านการคิด (การช่วยกันแต่งคำประพันธ์) การสื่อสาร (การนำเสนอ) การเรียนรู้ ยอมรับคำวิพากษ์วิจารณ์จากสมาชิกกลุ่มอื่น ๆ และแลกเปลี่ยนเรียนรู้ซึ่งกันและกัน รวมถึงสามารถนำจุดที่ควรปรับปรุงไปพัฒนาแก้ไขผลงานให้ดียิ่งขึ้นและในขั้นตอนนี้พบว่านักเรียนทุกกลุ่มได้ตรวจสอบฉันทลักษณ์ และการเลือกใช้คำในบทประพันธ์กาพย์ยานี 11 ของกลุ่มตนเองมากขึ้น และช่วยกันตกแต่ง ออกแบบผลงานลงบนกระดาษอย่างสร้างสรรค์สวยงาม พร้อมทั้งร่วมกันการเผยแพร่ผลงานที่ประสบความสำเร็จสมบูรณ์แล้วนั้นผ่านยังห้องเรียนออนไลน์และบอร์ดประชาสัมพันธ์ภายในโรงเรียน

จากการจัดกิจกรรมการเรียนรู้ เรื่อง การแต่งคำประพันธ์ประเภทกาพย์ยานี 11 ด้วยการจัดเรียนรู้ตามรูปแบบ MACRO MODEL นับว่าเป็นกระบวนการจัดการเรียนรู้เพื่อพัฒนาทักษะของนักเรียนดังกล่าวให้เกิดขึ้นโดยผ่านกระบวนการสอน 5 ขั้นตอน คือ ขั้นที่ 1 M - Motivation ขั้นการสร้างแรงจูงใจ แรغب้นดาลใจ ความสนใจ และความต้องการในการเรียนรู้ ขั้นที่ 2 ขั้น A - Active Learning (A) ขั้นการเรียนรู้ที่นักเรียนได้มีโอกาสได้ความรู้โดยตรงจากการลงมือกระทำด้วยตนเองด้วยวิธีการฝึกคิด ฝึกปฏิบัติโดยถือเป็นการเรียนรู้ที่เน้นผู้เรียนเป็นสำคัญ ขั้นที่ 3 ขั้น C - Conclusion เป็นขั้นที่นักเรียนสามารถสรุปองค์ความรู้หรือสังเคราะห์สิ่งที่ได้เรียนรู้ตามความคิดลีลาและภาษาของตนเอง ขั้นที่ 4 ขั้น R - Reporting ขั้นที่นักเรียนสื่อสารและนำเสนอผลการเรียนรู้ด้วยภาษา วิธีการ และเทคโนโลยีสารสนเทศที่เหมาะสม และขั้นที่ 5 ขั้น O - Obtain ขั้นตอนสุดท้ายที่นักเรียนสามารถนำผลการเรียนรู้ที่ได้รับไปใช้ประโยชน์ ทำการเผยแพร่ความรู้สู่ครอบครัว ชุมชนและสังคมเพื่อเป็นการแสดงถึงความสามารถและศักยภาพทางการเรียนรู้ของนักเรียน อีกทั้งผลสำเร็จของงานยังสะท้อนถึงการระดมความคิด ความรับผิดชอบและกระบวนการทำงานเป็นกลุ่มจนเกิดความสำเร็จ สอดคล้องกับที่ดลชัย อินทรโกสุ่ม (2564, หน้า 7) กล่าวถึงผลสัมฤทธิ์ทางการเรียนวรรณคดี เรื่อง กลอนดอกสร้อยรำพึงในป่าช้าของนักเรียนชั้นมัธยมศึกษาปีที่ 2 ระหว่างก่อนเรียนและหลังเรียนด้วยการจัดการเรียนรู้ตามรูปแบบ MACRO MODEL ร่วมกับกระบวนการกลุ่ม พบว่าผลสัมฤทธิ์ทางการเรียนวรรณคดีหลังเรียนสูงกว่าก่อนเรียนอย่างมีนัยสำคัญทางสถิติที่ระดับ .05 แสดงให้เห็นว่า เมื่อนักเรียนได้รับการจัดการเรียนรู้ผ่านการจัดการเรียนรู้ตามรูปแบบ MACRO MODEL ร่วมกับกระบวนการกลุ่ม ส่งผลให้ผลสัมฤทธิ์ทางการเรียนวรรณคดี เรื่อง กลอนดอกสร้อยรำพึงในป่าช้าสูงขึ้น ด้วยกระบวนการแต่ละขั้นตอนนั้นเป็นการตอบสนองความต้องการเรียนรู้ของนักเรียนและกระตุ้นให้นักเรียนได้เรียนรู้ตามความสนใจและความถนัด อีกทั้งยัง

ส่งเสริมศักยภาพของนักเรียนให้แสดงออกอย่างเต็มที่ผ่านการแลกเปลี่ยนเรียนรู้ร่วมกันเป็นกลุ่ม (กระบวนการทางสังคม) เสริมสร้างทักษะการคิดขั้นสูง (กระบวนการทางปัญญา)

นอกจากนี้ยังสามารถสรุปได้ว่าการเลือกใช้นวัตกรรมประเภทวิธีสอนในการจัดกิจกรรมการเรียนรู้ เรื่อง การแต่งคำประพันธ์ประเภทกาพย์ยานี 11 ส่งผลให้ความสามารถในการแต่งคำประพันธ์ประเภทกาพย์ยานี 11 ของนักเรียนหลังเรียนสูงกว่าก่อนเรียนโดยสอดคล้องกับผลการศึกษางานวิจัยของแก้วตา วรณภักตร์ (2557) เรื่อง “การพัฒนารูปแบบการเรียนการสอนเขียนกาพย์ยานี 11 โดยใช้ทฤษฎีหุปัญญาเป็นฐานเพื่อพัฒนาผลสัมฤทธิ์ทางการเรียนวิชาภาษาไทยของนักเรียนชั้นประถมศึกษาปีที่ 5 โรงเรียนเทศบาลเขาพิทักษ์” มีวัตถุประสงค์เพื่อ 1) พัฒนารูปแบบการเรียนการสอนเขียนกาพย์ยานี 11 โดยใช้ทฤษฎีหุปัญญาเป็นฐาน และ 2) ศึกษาผลการใช้รูปแบบดังกล่าวพัฒนาผลสัมฤทธิ์ทางการเรียนวิชาภาษาไทยของนักเรียน ชั้นประถมศึกษาปีที่ 5 โรงเรียนเทศบาลเขาพิทักษ์ ผลการศึกษาพบว่า การพัฒนาการเรียนการสอนเขียนกาพย์ยานี 11 โดยใช้ทฤษฎีหุปัญญาเป็นฐานเพื่อพัฒนาผลสัมฤทธิ์ทางการเรียนวิชาภาษาไทยของนักเรียนระดับชั้นประถมศึกษาปีที่ 5 มีผลสัมฤทธิ์ทางการเรียนวิชาภาษาไทยหลังการเรียนสูงกว่าก่อนเรียนอย่างมีนัยสำคัญทางสถิติที่ระดับ 0.05 ซึ่งสอดคล้องกับงานวิจัย ของ ปรีชา ขอวางกลาง (2565) เรื่อง “การพัฒนาความสามารถในการแต่งบทร้อยกรองกาพย์ยานี 11 ของนักเรียนชั้นมัธยมศึกษาปีที่ 1 โรงเรียนราชสีมาวิทยาลัย” โดยใช้แนวทางการจัดการเรียนรู้เชิงรุกร่วมกับกิจกรรมวิถีไทย มีวัตถุประสงค์เพื่อ 1) เพื่อศึกษาผลการพัฒนาความสามารถในการแต่งบทร้อยกรองกาพย์ยานี 11 โดยใช้แนวทางการจัดการเรียนรู้เชิงรุกร่วมกับกิจกรรมวิถีไทย ตามเกณฑ์ร้อยละ 70 และ 2) เพื่อสอบถามความพึงพอใจของนักเรียนที่มีต่อการจัดการเรียนรู้เพื่อพัฒนาความสามารถในการแต่งบทร้อยกรองกาพย์ยานี 11 โดยใช้แนวทางการจัดการเรียนรู้เชิงรุกร่วมกับกิจกรรมวิถีไทย ผลการศึกษาพบว่า 1) ผลการพัฒนาความสามารถในการแต่งบทร้อยกรองกาพย์ยานี 11 โดยใช้แนวทางในการจัดการเรียนรู้เชิงรุกร่วมกับกิจกรรมวิถีไทยมีคะแนนเฉลี่ย 15.59 คะแนน คิดเป็นร้อยละ 77.95 ของคะแนนเต็ม สูงกว่าเกณฑ์ที่ตั้งไว้อย่างมีนัยสำคัญทางสถิติที่ระดับ .01 และ 2) ความพึงพอใจของนักเรียนที่มีต่อการจัดการเรียนรู้มีค่าเฉลี่ย 4.80 อยู่ในระดับมากที่สุด ซึ่งสอดคล้องกับงานวิจัยของ จารวิทย์ ศิรินิล (2564). ได้ศึกษาวิจัย เรื่อง การพัฒนาความสามารถด้านการแต่งคำประพันธ์ประเภทกาพย์ของนักเรียนชั้นมัธยมศึกษาปีที่ 1 โดยการจัดการเรียนรู้ด้วยเทคนิคเพื่อนคู่คิด มีวัตถุประสงค์ เพื่อ 1) เพื่อเปรียบเทียบความสามารถด้านการแต่งคำประพันธ์ประเภทกาพย์ของนักเรียน ชั้นมัธยมศึกษาปีที่ 1 ก่อนและหลังการจัดการเรียนรู้ด้วยเทคนิคเพื่อนคู่คิด 2) เพื่อศึกษาความคิดเห็นของนักเรียนชั้นมัธยมศึกษาปีที่ 1 ที่มีต่อการจัดการเรียนรู้ด้วยเทคนิคเพื่อนคู่คิด ผลการศึกษาพบว่า 1) ความสามารถด้านการแต่งคำประพันธ์ประเภทกาพย์ของนักเรียนชั้นมัธยมศึกษาปีที่ 1 หลังการจัดการเรียนรู้ด้วย

เทคนิคเพื่อนคู่คิดสูงกว่าก่อนการจัดการเรียนรู้ อย่างมีนัยสำคัญทางสถิติที่ระดับ .05 2) นักเรียนชั้นมัธยมศึกษาปีที่ 1 มีความคิดเห็นต่อการจัดการเรียนรู้ด้วยเทคนิคเพื่อนคู่คิดอยู่ในระดับเห็นด้วยมาก

จากการอภิปรายผลที่กล่าวมาแล้วข้างต้นสามารถสรุปได้ว่าการจัดการเรียนรู้ตามรูปแบบ MACRO MODEL ช่วยพัฒนาความสามารถในการแต่งคำประพันธ์ประเภทกาพย์ยานี 11 ของนักเรียนระดับชั้นประถมศึกษาปีที่ 5 โรงเรียน อบจ.บ้านตลาดเหนือ (วันครู2502) จังหวัดภูเก็ต ส่งผลให้ความสามารถในการแต่งคำประพันธ์ประเภทกาพย์ยานี 11 หลังได้รับการจัดการเรียนรู้ตามรูปแบบ MACRO MODEL สูงกว่าก่อนเรียนอย่างมีนัยสำคัญทางสถิติที่ระดับ .05 ซึ่งสอดคล้องกับสมมติฐานการวิจัยที่กำหนดไว้

### 3. ข้อเสนอแนะ

จากการทำวิจัยครั้งนี้ ผู้วิจัยมีข้อเสนอแนะในการนำผลการวิจัยไปใช้และข้อเสนอแนะในการวิจัยครั้งต่อไป ดังนี้

#### 3.1 ข้อเสนอแนะในการนำผลการวิจัยไปใช้

3.1.1 การแต่งคำประพันธ์ประเภทกาพย์ยานี 11 เป็นทักษะที่ต้องอาศัยการฝึกฝนจนคล่องแคล่วชำนาญ ต้องอาศัยทั้งเวลา การให้ข้อเสนอแนะ การวิพากษ์วิจารณ์ในทางบวกเพื่อกระตุ้นให้นักเรียนเกิดความสนใจในการเรียนรู้และเห็นความสำคัญของใช้ภาษาไทยในการแต่งคำประพันธ์มากขึ้น

3.1.2 ควรมีการฝึกฝนแต่งคำประพันธ์ประเภทกาพย์ยานี 11 ในหัวข้อที่หลากหลายมากขึ้น

3.1.3 การนำเสนอผลงานการแต่งคำประพันธ์ประเภทกาพย์ยานี 11 ในครั้งต่อไป อาจแนะนำเสนอผ่านสื่อเทคโนโลยีที่หลากหลายตามแต่ความถนัดของนักเรียนและธรรมชาติของรายวิชา

#### 3.2 ข้อเสนอแนะในการวิจัยครั้งต่อไป

3.2.1 ควรศึกษานวัตกรรมประเภทวิธีสอนเพื่อนำมาใช้ในการจัดกิจกรรมการเรียนรู้ เรื่องการแต่งคำประพันธ์ประเภทกาพย์ยานี 11 ที่มีความหลากหลายมากขึ้น รวมถึงเลือกใช้ให้เหมาะสมกับเนื้อหา วยของผู้เรียน กิจกรรมและวัตถุประสงค์ที่กำหนดไว้

3.2.2 ควรมีการนำเอารูปแบบการจัดการเรียนรู้แบบ MACRO MODEL ไปใช้กับการจัดกิจกรรมการเรียนรู้ เรื่อง การแต่งคำประพันธ์เพื่อเปรียบเทียบความรู้และความสามารถของนักเรียนในระดับชั้นอื่น ๆ

3.2.3 ควรมีการนำนวัตกรรมหรือสื่อทางการเรียนรู้มาใช้ประกอบการจัดการเรียนรู้ ด้วย ตัวอย่างเช่น สื่อผสม , สื่อบทเรียนสำเร็จรูป , แบบฝึกทักษะ , ห้องเรียนออนไลน์ อีกทั้งควร เสริมแรงทางบวกให้กับนักเรียนหรือกล่าวชื่นชมให้กำลังใจเพื่อให้นักเรียนมีกำลังใจในการเรียนรู้





บรรณานุกรม



## บรรณานุกรม

- กรรณิการ์ พวงเกษม. (2535). ปัญหาและกลวิธีการสอนภาษาไทยในโรงเรียนประถมศึกษา. กรุงเทพฯ : จุฬาลงกรณ์มหาวิทยาลัย.
- กระทรวงศึกษาธิการ. กรมวิชาการ. (2533). คู่มือหลักสูตรประถมศึกษาพุทธศักราช 2551. กรุงเทพฯ: โรงพิมพ์ชุมนุมสหกรณ์การเกษตรแห่งประเทศไทย จำกัด.
- กำชัย ทองหล่อ. (2545). หลักภาษาไทย. (พิมพ์ครั้งที่ 14) กรุงเทพฯ: รวมสาส์น.
- แก้วตา วรรณภักตร์. (2557). การพัฒนารูปแบบการเรียนการสอนเขียนกาพย์ยานี 11 โดยใช้ทฤษฎีพหุปัญญาเป็นฐานเพื่อพัฒนาผลสัมฤทธิ์ทางการเรียนวิชาภาษาไทยของนักเรียนชั้นประถมศึกษาปีที่ 5 โรงเรียนเทศบาลเขาพิทักษ์. (วิทยานิพนธ์ปริญญามหาบัณฑิต). มหาวิทยาลัยศรีนครินทรวิโรฒ, กรุงเทพฯ.
- จารวิทย์ ศิรินิล. การพัฒนาความสามารถด้านการแต่งคำประพันธ์ประเภทกาพย์ของนักเรียนชั้นมัธยมศึกษาปีที่ 1 โดยการจัดการเรียนรู้ด้วยเทคนิคเพื่อนคู่คิด. (วิทยานิพนธ์ปริญญามหาบัณฑิต). มหาวิทยาลัยศิลปากร, นครปฐม.
- จำเริญ แสงดวงแข. (2547). เอกสารประกอบการสอนการเขียนร้อยกรองมหาวิทยาลัยทักษิณ. ภาควิชาภาษาไทยและภาษาตะวันออกมหาวิทยาลัยทักษิณ. สงขลา: มหาวิทยาลัยทักษิณ.
- ชลลดา เรืองรักษ์ลิขิต และสุจิต จงสถิตวัฒนา. (2542). สร้อยผกาจกวี. กรุงเทพฯ: จุฬาลงกรณ์มหาวิทยาลัย.
- ชวน เพชรแก้ว. (2524). การศึกษาวรรณคดีไทย. กรุงเทพฯ : โอเดียนสโตร์.
- ฐะปะนีย์ นาครทรรพ. (2518). วิชาการประพันธ์. กรุงเทพฯ : สำนักพิมพ์อักษรเจริญทัศน์.
- \_\_\_\_\_. (2547). ฉันทลักษณ์ไทย. สารานุกรมไทยฉบับเยาวชน (เล่ม 14, น. 30-59.)
- \_\_\_\_\_. (2553). วรรณศิลป์ในดวงใจ ภาษาไทยที่รัก. กรุงเทพฯ: อมรินทร์พริ้นติ้งแอนด์พับลิชชิ่ง จำกัด (มหาชน).
- ดลชัย อินทรโกสุม. (2564). การพัฒนาผลสัมฤทธิ์ทางการเรียนวรรณคดี เรื่อง กลอนดอกสร้อยรำพึงในป่าช้าด้วยการจัดการเรียนรู้ตามรูปแบบ MACRO model ร่วมกับกระบวนการกลุ่มสำหรับนักเรียนชั้นมัธยมศึกษาปีที่ 2. (รายงานการศึกษาค้นคว้าอิสระ ปริญญามหาบัณฑิต). มหาวิทยาลัยนเรศวร, พิษณุโลก.

- ดิเรก วรรณเศียร. (2558). *MACRO model: รูปแบบการจัดการเรียนรู้สำหรับศตวรรษที่ 21*.  
กรุงเทพฯ: มหาวิทยาลัยราชภัฏสวนดุสิต.
- ไตรรัตน์ สงเอียด. (2544). *การสร้างแบบฝึกแต่งคำประพันธ์ประเภทกลอน สำหรับนักเรียนชั้นมัธยมศึกษาตอนต้น*. (วิทยานิพนธ์ปริญญาโทมหาบัณฑิต ไม่ได้ตีพิมพ์) มหาวิทยาลัยทักษิณ, สงขลา.
- ทวีศักดิ์ จินตานุรักษ์. (2560). *ครูและนักเรียนในยุคการศึกษาไทย 4.0. วารสารอิเล็กทรอนิกส์การ  
เรียนรู้ทางไกลเชิงนวัตกรรม, 7(2)*. สืบค้นจาก <http://e-jodil.stou.ac.th>.
- ทิตนา แคมมณี. (2562). *ศาสตร์การสอน องค์ความรู้เพื่อการจัดกระบวนการเรียนรู้ที่มีประสิทธิภาพ  
(พิมพ์ครั้งที่ 23)*. กรุงเทพฯ: สำนักพิมพ์จุฬาลงกรณ์มหาวิทยาลัย.
- นิตา ชูโต. (2545). *การวิจัยเชิงคุณภาพ*. (พิมพ์ครั้งที่ 2). กรุงเทพฯ: แมทส์ปอยท์.
- บรรจง ชาคิริต. (2554). *เคล็ดลับการแต่งคำประพันธ์ โคลง ร่าย ฉันท์ กาพย์ กลอน*. กรุงเทพฯ:  
ดอกหญ้าวิชาการ.
- บารณี ถาวร. (2541). *ลักษณะคำประพันธ์ไทย*. นครศรีธรรมราช: โรงพิมพ์ใหม่พรินติ้ง.
- บุญชม ศรีสะอาด. (2545). *การวิจัยเบื้องต้น*. (พิมพ์ครั้งที่ 7) กรุงเทพฯ: สุวีริยาสาส์น.
- บุญเหลือ ใจมโน. (2555). *การแต่งคำประพันธ์*. กรุงเทพฯ: มหาวิทยาลัยเกษตรศาสตร์.
- ประทีป วาทิกทินกร. (2544). *ร้อยกรอง*. (พิมพ์ครั้งที่ 10) กรุงเทพฯ: มหาวิทยาลัยรามคำแหง.
- ปรีชา ขอวางกลาง. (2565). *การพัฒนาความสามารถในการแต่งบทร้อยกรองกาพย์ยานี 11 ของ  
นักเรียนชั้นมัธยมศึกษาปีที่ 1 โรงเรียนราชสีมาวิทยาลัย โดยใช้แนวทางการจัดการเรียนรู้  
เชิงรุกร่วมกับกิจกรรมวิถีไทย*. (วิทยานิพนธ์ปริญญาโทมหาบัณฑิต). มหาวิทยาลัยราชภัฏ  
นครราชสีมา, นครราชสีมา.
- ปฤษณา แจ่มแจ้ง. (2554). *การพัฒนาทักษะการแต่งคำประพันธ์ของนักเรียนชั้นประถมศึกษาปีที่ 5  
โดยใช้ชุดการสอนการแต่งคำประพันธ์ตามแนววิถีจัดการเรียนรู้ (4MAT)*. (วิทยานิพนธ์  
ปริญญาโทมหาบัณฑิต). มหาวิทยาลัยทักษิณ, สงขลา.
- พนิตภัทร ปิยะภาณีพงษ์. (2558). *การคิดสร้างสรรค์ การเรียนรู้และการทำงานเป็นทีมที่ส่งผล  
ต่อบรรยากาศในการทำงานของพนักงานในกลุ่มบริษัทโมโน จำกัด*. (รายงานการศึกษา  
ค้นคว้าอิสระ ปริญญาโทมหาบัณฑิต). มหาวิทยาลัยกรุงเทพ, กรุงเทพฯ.
- พรทิพย์ แผงสุด. (2544). *ฉันทลักษณ์ไทย โคลง ฉันท์ กาพย์ กลอน ร่าย และ ลิลิต*. กรุงเทพฯ:  
ฟิลิปปส์เซ็นเตอร์.
- มะเนาะ ยูเต็น และ วันเนาว์ ยูเต็น. (2548). *ความรู้เกี่ยวกับร้อยกรอง*. กรุงเทพฯ: ครูสภา.
- ยุทธ โตอดิเทพย์ และ สุธีร์ พุ่มกุมาร. (2548). *คู่มือเรียนเขียนกลอน*. (พิมพ์ครั้งที่ 2). กรุงเทพฯ:  
แม่โพสพ.

- ยุพา ขนอนคราม. (2561). ปัญหาในการเรียนการสอนการแต่งบทร้อยกรอง. กรุงเทพฯ: พัฒนา  
ศึกษา.
- รัตถภรณ์ คำกมล. (2558). การศึกษาผลสัมฤทธิ์ด้านการแต่งคำประพันธ์ประเภทกาพย์ยานีของ  
ผู้เรียนชั้นประถมศึกษาปีที่ 5 ที่ได้รับการจัดการเรียนรู้ตามแนวสมองเป็นฐาน.  
(วิทยานิพนธ์ปริญญาโทมหาบัณฑิต). มหาวิทยาลัยศิลปากร, นครปฐม.
- ราชบัณฑิตยสถาน. (2556). พจนานุกรมฉบับราชบัณฑิตยสถาน พ.ศ.2554. (พิมพ์ครั้งที่ 2).  
กรุงเทพฯ: ราชบัณฑิตยสถาน.
- วราภรณ์ บำรุงกุล. (2542). ร้อยกรอง. กรุงเทพฯ: องค์การคำคุณสุภา.
- วัฒน์ บุญจับ. (2544). การอ่านทำนองร้อยกรองไทย. กรุงเทพฯ: กรมศิลปากร.
- วิเชียร เกษประทุม. (2546). ลักษณะคำประพันธ์ไทย (ฉันทลักษณ์). กรุงเทพฯ: ธนัชชการพิมพ์.
- ศิวกานท์ ปทุมสูติ. (2548). กลวิธีการสอนเด็กให้เรียนเขียนกวี. (พิมพ์ครั้งที่ 4). กรุงเทพฯ:  
นวสาส์นการพิมพ์.
- เศรษฐ พลอินทร์. (2524). ลักษณะคำประพันธ์ไทย. กรุงเทพฯ: โรงพิมพ์อักษรไทย.
- สมเกียรติ รัชมณี (2551). ภาษาวรรณศิลป์. กรุงเทพฯ: สายน้ำใจ.
- สำนักงานคณะกรรมการการประถมศึกษาแห่งชาติ. (2545). พระราชบัญญัติการศึกษาแห่งชาติ  
พุทธศักราช 2542 และที่แก้ไขเพิ่มเติม (ฉบับที่ 2) พุทธศักราช 2545. กรุงเทพฯ:  
บริษัทพริกหวานกราฟฟิค จำกัด.
- สิทธา พิณภูวดลและประทีป วาทิกทินกร. (2525). ร้อยกรอง. กรุงเทพฯ: มหาวิทยาลัยรามคำแหง.
- สุจริต เพียรชอบและสายใจ อินทร์มรรย. (2523). วิธีสอนภาษาไทยระดับมัธยมศึกษา. กรุงเทพฯ:  
โรงพิมพ์ไทยวัฒนาพานิช.
- สุทธิวงศ์ พงษ์ไพบูลย์. (2522). การเขียน. กรุงเทพฯ: ไทยวัฒนาพานิช.
- สุภา ฝักข่อง. (2549). ความรู้ทั่วไปเกี่ยวกับร้อยกรองไทย. พิษณุโลก: โฟกัส พรินติ้ง.
- อุปกิตศิลปสาร, พระยา. (2548). หลักภาษาไทย. (พิมพ์ครั้งที่ 10). กรุงเทพฯ: บริษัทสำนักพิมพ์-  
ไทยวัฒนาพานิช จำกัด.
- เอกรัตน์ อุดมพร. (2549). เกร็ดกวี บทกวีดีเด่นเป็นที่ประทับใจ. กรุงเทพฯ: พัฒนาศึกษา.



ภาคผนวก

มหาวิทยาลัย

สุโขทัยธรรมราชา



**ภาคผนวก ก**

รายนามผู้ทรงคุณวุฒิในการตรวจสอบเครื่องมือที่ใช้ในการวิจัย  
และหนังสือเชิญผู้ทรงคุณวุฒิตรวจสอบเครื่องมือ

## รายชื่อผู้เชี่ยวชาญตรวจสอบคุณภาพ

1. ชื่อ นายนิกร แสงช่วง  
 ตำแหน่ง ครู วิทยฐานะ ครูชำนาญการพิเศษ  
 สถานที่ทำงาน โรงเรียนหาดใหญ่วิทยาลัย ๒  
 วุฒิการศึกษา ปริญญาตรี ครุศาสตรบัณฑิต สาขาวิชาภาษาไทย มหาวิทยาลัยราชภัฏสงขลา  
 ประสบการณ์หรือความชำนาญ เป็นครูผู้สอนรายวิชาภาษาไทย ระยะเวลา 30 ปี  
 เป็นผู้มีความชำนาญในการสอนแต่งคำประพันธ์
2. ชื่อ นางสาวชาลี คงเค็วจ  
 ตำแหน่ง ครู วิทยฐานะ ครูชำนาญการพิเศษ  
 สถานที่ทำงาน โรงเรียนพัทลุง จังหวัดพัทลุง  
 วุฒิการศึกษา ปริญญาตรี ศีษาศาสตรมหาบัณฑิต มหาวิทยาลัยสงขลานครินทร์  
 วิทยาเขตปัตตานี  
 ประสบการณ์หรือความชำนาญ เป็นครูผู้สอนรายวิชาภาษาไทย ระยะเวลา 30 ปี  
 เป็นผู้มีความชำนาญในการสอนแต่งคำประพันธ์
3. ชื่อ นางสาวราตรี อนันตมงคลกุล  
 ตำแหน่ง ครู วิทยฐานะ ครูชำนาญการพิเศษ  
 สถานที่ทำงาน โรงเรียนดีบุกพังงาวิทยายน จังหวัดพังงา  
 วุฒิการศึกษา ปริญญาตรี ศิลปศาสตรบัณฑิต สาขาวิชาภาษาไทย มหาวิทยาลัยรามคำแหง  
 ปริญญาโท ศีษาศาสตรบัณฑิต สาขาวิชาการบริหารการศึกษา มหาวิทยาลัย  
 กรุงเทพมหานคร  
 ประสบการณ์หรือความชำนาญ เป็นครูผู้สอนรายวิชาภาษาไทย ระยะเวลา 15 ปี



ที่ อว.0602.16 (บ) / 56



สาขาวิชาศึกษาศาสตร์  
มหาวิทยาลัยสุโขทัยธรรมมาธิราช  
ตำบลบางพูด อำเภอปากเกร็ด  
จังหวัดนนทบุรี 11120

29 มกราคม 2567

เรื่อง ขอเรียนเชิญเป็นผู้ทรงคุณวุฒิพิจารณาเครื่องมือวิจัย

เรียน นายนิกร แสงช่วง

สิ่งที่ส่งมาด้วย โครงการการศึกษาค้นคว้าอิสระ จำนวน 1 ชุด

ด้วยนางสาวพรพิมล พิรัตน์ นักศึกษาหลักสูตรศึกษาศาสตรมหาบัณฑิต แขนงวิชาหลักสูตรและการสอน วิชาเอกภาษาไทย สาขาวิชาศึกษาศาสตร์ มหาวิทยาลัยสุโขทัยธรรมมาธิราช ได้รับอนุมัติให้ทำการศึกษาค้นคว้าอิสระ เรื่อง ผลการจัดการเรียนรู้ตามรูปแบบ MACRO MODEL ที่มีต่อความสามารถในการแต่งคำประพันธ์ของนักเรียน ชั้นประถมศึกษาปีที่ 5 โรงเรียน อบจ.บ้านตลาดเหนือ (วันครู 2502) จังหวัดภูเก็ต ตามโครงการการศึกษาค้นคว้าอิสระที่แนบมาด้วยนี้

การจัดทำการศึกษาค้นคว้าอิสระเรื่องดังกล่าว นักศึกษาได้จัดทำเครื่องมือที่จะเก็บรวบรวมข้อมูลและได้รับความเห็นชอบเบื้องต้นจากอาจารย์ที่ปรึกษาการศึกษาค้นคว้าอิสระไว้ขั้นหนึ่งแล้ว แต่เพื่อให้เครื่องมือที่จัดทำนั้นมีความครอบคลุมเนื้อหาวิชา แนวปฏิบัติ และสอดคล้องกับหลักและกระบวนการวิจัย ทางสาขาวิชาจึงขอความอนุเคราะห์จากท่านในฐานะผู้ทรงคุณวุฒิด้านวิชาภาษาไทย ได้โปรดพิจารณาตรวจสอบและให้ความคิดเห็นเพื่อการปรับปรุงเครื่องมือการศึกษาค้นคว้าอิสระของนักศึกษาผู้นี้ด้วย สำหรับรายละเอียดอื่น ๆ นักศึกษาจะนำเรียนด้วยตนเอง

สาขาวิชาศึกษาศาสตร์ หวังเป็นอย่างยิ่งว่าจะได้รับความอนุเคราะห์จากท่านเป็นอย่างดี จึงขอคุณมา ณ โอกาสนี้

ขอแสดงความนับถือ

(รองศาสตราจารย์ ดร.นราธิป ศรีธรรม)

รักษาการแทนรองอธิการบดีฝ่ายการศึกษา สนับสนุนการเรียนรู้ และวิจัย

รักษาการแทนประธานกรรมการประจำสาขาวิชาศึกษาศาสตร์

ฝ่ายบัณฑิตศึกษา

โทร. 0-2504-8505

โทรสาร. 0-2503-3566-7

เบอร์โทรศัพท์นักศึกษา 084-690-2174



ที่ อว.0602.16 (บ) / 56

สาขาวิชาศึกษาศาสตร์  
มหาวิทยาลัยสุโขทัยธรรมมาธิราช  
ตำบลบางพูด อำเภอปากเกร็ด  
จังหวัดนนทบุรี 11120

๒๑ มกราคม 2567

เรื่อง ขอเรียนเชิญเป็นผู้ทรงคุณวุฒิพิจารณาเครื่องมือวิจัย

เรียน นางสาวซาลี คงเคว็จ

สิ่งที่ส่งมาด้วย โครงการการศึกษาค้นคว้าอิสระ จำนวน 1 ชุด

ด้วยนางสาวพรพิมล พิรัตน์ นักศึกษาหลักสูตรศึกษาศาสตรมหาบัณฑิต แขนงวิชาหลักสูตรและการสอน วิชาเอกภาษาไทย สาขาวิชาศึกษาศาสตร์ มหาวิทยาลัยสุโขทัยธรรมมาธิราช ได้รับอนุมัติให้ทำการศึกษาค้นคว้าอิสระ เรื่อง ผลการจัดการเรียนรู้ตามรูปแบบ MACRO MODEL ที่มีต่อความสามารถในการแต่งคำประพันธ์ของนักเรียน ชั้นประถมศึกษาปีที่ 5 โรงเรียน อบจ.บ้านตลาดเหนือ (วันครู 2502) จังหวัดภูเก็ต ตามโครงการการศึกษาค้นคว้าอิสระที่แนบมาด้วยนี้

การจัดทำการศึกษาค้นคว้าอิสระเรื่องดังกล่าว นักศึกษาได้จัดทำเครื่องมือที่จะเก็บรวบรวมข้อมูลและได้รับความเห็นชอบเบื้องต้นจากอาจารย์ที่ปรึกษาการศึกษาค้นคว้าอิสระไว้ขั้นหนึ่งแล้ว แต่เพื่อให้เครื่องมือที่จัดทำนั้นมีความครอบคลุมเนื้อหาวิชา แนวปฏิบัติ และสอดคล้องกับหลักและกระบวนการวิจัย ทางสาขาวิชาจึงขอความอนุเคราะห์จากท่านในฐานะผู้ทรงคุณวุฒิด้านวิชาภาษาไทย ได้โปรดพิจารณาตรวจสอบและให้ความคิดเห็นเพื่อการปรับปรุงเครื่องมือการศึกษาค้นคว้าอิสระของนักศึกษาผู้นี้ด้วย สำหรับรายละเอียดอื่น ๆ นักศึกษาจะนำเรียนด้วยตนเอง

สาขาวิชาศึกษาศาสตร์ หวังเป็นอย่างยิ่งว่าจะได้รับความอนุเคราะห์จากท่านเป็นอย่างดี จึงขอคุณมา ณ โอกาสนี้

ขอแสดงความนับถือ

(รองศาสตราจารย์ ดร.นราธิป ศรีราม)

รักษาการแทนรองอธิการบดีฝ่ายการศึกษา สนับสนุนการเรียนรู้ และวิจัย

รักษาการแทนประธานกรรมการประจำสาขาวิชาศึกษาศาสตร์

ฝ่ายบัณฑิตศึกษา

โทร. 0-2504-8505

โทรสาร. 0-2503-3566-7

เบอร์โทรศัพท์นักศึกษา 084-690-2174





ที่ อว.0602.16 (บ) / ๕๖

สาขาวิชาศึกษาศาสตร์  
มหาวิทยาลัยสุโขทัยธรรมมาธิราช  
ตำบลบางพูด อำเภอปากเกร็ด  
จังหวัดนนทบุรี 11120

๒๙ มกราคม 2567

เรื่อง ขอเรียนเชิญเป็นผู้ทรงคุณวุฒิพิจารณาเครื่องมือวิจัย

เรียน นางสาวราศรี อนันตมงคลกุล

สิ่งที่ส่งมาด้วย โครงการการศึกษาค้นคว้าอิสระ จำนวน 1 ชุด

ด้วยนางสาวพรพิมล พิรัตน์ นักศึกษาหลักสูตรศึกษาศาสตรมหาบัณฑิต แผนกวิชาหลักสูตรและการสอน วิชาเอกภาษาไทย สาขาวิชาศึกษาศาสตร์ มหาวิทยาลัยสุโขทัยธรรมมาธิราช ได้รับอนุมัติให้ทำการศึกษาค้นคว้าอิสระ เรื่อง ผลการจัดการเรียนรู้ตามรูปแบบ MACRO MODEL ที่มีต่อความสามารถในการแต่งคำประพันธ์ของนักเรียน ชั้นประถมศึกษาปีที่ 5 โรงเรียน อบจ.บ้านตลาดเหนือ (วันครู 2502) จังหวัดภูเก็ต ตามโครงการการศึกษาค้นคว้าอิสระที่แนบมาด้วยนี้

การจัดทำการศึกษาค้นคว้าอิสระเรื่องดังกล่าว นักศึกษาได้จัดทำเครื่องมือที่จะเก็บรวบรวมข้อมูลและได้รับความเห็นชอบเบื้องต้นจากอาจารย์ที่ปรึกษาการศึกษาค้นคว้าอิสระไว้ขั้นหนึ่งแล้ว แต่เพื่อให้เครื่องมือที่จัดทำนั้นมีความครอบคลุมเนื้อหาวิชา แนวปฏิบัติ และสอดคล้องกับหลักและกระบวนการวิจัย ทางสาขาวิชาจึงขอความอนุเคราะห์จากท่านในฐานะผู้ทรงคุณวุฒิด้านวิชาภาษาไทย ได้โปรดพิจารณาตรวจสอบและให้ความคิดเห็นเพื่อการปรับปรุงเครื่องมือการศึกษาค้นคว้าอิสระของนักศึกษาผู้นี้ด้วย สำหรับรายละเอียดอื่น ๆ นักศึกษาจะนำเรียนด้วยตนเอง

สาขาวิชาศึกษาศาสตร์ หวังเป็นอย่างยิ่งว่าจะได้รับความอนุเคราะห์จากท่านเป็นอย่างดี จึงขอขอบคุณมา ณ โอกาสนี้

ขอแสดงความนับถือ

(รองศาสตราจารย์ ดร.นราธิป ศรีราม)

รักษาการแทนรองอธิการบดีฝ่ายการศึกษา สนับสนุนการเรียนรู้ และวิจัย

รักษาการแทนประธานกรรมการประจำสาขาวิชาศึกษาศาสตร์

ฝ่ายบัณฑิตศึกษา

โทร. 0-2504-8505

โทรสาร. 0-2503-3566-7

เบอร์โทรศัพท์นักศึกษา 084-690-2174



ภาคผนวก ข

- ตัวอย่างแผนการจัดการเรียนรู้เรื่อง การแต่งคำประพันธ์ประเภทกาพย์ยานี 11 ด้วยการจัดการเรียนรู้ตามรูปแบบ MACRO MODEL
- แบบประเมินความคิดเห็นสำหรับผู้เชี่ยวชาญแผนการจัดการเรียนรู้ เรื่อง การแต่งคำประพันธ์ประเภทกาพย์ยานี 11 ด้วยการจัดการเรียนรู้ตามรูปแบบ MACRO MODEL ของนักเรียนชั้นประถมศึกษาปีที่ 5
- ตารางสรุปผลการประเมินความคิดเห็นสำหรับผู้เชี่ยวชาญแผนการจัดการเรียนรู้ เรื่อง การแต่งคำประพันธ์ประเภทกาพย์ยานี 11 ด้วยการจัดการเรียนรู้ตามรูปแบบ MACRO MODEL ของนักเรียนระดับชั้นประถมศึกษาปีที่ 5



## แผนการจัดการเรียนรู้ที่ 5

กลุ่มสาระการเรียนรู้ภาษาไทย

ชั้นประถมศึกษาปีที่ 5

เรื่อง การแต่งคำประพันธ์ประเภทกาพย์ยานี 11 ด้วยการจัดการเรียนรู้  
ตามรูปแบบ MACRO MODEL (ยุวศิลป์จินตกวี)

เวลา 10 ชั่วโมง

วันที่สอน .....

เวลา 2 ชั่วโมง

### 1. มาตรฐานการเรียนรู้/ตัวชี้วัด

สาระที่ 4 หลักการใช้ภาษาไทย

มาตรฐานการเรียนรู้ ท 4.1

เข้าใจธรรมชาติของภาษาและหลักภาษาไทย

การเปลี่ยนแปลงของภาษาและพลังของภาษา ภูมิปัญญา  
ทางภาษา และรักษาภาษาไทยไว้เป็นสมบัติของชาติ

ตัวชี้วัด ป.5/6

แต่งบทร้อยกรอง

### 2. สาระสำคัญ/ความคิดรวบยอด

กาพย์ยานี 11 เป็นบทร้อยกรองชนิดหนึ่ง บทหนึ่ง มี 2 บาท คือ บาทเอกและบาทโท  
ใน 1 บาท มี 2 วรรค วรรคหน้ามี 5 คำ วรรคหลังมี 6 คำ รวมเป็น 11 คำ การเห็นคุณค่าของกาพย์  
ยานี 11 เป็นการช่วยสืบสานวัฒนธรรมทางภาษา

### 3. จุดประสงค์การเรียนรู้

ความรู้ (K)

3.1 นักเรียนสามารถบอกความหมายและวิธีการแต่งกาพย์ยานี 11 ได้อย่างถูกต้อง

ทักษะ/กระบวนการ (P)

3.2 นักเรียนสามารถแต่งกาพย์ยานี 11 ตามหัวข้อที่กำหนดได้

เจตคติ (A)

3.3 นักเรียนตระหนักถึงความสำคัญของการอนุรักษ์ภูมิปัญญาทางภาษาและมีเจตคติที่  
ดี ต่อวิชาภาษาไทย

#### 4. ชิ้นงาน / ภาระงาน

7.1 ผลงานการแต่งคำประพันธ์ประเภทกาพย์ยานี 11

#### 5. กิจกรรมการเรียนรู้

(การจัดกิจกรรมการเรียนรู้โดยใช้รูปแบบ MACRO MODEL)

นักเรียนทำแบบทดสอบก่อนเรียน

ขั้น M (Motivation)

1.1 นักเรียนและครูกล่าวทักทายกันพร้อมทั้งร่วมกันสำรวจความเรียบร้อยของห้องเรียนก่อนเริ่มต้นกิจกรรมการเรียนรู้

1.2 นักเรียนทำกิจกรรมการบริหารสมอง “ตบมือ ตบอก ตบไหล่” โดยจับคู่กันกับเพื่อนข้าง ๆ เพื่อสร้างบรรยากาศที่ดีในชั้นเรียนให้นักเรียนรู้สึกผ่อนคลายและเตรียมความพร้อมสำหรับการเรียนรู้

1.3 ครูใช้คำถามกระตุ้นการเรียนรู้โดยให้นักเรียนแข่งขันเสนอแนะสถานที่ท่องเที่ยวทางธรรมชาติและวัฒนธรรมในจังหวัดภูเก็ตของตนเองคนละ 1 สถานที่และห้ามซ้ำกัน ยกตัวอย่างเช่น หาดป่าตอง , จุดชมวิวแหลมพรหมเทพ , วัดฉลอง , สถาปัตยกรรมชิโนโปรตุกีสย่านเมืองเก่าภูเก็ต ฯลฯ

ขั้น A (Active Learning)

1.4 ครูใช้คำถามกระตุ้นการเรียนรู้และทดสอบความรู้ ความเข้าใจเกี่ยวกับฉันทลักษณ์ของคำประพันธ์ประเภทกาพย์ยานี 11 และร่วมแลกเปลี่ยนเรียนรู้กันภายในชั้นเรียน ตัวอย่างคำถามกระตุ้นการเรียนรู้ ดังนี้

1. ทำไมจึงเรียกคำประพันธ์ประเภทนี้ว่า “กาพย์ยานี 11” ?

(แนวคำตอบ เพราะกาพย์ยานี ๑ บท มี ๒ บาท บาทต้นเรียกว่า บาทเอก บาทท้ายเรียกว่า บาทโท บาทหนึ่งมี ๒ วรรค วรรคหน้ามี ๕ คำ วรรคหลังมี ๖ คำ รวมบาทหนึ่งเป็น ๑๑ คำ เท่ากันทั้ง ๒ บาท)

2. หัวใจหลักของการแต่งคำประพันธ์ประเภทกาพย์ยานี 11 คืออะไร ?

(แนวคำตอบ ลักษณะบังคับในการใช้คำที่มีเสียงสัมผัสคล้องจองกันระหว่างวรรคและระหว่างบท)

3. กาพย์ยานี 11 จำนวน 1 บทมีทั้งหมดกี่บาท และ 1 บาทมีกี่วรรค ?

(แนวคำตอบ กาพย์ยานี 11 จำนวน 1 บทมีทั้งหมด 2 บาท , 1 บาทมี 2 วรรค)

4. อะไรคือสัมผัสระหว่างวรรคและสัมผัสระหว่างบท

(แนวทางการตอบ ให้นักเรียนลองยกตัวอย่างจากแผนผังกาพย์ยานี 11 จากสื่อ Power Point)



1.5 นักเรียนศึกษาแผนผังฉันทลักษณ์บนสื่อ Power Point ควบคู่กับใบความรู้ เรื่อง คำประพันธ์ประเภทกาพย์ยานี 11 เพื่อทบทวนความรู้เดิมและเชื่อมโยงสู่ความรู้ใหม่ เรื่อง การแต่งคำประพันธ์ประเภทกาพย์ยานี 11 ให้มีความไพเราะ สละสลวยและถูกต้องตามฉันทลักษณ์

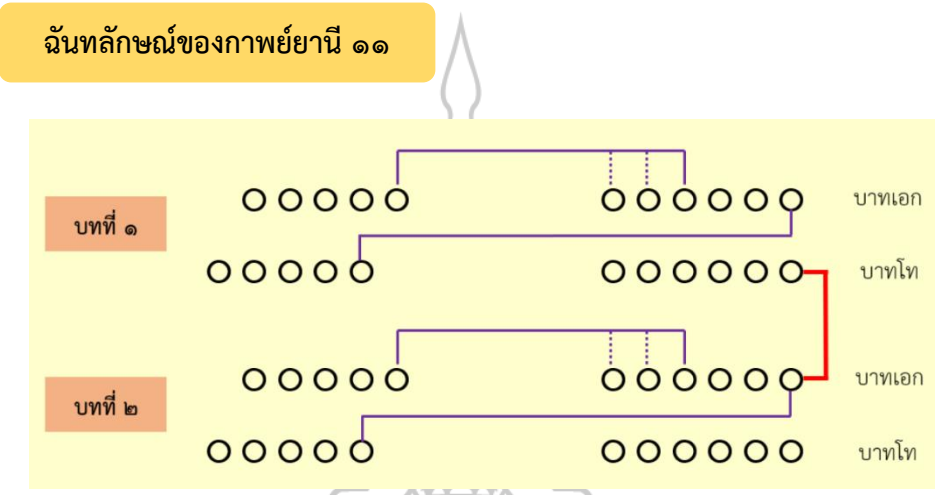

◆ **คณะ**

กาพย์ยานี 11 1 บท มี 2 บาท บาทที่ 1 เรียกว่า บาทเอก บาทที่ 2 เรียกว่า บาทโท แต่ละบาทมี 2 วรรค วรรคแรกมี 5 พยางค์ วรรคหลังมี 6 พยางค์ ดังนั้นกาพย์ยานี 11 1 บท จึงมี ๒๒ คำ

◆ **สัมผัส**

- คำสุดท้ายของวรรคที่ 1 สัมผัสกับคำที่ 3 ของวรรคที่ 2
- คำสุดท้ายของวรรคที่ 2 สัมผัสกับคำสุดท้ายของวรรคที่ 3
- คำสุดท้ายของวรรคที่ 4 ในบทต้นจะไปสัมผัสกับคำสุดท้ายของวรรคที่ 2 ของบทต่อไปและจะสัมผัสแบบเดียวกันไปเรื่อย ๆ ซึ่งกาพย์ยานีสามารถแต่งให้มีความยาวต่อกันก็บทก็ได้ไม่จำกัด

1.6 ครูเริ่มต้นบาทแรกของกาพย์ยานี 11 เกี่ยวกับสถานที่ท่องเที่ยวในท้องถิ่นจังหวัดภูเก็ต และให้นักเรียนช่วยกันแต่งเพิ่มเติมในกิจกรรม “เติมคำเชื่อมสัมผัส” ดังนี้

“พรหมเทพ” ตั้งเทพสร้าง      บรรจงวางแต่งแต้มสี

\_\_\_\_\_

\_\_\_\_\_

\_\_\_\_\_

(จุดชมวิวแหลมพรหมเทพ จังหวัดภูเก็ต)

1.7 ครูให้คำแนะนำเรื่องการแต่งกายพยานี 11 จากหัวข้อที่กำหนด โดยให้นักเรียน ฝึกถึงจุดเด่นหรือเอกลักษณ์ของสถานที่ท่องเที่ยวที่ตนเลือก ๑ และเรียงร้อยถ้อยคำออกมาเป็นคำประพันธ์ ประเภทกาพย์ยานี 11 ที่มีความไพเราะ สละสลวย พร้อมทั้งร่วมกันตรวจสอบฉันทลักษณ์อีกครั้ง

1.8 นักเรียนแบ่งออกเป็นกลุ่ม กลุ่มละ 5-6 คน จำนวน 6 กลุ่ม จากนั้นแต่ละกลุ่มร่วมกัน เลือกสถานที่ท่องเที่ยวทางธรรมชาติหรือทางวัฒนธรรม หรือสถานที่ท่องเที่ยวสำคัญ ๆ ของจังหวัด ภูเก็ตคนละ 1 แห่งและช่วยกันระดมความคิดในการแนะนำสถานที่นั้น ๆ ผ่านกาพย์ยานี 11 เพื่อเชิญชวนให้มาท่องเที่ยวจำนวน 3 บท โดยสามารถศึกษาเพิ่มเติมได้จากใบความรู้ เรื่อง คำประพันธ์ ประเภทกาพย์ยานี 11 และใบความรู้ เรื่องคำไวพจน์ (คำพ้องความ)

### ขั้น C (Conclusion)

1.9 ครูกำหนดหัวข้อในการแต่งกาพย์ยานี 11 “ภูเก็ตบ้านฉัน สวรรค์เมืองใต้” โดยมีการ กำหนดจำนวนบท 4 บทโดยที่แต่ละกลุ่มจะสื่อความจากหัวข้อดังกล่าวอย่างไรก็ได้ แต่ให้ช่วยกัน พิจารณาถึงรูปแบบฉันทลักษณ์ การโยงสัมผัสและการใช้คำที่ถูกต้องเหมาะสมรวมถึงเป็นการนำเสนอ จุดเด่นของสถานที่ท่องเที่ยวต่าง ๆ ในจังหวัดภูเก็ตให้ครอบคลุมถึงความหมายหัวข้อดังกล่าวให้ได้

1.10 ครูทำหน้าที่เป็นผู้ให้ข้อเสนอแนะและพิจารณาผลงานการแต่งกาพย์ยานี 11 ของแต่ละกลุ่ม

1.11 ครูมอบหมายให้นักเรียนแต่ละกลุ่มร่วมกันออกแบบชิ้นงานการนำเสนอ เรื่อง การแต่งคำประพันธ์ประเภทกาพย์ยานี 11 จากหัวข้อ “ภูเก็ตบ้านฉัน สวรรค์เมืองใต้” โดยวาดภาพประกอบให้สวยงามและสร้างสรรค์

### ขั้น R (Reporting)

1.12 นักเรียนแต่ละกลุ่มส่งตัวแทนมานำเสนอผลงานการแต่งกาพย์ยานี 11 ที่กลุ่มตัวเองได้ ช่วยกันแต่งด้วยการอ่านกาพย์ยานี 11 นั้นให้เพื่อนในชั้นเรียนและครูฟังร่วมกัน

### ขั้น O (Obtain)

1.13 นักเรียนกลุ่มอื่น ๆ ตั้งใจฟังเพื่อนนำเสนอผลงานและร่วมกันวิพากษ์วิจารณ์ งานของเพื่อนแต่ละกลุ่ม พร้อมทั้งแลกเปลี่ยนเรียนรู้และให้ข้อเสนอแนะในเชิงบวกร่วมกัน

1.14 ครูกล่าวชื่นชมและให้ข้อเสนอแนะเพิ่มเติมในส่วนที่ผลงานกลุ่มนั้น ๆ ที่ยังมีความรู้ ความเข้าใจที่คลาดเคลื่อน

1.15 นักเรียนและครูร่วมกันทบทวนความรู้และประมวลความรู้ที่ได้รับจากการเรียนรู้ ร่วมกันอีกครั้งด้วยการสนทนาซักถามและแสดงความคิดเห็น

1.16 ครูมอบหมายให้นักเรียนแต่ละกลุ่มเผยแพร่ผลงานการแต่งคำประพันธ์ดังกล่าวผ่าน ห้องเรียนออนไลน์และบอร์ดประชาสัมพันธ์ภายในโรงเรียนเพื่อเป็นการเผยแพร่ความรู้และแสดง ศักยภาพของตนเอง

### นักเรียนทำแบบทดสอบหลังเรียน

#### 6. สื่อ / อุปกรณ์ / แหล่งการเรียนรู้

- 6.1 ใบความรู้ เรื่อง กาพย์ยานี 11
- 6.2 ใบความรู้ เรื่อง คำไวพจน์ (คำพ้องความ)
- 6.3 ใบกิจกรรม เรื่อง การแต่งคำประพันธ์ประเภทกาพย์ยานี 11
- 6.4 บทเรียน Power point เรื่อง การแต่งคำประพันธ์ประเภทกาพย์ยานี 11
- 6.5 คลิปวีดิทัศน์ “ตบมือ ตบตัก ตบไหล่”

#### 7. การวัดและประเมินผล

จุดประสงค์การเรียนรู้	วิธีการประเมิน	เครื่องมือ	เกณฑ์
๑. นักเรียนสามารถบอกความหมายและวิธีการแต่งกาพย์ยานี ๑๑ ได้ถูกต้อง (K)	-สังเกตจากการร่วมกันอภิปราย แลกเปลี่ยนความรู้ และตอบคำถามในห้องเรียน	- แบบสังเกตพฤติกรรมภายในชั้นเรียน	ผ่านเกณฑ์ในระดับดี ขึ้นไป
๒. นักเรียนสามารถแต่งกาพย์ยานี ๑๑ ตามหัวข้อที่กำหนดได้ (P)	ตรวจสอบจากการแต่งกาพย์ยานี ๑๑ เรื่อง “ภูเก็ตบ้านฉัน สวรรค์เมืองใต้”	- แบบประเมินชิ้นงานการแต่งกาพย์ยานี ๑๑	ผ่านเกณฑ์ในระดับดี ขึ้นไป
3. นักเรียนตระหนักถึงความสำคัญของการอนุรักษ์ภูมิปัญญาทางภาษาและมีเจตคติที่ดีต่อวิชาภาษาไทย (A)	สังเกตจากการร่วมกันอภิปราย แลกเปลี่ยนความรู้และตอบคำถามในห้องเรียน	- แบบบันทึกพฤติกรรมภายในชั้นเรียน	ผ่านเกณฑ์ในระดับดี ขึ้นไป



แบบประเมินชิ้นงาน เรื่องการแต่งคำประพันธ์ประเภทกาพย์ยานี 11

กลุ่มที่ ..... ชื่อกลุ่ม .....

ลำดับที่	รายการประเมิน	คุณภาพผลงาน			
		4	3	2	1
1	ความถูกต้องของฉันทลักษณ์				
2	การใช้ภาษา				
3	กลวิธีการนำเสนอเนื้อหา				
4	การใช้ความคิดสร้างสรรค์				
5	ความสะอาด สวยงามของชิ้นงาน				
รวม					

ลงชื่อ.....ผู้ประเมิน

(นางสาวพรพิมล พิรัตน์)

...../...../.....

เกณฑ์การตัดสินคุณภาพ

ช่วงคะแนน	ระดับคุณภาพ
18-20	หมายถึง ดีมาก
13-17	หมายถึง ดี
10-12	หมายถึง พอใช้
5-9	หมายถึง ปรับปรุง



## แบบบันทึกคะแนน

## เรื่อง การแต่งกายพยานี 11 รายการกลุ่ม

กลุ่มที่	รายชื่อสมาชิก	รายการประเมิน					รวม 20 คะแนน
		(1) ความถูกต้อง ของ ฉันทลักษณ์	(2) การใช้ ภาษา	(3) กลวิธีการ นำเสนอ เนื้อหา	(4) การใช้ ความคิด สร้าง สรรค์	(5) ความเป็น ระเบียบ เรียบร้อย สวยงาม ของ ชิ้นงาน	
กลุ่มที่ 1		(4)	(4)	(4)	(4)	(4)	
กลุ่มที่ 2							
กลุ่มที่ 3							
กลุ่มที่ 4							
กลุ่มที่ 5							
กลุ่มที่ 6							

ลงชื่อ ..... ผู้ประเมิน

(.....)

...../...../.....

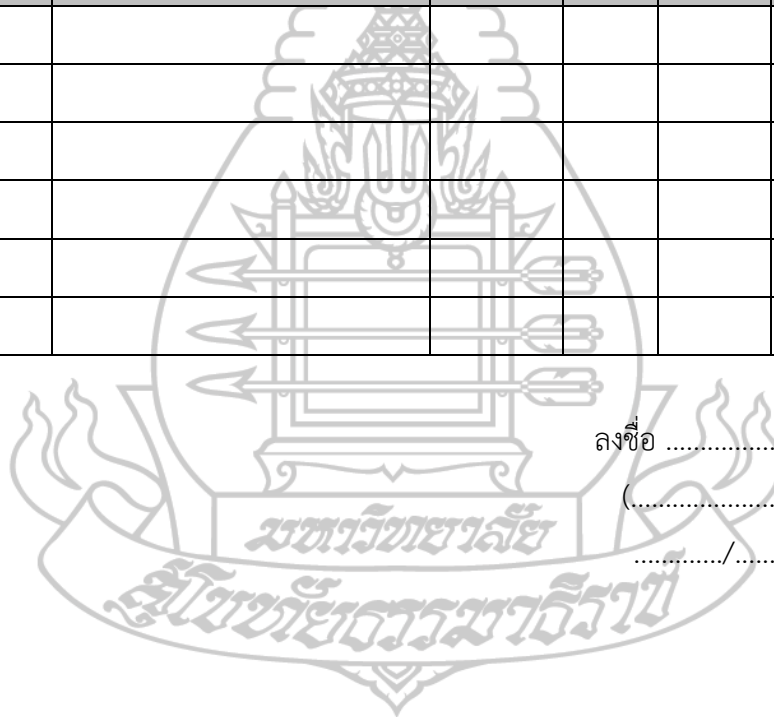



เกณฑ์การให้คะแนนชิ้นงาน ..... 11

ระดับ หัวข้อการประเมิน	4	3	2	1
1. ความถูกต้องของ ฉันทลักษณ์	จำนวนคณะและสัมผัส บังคับถูกต้องครบถ้วน ตรงตามฉันทลักษณ์ ทั้งหมด	แต่งคำประพันธ์ไม่ถูกต้อง ตามแผนผังบังคับ ของฉันทลักษณ์ ผิดไม่เกิน 2 แห่ง	แต่งคำประพันธ์ไม่ ถูกต้องตามแผนผังบังคับ ของฉันทลักษณ์ ผิดไม่ เกิน 4 แห่ง	แต่งคำประพันธ์ ไม่ถูกต้องตามแผนผัง บังคับของฉันทลักษณ์ ผิดไม่เกิน 6 แห่ง
2. การใช้ภาษา	ใช้ภาษาได้ไพเราะ สละสลวย และเขียน ตัวสะกดการันต์ถูกต้อง ทั้งหมด	ใช้ภาษาได้ไพเราะ สละสลวย แต่เขียน ตัวสะกดการันต์ผิด 1 แห่ง	ใช้ภาษาได้ไพเราะ สละสลวย แต่เขียน ตัวสะกดการันต์ผิด 2 แห่ง	ใช้ภาษาในลักษณะ กลอนพาไปหรือเขียน ตัวสะกดการันต์ผิด มากกว่า 2 แห่งขึ้นไป
3. กลวิธีการนำเสนอ เนื้อหา	เนื้อหาสอดคล้องกับ หัวข้อที่กำหนดให้ โดย สามารถเรียบเรียงและ สื่อความจากหัวข้อได้ใน ระดับดีมาก	เนื้อหาสอดคล้องกับหัวข้อ ที่กำหนดให้ โดยสามารถ เรียบเรียงและสื่อความ จากหัวข้อได้ในระดับดี	เนื้อหาสอดคล้องกับ หัวข้อที่กำหนดให้ โดย สามารถเรียบเรียงและ สื่อความจากหัวข้อได้ใน ระดับพอใช้	เนื้อหาไม่สอดคล้องกับ หัวข้อที่กำหนดให้
4. การใช้ความคิด สร้างสรรค์	เนื้อหามีความสร้างสรรค์ การสื่อความชัดเจน สอดคล้องกับหัวข้อที่ กำหนดไว้อย่างถูกต้อง และครบถ้วนสมบูรณ์	เนื้อหามีความสร้างสรรค์ การสื่อความชัดเจน สอดคล้องกับหัวข้อที่ กำหนดไว้ค่อนข้างสมบูรณ์	เนื้อหามีความสร้างสรรค์ การสื่อความชัดเจน สอดคล้องกับหัวข้อที่ กำหนดไว้พอสมควร	เนื้อหาขาดความแปลก ใหม่หรือสื่อถึงความคิด สร้างสรรค์
5. ความเป็นระเบียบ เรียบร้อยสวยงาม ของชิ้นงาน	ชิ้นงานมีความเป็น ระเบียบเรียบร้อย ภาพประกอบสวยงาม และสอดคล้องกับหัวข้อ ที่กำหนดให้	ชิ้นงานมีความเป็นระเบียบ เรียบร้อย ภาพประกอบ สวยงามและสอดคล้องกับ หัวข้อที่กำหนดให้ แต่มี รอยขีด ลบ ชีต ฆ่า 1 แห่ง	ชิ้นงานมีความเป็น ระเบียบเรียบร้อย ภาพประกอบสวยงาม และสอดคล้องกับหัวข้อ ที่กำหนดให้ แต่มีรอยขีด ลบ ชีต ฆ่า 2 แห่ง	ชิ้นงานขาดความเป็น ระเบียบเรียบร้อย มีรอย ขีด ขูด ฆ่าของดินสอ สี หรือปากกาและมีรอยขีด ลบ ชีต ฆ่า มากกว่า 2 แห่ง

เกณฑ์ตัดสินคุณภาพ



- 18 - 20      คะแนน หมายถึง ผ่านเกณฑ์การประเมินในระดับดีมาก
- 13 - 17      คะแนน หมายถึง ผ่านเกณฑ์การประเมินในระดับดี
- 10 - 12      คะแนน หมายถึง ผ่านเกณฑ์การประเมินในระดับพอใช้
- 5 - 9        คะแนน หมายถึง ผ่านเกณฑ์การประเมินในระดับต้องปรับปรุง





เลขที่	ชื่อ - สกุล	ความสนใจ ในการทำ กิจกรรม			การมีส่วน ร่วมในการ แสดง ความ คิดเห็น			การตอบ คำถาม ภายใน ชั้นเรียน			การ ยอมรับฟัง ความ คิดเห็น ของผู้อื่น			ทำงานตาม ที่ได้รับ มอบหมาย		
		2	1	0	2	1	0	2	1	0	2	1	0	2	1	0
21																
22																
23																
24																
25																
26																
27																
28																
29																
30																
31																
32																
33																

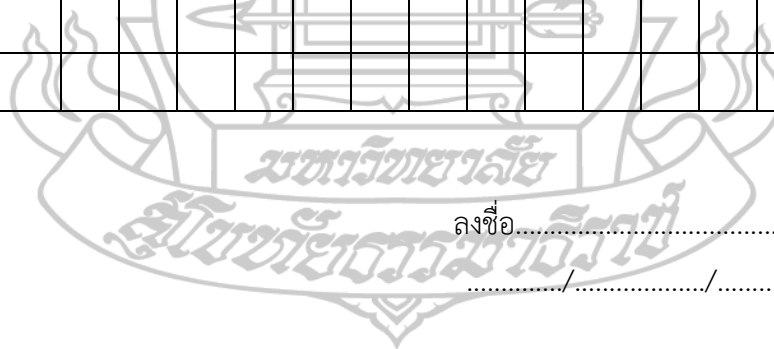

ลงชื่อ.....ผู้ประเมิน

...../...../.....

## เกณฑ์การให้คะแนน

ปฏิบัติหรือแสดงพฤติกรรมอย่างสม่ำเสมอ	ให้	2	คะแนน
ปฏิบัติหรือแสดงพฤติกรรมบางครั้ง	ให้	1	คะแนน
ไม่ปฏิบัติหรือแสดงพฤติกรรม	ให้	0	คะแนน

## เกณฑ์การตัดสินคุณภาพ

ช่วงคะแนน	ระดับคุณภาพ
7- 10	ดี
3 – 6	พอใช้
ต่ำกว่า 2	ปรับปรุง

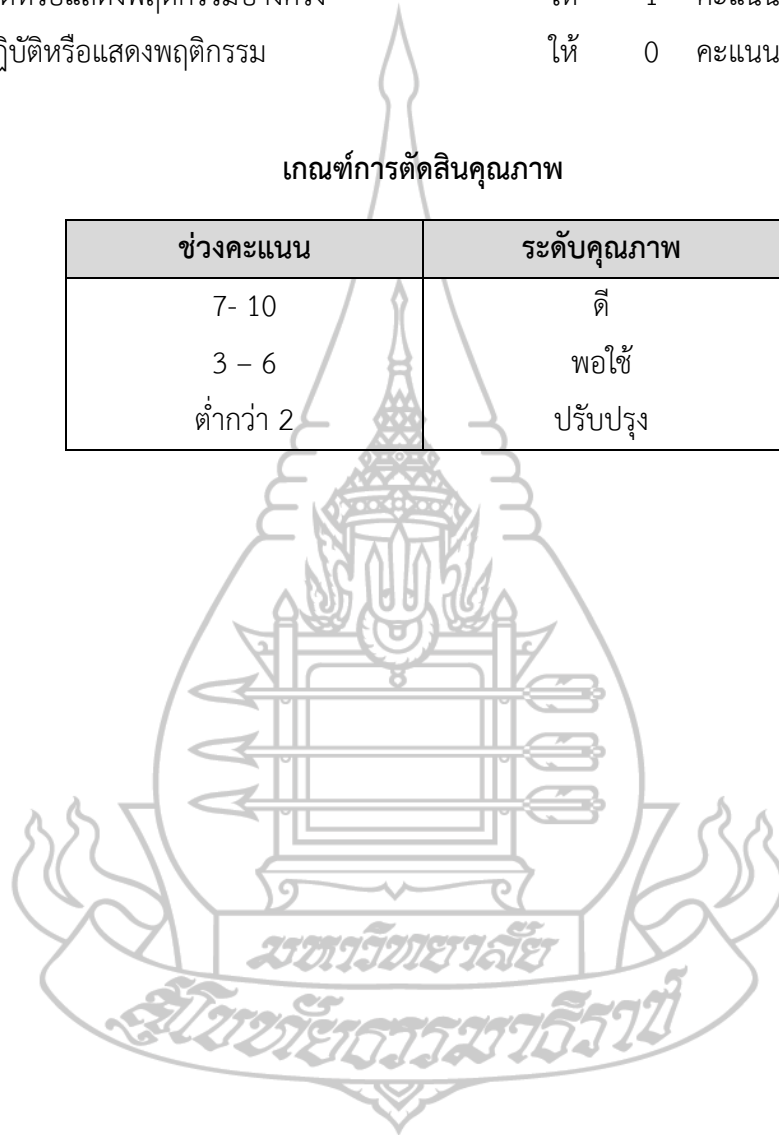

ตารางที่ 5.1 แบบสรุปความคิดเห็นของผู้เชี่ยวชาญด้านความเหมาะสมและความสอดคล้องของ  
แผนการจัดการเรียนรู้ เรื่อง การแต่งคำประพันธ์ประเภทกาพย์ยานี 11 ด้วยการจัดการ  
เรียนรู้ตามรูปแบบ MACRO MODEL สำหรับผู้เชี่ยวชาญ 3 ท่าน ดังตารางนี้

ระดับ 5 หมายถึง แผนการจัดการเรียนรู้มีคุณภาพในระดับมากที่สุด

ระดับ 4 หมายถึง แผนการจัดการเรียนรู้มีคุณภาพในระดับมาก

ระดับ 3 หมายถึง แผนการจัดการเรียนรู้มีคุณภาพในระดับปานกลาง

ระดับ 2 หมายถึง แผนการจัดการเรียนรู้มีคุณภาพในระดับน้อย

ระดับ 1 หมายถึง แผนการจัดการเรียนรู้มีคุณภาพในระดับน้อยที่สุด

ที่	รายการประเมิน	ผู้เชี่ยวชาญ			ผลการประเมิน
		1	2	3	
<b>1. ด้านรายละเอียดทั่วไปของแผนการจัดกิจกรรมการเรียนรู้</b>					
1	ชื่อหน่วยการเรียนรู้มีความมีความน่าสนใจ สอดคล้องกับตัวชี้วัดและครอบคลุมเนื้อหาสาระ	5	5	5	5
2	มาตรฐานการเรียนรู้/ตัวชี้วัด/สาระการเรียนรู้/สมรรถนะสำคัญของผู้เรียนและคุณลักษณะอันพึงประสงค์มีความเชื่อมโยงกันอย่างเหมาะสม	4	4	5	4
3	ความสอดคล้องของสาระสำคัญกับมาตรฐานการเรียนรู้/ตัวชี้วัด/ผลการเรียนรู้	4	5	5	5
4	การกำหนดเป้าหมายมีความครอบคลุมทั้งการพัฒนาผู้เรียนทั้งด้านความรู้ (K) ทักษะกระบวนการ (P) คุณลักษณะอันพึงประสงค์ (A) สมรรถนะสำคัญของผู้เรียน (C) รวมถึงความสามารถและทักษะของผู้เรียนในศตวรรษที่ 21	5	4	5	5
<b>2. ด้านการจัดกิจกรรมการเรียนรู้แบบ MACRO MODEL</b>					
5	กิจกรรมการเรียนรู้ตามรูปแบบ MACRO Model มีความน่าสนใจและเหมาะสมกับการนำมาประยุกต์ใช้ในการจัดกิจกรรมการเรียนรู้	5	5	4	5
6	ระยะเวลาในการจัดกิจกรรมการเรียนรู้มีความเหมาะสมและครอบคลุมกับจุดประสงค์การเรียนรู้	4	5	4	4
ที่	รายการประเมิน	ผู้เชี่ยวชาญ			

		1	2	3	ผลการประเมิน
7	มีการลำดับเนื้อหา/กิจกรรมตามลำดับขั้นตอนของการจัดการเรียนรู้แบบ MACRO Model	5	5	4	5
8	กิจกรรมการเรียนรู้มีความเหมาะสมและสอดคล้องกับขั้นตอนในการจัดกิจกรรมการเรียนรู้	5	4	5	5
9	สื่อการเรียนรู้/นวัตกรรมที่เลือกใช้เหมาะสมกับเนื้อหา และสามารถประยุกต์กับการสร้างสรรค์ชิ้นงานตามที่กำหนด	5	5	5	5
<b>3. ด้านการวัดและประเมินผล</b>					
10	มีการวัดและประเมินผลตามสภาพด้วยจริงด้วยนวัตกรรมและวิธีการที่สอดคล้องกับจุดประสงค์การเรียนรู้และครอบคลุมทั้งด้านความรู้ (K) ทักษะกระบวนการ (P) คุณลักษณะอันพึงประสงค์ (A) สมรรถนะสำคัญของผู้เรียน (C) รวมถึงความสามารถและทักษะของผู้เรียนในศตวรรษที่ 21	5	4	5	5
11	นวัตกรรมประเภทสื่อ / วิธีการจัดการเรียนรู้ที่เลือกใช้มีความเหมาะสมและสามารถประเมินความสามารถของผู้เรียนได้อย่างหลากหลาย	5	5	4	5
12	การตั้งเกณฑ์การประเมินผลสามารถสะท้อนความรู้ความเข้าใจและคุณภาพของผู้เรียนตามสภาพจริง	5	5	5	5

สรุปได้ว่า ความคิดเห็นของผู้เชี่ยวชาญด้านความเหมาะสมและความสอดคล้องของแผนการจัดการเรียนรู้ การตั้งค่าประพันธ์ประเภททฤษฎี 11 ด้วยการจัดการเรียนรู้ตามรูปแบบ MACRO MODEL ของนักเรียนชั้นประถมศึกษาปีที่ 5 สำหรับผู้เชี่ยวชาญ 3 ท่าน คือ ข้อ 1 ชื่อหน่วยการเรียนรู้มีความมีความน่าสนใจ สอดคล้องกับตัวชี้วัดและครอบคลุมเนื้อหาสาระ ผลการประเมินระดับมากที่สุด ข้อ 2 มาตรฐานการเรียนรู้/ตัวชี้วัด/สาระการเรียนรู้/สมรรถนะสำคัญของผู้เรียนและคุณลักษณะอันพึงประสงค์มีความเชื่อมโยงกันอย่างเหมาะสม ผลการประเมินระดับมาก ข้อ 3 ความสอดคล้องของสาระสำคัญกับมาตรฐานการเรียนรู้/ตัวชี้วัด /ผลการเรียนรู้ ผลการประเมินระดับมากที่สุด ข้อ 4 การกำหนดเป้าหมายมีความครอบคลุมทั้งการพัฒนาผู้เรียนทั้งด้านความรู้ (K) ทักษะกระบวนการ (P) คุณลักษณะอันพึงประสงค์ (A) สมรรถนะสำคัญของผู้เรียน (C) รวมถึงความสามารถและทักษะของผู้เรียนในศตวรรษที่ 21 ผลการประเมินระดับมากที่สุด ข้อ 5 กิจกรรมการเรียนรู้



ตามรูปแบบ MACRO MODEL มีความน่าสนใจและเหมาะสมกับการนำมาประยุกต์ใช้ในการจัดกิจกรรมการเรียนรู้ ผลการประเมินระดับมากที่สุด ข้อ 6 ระยะเวลาในการจัดกิจกรรมการเรียนรู้ มีความเหมาะสมและครอบคลุมกับจุดประสงค์การเรียนรู้ ผลการประเมินระดับมากที่สุด ข้อ 7 มีการลำดับเนื้อหา/กิจกรรมตามลำดับขั้นตอนของการจัดการเรียนรู้แบบ MACRO Model ผลการประเมินระดับมากที่สุด ข้อ 8 กิจกรรมการเรียนรู้มีความเหมาะสมและสอดคล้องกับขั้นตอนในการจัดกิจกรรมการเรียนรู้ ผลการประเมินระดับมากที่สุด ข้อ 9 สื่อการเรียนรู้/นวัตกรรมที่เลือกใช้เหมาะสมกับเนื้อหา และสามารถประยุกต์กับการสร้างสรรค์ชิ้นงานตามที่กำหนด ผลการประเมินระดับมากที่สุด ข้อ 10 มีการวัดและประเมินผลตามสภาพด้วยจริงด้วยนวัตกรรมและวิธีการที่สอดคล้องกับจุดประสงค์การเรียนรู้และครอบคลุมทั้งด้านความรู้ (K) ทักษะกระบวนการ (P) คุณลักษณะอันพึงประสงค์ (A) สมรรถนะสำคัญของผู้เรียน (C) รวมถึงความสามารถและทักษะของผู้เรียนในศตวรรษที่ 21 ผลการประเมินระดับมากที่สุด ข้อ 11 นวัตกรรมประเภทสื่อ / วิธีการจัดการเรียนรู้ที่เลือกใช้มีความเหมาะสมและสามารถประเมินความสามารถของผู้เรียนได้อย่างหลากหลาย ผลการประเมินระดับมากที่สุด และข้อ 12 การตั้งเกณฑ์การประเมินผลสามารถสะท้อนความรู้ความเข้าใจและคุณภาพของผู้เรียนตามสภาพจริง ผลการประเมินระดับมากที่สุด





**ภาคผนวก ค**

- แบบการประเมินความสอดคล้องของแบบทดสอบวัดความสามารถในการแต่งคำประพันธ์ประเภทกาพย์ยานี 11 ก่อนและหลังเรียนกับจุดประสงค์การเรียนรู้ (ประเมินโดยผู้เชี่ยวชาญ 3 ท่าน)
- ตารางสรุปค่าดัชนีสอดคล้องของแบบทดสอบก่อนเรียนหลังเรียนกับจุดประสงค์การเรียนรู้

**แบบประเมินวิเคราะห์ความสอดคล้องของข้อสอบกับจุดประสงค์เชิงพฤติกรรมของ  
ข้อสอบ**

มาตรฐานการเรียนรู้ ท 4.1 เข้าใจธรรมชาติของภาษาและหลักภาษาไทย การเปลี่ยนแปลงของภาษาและพลังของภาษา ภูมิปัญญาทางภาษา และรักษาภาษาไทยไว้ เป็นสมบัติของชาติ

ตัวชี้วัด ท 4.1 ป.5/6 แต่งบทร้อยกรอง (กาพย์ยานี 11)

**คำชี้แจง** โปรดพิจารณาว่าข้อสอบแต่ละข้อจากแบบทดสอบวัดความสามารถในการแต่งคำประพันธ์ประเภทกาพย์ยานี 11 “การตอบข้อสอบปรนัยโดยการเลือกตอบคำถามข้อที่ถูกที่สุดเพียงข้อเดียว” วัดตรงจุดประสงค์ของการเรียนรู้ที่ระบุหรือไม่แล้วเขียนผลการพิจารณาของท่านโดยกา ✓ ลงในช่อง “คะแนนการพิจารณา” ตามความคิดเห็นของท่าน

กา ✓ ในช่อง + 1 ถ้า แน่ใจว่าข้อสอบวัดจุดประสงค์การเรียนรู้ที่ระบุไว้

กา ✓ ในช่อง 0 ถ้า ไม่แน่ใจว่าข้อสอบนั้นวัดจุดประสงค์การเรียนรู้ที่ระบุไว้

กา ✓ ในช่อง - 1 ถ้า แน่ใจว่าข้อสอบนั้นไม่ได้วัดจุดประสงค์การเรียนรู้ที่ระบุไว้

**การประเมินและตรวจสอบคุณภาพเครื่องมือวัดผลการศึกษา**

จุดประสงค์ เชิงพฤติกรรม	ข้อสอบ	ผลการประเมิน			ข้อเสนอแนะ
		+ 1	0	- 1	
ตัวชี้วัดที่ การแต่ง กาพย์ยานี 11	1. คำคู่ใดมีเสียงคล้องจองกัน ก. บ้าน - เรือน                      ข. เพลิด - เพลิน ค. กว้าง - สร้าง                      ง. เบ่ง - บาน				
	2. คำคู่ใดมีเสียงไม่คล้องจองกัน ก. ของขวัญ - สัญญา              ข. ลิขิต - มิตรแท้ ค. คงคา - สาบสูญ                  ง. บัณฑิต - คิดถึง				
	3. ควรนำคำใดมาเติมลงในช่องว่างจึงจะคล้องจองกับคำต่อไปนี้ “ข้าวยาก .....” ก. ห่างไกล                              ข. หมากแพง ค. บางรัก                                  ง. ตักตวง				

จุดประสงค์ เชิงพฤติกรรม	ข้อสอบ	ผลการประเมิน			ข้อเสนอแนะ
		+ 1	0	- 1	
<b>ตัวชี้วัดที่</b> การแต่ง กาพย์ยานี 11	4. คำในข้อใดมีสัมผัสสระ ก. ทุกข์ ทน                      ข. กว้าง ใหญ่ ค. เมือง เรือง                    ง. เรือง ราว				
	5. คำในข้อใดคล้องจองกับคำว่า “เศร้ร่า” ก. ก้าว                              ข. คราว ข. เหล่า                              ง. พราว				
	5. ข้อใดสรุปสัมผัสสระได้ถูกต้องที่สุด ก. คำที่มีพยัญชนะและสระตัวเดียวกัน ข. คำที่มีเสียงสระและวรรณยุกต์เสียงเดียวกัน ค. คำที่มีสระเสียงเดียวกันและตัวสะกดใน มาตราเดียวกัน ง. คำที่มีพยัญชนะต้นเดียวกันและตัวสะกดในมาตรา เดียวกัน				
	6. ข้อใดมีสัมผัสสระมากที่สุด ก. จงหมั่นมั่นหมายใจ อย่าได้คร้านการวิชา ข. เรื่อยเรื่อยมาเรียงเรียง นกบินเฉียงไปทั้งหมด ค. ดูหนูสูงสูง งูสุดสูงสูง ง. ก้อยกุ่มปรุงประทีน วางถึงลั่นดินแดโดย				
	7. ข้อใดมีสัมผัสพยัญชนะมากที่สุด ก. จงหมั่นมั่นหมายใจ อย่าได้คร้านการวิชา ข. เรื่อยเรื่อยมาเรียงเรียง นกบินเฉียงไปทั้งหมด ค. ดูหนูสูงสูง งูสุดสูงสูง ง. ก้อยกุ่มปรุงประทีน วางถึงลั่นดินแดโดย				
	8. ข้อใดปรากฏทั้งสัมผัสพยัญชนะและสัมผัสสระ ก. หัวลิงหมากกลางลิง ข. ต้นกลางลิงแลหูลิง ค. ลิงไต่กระไต่ลิง ง. ลิงโลดคว่ำประสาลิง				

จุดประสงค์ เชิงพฤติกรรม	ข้อสอบ	ผลการประเมิน			ข้อเสนอแนะ
		+ 1	0	- 1	
ตัวชี้วัดที่ การแต่ง กาศพย์ยานี 11	9. “บ้านช่องคลองเล็กใหญ่ บ้างตื่นไฟตกใจ โจร” จากวรรคข้างต้นมีคำใดเป็นสัมผัสสระ ก. ช่อง-คลอง <b>ข. ใจ-โจร</b> ค. บ้าน - ช่อง                    ง. ตื่น-ตก				
	10. ลิงค่างครางโครกครอก ผุ่งจิ้งจอกออกเท่า หอนชะนีวิเวกวอน นกหกร่อนนอนรังเรียง คำประพันธ์บทดังกล่าวมีความเด่นชัดในด้านใด มากที่สุด <b>ก. สัมผัสอักษร</b> ข. สัมผัสสระ ค. การซ้ำคำ        ง. ไม่มีข้อใดกล่าวถูกต้อง				
	11. ข้อใดจำแนกสัมผัสในได้ถูกต้องที่สุด “จำปีผีเสื้อตอม หอมรวยรินชื่นนาสา” <b>ก. ปี - ผี, รวย - รื่น, รื่น - ชื่น</b> ข. ตอม - หอม, รวย - รื่น, รื่น - ชื่น ค. ปี - ผี, ตอม - หอม, รวย - รื่น ง. ผี - เสือ, ตอม - หอม, รื่น - ชื่น				
	12. ข้อใดขาดสัมผัสบังคับ ก. เปิบข้าวทุกคราวคำ    จงสูจำเป็นอาภิน <b>ข. ข้าวนี้มะมิรส</b> <b>ให้ชนชิมทุกชั้นชน</b> ค. เหงื่อหยดสัก็หยาดทุกหยดหยาดล้วน ยากเย็น ง. น้ำเหลืองที่เรือแดงและน้ำแรงอันหลังริน				
	13. ข้อใดจัดเป็นความสำคัญและประโยชน์ของ คำไวพจน์ ก. การหาที่มาของคำ ข. การอ่านกาศพย์ยานี 11 <b>ค. การแต่งกาศพย์ยานี 11</b> ง. การเชื่อมประโยค				



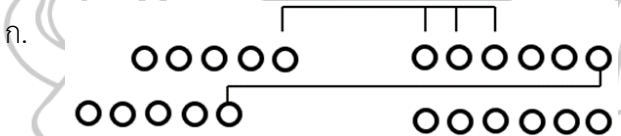
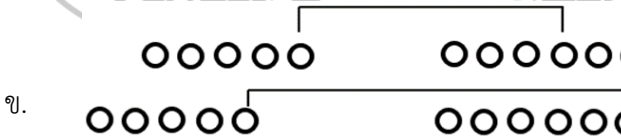
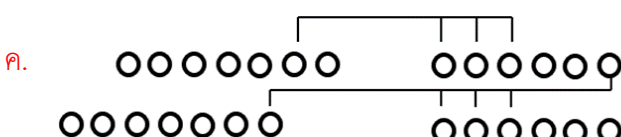
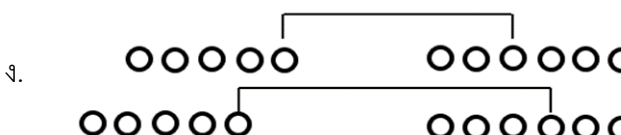

จุดประสงค์ เชิงพฤติกรรม	ข้อสอบ	ผลการประเมิน			ข้อเสนอแนะ
		+ 1	0	- 1	
<b>ตัวชี้วัดที่</b> การแต่ง กาพย์ยานี 11	20. ข้อใดไม่ใช่คำไวพจน์ของคำว่า “ดวงจันทร์” ก. แฉง <span style="color: red;">ข. สุริยัน</span> ค. แขง <span style="color: red;">ง. โสสม</span>				
	21. คำไวพจน์ในข้อใดหมายถึง “พระเจ้าแผ่นดิน” ก. ชาติรี <span style="color: red;">ข. นราธิป</span> ค. โลกนาถ <span style="color: red;">ง. บิตูเรศ</span>				
	22. คำในข้อใดมีความหมายตรงข้ามกับคำว่า “อัคคี” ก. อัคนี <span style="color: red;">ข. เพลิง</span> <span style="color: red;">ค. วาโย</span> <span style="color: red;">ง. ภากร</span>				
	23. คำในข้อใดมีความหมายเหมือนคำว่า “พสุธา,ธานี” ตามลำดับ ก. ปถพี , คีรี <span style="color: red;">ข. ธรดาล , นครเศศ</span> ค. ไผท , ภูมิ <span style="color: red;">ง. พารา , ธานีนทร์</span>				
	24. แผนผังชั้นลักษณะของคำประพันธ์ประเภทกาพย์ ยานี 11 คือข้อใด ก.  ข.  ค.  ง. 				



จุดประสงค์ เชิงพฤติกรรม	ข้อสอบ	ผลการประเมิน			ข้อเสนอแนะ
		+ 1	0	- 1	
<b>ตัวชี้วัดที่</b> การแต่ง กาพย์ยานี 11	30. คำประพันธ์บทนี้คำใดเป็นสัมผัสนอก “สุพรรณหงษ์ทรงพุ่มห้อย งามชดช้อยลอยหลังลินธุ์” ก. ห้อย - ช้อย                      ข. หงส์ - ทรง ค. ชด - ช้อย                          ง. ช้อย - ลอย				
	31. “พิศดูหม่อมจฉายแหวกมาในสาครคณิงนุชสุด สายสมรมาด้วยพีจะดีใจ” จากข้อความดังกล่าว หาก แบ่งวรรคใหม่จะเป็นคำประพันธ์ชนิดใด ก. กาพย์ยานี ๑๑                      ข. กาพย์ฉับ ๑๖ ค. กลอนสุภาพ                          ง. โคลงสี่สุภาพ				
	32. ข้อใดกล่าวถึงสัมผัสบังคับของกาพย์ยานี 11 ไม่ ถูกต้อง ก. คำสุดท้ายของวรรคที่ 1 สัมผัสกับคำที่ 3 ของ วรรคที่ 2 ข. คำสุดท้ายของวรรคที่ 1 สัมผัสกับคำสุดท้าย ของวรรคที่ 2 ค. คำสุดท้ายของวรรคที่ 3 สัมผัสกับคำสุดท้าย ของวรรคที่ 2 ง. คำสุดท้ายของวรรคที่ 4 สัมผัสกับคำสุดท้าย ของวรรคที่ 2 ในบทต่อไป				
	33. ข้อใดไม่จัดอยู่ในลักษณะบังคับในการแต่งกาพย์ ยานี ก. มีสัมผัสระหว่างวรรค      ข. มีสัมผัสระหว่างบท ค. มีสัมผัสสระ                      ง. มีสัมผัสภายในวรรค				
	34. ใดใช้คำสัมผัสระหว่างวรรคในบาทเอกไม่ถูกต้อง ก. รอนรอนอ่อนอัสดง    พระสุริยงเย็นยอแสง ข. ภูเกิดเมืองฟ้างาม    หาดทรายขาวทะเลสวย ค. ยาชีพประหลาดขึ้น    ประหยัดผืนดินผวา ง. ข้าวปลั่งสั่งทุ่งข้าว    เคียวจะนำด้วยชาวเคียว				

จุดประสงค์ เชิงพฤติกรรม	ข้อสอบ	ผลการประเมิน			ข้อเสนอแนะ
		+ 1	0	- 1	
ตัวชี้วัดที่ การแต่ง กาพย์ยานี 11	35. สัมผัสบังคับของกาพย์ยานี ๑๑ คือข้อใด ก. สัมผัสใน                      ข. สัมผัสนอก ค. สัมผัสอักษร                ง. ถูกทั้ง ก และ ข				
	36. สัมผัสนอกหมายความว่าอย่างไร ก. คำที่มีเสียงพยัญชนะพ้องกันนอกวรรค ข. คำที่มีเสียงพยัญชนะคล้องจองในวรรคเดียวกัน ค. คำที่มีเสียงพยัญชนะและเสียงสระคล้องจอง ในวรรคเดียวกัน ง. คำที่มีเสียงสระคล้องจองกันระหว่างวรรคซึ่ง เรียกว่าสัมผัสบังคับ				
	37. สัมผัสในหมายความว่าอย่างไร ก. คำที่มีเสียงสระคล้องจองกัน ข. คำที่มีเสียงพยัญชนะคล้องจองกัน ค. คำที่มีเสียงสระหรือเสียงพยัญชนะคล้องจองกัน ระหว่างวรรค ง. คำที่มีเสียงสระหรือเสียงพยัญชนะคล้องจอง ภายในวรรคเดียวกัน				
	38. คำสัมผัสที่เชื่อมโยงกันระหว่างวรรคหนึ่งไปสู่อีก วรรคหนึ่งมีชื่อเรียกว่าอย่างไร ก. สัมผัสระหว่างวรรค ข. สัมผัสระหว่างบาท ค. สัมผัสระหว่างบท ง. สัมผัสใน				
	39. คำประพันธ์ประเภทกาพย์ยานีปรากฏใช้ครั้งแรก ในวรรณคดีเรื่องใด ก. กาพย์เห่ชมเครื่องคาวหวาน ข. กาพย์พระไชยสุริยา ค. มหาชาติคำหลวง                      ง. ราชาธิราช				

จุดประสงค์ เชิงพฤติกรรม	ข้อสอบ	ผลการประเมิน			ข้อเสนอ แนะ
		+ 1	0	- 1	
ตัวชี้วัดที่ การแต่ง ภาพยยานี 11	40. <u>สัมผัสพยัญชนะ</u> หมายความว่าอย่างไร ก. คำที่มีเสียงสระคล้องจองกัน <b>ข. คำที่มีเสียงพยัญชนะต้นตัวเดียวกัน</b> ค. คำที่มีเสียงสระหรือเสียงพยัญชนะคล้องจองกัน ระหว่างวรรค ง. คำที่มีเสียงสระหรือเสียงพยัญชนะคล้องจองกันภายใน วรรคเดียวกัน				
	41. คำประพันธ์ประเภทภาพยยานี ๑๑ แบ่งจังหวะในการอ่าน ตามข้อใด <b>ก. สอง – สาม / สาม – สาม</b> ข. สาม – สอง / สาม – สาม ค. สอง – สาม / สอง – สอง ง. สาม – สอง / สอง – สอง – สอง				
	42. ข้อใดแบ่งวรรคในการอ่านได้ถูกต้องที่สุด ก. ร็วรวงพง/ข้าวร็ว เห็นปลั้ว/ปลั้วร็วทองเห็น เย็นลม/ลมเข้าเย็น เรียวรวงเล่น/ระเนนเรียว ข. ร็วรวง/พงข้าวร็ว เห็นปลั้ว/ปลั้วร็วทองเห็น เย็นลมลม/เข้าเย็น เรียวรวงเล่น/ระเนนเรียว ค. ร็วรวง/พงข้าวร็ว เห็นปลั้ว/ปลั้วร็ว/ทองเห็น เย็นลม/ลมเข้าเย็น เรียวรวงเล่น/ระเนนเรียว <b>ง. ร็วรวง/พงข้าวร็ว เห็นปลั้วปลั้ว/ร็วทองเห็น</b> <b>เย็นลม/ลมเข้าเย็น เรียวรวงเล่น/ระเนนเรียว</b>				

จุดประสงค์ เชิงพฤติกรรม	ข้อสอบ	ผลการประเมิน			ข้อเสนอแนะ
		+ 1	0	- 1	
ตัวชี้วัดที่ การแต่ง ภาพยนต์ 11	43. ข้อใดแบ่งวรรคในการอ่านได้ถูกต้องที่สุด ก. พุดตีมี/คุณแพรว สดับ/แล้วก็ตั้งใจ ยังจิตมิตร/ทั่วไป บมีอื่น/จะเปรียบปาน ข. พุดตี/มีคุณแพรว สดับแล้ว/ก็ตั้งใจ ยังจิต/มิตรทั่วไป บมีอื่น/จะเปรียบปาน ค. พุดตี/มีคุณแพรว สดับแล้ว/ก็ตั้งใจ ยังจิตมิตร/ทั่วไป บมีอื่น/จะเปรียบปาน ง. พุดตีมี/คุณแพรว สดับแล้ว/ก็ตั้งใจ ยังจิต/มิตรทั่วไป บมีอื่นจะ/เปรียบปาน				
	44. ข้อใดแบ่งวรรคในการอ่านได้ถูกต้องที่สุด ก. สุขใจ/ในธรรมะ สุขเพราะละ/ความชื่นชม สุข/ไซร์ไร้ระทม สุขเปล่งปลอด/ยอดสุขเอย ข. สุขใจใน/ธรรมะ สุขเพราะละ/ความชื่นชม สุขไซร์/ไร้ระทม สุขเปล่งปลอด/ยอดสุขเอย ค. สุขใจ/ในธรรมะ สุขเพราะ/ละความชื่นชม สุขไซร์/ไร้ระทม สุขเปล่งปลอด/ยอดสุขเอย ง. สุขใจ/ในธรรมะ สุขเพราะละ/ความชื่นชม สุขไซร์ไร้/ระทม สุขเปล่ง/ปลอดยอดสุขเอย				
	45 กลวิธีการแต่งภาพยนต์ 11 ให้ไพเราะ ควรแบ่ง จังหวะของคำอย่างไร ก. สอง / สาม สาม / สาม สอง / สาม สาม / สาม ข. สาม / สอง สาม / สาม สาม / สอง สาม / สาม ค. สอง / สาม สอง / สอง / สอง สอง / สาม สอง / สอง / สอง ง. สอง / สาม สอง / สอง / สอง สาม / สอง สอง / สอง / สอง				







จุดประสงค์ เชิงพฤติกรรม	ข้อสอบ	ผลการประเมิน			ข้อเสนอแนะ
		+ 1	0	- 1	
ตัวชี้วัดที่ การแต่ง กาพย์ยานี 11	54. ควรเติมกลุ่มคำในข้อใดจึงจะมีความหมายและ ถูกต้องตามฉันทลักษณ์ของกาพย์ยานี 11 “เจ้ามดแดงเดินดุ่ม เป็นกลุ่มกลุ่ม..... มองเห็นเช่นนี้แล้ว ไม่คลาดแคล้วชมมดแดง” ก. กินมันแกว                      ข. ยาวเป็นทาง <b>ค. ไปตามแนว</b> ง. เหมือนกับแนว				
	55. จงเติมวรรคที่ขาดหายไปในการประพันธ์ต่อไปนี้ ให้สอดคล้องกับใจความที่กำหนดให้ “..... ท่านทั้งปวงได้รู้ความมะม่วงเมืองสยามนั้นมีมาก หลากหลายพรรณ” ก. ท้องทุ่งมีข้าวรวง    ข. เปลวไฟลุกโชติช่วง <b>ค. แสงทองแสงเงินยวง    ง. จักกล่าวพรรณมะม่วง</b>				
	56. จงเติมวรรคที่ขาดหายไปในการประพันธ์ต่อไปนี้ ให้สอดคล้องกับใจความที่กำหนดให้ “ดอกไม้ในสวน แก้ว.....อย่างะมีไว้ชม ประดับสวนให้ชวนมอง” ก. สวยจริงแล้วพวงผูก    ข. ดอกนมแมวห้อยระย้า <b>ค. สวยเพริศแพรวน่าเด็ดดม    ง. ปลุกเป็นแถวตาม แนวทาง</b>				
	มองซี...มองทะเล    เห็นลมคลื่นเห่จับหิน บางครั้งมันบ้าบิ่น    กระแทกหินดังครืนครืน ทะเลไม่เคยหลับไหล    ใครตอบได้ใหม่ไหนจึงตื่น บางครั้งยังสะอื้น    ทะเลมันตื่นอยู่ร่ำไป 57. จากบทประพันธ์ข้างต้นมีการใช้โวหารภาพพจน์ แบบใดเด่นชัดที่สุด ก. อติพจน์ <b>ข. บุคลาธิษฐาน</b> ค. สัทพจน์                      ง. อุปมา				

จุดประสงค์ เชิงพฤติกรรม	ข้อสอบ	ผลการประเมิน			ข้อเสนอแนะ
		+ 1	0	- 1	
ตัวชี้วัดที่ การแต่ง กาพย์ยานี 11	58. ให้นักเรียนแต่งคำประพันธ์ประเภทกาพย์ยานี 11 หัวข้อ “เด็กไทยยุคใหม่” ความยาว ๒ บท  _____				
	_____				
	_____				
	59. ให้นักเรียนแต่งคำประพันธ์ประเภทกาพย์ยานี 11 หัวข้อ “ภูเก็บบ้านฉัน” ความยาว ๒ บท  _____				
	_____				
	_____				
	60. ให้นักเรียนแต่งคำประพันธ์ประเภทกาพย์ยานี 11 จำนวน 2 บทให้สอดคล้องกับภาพที่กำหนดให้   (จุดชมวิวแหลมพรหมเทพ จังหวัดภูเก็ต)  _____				
	_____				
	_____				
	_____				

ตารางที่ 6.1 แสดงค่าดัชนีความสอดคล้อง (IOC) ของแบบทดสอบวัดความรู้ และความสามารถใน  
การแต่งคำประพันธ์ประเภทกาพย์ยานี 11

ข้อที่	ผู้ทรงคุณวุฒิ			$\Sigma R$	IOC	แปลผล
	คนที่ 1	คนที่ 2	คนที่ 3			
1	+1	+1	+1	3	1	สอดคล้อง
2	+1	+1	+1	3	1	สอดคล้อง
3	+1	+1	+1	3	1	สอดคล้อง
4	+1	+1	+1	3	1	สอดคล้อง
5	+1	+1	+1	3	1	สอดคล้อง
6	+1	+1	+1	3	1	สอดคล้อง
7	+1	+1	+1	3	1	สอดคล้อง
8	+1	+1	+1	3	1	สอดคล้อง
9	+1	+1	+1	3	1	สอดคล้อง
10	+1	+1	+1	3	1	สอดคล้อง
11	+1	+1	+1	3	1	สอดคล้อง
12	+1	+1	+1	3	1	สอดคล้อง
13	+1	+1	-1	1	0.33	*ไม่สอดคล้อง
14	+1	+1	+1	3	1	สอดคล้อง
15	+1	+1	+1	3	1	สอดคล้อง
16	+1	+1	+1	3	1	สอดคล้อง
17	+1	+1	+1	3	1	สอดคล้อง
18	+1	+1	+1	3	1	สอดคล้อง
19	+1	+1	+1	3	1	สอดคล้อง
20	0	+1	+1	2	0.67	สอดคล้อง

ตารางที่ 6.1 (ต่อ)

ข้อที่	ผู้ทรงคุณวุฒิ			$\sum R$	IOC	แปลผล
	คนที่ 1	คนที่ 2	คนที่ 3			
21	+1	+1	+1	3	1	สอดคล้อง
22	0	0	0	0	0	*ไม่สอดคล้อง
23	+1	+1	+1	3	1	สอดคล้อง
24	+1	+1	+1	3	1	สอดคล้อง
25	+1	+1	+1	3	1	สอดคล้อง
26	+1	+1	0	2	0.67	สอดคล้อง
27	+1	+1	+1	3	1	สอดคล้อง
28	+1	+1	+1	3	1	สอดคล้อง
29	+1	+1	+1	3	1	สอดคล้อง
30	+1	+1	+1	3	1	สอดคล้อง
31	+1	+1	+1	3	1	สอดคล้อง
32	+1	+1	+1	3	1	สอดคล้อง
33	+1	+1	+1	3	1	สอดคล้อง
34	+1	+1	+1	3	1	สอดคล้อง
35	+1	+1	+1	3	1	สอดคล้อง
36	+1	+1	+1	3	1	สอดคล้อง
37	+1	+1	+1	3	1	สอดคล้อง
38	+1	+1	+1	3	1	สอดคล้อง
39	+1	+1	+1	3	1	สอดคล้อง
40	+1	+1	+1	3	1	สอดคล้อง
41	+1	-1	0	0	0	*ไม่สอดคล้อง
42	0	+1	+1	2	0.67	สอดคล้อง
43	0	+1	+1	2	0.67	สอดคล้อง
44	0	+1	+1	2	0.67	สอดคล้อง
45	+1	+1	+1	3	1	สอดคล้อง



ตารางที่ 6.1 (ต่อ)

ข้อที่	ผู้ทรงคุณวุฒิ			$\sum R$	IOC	แปลผล
	คนที่ 1	คนที่ 2	คนที่ 3			
46	+1	+1	+1	3	1	สอดคล้อง
47	+1	+1	+1	3	1	สอดคล้อง
48	+1	+1	+1	3	1	สอดคล้อง
49	+1	+1	+1	3	1	สอดคล้อง
50	+1	+1	+1	3	1	สอดคล้อง
51	+1	+1	+1	3	1	สอดคล้อง
52	+1	+1	+1	3	1	สอดคล้อง
53	+1	+1	+1	3	1	สอดคล้อง
54	0	+1	+1	2	0.67	สอดคล้อง
55	+1	+1	+1	3	1	สอดคล้อง
56	+1	+1	+1	3	1	สอดคล้อง
57	- 1	+1	0	0	0	*ไม่สอดคล้อง
58	+1	+1	+1	3	1	สอดคล้อง
59	+1	+1	+1	3	1	สอดคล้อง
60	+1	+1	+1	3	1	สอดคล้อง
ค่าเฉลี่ย = 0.90						

สรุปได้ว่า ค่าดัชนีความสอดคล้อง (IOC) ของแบบทดสอบวัดความสามารถในการแต่งคำประพันธ์ประเภทกาพย์ยานี 11 ของนักเรียนชั้นประถมศึกษาปีที่ 5 สำหรับผู้เชี่ยวชาญ 3 ท่าน เท่ากับ 0.90

\* คัดเลือกข้อสอบที่ผ่านการประเมินและมีค่า IOC อยู่ในช่วง 0.67-1 หลังจากนั้นนำข้อสอบไปทดสอบ กับนักเรียนเพื่อหาความยากง่าย (P) และอำนาจจำแนก (R) ต่อไป



**ภาคผนวก ง**

แบบทดสอบวัดความสามารถในการตั้งค่าประพจน์ประเภทกพยานี  
ก่อนและหลังเรียนโดยใช้การจัดการเรียนรู้ตามรูปแบบ MACRO MODEL  
และตารางผลการประเมินค่า p และค่า r



แบบทดสอบวัดผลก่อนและหลังเรียน  
เรื่อง การแต่งคำประพันธ์ประเภทกาพย์ยานี  
รายวิชา ภาษาไทย ชั้นประถมศึกษาปีที่ 5

---

คำชี้แจง

- แบบทดสอบชุดนี้มีจำนวนทั้งหมด 21 ข้อ แบ่งออกเป็น 2 ตอน  
ตอนที่ 1 เป็นแบบทดสอบปรนัย 4 ตัวเลือก จำนวน 20 ข้อ คะแนนเต็ม 20 คะแนน  
ตอนที่ 2 เป็นแบบทดสอบอัตนัย จำนวน 1 ข้อ คะแนนเต็ม 20 คะแนน  
รวมคะแนนจากแบบทดสอบทั้งหมด 40 คะแนน
- ให้นักเรียนเขียนชื่อ-นามสกุล ในกระดาษคำตอบให้ชัดเจน



(นางสาวพรพิมล พิรัตน์)

ผู้สอน





15. จากข้อความดังกล่าว หากแบ่งวรรคใหม่จะเป็นคำประพันธ์ชนิดใด

- ก. โคลงสี่สุภาพ                      ข. กลอนสุภาพ  
ค. กาพย์ฉบัง ๑๖                  ง. กาพย์ยานี ๑๑

16. ข้อใช้คำสัมผัสระหว่างวรรคในบาทเอกไม่ถูกต้อง

- ก. รอนรอนอ่อนอัสดง พระสุริยงเย็นยอแสง  
ข. ภูเก็ตเมืองฟ้างาม หาดทรายขาวทะเลสวย  
ค. ยาชีพประหลาดขึ้น ประหยัดผืนดินผวา  
ง. ข้าวปลั่งสั่งทุ่งข้าว เคียวจะนำด้วยชาวเคียว

17. คำประพันธ์ประเภทกาพย์ยานี ๑๑ แบ่งจังหวะในการอ่านตามข้อใด

- ก. สอง – สาม / สาม – สาม              ข. สาม – สอง / สาม – สาม  
ค. สอง – สาม / สอง – สอง              ง. สาม – สอง / สอง – สอง – สอง

18. ข้อใดแบ่งวรรคในการอ่านได้ถูกต้องที่สุด

- ก. พุดดีมี/คุณแพรว                      สดับ/แล้วก็ตั้งใจ  
    ยังจิตมิตร/ทั่วไป                      บ่มีอื่น/จะเปรียบปาน  
ข. พุดดี/มีคุณแพรว                      สดับแล้ว/ก็ตั้งใจ  
    ยังจิต/มิตรทั่วไป                      บ่มีอื่น/จะเปรียบปาน  
ค. พุดดี/มีคุณแพรว                      สดับแล้ว/ก็ตั้งใจ  
    ยังจิตมิตร/ทั่วไป                      บ่มีอื่น/จะเปรียบปาน  
ง. พุดดีมี/คุณแพรว                      สดับแล้ว/ก็ตั้งใจ  
    ยังจิต/มิตรทั่วไป                      บ่มีอื่นจะ/เปรียบปาน

“น้ำเหนือที่เรือแดง และน้ำ \_\_\_\_\_ อันหลังริน”  
สายเลือดทุกทั้งสิ้น      ที่ลูซดกำซาบพัน  
(จิตร ภูมิศักดิ์)

19. ควรนำคำใดมาเติมลงในช่องว่างของคำประพันธ์ต่อไปนี้จึงจะได้สัมผัสที่ถูกต้อง

- ก. คำ                      ข. ใจ                      ค. แรง                      ง. นิง

นกแก้วแจ้ว \_\_\_\_\_ จับไม้เรียงเคียงคู่สอง  
เหมือนพื้ \_\_\_\_\_ รับขวัญน้องต้องมือเรา  
(บทเห่เรือ พระนิพนธ์เจ้าฟ้าธรรมาธิเบศร)

20. คำในข้อใดเมื่อนำมาเติมในช่องว่างต่อไปนี้จะได้สัมผัสถูกต้องและได้ความหมายที่สมบูรณ์ขึ้น

ก. แจ่มเสียง , ประคอง

ข. แจ่มใส , รำพึง

ค. เจรจา , คำนึ่ง

ง. แจ่มเสียง , คิดถึง





เฉลยแบบทดสอบวัดผลก่อนและหลังเรียน  
เรื่อง การแต่งคำประพันธ์ประเภทกาพย์ยานี  
รายวิชา ภาษาไทย ชั้นประถมศึกษาปีที่ 5

ข้อที่	เฉลย
1.	ค.
2.	ค.
3.	ข.
4.	ค.
5.	ก.
6.	ข.
7.	ง.
8.	ค.
9.	ง.
10.	ข.
11.	ข.
12.	ก.
13.	ก.
14.	ก.
15.	ง.
16.	ข.
17.	ก.
18.	ข.
19.	ค.
20.	ก.



ตารางที่ 7.1 ผลการวิเคราะห์หาค่าความยากง่าย (p) และค่าอำนาจจำแนก (r) ของแบบทดสอบ  
วัดความสามารถในการแต่งคำประพันธ์ประเภทกาพย์ยานี 11

ข้อที่	ค่าความยาก (P)	ค่าอำนาจจำแนก (R)	ผลการพิจารณา
1.	0.33	0.26	คัดเลือกไว้
2.	0.60	0.26	คัดเลือกไว้
3.	0.75	0.30	คัดเลือกไว้
4.	0.75	0.10	* คัดออก
5.	0.65	0.36	คัดเลือกไว้
6.	0.70	0.26	คัดเลือกไว้
7.	0.70	0.33	คัดเลือกไว้
8.	0.65	0.23	คัดเลือกไว้
9.	0.80	0.26	คัดเลือกไว้
10.	0.60	0.26	คัดเลือกไว้
11.	0.70	0.20	คัดเลือกไว้
12.	0.80	0.26	คัดเลือกไว้
13.	0.35	0.16	* คัดออก
14.	0.70	0.20	คัดเลือกไว้
15.	0.55	0.23	คัดเลือกไว้
16.	0.65	0.23	คัดเลือกไว้
17.	0.60	0.26	คัดเลือกไว้
18.	0.70	0.13	* คัดออก
19.	0.70	0.20	คัดเลือกไว้
20.	0.60	0.20	คัดเลือกไว้

ตารางที่ 7.1 (ต่อ)

ข้อที่	ค่าความยาก (P)	ค่าอำนาจจำแนก (R)	ผลการพิจารณา
21.	0.70	0.26	คัดเลือกไว้
22.	0.75	0.23	คัดเลือกไว้
23.	0.55	0.16	* คัดออก
24.	0.80	0.20	คัดเลือกไว้
25.	0.75	0.23	คัดเลือกไว้
26.	0.60	0.20	คัดเลือกไว้
27.	0.90	0.06	* คัดออก
28.	0.65	0.10	* คัดออก
29.	0.70	0.20	คัดเลือกไว้
30.	0.65	0.23	คัดเลือกไว้

ตารางที่ 8.1 ผลการวิเคราะห์ค่าสัมประสิทธิ์สหสัมพันธ์แบบเพียร์สัน (Pearson Product Moment Correlation Coefficient) ของแบบทดสอบวัดความสามารถด้านการแต่งคำประพันธ์ประเภทกาพย์ยานี 11 แบบอัตนัย

ลำดับที่	คะแนนของผู้ตรวจ คนที่ 1 (X)	คะแนนของผู้ตรวจ คนที่ 2 (Y)	XY	X <sup>2</sup>	Y <sup>2</sup>
1.	6	6	36	36	36
2.	8	7	56	64	49
3.	9	10	90	81	100
4.	14	15	210	196	225
5.	6	6	36	36	36
6.	7	8	56	49	64

ลำดับที่	คะแนนของผู้ตรวจ คนที่ 1 (X)	คะแนนของผู้ตรวจ คนที่ 2 (Y)	XY	X <sup>2</sup>	Y <sup>2</sup>
7.	8	8	64	64	64
8.	13	13	169	169	169
9.	9	8	72	81	64
10.	19	18	342	361	324
11.	16	16	256	256	256
12.	15	14	210	225	196
13.	6	5	30	36	25
14.	9	10	90	81	100
15.	6	5	30	36	25
16.	12	12	144	144	144
17.	14	13	182	196	169
18.	9	10	90	81	100
19.	8	9	72	64	81
20.	11	12	132	121	144

ตารางที่ 8.1 ผลการวิเคราะห์ค่าสัมประสิทธิ์สหสัมพันธ์แบบเพียร์สัน (Pearson Product Moment Correlation Coefficient) ของแบบทดสอบวัดความสามารถด้านการแต่งคำประพันธ์ประเภทกาพย์ยานี 11 แบบอัตโนมัติ (ต่อ)

ลำดับที่	คะแนนของผู้ตรวจ คนที่ 1 (X)	คะแนนของผู้ตรวจ คนที่ 2 (Y)	XY	X <sup>2</sup>	Y <sup>2</sup>
21.	14	15	210	196	225
22.	9	10	90	81	100
23.	5	6	30	25	36
24.	18	19	342	324	361

ลำดับที่	คะแนนของผู้ตรวจ คนที่ 1 (X)	คะแนนของผู้ตรวจ คนที่ 2 (Y)	XY	X <sup>2</sup>	Y <sup>2</sup>
25.	14	14	196	196	196
26.	8	8	64	64	64
27.	13	14	182	169	196
28.	6	6	36	36	36
29.	7	6	42	49	36
30.	11	10	110	121	100
<b>รวม</b>	<b>310</b>	<b>313</b>	<b>3669</b>	<b>3638</b>	<b>3721</b>

จากตารางที่ 8.1 ค่าสัมประสิทธิ์สหสัมพันธ์ของแบบทดสอบ มีค่าเท่ากับ 0.97 สามารถสรุปได้ว่ามีความสัมพันธ์กันในเชิงบวกระดับสูง

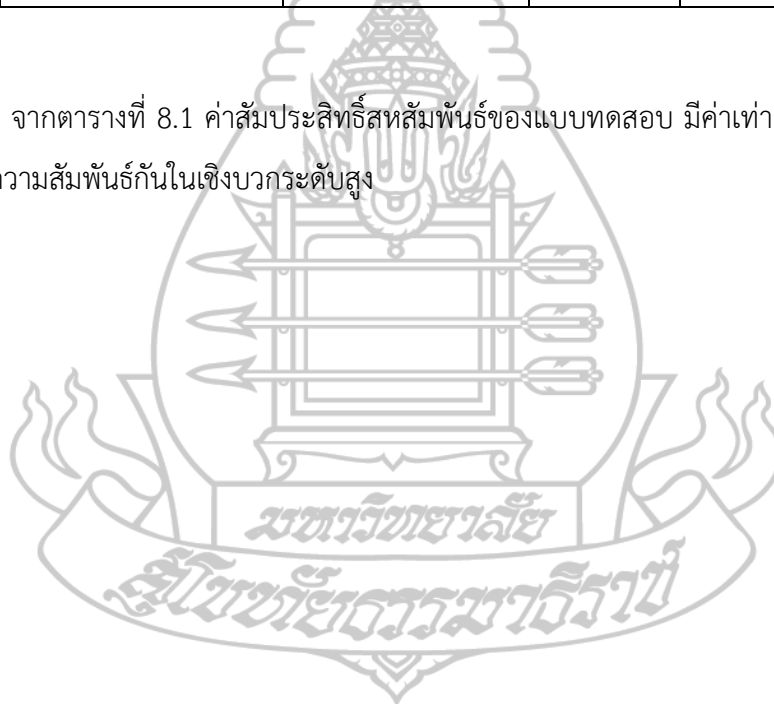



**ภาคผนวก จ**

คะแนนทดสอบก่อนเรียนและหลังเรียน  
เรื่อง ความสามารถในการตั้งค่าประพันธ์ประเภทภพยานี 11  
โดยการจัดการเรียนรู้ตามรูปแบบ MACRO MODEL  
ของนักเรียนชั้นประถมศึกษาปีที่ 5



ตารางที่ 9.1 แสดงคะแนนจากการทำแบบทดสอบวัดความสามารถด้านการแต่งคำประพันธ์  
ประเภทกาพย์ยานี 11 ก่อนและหลังเรียนของนักเรียนชั้นประถมศึกษาปีที่ 5  
โดยใช้การจัดการเรียนรู้ตามรูปแบบ MACRO MODEL

เลขที่	คะแนนจากการทำแบบทดสอบ ความสามารถในการแต่งคำประพันธ์ ประเภทกาพย์ยานี 11 รวม 40 คะแนน						ผลต่าง รวม (D)	ผลต่าง รวม (D) <sup>2</sup>
	คะแนนก่อนเรียน			คะแนนหลังเรียน				
	ปรนัย 20 คะแนน	อัตนัย 20 คะแนน	รวม 40 คะแนน	ปรนัย 20 คะแนน	อัตนัย 20 คะแนน	รวม 40 คะแนน		
1	7	5	12	14	16	30	18	324
2	9	8	17	12	18	30	13	169
3	8	10	18	16	13	29	11	121
4	6	5	11	12	16	28	17	289
5	3	6	9	14	15	29	20	400
6	7	9	16	17	13	30	14	196
7	5	6	11	11	15	26	15	225
8	8	5	13	9	14	23	10	100
9	11	6	17	18	11	29	12	144
10	7	8	15	13	16	29	14	196
11	2	5	7	10	16	26	19	361
12	6	5	11	13	10	23	12	144
13	9	12	21	19	20	39	18	324
14	5	5	10	14	14	28	18	324
15	4	7	11	17	10	27	16	256
16	11	8	19	20	17	37	18	324
17	7	5	12	16	18	34	22	484
18	10	10	20	15	19	34	14	196
19	6	6	12	18	14	32	20	400
20	8	6	14	17	10	27	13	169

ตารางที่ 9.1 (ต่อ)

เลขที่	คะแนนจากการทำแบบทดสอบ ความสามารถในการแต่งคำประพันธ์ ประเภทกาพย์ยานี 11 รวม 40 คะแนน						ผลต่าง รวม (D)	ผลต่าง รวม (D) <sup>2</sup>
	คะแนนก่อนเรียน			คะแนนหลังเรียน				
	ปรนัย 20 คะแนน	อัตนัย 20 คะแนน	รวม 40 คะแนน	ปรนัย 20 คะแนน	อัตนัย 20 คะแนน	รวม 40 คะแนน		
21	10	9	19	18	16	34	15	225
22	5	10	15	18	13	31	16	256
23	8	5	13	13	18	31	18	324
24	12	5	17	16	14	30	13	169
25	13	9	22	19	15	34	12	144
26	6	8	14	20	13	33	19	361
27	3	10	13	17	19	36	23	529
28	11	6	17	19	19	38	21	441
29	7	8	15	17	16	33	18	324
30	12	5	17	19	11	30	13	169
31	13	7	20	14	16	30	10	100
32	10	7	17	13	11	24	7	49
33	7	6	13	15	16	31	18	324
$\Sigma X$	256	232	488	513	492	1005	517	4885
$\bar{X}$	7.76	7.03	14.79	15.55	14.91	30.45	t = 23.70	
S.D.	2.92	1.98	3.681	2.95	2.82	3.985		

## ประวัติผู้ศึกษา

ชื่อสกุล	นางสาวพรพิมล พิรัตน์
วัน เดือน ปี เกิด	12 พฤษภาคม 2537
สถานที่เกิด	โรงพยาบาลท่ายเหมืองชัยพัฒนา จังหวัดพังงา
ที่อยู่ปัจจุบัน	โรงเรียน อบจ.บ้านตลาดเหนือ (วันครู 2502) ถ.เจ้าฟ้า ต.ตลาดเหนือ อ.เมือง จ.ภูเก็ต 83000
ประวัติการศึกษา	สำเร็จการศึกษาระดับมัธยมศึกษาชั้นปีที่ 6 จากโรงเรียนสตรีภูเก็ต ปีการศึกษา 2554 สำเร็จการศึกษาระดับปริญญาตรี การศึกษบัณฑิต (กศ.บ.) วิชาเอก ภาษาไทย มหาวิทยาลัยทักษิณ วิทยาเขตสงขลา ปีการศึกษา 2559
ประวัติการทำงาน	ข้าราชการครู ตำแหน่ง ครู คศ.1 โรงเรียน อบจ.บ้านตลาดเหนือ (วันครู 2502) สังกัดกองการศึกษา ศาสนาและวัฒนธรรมองค์การบริหารส่วนจังหวัดภูเก็ต ถนนเจ้าฟ้า ตำบลตลาดเหนือ อำเภอเมือง จังหวัดภูเก็ต 83000

