

การสร้างหนังสือส่งเสริมการอ่านเรื่อง เล่าเรื่องเมืองโคราช
สำหรับนักเรียนชั้นมัธยมศึกษาปีที่ 2 โรงเรียนบุญวัฒนา
จังหวัดนครราชสีมา



นางเทวีวรรณ การปลุก

การศึกษาค้นคว้าอิสระนี้เป็นส่วนหนึ่งของการศึกษาตามหลักสูตรปริญญาศึกษาศาสตรมหาบัณฑิต
แขนงวิชาหลักสูตรและการสอน สาขาวิชาศึกษาศาสตร์ มหาวิทยาลัยสุโขทัยธรรมาธิราช

พ.ศ. 2556

**The Construction of a Reading Enhancement Book Entitled Stories of Khorat
Town for Mathayom Suksa II Students of Boonwattana School
in Nakhon Ratchasima Province**

Mrs. Taweewan Garnplook

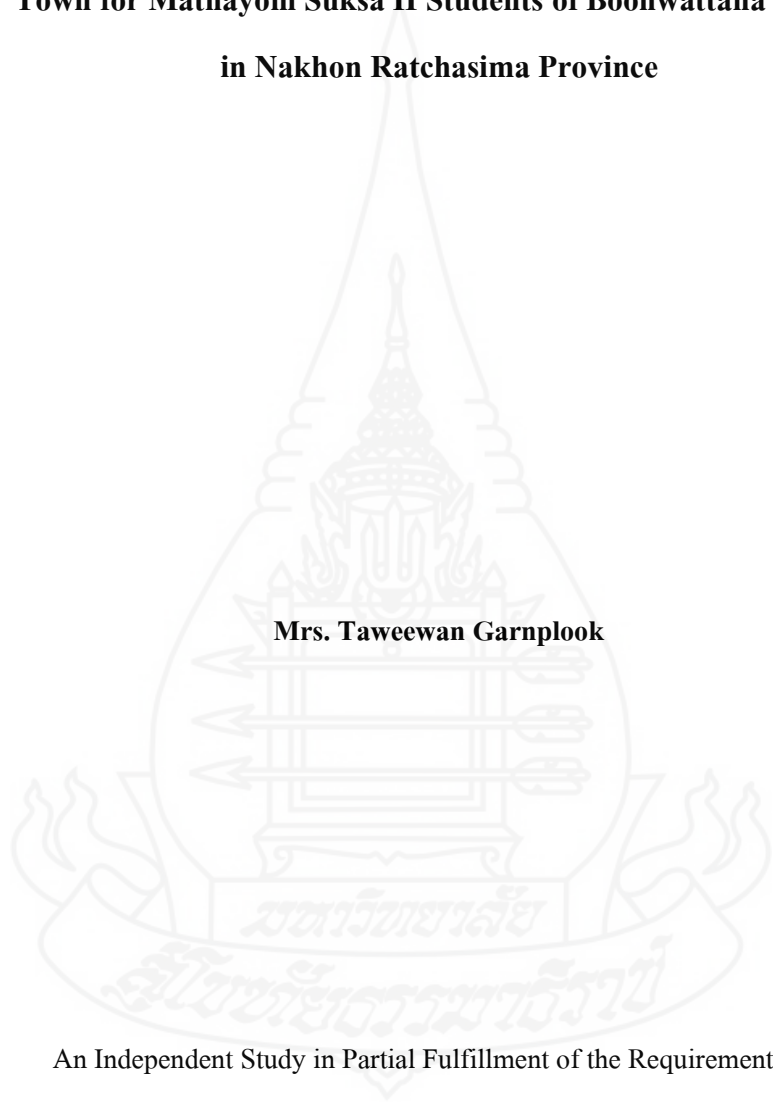

An Independent Study in Partial Fulfillment of the Requirements for
the Degree of Master of Education in Curriculum and Instruction

School of Educational Studies

Sukhothai Thammathirat Open University

2013

หัวข้อการศึกษาค้นคว้าอิสระ การสร้างหนังสือส่งเสริมการอ่านเรื่อง เล่าเรื่องเมืองโคราช
สำหรับนักเรียนชั้นมัธยมศึกษาปีที่ 2 โรงเรียนบุญวัฒนา
จังหวัดนครราชสีมา

ชื่อและนามสกุล นางเทวีวรรณ การปลูก

แขนงวิชา หลักสูตรและการสอน

สาขาวิชา ศึกษาศาสตร์ มหาวิทยาลัยสุโขทัยธรรมาธิราช

อาจารย์ที่ปรึกษา อาจารย์ ดร. อภิรักษ์ อนุมาน

การศึกษาค้นคว้าอิสระนี้ ได้รับความเห็นชอบให้เป็นส่วนหนึ่งของการศึกษา
ตามหลักสูตรปริญญาโท เมื่อวันที่ 22 พฤศจิกายน 2556

คณะกรรมการสอบการศึกษาค้นคว้าอิสระ

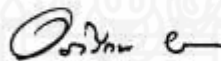

ประธานกรรมการ

(อาจารย์ ดร. อภิรักษ์ อนุมาน)



กรรมการ

(ผู้ช่วยศาสตราจารย์ ดร. สุวรรณิ ยะหะกร)



(ผู้ช่วยศาสตราจารย์ ดร. อรรถพล จินะวัฒน์)

ประธานกรรมการประจำสาขาวิชาศึกษาศาสตร์

ชื่อการศึกษา **คั่นคว่ำอิสระ** การสร้างหนังสือส่งเสริมการอ่านเรื่อง เล่าเรื่องเมืองโคราช สำหรับ
นักเรียนชั้นมัธยมศึกษาปีที่ 2 โรงเรียนบุญวัฒนา จังหวัดนครราชสีมา
ผู้ศึกษา นางเทวีวรรณ การปลุก รหัสนักศึกษา 2542100959
ปริญญา ศึกษาศาสตรมหาบัณฑิต (หลักสูตรและการสอน)
อาจารย์ที่ปรึกษา อาจารย์ ดร. อภิรักษ์ อนุะมาน ปีการศึกษา 2556

บทคัดย่อ

การศึกษาคั่นคว่ำครั้งนี้ มีวัตถุประสงค์เพื่อ (1) สร้างหนังสือส่งเสริมการอ่าน เรื่อง เล่าเรื่องเมืองโคราช สำหรับนักเรียนชั้นมัธยมศึกษาปีที่ 2 โรงเรียนบุญวัฒนา จังหวัดนครราชสีมา และ (2) ตรวจสอบคุณภาพของหนังสือส่งเสริมการอ่านที่สร้างขึ้น

ผู้ศึกษาสร้างหนังสือส่งเสริมการอ่านเรื่อง เล่าเรื่องเมืองโคราช แล้วให้ผู้ทรงคุณวุฒิ 3 คนตรวจสอบคุณภาพหนังสือที่สร้างขึ้น เครื่องมือที่ใช้ตรวจสอบ คือ แบบประเมินคุณภาพด้านต่างๆ ประกอบด้วย การประเมินด้านเนื้อหา ด้านการใช้ภาษา ด้านภาพประกอบ ด้านรูปเล่มและการจัดรูปแบบ และด้านคุณค่าและประโยชน์ที่ได้รับ การวิเคราะห์ผลการตรวจสอบคุณภาพใช้ค่าดัชนีความสอดคล้อง ต่อจากนั้นจึงให้นักเรียนชั้นมัธยมศึกษาปีที่ 2 จำนวน 10 คน อ่านหนังสือดังกล่าวและตอบแบบสอบถามความคิดเห็นแบบมาตราประมาณค่า 5 ระดับ การวิเคราะห์ความคิดเห็นของนักเรียนใช้การหาค่าเฉลี่ยของคะแนนจากมาตราประมาณค่า

ผลการศึกษา พบว่า (1) หนังสือส่งเสริมการอ่านที่สร้างขึ้นแต่งเป็นคำประพันธ์ประเภทกาพย์ยานี 11 และกลอนสุภาพ มีเนื้อหาประกอบด้วย เนื้อเรื่องเกี่ยวกับเมืองนครราชสีมา จำนวน 5 เรื่อง คำอธิบายศัพท์และกิจกรรมท้ายเรื่อง (2) ผู้ทรงคุณวุฒิมีความเห็นสอดคล้องกันว่า หนังสือส่งเสริมการอ่านมีความเหมาะสมทุกด้าน โดยค่าดัชนีความสอดคล้องอยู่ที่ระดับ 0.66 – 1.00 และ (3) ความคิดเห็นของนักเรียนที่มีต่อหนังสือส่งเสริมการอ่าน มีคะแนนเฉลี่ยอยู่ระหว่าง 4.48 ถึง 4.83 และมีคะแนนเฉลี่ยโดยรวมเท่ากับ 4.68 ซึ่งอยู่ในระดับเหมาะสมมากที่สุด สรุปได้ว่า หนังสือส่งเสริมการอ่านที่สร้างขึ้นมีคุณภาพเหมาะสมอยู่ในระดับมากที่สุด

คำสำคัญ หนังสือส่งเสริมการอ่าน เล่าเรื่องเมืองโคราช ชั้นมัธยมศึกษาปีที่ 2

Independent Study title: The Construction of a Reading Enhancement Book
Entitled Stories of Khorat Town for Mathayom Suksa II
Students of Boonwattana School in Nakhon Ratchasima
Province

Author: Mrs. Taweewan Garnplook; **ID:** 2542100959;

Degree: Master of Education (Curriculum and Instruction);

Independent Study advisor: Dr. Apirak Anaman; **Academic year:** 2013

Abstract

The purposes of this study were (1) to construct a reading enhancement book entitled Stories of Khorat Town for Mathayom Suksa II students of Boonwattana School in Nakhon Ratchasima province; and (2) to verify quality of the constructed reading enhancement book.

The author constructed a reading enhancement book entitled Stories of Khorat Town then asked three experts to verify its quality. The instrument employed for quality verification was a quality assessment form on all aspects of the book, namely, the contents, the language usage, the illustration, the structure arrangement and appearance, and the value and usefulness of the book. Data on quality verification were analyzed with the index of concordance (IOC). After that, 10 Mathayom Suksa II students were asked to read the book and answer a 5-scale rating questionnaire asking their opinions toward the book. Data on the students' opinions were analyzed using the rating mean.

Findings of the study were that (1) the constructed reading enhancement book was written in the poetic forms of Kap Yani 11 and Klon 8; its contents comprised five stories on Nakhon Ratchasima Town, vocabulary explanations, and end-of-lesson activities; (2) the experts were in accord in their opinions that the reading enhancement book had appropriate quality in all aspects, as shown by the IOCs ranging from 0.66 – 1.00; and (3) the students' rating means on the aspects of the reading enhancement book ranged from 4.48 to 4.83, and their overall rating mean was 4.68 which was at the most appropriate level; therefore, it could be concluded that the constructed reading enhancement book had quality at the most appropriate level.

Keywords: Reading enhancement book, Stories of Khorat Town,
Mathayom Suksa II

กิตติกรรมประกาศ

รายงานการศึกษาค้นคว้าอิสระฉบับนี้ ผู้ศึกษาได้รับความอนุเคราะห์อย่างยิ่งจาก อาจารย์ ดร.อภิรักษ์ อนุมาน ที่ได้กรุณาให้คำแนะนำ และติดตามผลการศึกษาค้นคว้าอย่างใกล้ชิดเสมอมา จนกระทั่งเสร็จเรียบร้อยสมบูรณ์ และ ผู้ช่วยศาสตราจารย์ ดร. สุวรรณิ ยะภกร กรรมการสอบ ผู้ศึกษาซาบซึ้งในความกรุณาของท่านเป็นอย่างยิ่ง จึงขอกราบขอบพระคุณเป็นอย่างสูงไว้ ณ ที่นี้ด้วย

ขอขอบพระคุณ นายเกรียงศักดิ์ ศรีไพโรจน์ ศึกษาานิเทศก์ชำนาญการพิเศษ สำนักงานเขตพื้นที่ศึกษามัธยมศึกษาเขต 31 นางอรทัย ธนะสัมปัญ ครูชำนาญการพิเศษ โรงเรียนมหิศราธิปดี จังหวัดนครราชสีมา และนางสาวอรไท ใหญ่แทนคุณ ครูชำนาญการ โรงเรียนบุญวัฒนา จังหวัดนครราชสีมา ผู้ทรงคุณวุฒิที่ให้ความอนุเคราะห์แก้ไข เสนอแนะ การสร้างหนังสือส่งเสริมการอ่าน ทำให้การศึกษาค้นคว้าครั้งนี้สำเร็จลงได้ด้วยดี

นอกจากนี้ผู้ศึกษายังได้รับความอนุเคราะห์ข้อมูลจากบุคคลในท้องถิ่นอำเภอเมือง นครราชสีมา จังหวัดนครราชสีมา ให้ข้อมูลเกี่ยวกับท้องถิ่นและบุคคล ตลอดจนผู้บริหาร คณะครู ที่ให้กำลังใจด้วยดีเสมอมา และนักเรียน โรงเรียนบุญวัฒนา ที่ได้ให้ความร่วมมือในการตอบ แบบสอบถามความคิดเห็น จึงขอขอบพระคุณไว้ ณ ที่นี้ด้วย

หากผลการศึกษาค้นคว้ามีส่วนช่วยให้เกิดประโยชน์แก่วงการศึกษ ผู้ศึกษาขอมอบ เป็นเครื่องบูชาพระคุณของบิดามารดา ครูอาจารย์และผู้มีพระคุณทุกท่านที่ได้อบรมสั่งสอน ให้ความรักความเมตตา ช่วยเหลือ และเอื้ออาทรแก่ผู้ศึกษา

เทวีวรรณ การปลุก

ตุลาคม 2556

สารบัญ

	หน้า
บทคัดย่อภาษาไทย.....	ง
บทคัดย่อภาษาอังกฤษ.....	จ
กิตติกรรมประกาศ.....	ฉ
บทที่ 1 บทนำ.....	1
ความเป็นมาและความสำคัญของปัญหา.....	1
วัตถุประสงค์ของการศึกษา.....	4
ขอบเขตของการศึกษา.....	4
นิยามศัพท์เฉพาะ.....	4
ประโยชน์ที่คาดว่าจะได้รับ.....	5
เอกสารและงานวิจัยที่เกี่ยวข้อง.....	5
งานวิจัยที่เกี่ยวข้อง.....	45
การสร้างหนังสือส่งเสริมการอ่าน.....	47
บทที่ 2 หนังสือส่งเสริมการอ่านเรื่อง เล่าเรื่องเมืองโคราช.....	55
บทที่ 3 สรุป อภิปรายผล และข้อเสนอแนะ.....	145
สรุปผลการศึกษา.....	145
อภิปรายผล.....	151
ข้อเสนอแนะ.....	155
บรรณานุกรม.....	157
ภาคผนวก.....	162
ก รายชื่อผู้ทรงคุณวุฒิ.....	163
ข รายชื่อนักเรียนที่ร่วมประเมินหนังสือ.....	168
ค แบบประเมินหนังสือส่งเสริมการอ่านสำหรับผู้ทรงคุณวุฒิ.....	170
ง ผลการตรวจสอบคุณภาพของหนังสือส่งเสริมการอ่านโดยผู้ทรงคุณวุฒิ.....	174
จ แบบสอบถามความคิดเห็นสำหรับนักเรียน.....	179
ฉ ผลการตรวจสอบคุณภาพของหนังสือส่งเสริมการอ่านโดยนักเรียน.....	182
ประวัติผู้ศึกษา.....	189

บทที่ 1

บทนำ

1. ความเป็นมาและความสำคัญของปัญหา

การอ่านเป็นการสื่อสารประเภทหนึ่งที่มีความสำคัญในชีวิตประจำวันเป็นอย่างยิ่ง เพราะหากอ่านผิดหรือตีความหมายผิดการสื่อสารย่อมไม่สัมฤทธิ์ผลอาจส่งผลกระทบต่อ การดำเนินชีวิตได้ โดยเฉพาะยุคปัจจุบัน โลกเป็นสังคมแห่งการเรียนรู้ ไร้พรมแดน เทคโนโลยีและวิทยาการมีความเจริญก้าวหน้าอย่างรวดเร็ว การรับรู้เรื่องราวข่าวสารจากการนำเสนอในรูปแบบต่าง ๆ มีการพัฒนาอย่างหลากหลายมนุษย์จำเป็นต้องแสวงหาความรู้ด้วยการอ่านเพิ่มมากขึ้นเพื่อให้ได้รับข่าวสารทันโลก ทันเหตุการณ์ มีวิสัยทัศน์กว้างไกล และสามารถนำความรู้มาประยุกต์ใช้ในชีวิตประจำวันได้ ทักษะการอ่านจึงมีความสำคัญทำให้เกิดการพัฒนาอย่างไม่หยุดยั้งการอ่านทำให้เกิดความคิดสร้างสรรค์ เสริมสร้างความรู้ ความคิด สติปัญญาให้แตกฉาน มีส่วนช่วยปรับปรุงบุคลิกภาพ และทำให้ประสบความสำเร็จ การอ่านมีคุณค่าด้านความรู้ทางวิชาการ พัฒนาจิตใจให้เจริญงอกงามทำให้มนุษย์แสดงออกได้อย่างถูกต้องตามกาลเทศะและเป็นเครื่องมือในด้านการค้นคว้าแสวงหาความรู้ต่างๆ ดังนั้นการอ่านจึงเป็นหัวใจของการศึกษาทุกระดับ เป็นเครื่องมือในการแสวงหาความรู้ต่างๆ ดังที่ บันลือ พลฤกษ์วัน (2542: 32) กล่าวถึงความสำคัญของการอ่านสรุปได้ว่า การอ่านเปรียบเสมือนกุญแจไขความรู้ที่มีอยู่มากมายในโลก ผู้อ่านสามารถนำความรู้เหล่านั้นมาใช้ให้เป็นประโยชน์ได้ ประเทศไทยก็ต้องปรับเปลี่ยนสังคมให้เป็นสังคมที่เข้มแข็งและมีคุณภาพ รวมทั้งเป็นสังคมแห่งภูมิปัญญา คนไทยจึงควรมี ทักษะที่สำคัญและจำเป็น คือ การอ่าน เพราะการอ่านที่แตกฉานช่วยให้มีความรู้หลากหลาย ความเห็นดังกล่าวสอดคล้องกับ ฉวีวรรณ คูหาภินันท์ (2542 : 2) ซึ่งกล่าวถึงความสำคัญของการอ่านว่าการส่งเสริมให้เยาวชนมีนิสัยรักการอ่าน มีทักษะในการอ่าน จะทำให้เป็นนักอ่านที่ดี มีภูมิคุ้มกันการครอบงำทางปัญญา รู้เท่าทันคนทันเหตุการณ์ ก้าวไปกับโลกโลกาภิวัตน์ได้อย่างดี

พระราชบัญญัติการศึกษาแห่งชาติ พ.ศ. 2542 (พ.ศ. 2545) มีสาระสำคัญที่เน้นการสอนภาษาในฐานะเครื่องมือการเรียนรู้ เพื่อให้ผู้เรียนสามารถแสวงหาความรู้ด้วยตนเอง ทักษะการอ่านจึงมีความสำคัญอย่างยิ่ง ทำให้ผู้เรียนสามารถแสวงหาความรู้ได้ด้วยตนเอง และรู้จักใช้เป็น

เครื่องมือรับรู้ข่าวสารและวิทยาการต่างๆ ได้อย่างกว้างขวาง ทันสมัย ทันเหตุการณ์ และนำความรู้ที่ได้ไป

ปรับประยุกต์ใช้แก้ปัญหาเป็นแนวทางในการดำเนินชีวิต เสริมสร้างบุคลิกภาพ พัฒนาคุณภาพชีวิต สังคมและประเทศชาติให้เจริญก้าวหน้า ดังที่กำหนดไว้ในหลักสูตรแกนกลาง การศึกษาขั้นพื้นฐาน พุทธศักราช 2551 (สำนักงานคณะกรรมการการศึกษาขั้นพื้นฐาน. 2551 : 12) กลุ่มสาระการเรียนรู้ภาษาไทย ได้กำหนดตัวชี้วัดและสาระการเรียนรู้แกนกลางที่เกี่ยวข้องกับการอ่านคือสาระที่ 1 การอ่าน มาตรฐาน ท 1.1 ใช้กระบวนการอ่านสร้างความรู้และความคิด เพื่อนำไปใช้ตัดสินใจ แก้ปัญหาในการดำเนินชีวิตและมีนิสัยรักการอ่าน

หลักสูตรแกนกลางการศึกษาขั้นพื้นฐาน พุทธศักราช 2551 (2551: 27) ยังได้ระบุถึง สื่อการเรียนการสอนว่าผู้เรียนและผู้สอนสามารถจัดทำและพัฒนาขึ้นเองหรือปรับปรุงเลือกใช้อย่าง มีคุณภาพจากสื่อต่างๆ ที่อยู่รอบตัว เพื่อนำมาประกอบในการจัดการเรียนการสอนที่สามารถ ส่งเสริมและสื่อสารให้ผู้เรียนเกิดการเรียนรู้อย่างแท้จริง เช่น จัดทำหรือจัดหาสื่อสำหรับการศึกษาค้นคว้าของผู้เรียน เสริมความรู้ให้ผู้สอน รวมทั้งจัดหาสิ่งที่มีอยู่ในท้องถิ่นมาประยุกต์ใช้เป็นสื่อการเรียนรู้อีก

สื่อการอ่านประเภทหนึ่งที่กระทรวงศึกษาธิการกำหนดให้ใช้ในการพัฒนาการอ่านของผู้เรียนได้แก่ หนังสือส่งเสริมการอ่าน ซึ่งเป็นสื่อการสอนที่ผู้สอนสามารถจัดทำขึ้นเพื่อเป็นสื่อช่วยพัฒนาการอ่าน สร้างเจตคติที่ดีต่อการอ่าน และเรื่องที่สามารถนำมาจัดทำหนังสือส่งเสริมการอ่านได้นั้นมีหลากหลาย โดยเฉพาะเรื่องในท้องถิ่นสามารถนำมาจัดทำเป็นหนังสือส่งเสริมการอ่านได้ เพราะเป็นเรื่องที่ใกล้ตัวนักเรียน ทำให้เกิดความภาคภูมิใจในท้องถิ่น และอนุรักษ์มรดกอันดีงามของท้องถิ่นตน การเขียนหนังสือส่งเสริมการอ่านจะให้อ่านจะต้องเขียนในรูปแบบบันเทิงคดีและสารคดี เพราะเป็นการเขียนที่ให้อ่านทั้งความรู้และความเพลิดเพลินสนุกสนาน เขียนได้ทั้งร้อยแก้ว และร้อยกรอง (ถวัลย์ มาศจรัส. 2540: 44) สอดคล้องกับ จินตนา ไบกาซูยี (2537: 159) ได้กล่าวว่า “สภาพท้องถิ่นหรือปัญหาในท้องถิ่นก็ควรนำมาเป็นหัวข้อในการเขียนหนังสือเสริมประสบการณ์ได้ โดยเฉพาะอย่างยิ่งสิ่งที่มีอยู่ในท้องถิ่น ซึ่งสามารถวัดคนต่างถิ่นให้รู้จักของดีในท้องถิ่น เช่น อาชีพที่สำคัญ สถานที่สำคัญ บุคคลที่สำคัญของท้องถิ่น เป็นต้น” การเรียนรู้เรื่องราวในท้องถิ่นเป็นต้น เป็นการสร้างความตระหนักให้ผู้เรียนเห็นคุณค่าและเกิดความภาคภูมิใจในท้องถิ่น เกิดการเรียนรู้ที่ลึกซึ้ง ทั้งยังเป็นส่วนหนึ่งของการปลูกจิตสำนึกและมีนิสัยรักการอ่าน สามารถช่วยส่งเสริมกระบวนการเรียนรู้ให้บรรลุตามวัตถุประสงค์ เป็นการเปิดโลกทัศน์ของครูและผู้เรียนให้กว้างไกลยิ่งขึ้น หนังสือส่งเสริมการอ่านจึงนับว่ามีความสำคัญต่อผู้เรียนอย่างมาก

จากประสบการณ์ที่ผู้ศึกษาได้ปฏิบัติหน้าที่การสอนวิชาภาษาไทยในโรงเรียนพบว่า หนังสือเรียนภาษาไทยที่กระทรวงศึกษาธิการกำหนดให้ใช้ในระดับชั้นมัธยมศึกษาชั้นไม่เพียงพอต่อการเพิ่มพูนความรู้ ประสบการณ์ และสร้างนิสัยรักการอ่านแก่นักเรียน เนื้อหาบางเรื่องไกลตัวเกินไป ไม่สอดคล้องกับสภาพชีวิตชุมชนและท้องถิ่นของนักเรียน ทำให้นักเรียนขาดความสนใจ เบื่อหน่าย และไม่เห็นความสำคัญของการอ่าน ดังนั้น การนำเอาเรื่องราวในท้องถิ่นตั้งแต่อดีตจนถึงปัจจุบันมาประพันธ์เป็นบทร้อยกรองจะเป็นการสร้างนิสัยรักการอ่าน ทำให้นักเรียนเกิดความซาบซึ้ง และภาคภูมิใจในท้องถิ่นของตน ซึ่งสอดคล้องกับกรมวิชาการ (2545: 8) ที่กล่าวว่า ความงามทางภาษาในบทประพันธ์ที่นำเอาบทร้อยกรองมาประพันธ์เป็นเนื้อหาสาระจะช่วยให้เกิดความซาบซึ้งในความงามของภาษา และมีความภาคภูมิใจในสิ่งที่บรรพบุรุษได้สั่งสมมา

อำเภอเมืองนครราชสีมา เป็นอำเภอหนึ่งในจำนวนอำเภอทั้งหมด 32 อำเภอของจังหวัดนครราชสีมา เป็นที่ตั้งของศาลากลางจังหวัด และหน่วยงานราชการต่างๆ และเป็นศูนย์กลางความเจริญของจังหวัดอำเภอเมืองนครราชสีมา มีชื่อเรียกตามความถนัดของชาวพื้นเมืองว่า "โคราช" เรียกตามภาษาราชการว่า "เมืองนครราชสีมา" เป็นเมืองที่มีความสำคัญทางประวัติศาสตร์ เป็นเมืองโบราณในราชอาณาจักรไทยเมืองหนึ่ง เป็นเมืองใหญ่สมัยก่อนมีฐานะเป็นเมืองเจ้าพระยามหานคร และปัจจุบันได้ชื่อว่า "เป็นประตูสู่ภาคอีสาน" และเป็นแผ่นดินแห่งเมืองหญิงกล้า คือ ท้าวสุรนารี ซึ่งเปรียบเสมือนศูนย์รวมจิตใจของชาวนครราชสีมาตั้งแต่อดีตถึงปัจจุบัน นอกจากนี้ยังมีภาษา วัฒนธรรมประเพณี โบราณสถาน ภูมิปัญญาท้องถิ่นที่มีความสำคัญ มีคุณค่า และควรสืบทอดต่อไป มีสถานที่ท่องเที่ยวที่น่าสนใจหลายแห่ง มีบุคคลทั้งในอดีตและปัจจุบันที่สร้างชื่อเสียงให้แก่อำเภอเมืองนครราชสีมา ซึ่งสิ่งต่าง ๆ เหล่านี้เป็นสิ่งที่มีคุณค่า น่าสนใจที่อยู่ใกล้ตัวนักเรียน ซึ่งนักเรียนได้ยินได้ฟังมาบ้างแล้วแต่ในความเป็นจริงคือ ขณะนี้ยังไม่มีผู้ใดเห็นความสำคัญที่จะนำมาเป็นสื่อให้นักเรียนได้อ่านหรือศึกษาอย่างจริงจัง เพราะสถานศึกษามุ่งเน้นมุ่งจัดการศึกษาให้ทันสมัย ทันต่อเหตุการณ์ และเทคโนโลยี ที่สำคัญที่สุดคือ มุ่งจัดการศึกษาเพื่อเข้าสู่ประชาคมอาเซียน ในปี 2558 จึงเน้นหนักในเรื่องการศึกษาภาษาและวัฒนธรรมของประเทศอาเซียนอื่นๆ มากเกินไป จนทำให้ลืมความเป็นท้องถิ่นและเอกลักษณ์อันดีงามของตนเอง

จากเหตุผลและความสำคัญดังกล่าว ผู้ศึกษาจึงสนใจสร้างหนังสือส่งเสริมการอ่านโดยใช้เรื่องราวของอำเภอเมืองนครราชสีมา มาจัดทำหนังสือส่งเสริมการอ่าน เรื่อง เล่าเรื่องเมืองโคราช สำหรับนักเรียนชั้นมัธยมศึกษาปีที่ 2 เพื่อใช้เป็นสื่อในการจัดการเรียนการสอนเพิ่มเติม นอกเหนือจากหลักสูตรที่กำหนดไว้ และเพื่อส่งเสริมนิสัยรักการอ่าน โดยผู้ศึกษาเห็นว่า การใช้หนังสือส่งเสริมการอ่านที่มีเนื้อหาเกี่ยวกับท้องถิ่น นอกจากจะให้ความรู้เกี่ยวกับท้องถิ่น และฝึก

ทักษะการอ่านแล้ว ยังเป็นการส่งเสริมผู้เรียนให้เกิดความรัก ความผูกพัน ความห่วงเห่น และความภาคภูมิใจในท้องถิ่นของคนอีกด้วย

2. วัตถุประสงค์ของการศึกษา

2.1 เพื่อสร้างหนังสือส่งเสริมการอ่านเรื่อง เล่าเรื่องเมืองโคราช สำหรับนักเรียนชั้นมัธยมศึกษาปีที่ 2 โรงเรียนบุญวัฒนา จังหวัดนครราชสีมา

2.2 เพื่อตรวจสอบคุณภาพของหนังสือส่งเสริมการอ่านที่สร้างขึ้น

3. ขอบเขตของการศึกษา

3.1 หนังสือส่งเสริมการอ่าน เรื่อง เล่าเรื่องเมืองโคราช สำหรับนักเรียนชั้นมัธยมศึกษาปีที่ 2 โรงเรียนบุญวัฒนา จังหวัดนครราชสีมา เป็นงานเขียนประเภทร้อยกรองที่ผู้ศึกษาได้แต่งขึ้นเอง เนื้อหาแสดงเรื่องราวความรู้ด้านต่าง ๆ เกี่ยวกับอำเภอเมืองนครราชสีมา จังหวัดนครราชสีมาประกอบไปด้วย 5 ตอน ได้แก่ ย้อนรอยเมืองหญิงกล้า ราชสีมาวันนี้ ของดีเมืองโคราช ปราชญ์เมืองย่า และพาเที่ยวเมืองย่าโม โดยแต่ละเรื่อง มีคำอธิบายศัพท์ กิจกรรมท้ายเรื่อง และภาพประกอบ

3.2 การตรวจสอบคุณภาพหนังสือ ตรวจสอบโดยให้ผู้ทรงคุณวุฒิที่มีความชำนาญด้านการเขียนหนังสือสำหรับเด็ก และด้านการสอนภาษาไทย จำนวน 3 คน ประเมินโดยใช้แบบประเมินคุณภาพหนังสือ และสอบถามความคิดเห็นของนักเรียนชั้นมัธยมศึกษาปีที่ 2 โรงเรียนบุญวัฒนา จังหวัดนครราชสีมา จำนวน 10 คน

4. นิยามศัพท์เฉพาะ

4.1 หนังสือส่งเสริมการอ่าน หมายถึง หนังสือส่งเสริมการอ่าน เรื่อง เล่าเรื่องเมืองโคราชสำหรับนักเรียนชั้นมัธยมศึกษาปีที่ 2 โรงเรียนบุญวัฒนา จังหวัดนครราชสีมา ที่ผู้ศึกษาสร้างขึ้น ซึ่งเป็นงานเขียนประเภทร้อยกรอง ประกอบด้วย 5 ตอน ได้แก่ ย้อนรอยเมืองหญิงกล้า ราชสีมาวันนี้ ของดีเมืองโคราช ปราชญ์เมืองย่า และพาเที่ยวเมืองย่าโม

4.2 ร้อยกรอง หมายถึง คำประพันธ์ประเภทกลอนสุภาพ และกาพย์ยานี 11

4.3 คุณภาพของหนังสือ หมายถึง คุณภาพของหนังสือส่งเสริมการอ่าน เรื่อง เล่าเรื่องเมืองโคราช สำหรับนักเรียนชั้นมัธยมศึกษาปีที่ 2 โรงเรียนบุญวัฒนา จังหวัดนครราชสีมา ที่ผู้ศึกษาสร้างขึ้น ตรวจสอบโดยให้ผู้ทรงคุณวุฒิที่มีความชำนาญด้านการเขียนหนังสือสำหรับเด็ก และด้านการสอนภาษาไทย จำนวน 3 คน ประเมินโดยใช้แบบประเมินคุณภาพหนังสือ และสอบถามความคิดเห็นของนักเรียนชั้นมัธยมศึกษาปีที่ 2 โรงเรียนบุญวัฒนา จังหวัดนครราชสีมา จำนวน 10 คน

5. ประโยชน์ที่คาดว่าจะได้รับ

5.1 มีหนังสือส่งเสริมการอ่านเรื่อง เล่าเรื่องเมืองโคราช สำหรับนักเรียนชั้นมัธยมศึกษาปีที่ 2 ที่มีคุณภาพเพื่อใช้เป็นสื่อในการจัดการเรียนการสอนกลุ่มสาระการเรียนรู้ภาษาไทย

5.2 การสร้างหนังสือส่งเสริมการอ่านที่มีคุณภาพจะช่วยสร้างความสนใจให้แก่ นักเรียน ส่งผลให้นักเรียนมีพัฒนาการในการอ่าน และมีนิสัยรักการอ่าน

5.3 ครูมีแนวทางในการสร้างหนังสือส่งเสริมการอ่านเพื่อใช้ในการจัดการเรียนการสอน และเสริมสร้างนิสัยรักการอ่านให้แก่ นักเรียน

6. เอกสารและงานวิจัยที่เกี่ยวข้อง

ในการศึกษาครั้งนี้ ผู้ศึกษาได้ศึกษาเอกสารและงานวิจัยที่เกี่ยวข้องเพื่อใช้เป็นแนวทางในการสร้างหนังสือส่งเสริมการอ่านสำหรับนักเรียนชั้นมัธยมศึกษาปีที่ 2 ดังนี้

6.1 เอกสารที่เกี่ยวข้องกับการอ่าน

6.1.1 ความหมายของการอ่าน

มีนักวิชาการหลายท่านได้ให้คำจำกัดความเกี่ยวกับการอ่าน ดังนี้

พจนานุกรมฉบับราชบัณฑิตยสถาน พุทธศักราช 2542 (2546: 1364)

ได้กล่าวถึงความหมายของการอ่านไว้ว่า อ่าน หมายถึง ว่าตามตัวหนังสือ ออกเสียงตามตัวหนังสือ ดูหรือเข้าใจความจากตัวหนังสือ สังเกต หรือพิจารณาดูให้เข้าใจ เช่น อ่านสีหน้า อ่านในใจ หรืออ่านดีความ เช่น อ่านรหัส อ่านลายแทง

สมพร กันตะสูตร (2526 : 8) การอ่าน คือ การแปลสื่อความหมายจากตัวอักษรหรือภาพ ให้เป็นเรื่องราวที่เป็นแนวคิด โดยให้มีความเข้าใจอย่างแจ่มแจ้งและชัดเจนแก่ผู้อ่าน การอ่านต้องจับใจความสำคัญของข้อความ และสามารถผูกเรื่องราวได้ถูกต้อง ผู้อ่านจะต้องสร้างมโนภาพขึ้นมาพร้อมกับการอ่านด้วย

สุนันทา มั่นเศรษฐวิทย์ (2543: 5) ให้ความหมายการอ่านไว้ว่า การอ่านที่เน้นทักษะการแปลเป็นการแปลความหมายของภาษาเขียนสู่ภาษาพูดเพื่อให้เกิดความเข้าใจโดยอาศัยการฝึกฝนอย่างสม่ำเสมอเพื่อให้เกิดทักษะ การอ่านที่เน้นความหมายของคำเป็นการมุ่งประเด็นไปที่กระบวนการรับรู้ตัวอักษร เพื่อค้นหาความหมายของคำ ดังนั้นความยากง่ายและความชัดเจนของสารจึงมีอิทธิพลต่อการค้นหาความหมายของคำ และการอ่านที่เน้นปฏิสัมพันธ์ระหว่างผู้อ่านกับผู้เขียนจะเกี่ยวข้องกับผู้อ่านและสารที่ผู้อ่านต้องใช้กระบวนการคิดกับประสบการณ์ที่เกี่ยวข้องกับเรื่องที่จะอ่านเพื่อสร้างความหมายให้เกิดความเข้าใจ

สนิท สัตโยภาส (2545: 14) กล่าวว่า การอ่าน หมายถึง การมองดูตัวอักษรถ่ายทอดความหมายจากตัวอักษรออกมาเป็นความคิด นำความรู้ความคิดหรือสิ่งที่ได้จากการอ่านไปใช้ให้เกิดประโยชน์เมื่อถึงเวลาอันควร

จากความหมายของการอ่านที่กล่าวมาแล้ว สรุปได้ว่า การอ่าน เป็นกระบวนการติดต่อสื่อสารความคิดจากผู้เขียนไปสู่ผู้อ่าน ซึ่งผู้อ่านจะต้องแปลความหมายของอักษร ภาพ หรือสัญลักษณ์ไปพร้อมกับการอ่าน โดยใช้ประสบการณ์เดิมให้ได้ความหมายที่ชัดเจนสมบูรณ์ และที่สำคัญที่สุดคือ ผู้อ่านจะต้องเข้าใจความหมายของสิ่งที่อ่านตามจุดประสงค์ของผู้เขียน

6.1.2 ความสำคัญของการอ่าน

สุนันทา มั่นเศรษฐวิทย์ (2542: 2) ได้ให้ความสำคัญของการอ่านไว้ว่า การอ่านเป็นเครื่องมือสำคัญในการเสาะแสวงหาความรู้ การรู้และใช้วิธีการอ่านที่ถูกต้องจึงจำเป็นสำหรับทุกคน การรู้จักฝึกฝนอ่านอย่างสม่ำเสมอก็ช่วยให้ผู้อ่านมีพื้นฐานในการอ่านที่ดี ทั้งจะช่วยให้เกิดความชำนาญ และมีความรู้กว้างขวางด้วย

จินตนา ไบกาชุยี (2534: 17) กล่าวถึงความสำคัญของการอ่านไว้ว่า การอ่านเป็นสิ่งสำคัญในการเรียนและการศึกษาหาวิชาความรู้เพื่อประกอบอาชีพในอนาคต เริ่มตั้งแต่อ่านไม่ออก อ่านให้เป็น อ่านให้เก่ง และมีนิสัยรักการอ่าน การอ่านเป็นทักษะหนึ่งซึ่งเป็นเครื่องมือในการเรียนรู้ ถ้าผู้ใดอ่านไม่ออก อ่านไม่เป็น อ่านไม่เก่ง และไม่มีความรักการอ่าน เขาผู้นั้นจะไม่ประสบผลสำเร็จในการเรียนทุกวิชา ซึ่งส่งผลไปถึงการประกอบอาชีพในอนาคตอีกด้วย

นักเรียนที่ฉลาด และเรียนเก่ง มักเป็นคนที่อ่านเก่งเสมอ คนที่มีชื่อเสียงประสบความสำเร็จมักเป็นคนชอบอ่านหนังสือ

ฉวีวรรณ คูหาภินันท์ (2542 : 3) กล่าวถึงความสำคัญของการอ่านว่า มีความสำคัญต่อชีวิตมนุษย์ตั้งแต่เด็กจนโต การอ่านมีความสำคัญต่อการพัฒนาอาชีพและการศึกษา การอ่านเป็นหัวใจของการเรียนการสอน ในขณะที่เดียวกันกับคนที่อ่านหนังสือไม่ได้ และถูกเอารัดเอาเปรียบต่าง ๆ นานา และถูกหลอกลวงได้ง่าย การอ่านจึงมีความสำคัญมากในชีวิตประจำวัน การอ่านช่วยให้คนเรารอบรู้ ฉลาด ทันโลก ทันเหตุการณ์ และเป็นกุญแจไขไปสู่ความสำเร็จ

สรุปได้ว่าการอ่านมีความสำคัญเพราะเป็นพื้นฐานจำเป็นในการดำรงชีวิตประจำวัน เป็นเครื่องมือสำคัญในการแสวงหาความรู้ และมีความสำคัญในการพัฒนาตนเอง สังคม ประเทศชาติ

6.1.3 ประเภทของการอ่าน

การแบ่งประเภทของการอ่านจะช่วยให้ครูผู้สอนตระหนักถึงขอบข่ายการสอนอ่านได้เป็นอย่างดี ได้มีนักวิชาการแบ่งประเภทของการอ่านไว้ ดังต่อไปนี้

ทัศนีย์ ศุภเมธิ (2533: 84 – 85) ได้แบ่งประเภทของการอ่านออกเป็น 2 ประเภท ดังนี้

1. การอ่านออกเสียง เป็นกระบวนการต่อเนื่องระหว่างสายตา สมอง และการเปล่งเสียงออกทางช่องปาก นั่นคือสายตาจะต้องจับจ้องตัวอักษรและเครื่องหมายต่าง ๆ ที่เขียนไว้ สมองจะประมวลให้เป็นถ้อยคำ จากนั้นจึงเปล่งเสียงออกมาเป็นถ้อยคำที่สมบูรณ์ การอ่านออกเสียงจะต้องเกี่ยวข้องกับผู้ฟังด้วย เพราะเป็นวิธีสื่อความหมายให้เกิดความเข้าใจกันได้อย่างหนึ่ง สิ่งที่ต้องอ่านต้องกระทำคือ อ่านสาระเดิมที่มีผู้เขียนไว้แล้ว ถ่ายทอดไปสู่ผู้ฟัง โดยจะต้องรักษาสาระเดิมไว้ให้ได้มากที่สุด

2. การอ่านในใจ เป็นลักษณะการอ่านที่ไม่ออกเสียงและไม่ใช้อวัยวะที่ช่วยในการออกเสียงเคลื่อนไหวเลยคงใช้เฉพาะเพียงสายตากวาดไปบนตัวหนังสือ ตาจับแล้วส่งสัญญาณผ่านประสาทตาไปยังประสาทสมองให้รับรู้เพื่อจดจำและตีความหมาย

วรรณี โสมประยูร (2542 : 126 - 127) ได้แบ่งประเภทการอ่านตามหลักต่าง ๆ ดังนี้

1. การแบ่งประเภทการอ่านโดยคำนึงถึงเสียงเป็นหลัก แยกเป็น 2 ประเภทคือ

- 1.1 การอ่านออกเสียง

- 1.2 การอ่านในใจ

2. การแบ่งประเภทการอ่านโดยยึดสื่อที่นำมาให้อ่าน แยกเป็น 3 ประเภท คือ

- 2.1 การอ่านร้อยแก้ว
- 2.2 การอ่านร้อยกรอง
- 2.3 การอ่านทำนองเสนาะ

จากที่กล่าวมา สรุปได้ว่า การอ่านมี 2 ประเภท คือ การอ่านในใจ และ การอ่านออกเสียงซึ่งสามารถรับรู้เพื่อจดจำและตีความหมาย การอ่านในใจเป็นการกวาดสายตาและไม่อ่านออกเสียง การอ่านออกเสียงเป็นเสียง เป็นกระบวนการต่อเนื่องระหว่างสายตา สมอง และการเปล่งเสียงออกทางช่องปาก การอ่านออกเสียงจะเกี่ยวข้องกับผู้ฟังด้วยเพราะเป็นวิธีสื่อความหมายทำให้เข้าใจกันได้

6.1.4 ความหมายของนิสัยรักการอ่าน

ความหมายและความสำคัญของนิสัยรักการอ่าน มีผู้กล่าวไว้ดังนี้
พจนานุกรมฉบับราชบัณฑิตยสถาน พ.ศ. 2542 (2546: 593) ให้คำอธิบายว่า นิสัย น. ความประพฤติที่เคยชิน เช่น ทำงานเป็นนิสัย เช่นเดียวกับ นิสัยรักการอ่าน มีความหมายว่า เกิดความเคยชินจนเป็นนิสัยกับการอ่าน

ฉวีวรรณ คูหาภินันท์ (2542: 46) ได้กล่าวถึง การสร้างนิสัยรักการอ่าน นับว่าเป็นสิ่งสำคัญและจำเป็นอย่างยิ่ง จะต้องอาศัยการปลูกฝังและส่งเสริมการอ่านอย่างต่อเนื่องตามกระบวนการจนเกิดการรักการอ่านเป็นนิสัย

ศรียรัตน์ เจริญกลิ่นจันทร์ (2544: 34) ได้ให้ความหมายของนิสัยรักการอ่านว่า การใฝ่รู้ใฝ่เรียนต่อการอ่านและอ่านจนเคยชิน อ่านจนเป็นนิสัย แม้บางครั้งจะมีปัญหาและอุปสรรคต่อการบ้างก็ยังไม่ย่อท้อ คนที่มีนิสัยรักการอ่านย่อมอ่านทุกอย่างที่เป็นวัสดุสำหรับอ่าน ไม่ว่าจะเป็นหนังสือ สื่อสิ่งพิมพ์อื่น ๆ ป้ายโฆษณา ประชาสัมพันธ์ต่าง ๆ หรือแม้แต่กระดาษห่อของ อ่านได้ทุกสถานที่ ทุกโอกาส และไม่ปล่อยเวลาว่างไปกับกิจกรรมอื่นใดนอกจากการอ่าน

จากที่กล่าวมาสรุปนิสัยรักการอ่านได้ว่า พฤติกรรมการใฝ่รู้ใฝ่เรียนต่อการอ่าน และอ่านจนเคยชิน ไม่ย่อท้อต่อปัญหาอุปสรรคใด ๆ และสามารถอ่านได้ทุกอย่างไม่จำกัด

6.2 เอกสารที่เกี่ยวข้องกับหนังสือส่งเสริมการอ่าน

6.2.1 ความหมายของหนังสือส่งเสริมการอ่าน

กระทรวงศึกษาธิการ (2541: 5) ได้ให้ความหมายว่าหนังสือส่งเสริมการอ่านคือหนังสือที่ส่งเสริมให้นักเรียนมีทักษะในการอ่านภาษาไทย และมีนิสัยรักการอ่านยิ่งขึ้น มี

คดีอันเป็นประโยชน์ตามวัยของผู้เรียน ทั้งนี้อาจเรียบเรียงขึ้นเป็นเรื่องสนุก หรือสารคดีเร้าความรู้ เร้าความสนใจให้ผู้อ่านมากขึ้น

จินตนา ไบกาซูยี (2542: 7) ได้ให้ความหมายว่า หนังสือส่งเสริมการอ่าน คือ หนังสือที่จัดทำขึ้นโดยมีวัตถุประสงค์เน้นไปในทางส่งเสริมให้ผู้อ่านเกิดทักษะในการอ่านและนิสัยรักการอ่านมากยิ่งขึ้น อาจเป็นหนังสือสารคดี นวนิยาย นิทาน ฯลฯ ที่มีลักษณะไม่ขัดต่อ วัฒนธรรม ประเพณี และศีลธรรมอันดีงาม ให้ความรู้ มีคติ และมีสารประโยชน์

เอมอร์ ตั้งศุภกุล (2549:6) ได้กล่าวถึงความหมายของหนังสือส่งเสริมการอ่านไว้ว่า หนังสือส่งเสริมการอ่าน คือ หนังสือที่จัดทำขึ้นโดยมีวัตถุประสงค์เพื่อส่งเสริมให้ผู้อ่านเกิดทักษะในการอ่าน มีนิสัยรักการอ่านมากยิ่งขึ้น มีลักษณะไม่ขัดต่อวัฒนธรรม ประเพณี และศีลธรรมอันดีงาม ให้ความรู้ มีคติ และมีสารประโยชน์

รังสิมันต์ นิรมักษ์ (2550 : 8) สรุปความหมายของหนังสือส่งเสริมการอ่านไว้ว่า เป็นหนังสือที่เขียนขึ้นมาเพื่อส่งเสริมให้เด็กมีนิสัยรักการอ่านนั่นเอง รูปแบบของหนังสือส่งเสริมการอ่านอาจเป็นนิทาน นวนิยาย สารคดี เรื่องสั้น หรือวรรณกรรมเยาวชนก็ได้ ทั้งนี้ต้องมีคติแง่คิดจากเรื่อง รูปเล่มต้องสวยงาม มีภาพประกอบ จะเขียนอยู่ในรูปของร้อยแก้วหรือร้อยกรองก็ได้ แต่เนื้อหาต้องไม่ขัดต่อประเพณีและวัฒนธรรมอันดีงามของสังคม

สรุปได้ว่า หนังสือส่งเสริมการอ่าน หมายถึง หนังสือที่จัดทำขึ้นโดยมีวัตถุประสงค์เพื่อส่งเสริมให้ผู้อ่านเกิดทักษะในการอ่าน นิสัยรักการอ่านและสามารถพัฒนาการอ่านได้ ทั้งนี้ต้องขึ้นอยู่กับความเหมาะสมสอดคล้องของเนื้อหา ภาพประกอบ การใช้ภาษา อาจเป็นหนังสือประเภทสารคดี นวนิยาย นิทาน หรือเรื่องสั้นที่เขียนในรูปแบบของร้อยแก้วหรือร้อยกรองก็ได้ โดยมีเนื้อหาที่ไม่ขัดต่อศีลธรรม ประเพณี วัฒนธรรมอันดีงาม และมีคติเป็นสารประโยชน์

6.2.2 วัตถุประสงค์ของการเขียนหนังสือส่งเสริมการอ่าน

จินตนา ไบกาซูยี (2542: 1) กล่าวว่า หนังสือส่งเสริมการอ่านที่จัดทำขึ้นสำหรับเด็กมีจุดมุ่งหมายเพื่อช่วยให้เด็กได้รับความบันเทิงสนุกสนาน เพลิดเพลิน สนองความต้องการของเด็ก ช่วยกระตุ้นให้คิดและเกิดความคิดสร้างสรรค์ ช่วยพัฒนาการเรียนรู้ด้านภาษาของเด็ก ให้เจริญงอกงาม ยิ่งอ่านมากยิ่งขึ้นแตกฉานในด้านภาษา ช่วยปลูกฝังคุณธรรม เจตคติและแบบอย่างที่ดีพึงปรารถนา ช่วยให้เด็กรู้จักเลือกหนังสืออ่าน อ่านหนังสือเป็น อ่านหนังสือเก่ง และเกิดนิสัยรักการอ่าน ใช้การอ่านเป็นเครื่องมือแสวงหาความรู้ เป็นเพื่อนกับเด็ก และช่วยให้เด็กได้อ่านหนังสือที่เหมาะสมกับวัย

กุศยา แสงเดช (2545 : 5-6) ได้กล่าวถึงวัตถุประสงค์ของการเขียนหนังสือส่งเสริมการอ่าน ดังนี้

1. เพื่อเป็นแหล่งค้นคว้าหาความรู้ของนักเรียน
2. เพื่อใช้ประกอบการสอนเรื่องใดเรื่องหนึ่ง
3. เพื่อเสริมทักษะการอ่านและปลูกฝังนิสัยรักการอ่าน
4. เพื่อสนองความต้องการและความสนใจของเด็กๆ หลาย ๆ ด้าน

ศศิธร พูลทอง (2546: 52) กล่าวว่า หนังสือส่งเสริมการอ่านมีจุดมุ่งหมายเพื่อให้เป็นแหล่งเรียนรู้ สร้างความสนุกสนานเพลิดเพลิน พัฒนาการเรียนรู้ด้านภาษา ปลูกฝังคุณธรรม จริยธรรม และนิสัยรักการอ่าน

จากวัตถุประสงค์ของการเขียนหนังสือส่งเสริมการอ่านที่กล่าวมาอาจสรุปได้ว่าวัตถุประสงค์สำคัญเน้นการปลูกฝังนิสัยรักการอ่านให้แก่เด็กนักเรียน ทำให้นักเรียนได้รับความรู้ ความสนุกสนาน เพลิดเพลิน หนังสือส่งเสริมการอ่านจึงมีประโยชน์ในการเรียนรู้ของเด็กได้อย่างกว้างขวาง และทำให้เด็กได้รับความบันเทิง ดังนั้นจึงจำเป็นต้องมีการวางแผนในการสร้างหนังสือให้มีคุณภาพดีและเหมาะสมกับวัยของเด็กมากที่สุด

6.2.3 ลักษณะของหนังสือส่งเสริมการอ่านที่ดี

จินตนา ไบกาชุยี่ (2542: 25) ได้กล่าวถึงลักษณะหนังสือส่งเสริมการอ่านที่ดี มีดังนี้

1. ไม่สอนโดยตรง อย่าให้เด็กเข้าใจว่าเด็กกำลังถูกสอน
2. จุดประสงค์ของเรื่องชัดเจน ต้องการให้เด็กทำอะไร ต้องให้ชัดเจน
3. คุณค่าของเรื่องต้องมีแก่น ความคิดรวบยอดที่ดี
4. เนื้อเรื่องที่เด็กชอบอ่าน ให้คิดสอนใจ สนุกสนาน เพลิดเพลิน
5. รสของเนื้อหา อาจรัก ขม เปรี้ยว หวาน ชื่นบาน ตามรสนิยมความชอบของเด็ก
6. ตัวละคร ต้องมีการเคลื่อนไหว อุปนิสัยใจคอดี
7. การตั้งชื่อเรื่องให้สะดุดตา สะดุดใจ สร้างความสนใจ สะเทือนใจ
8. การสร้างฉาก ต้องเป็นฉากสมจริง เป็นไปได้ กลมกลืนกับเรื่องยุคสมัย
9. ยุคสมัยหรือกาลเวลาที่เกิดขึ้น ต้องให้สอดคล้องกับฉาก ตัวละคร
10. กลวิธีการเขียนเพื่อเสนอเนื้อหา อาจเขียนบรรยายได้หลายรูปแบบ

แล้วแต่ผู้เขียนแต่ละคน

11. การเขียนเรื่องความรู้ ควรให้ข้อเท็จจริง ข้อมูลจริงแต่ควรเขียนให้สนุกสนาน
12. มีโครงเรื่องที่ดี ไม่ซับซ้อน มีตัวละครน้อย เดินเรื่องต่อเนื่องเคลื่อนไหวชัดเจน
- ฉวีวรรณ คูหาภินันท์ (2527 : 49-50) ได้กล่าวถึงลักษณะหนังสือส่งเสริมการอ่านที่ดีดังนี้
1. เนื้อหาตรงกับความสนใจของเด็กแต่ละวัย ซึ่งเนื้อหาหนังสือตรงกับ ความสนใจของเด็ก
 2. เนื้อหาสาระให้ข่าวสารแก่เด็ก พร้อมทั้งการอธิบายที่ง่ายให้ความรู้ ช่วยพัฒนาสติ และค่านิยม ส่งเสริมความเข้าใจตนเอง ผู้อื่น และสิ่งแวดล้อม ขยายการรับรู้ สร้างความสำนึกและตื่นตัวอยู่เสมอ
 3. ลักษณะของเรื่องและวิธีการเขียน ต้องเดินเรื่องน่าไว้น่าสนใจ เนื้อเรื่องไม่สับสน วกวน แสดงความสามารถของตัวเองของเรื่อง
 4. ขนาดรูปเล่ม ต้องกะทัดรัด เหมาะสมกับการจับถือ ของเด็กแต่ละวัย
 5. ตัวอักษรตัวโตชัดเจนเหมาะสมกับสายตาของเด็ก
 6. ภาพ มีความสดใสชัดเจน ดึงดูดความสนใจ มีความเคลื่อนไหว
- ตลอดเวลา
7. การวางรูปหน้า การจัดความ การเว้นช่องว่างของด้านข้างทั้ง 2 ข้าง และด้านบน ด้านล่างของหนังสือ ได้อย่างเหมาะสม
 8. ปกสีสวย ตรงต่อความเป็นจริง ดึงดูดความสนใจของเด็ก
 9. ตัวละครอยู่ในวัยเดียวกัน หรือวัยใกล้เคียงกับเด็ก
- สรุปได้ว่าหนังสือส่งเสริมการอ่านที่ดีต้องมีวัตถุประสงค์ในการแต่งชุดประสงค์ในการแต่งชุดเงิน หนังสือส่งเสริมการอ่านที่สร้างขึ้นเพื่อมุ่งปลูกฝังนิสัยรักการอ่านให้แก่เด็ก โดยคำนึงถึงความต้องการ และความสนใจของเด็ก มีเนื้อหาสาระสนุกสนาน ภาพประกอบ และรูปเล่มสวยงาม ใ้ให้นักเรียนอยากอ่าน เหมาะสมกับวัย

6.2.4 ประโยชน์ของหนังสือส่งเสริมการอ่าน

อภิวรรณ วีระสมิทธิ (2544 19) ได้กล่าวถึงประโยชน์ของหนังสือส่งเสริมการอ่านสำหรับเด็กไว้ดังนี้

1. หนังสือเป็นเครื่องช่วยพัฒนาเด็ก เพราะการอ่านหนังสือทำให้เด็กมีความรู้กว้างขวาง เกิดจินตนาการ มีความคิดสร้างสรรค์ ฉลาดรอบรู้ มีเชาว์ปัญญา มีไหวพริบดี

2. หนังสือเป็นอาหารสมองที่สำคัญอย่างยิ่งสำหรับเด็ก เนื่องจากเด็กเป็นวัยที่เจริญเติบโตทั้งทางร่างกาย จิตใจ และสมอง การที่เด็กได้อ่านหนังสือที่เหมาะสมกับวัยจะทำให้เด็กพัฒนาการด้านสติปัญญาและอารมณ์ดีขึ้น

3. หนังสือเป็นเพื่อนแก้เหงา ช่วยทดแทนสิ่งที่เด็กขาด เช่น รู้สึกว่าเหว มีปมด้อย ทำให้เด็กเกิดความอบอุ่นทางใจ ผ่อนคลายความตึงเครียด และได้รับความสนุกสนานเพลิดเพลิน

หงษ์สา ดวงจันทร์โชติ (2548 : 44) ได้กล่าวถึงหนังสือส่งเสริมการอ่านไว้ดังนี้ ประโยชน์ของหนังสือส่งเสริมการอ่านในด้านการเรียนรู้ของนักเรียน ช่วยในด้านการสอนของครูทำให้นักเรียนมีนิสัยรักการอ่าน รู้จักค้นคว้าด้วยตนเองและรู้จักใช้เวลาว่างให้เป็นประโยชน์ เสริมสร้างทักษะทางการอ่านได้เป็นอย่างดี

สรุปได้ว่าหนังสือส่งเสริมการอ่านมีประโยชน์ในด้านการพัฒนาเด็ก ให้มีความรู้ จินตนาการ ความคิดสร้างสรรค์ ทำให้นักเรียนมีนิสัยรักการอ่าน และรู้จักใช้เวลาว่างให้เป็นประโยชน์

6.2.4 รูปแบบของการสร้างหนังสือส่งเสริมการอ่าน

รูปแบบหนังสือ

รูปแบบหนังสือส่งเสริมการอ่านสำหรับนักเรียนต้องคำนึงถึงลักษณะรูปเล่ม โดยออกแบบให้เหมาะสมกับวัยของนักเรียนทั้งในด้านการออกแบบปก ขนาด จำนวนหน้า รวมถึงการบรรจุข้อความที่เป็นเนื้อหาและเรื่องราวที่เป็นภาพประกอบ

หนังสือโดยทั่วไปจะมีการจัดรูปเล่มหนังสือเป็นสี่เหลี่ยมผืนผ้า แต่บางครั้งก็จัดรูปเล่มเป็นลักษณะแปลก ๆ เพื่อเร้าความสนใจของผู้อ่าน ถวัลย์ มาศจรัส (2538: 47) กล่าวถึงรูปแบบของหนังสือไว้ 4 รูปแบบคือ

1. หนังสือ Die - cut เป็นหนังสือที่ตัดเป็นรูปต่าง ๆ เช่น วงกลม รูปดาว รูปรูปเรขาคณิต รูปสัตว์ เป็นต้น

2. หนังสือ Pop - up คือ หนังสือสามมิติเมื่อเปิดหนังสือออกมาจะรูปต่าง ๆ อื่นๆ ออกมาจากหน้าหนังสือ เป็นภาพบ้านยื่นออกมา มีประตูหน้าต่างเปิดไว้ เป็นภาพสัตว์ที่ลุกขึ้น นั่ง ยืน นอน ในประเทศที่การพิมพ์ก้าวหน้า จะมีเสียงประกอบด้วย

3. หนังสือ Up right คือ หนังสือแนวตั้งปกติ

4. หนังสือ Oblong คือ หนังสือแนวนอนทั่ว ๆ ไป

ขนาดหนังสือ

ในการจัดสร้างหนังสือแต่ละเล่ม ขนาดของหนังสือนับว่ามีความสำคัญที่จะชักจูงให้ผู้อ่านเกิดความสนใจอยากอ่าน ผู้สร้างหนังสือควรมีความรู้ในการจัดทำขนาดรูปเล่มของหนังสือด้วย

ขนาดมาตรฐานของหนังสือ ตามที่วิศวกรรม วิศวกรสุข (2537 : 29) ได้อธิบายไว้มีดังนี้

1. ขนาด 6 หน้ายก คือ

หนังสือที่มีขนาดกว้าง x ยาว 10×10 นิ้ว หรือ 25×25 เซนติเมตร

2. ขนาด 8 หน้ายก คือ

หนังสือที่มีขนาดกว้าง x ยาว $7 \frac{1}{2} \times 10 \frac{1}{4}$ หรือ 18.5×26 เซนติเมตร

3. ขนาด 8 หน้ายกพิเศษ (ใหญ่) หรือ ขนาด A4 คือ

หนังสือที่มีขนาดกว้าง x ยาว $8 \frac{1}{4} \times 11 \frac{3}{4}$ นิ้ว หรือ 21×29.7 เซนติเมตร

4. ขนาด 12 หน้ายก คือ

หนังสือที่มีขนาดกว้าง x ยาว $6 \frac{3}{4} \times 7 \frac{1}{2}$ นิ้ว หรือ 17×19 เซนติเมตร

5. ขนาด 16 หน้ายก คือ

หนังสือที่มีขนาดกว้าง x ยาว $5 \times 7 \frac{1}{4}$ นิ้ว หรือ 13×18.5 เซนติเมตร

6. ขนาด 16 หน้ายกพิเศษ (ใหญ่) หรือ ขนาด A5 คือ

หนังสือที่มีขนาดกว้าง x ยาว $5 \frac{3}{4} \times 8 \frac{1}{4}$ นิ้ว หรือ 14.8×21 เซนติเมตร

7. ขนาด 18 หน้ายก คือ

หนังสือที่มีขนาดกว้าง x ยาว $4 \frac{3}{4} \times 7$ นิ้ว หรือ 11×18 เซนติเมตร

8. ขนาด 32 หน้ายก คือ

หนังสือที่มีขนาดกว้าง x ยาว $3 \frac{6}{8} \times 7$ นิ้ว หรือ 9×13 เซนติเมตร

9. ขนาด 32 หน้ายกพิเศษ (ใหญ่) คือ

หนังสือที่มีขนาดกว้าง x ยาว $4 \frac{1}{8} \times 5 \frac{1}{2}$ นิ้ว หรือ 10.5×14.3 เซนติเมตร

ถวัลย์ มาศจรัส (2535 อ้างถึงใน เสาวนีย์ ฝึกทอง 2546) อธิบายถึงลักษณะรูปเล่มหนังสือที่นิยมจัดพิมพ์ทั่วไป ดังนี้

1. ขนาด 8 หน้ายก หมายถึง หนังสือที่มีขนาด 18.5×26 ซม.

2. ขนาด 8 หน้ายกพิเศษ หมายถึง หนังสือที่มีขนาด 21×29.7 ซม.

3. ขนาด 16 หน้ายก หมายถึง หนังสือที่มีขนาด 13×18.5 ซม.

4. ขนาด 16 หน้ายกพิเศษ หมายถึง หนังสือที่มีขนาด 14.8×21 ซม.

ภิญญาพร นิตยะประภา (2534: 73) กล่าวว่า หนังสือสำหรับเด็กของไทย นิยมใช้รูปเล่มขนาดใหญ่ คือ 8 หน้ายก และขนาดกลาง 16 หน้ายก สำหรับขนาดเล็ก 32 หน้ายก นิยมใช้กันน้อย ตามรูปแบบทั่วไป วารสารสำหรับเด็กมักจะใช้ 8 หน้ายก หนังสือนิทานภาพมักเป็นขนาด 10 หน้ายก หนังสือบทร้อยกรอง หนังสือเพลง หนังสือนิทานเล่มเล็ก ๆ จะใช้ขนาด 32 หน้ายก ขนาดหนังสือสำหรับเด็กขึ้นอยู่กับจำนวนคำด้วย คือ หนังสือสำหรับเด็กเล็กจะใช้คำประมาณ 100 - 500 คำ หนังสือเด็กโต ใช้คำประมาณ 1,000 - 3,000 คำ หนังสือวัยรุ่นใช้คำไม่เกิน 5,000 คำ

ขนาดตัวอักษร และการเลือกใช้ตัวอักษร

การเลือกใช้ขนาดตัวอักษรขึ้นอยู่กับปริมาณของเนื้อหา ความยาวของเรื่อง รูปเล่มของ หนังสือ และวัยของผู้อ่าน ขนาดตัวอักษรมีความสำคัญต่อการอ่านของเด็ก เด็กยิ่งเล็กต้องใช้ขนาดตัวอักษรใหญ่ ถ้าเด็กโตใช้ขนาดตัวอักษรเล็กลง

สนิท สัตโยภาส (2538 อ้างถึงใน รังสิมันต์ ฉิมรัศม์ 2550) แนะนำว่าเด็กเล็กใช้ตัวหนังสือขนาด 32 พอยต์ เด็กประถมศึกษาใช้ตัวหนังสือขนาด 24 พอยต์ เด็กโตใช้ตัวหนังสือขนาด 19 1/2 พอยต์ โดยที่ 1 พอยต์ มีค่าเท่ากับ 1/72 นิ้ว

ภาพประกอบ

ฉวีวรรณ คูหาภินันท์ (2527: 137 - 139) กล่าวว่า ภาพประกอบในเล่มหนังสือสำหรับเด็ก เป็นสิ่งสำคัญที่ทำให้เด็กเข้าใจเนื้อเรื่องได้รวดเร็ว ไม่เสียเวลาอ่าน ภาพประกอบเป็นหัวใจสำคัญของหนังสือสำหรับเด็ก เป็นเครื่องปรุงแต่งให้หนังสือมีรสชาติน่าอ่าน เกิดความเพลิดเพลิน สนุก ปลุกฝังค่านิยมและความประณีตให้กับเด็ก ภาพประกอบหนังสือเด็กนั้น ควรเขียนให้สมจริง สีสันไม่ควรฉูดฉาด ภาพอาจจะเป็นภาพวาดหรือภาพถ่ายก็ได้

ภิญญาพร นิตยะประภา (2534: 62) กล่าวว่า ภาพมีความสำคัญต่อหนังสือสำหรับเด็ก ดังนี้

1. ทำให้เด็กเข้าใจเรื่องราวในหนังสือได้รวดเร็ว และช่วยส่งเสริมความเข้าใจในเนื้อเรื่องยิ่งขึ้น
2. จูงใจให้ผู้อ่านเกิดความรู้ และความคิดอย่างรวดเร็ว เป็นการสร้างจินตนาการให้ผู้อ่านได้

ภาพประกอบแบ่งเป็น 2 ชนิด คือ

1. ภาพเขียน หมายถึง ภาพที่เขียนขึ้นด้วยหมึกสีต่าง ๆ เป็นรูปร่าง

ลักษณะต่าง ๆ ตามที่จะออกแบบ อาจเป็นภาพเหมือน ภาพตามจินตนาการ ภาพสเกตช์ ภาพล้อ ภาพการ์ตูน แผนภาพ แผนภูมิ แผนสถิติหรือกราฟ แผนที่ แผนที่ ๑๑๑

2. ภาพถ่าย หมายถึง ภาพที่เกิดจากการใช้กล้องดิจิทัลบนมือถือ หรือ ภาพที่เกิดจากการใช้ฟิล์มบนมือถือ ภาพดังกล่าวอาจเป็นภาพขาวดำหรือภาพสี เพื่อให้เรื่องราว หรือข้อความตอนนั้นเป็นที่เข้าใจแจ่มแจ้งยิ่งขึ้น

จินตนา ไบกาซูยี (2542: 65) กล่าวถึงความสำคัญของภาพในหนังสือสำหรับเด็กว่าภาพช่วยสร้างความคิด อธิบายเรื่องราว และช่วยให้ผู้อ่านเกิดจินตนาการตามเรื่องได้ดี ในบางครั้งผู้อ่านไม่สามารถอ่านให้เข้าใจเรื่องโดยตลอด แต่ถ้าให้ดูภาพก็จะสามารถเข้าใจเรื่องได้ ดังนั้นจึงได้จำแนกลักษณะเกี่ยวกับภาพประกอบไว้ดังนี้

1. ชนิดของภาพ เมื่อพิจารณาหนังสือสำหรับเด็กในปัจจุบัน โดยยึดหลักภาพประกอบหรือการออกแบบหนังสือแล้ว จะแบ่งหนังสือสำหรับเด็กออกเป็น 3 ประเภทด้วยกัน คือ

1.1 หนังสือภาพ (Picture Books)

1.2 หนังสือภาพประกอบเรื่อง (Picture – Story Books)

1.3 หนังสือเรื่อง (Story Books)

หนังสือภาพในปัจจุบันนี้ถือเป็นผลผลิตสมัยใหม่ โดยเฉพาะในยุคแรกๆ นั้น หนังสือภาพมีจุดประสงค์เพื่อให้เด็กวัยก่อนเรียน ซึ่งยังอ่านหนังสือไม่ออก ให้ดูภาพแทนการอ่านเรื่องดังนั้นภาพที่ใช้จึงไม่จำเป็นต้องเป็นภาพเหมือนจริงทีเดียว อาจเขียนเป็นลายเส้น หรือเป็นการ์ตูน ซึ่งเป็นเค้าโครงร่างกรองนอก แต่เน้นจุดจุดหนึ่งให้เด่นเป็นพิเศษแล้วดูว่าภาพเป็นสิ่งที่

2. การใช้ภาพสีและภาพขาวดำ ในหนังสือเด็กไม่มีความแตกต่างกัน โดยทั่วไปเด็กชอบทั้งภาพสีและขาวดำ ถ้าภาพนั้นมีความเหมาะสมกับเนื้อเรื่อง และเป็นภาพวาดที่ดี อย่างไรก็ตามมีความนิยมในท้องตลาดว่า ภาพสำหรับเด็กเล็กควรใช้ภาพสี ดังนั้นถ้าใช้ภาพสีในหนังสือสำหรับเด็กเล็กต้องใช้สีสันจุดขนาด ประเภทพวกแม่สี สีแดง สีเหลือง สีน้ำเงิน สีดังกล่าวถ้าระบายลงภาพจะเรียกความสนใจและสะดุดใจจากเด็กได้มาก ส่วนภาพสีสำหรับเด็กโตชอบสีสดใส เป็นสีผสมมากกว่าแม่สี

3. การเลือกใช้ภาพวาดและภาพถ่าย ในหนังสือสำหรับเด็กนั้น ขึ้นอยู่กับเนื้อเรื่องเช่นเดียวกันภาพวาดให้รายละเอียดสิ่งเล็ก ๆ น้อย ๆ ที่กล้องถ่ายรูปไม่สามารถเก็บรายละเอียดได้ดีเท่าแต่ภาพถ่ายมีประโยชน์ในการแสดงร่างของจริง และสัดส่วนภายนอกที่ถูกต้อง ดังนั้นถ้าหนังสือเป็นเรื่องราวเกี่ยวกับข้อเท็จจริง โดยมีต้องคำนึงถึงรายละเอียด ใช้ภาพถ่ายจะดีกว่า

ถ้าเลือกใช้ภาพถ่าย ต้นฉบับภาพควรใช้ฟิล์มเนกาตีฟ หรือฟิล์มสไลด์จะดีกว่าภาพที่ล้างและอัดเป็นรูปมาแล้ว

6.2.5 หลักการเขียนหนังสือส่งเสริมการอ่าน

นักวิชาการหลายท่านได้กล่าวถึงหลักการเขียนหนังสือส่งเสริมการอ่าน ดังนี้

วินัย รอดจ่าย (2534 : 12) ได้กล่าวถึงวิธีการเขียนหนังสือส่งเสริมการอ่านสำหรับเด็กวัยรุ่นไว้ดังนี้

1. เรื่องสะกดตา สะกดใจ ให้ความสนใจ มีความหมายในตัวเอง เช่น ยักษ์ใหญ่ใจดี ดาบวิเศษ สองเกลอผจญภัย อย่าบอกชื่อข้าลงไป เช่น โทษของการลักขโมย ประโยชน์ของป่าไม้ อย่าตั้งสองแง่สองง่าม เช่น หอยใหญ่ใจดี ไข่แฝดผจญภัย เป็นต้น
2. ตัวละคร ต้องสมจริงสมจัง สัมกับวัยของเด็ก เด็กชอบตัวละครที่พูดได้ สิ่งมีชีวิตไม่ควรแต่งให้พูดได้ ต้องปูพื้นตัวละครให้ผู้อ่านรู้จักก่อนดำเนินเรื่อง ถ้าจะเขียนตัวละครเป็นสัตว์ต้องศึกษาอุปนิสัยธรรมชาติของสัตว์นั้น ๆ ด้วย อย่าเขียนผิดธรรมชาติของมัน ตัวละครต้องมีชีวิตชีวา ถ้าตัวอักษรเดียวกันมาก จะทำให้ผู้อ่านสับสนระหว่างตัวดีกับตัวร้าย และอย่าตั้งชื่อด้วยศัพท์ยาก ๆ

3. ฉาก ควรเหมาะสมกับเนื้อเรื่อง มีการบรรยายฉากบ้าง เพื่อให้คนอ่านเข้าใจ ถ้าเป็นการเชื่อมต่อฉากต้องให้ความต่อเนื่องกันอย่างมีศิลปะ ควรบรรยายภาพให้เห็นภาพพจน์ที่ชัดเจนในบางเรื่องที่ต้องการให้ผู้อ่านรู้

4. เนื้อเรื่อง มีเป้าหมายแน่นอน เนื้อหาอ้างอิงหลักสูตรและถูกต้องตามหลักจิตวิทยา เนื้อเรื่องไม่เป็นพิษเป็นภัยแก่เด็ก มีความกะทัดรัด ไม่เยิ่นเย้อ การดำเนินเรื่องฉับไว เป็นไปตามลำดับขั้นตอนของเหตุการณ์ มีแก่นของเรื่องชัดเจนเพียงแก่นเดียวใน 1 เรื่อง

5. ภาษาที่ใช้ในการเขียนร้อยแก้ว ภาษาง่าย ๆ สุภาพ สะดวกแก่การเข้าใจ ความยากง่ายของภาษาเหมาะสมกับวัย และระดับชั้นเรียน ตัวสะกด การันต์ถูกต้อง ตามหลักเกณฑ์ของภาษาไทย ใช้ประโยคถูกต้อง คำพูดชัดเจน ใช้ภาษาสื่ออารมณ์บ้าง การเขียนลักษณะสารคดีต้องเขียนให้สนุก อย่าเขียนให้เหมือนเรียงความ หลีกเลี่ยงตัวเลขที่แสดงราคาสิ่งของ เพราะอาจเปลี่ยนแปลงได้ตลอดเวลา

1. ภาษาที่ใช้ในการเขียนร้อยกรอง ใช้คำง่าย ๆ ความหมายเด่น เล่นเสียงหลากหลาย ฝากข้อคิด จูงจิตเพลิดเพลิน นอกจากนี้ให้คำนี้คำสัมผัสสระรูปแบบ
2. ลักษณะของภาพประกอบ เนื่องจากหนังสือสำหรับเด็กวัยรุ่นนั้น

เป็นหนังสือที่มีภาพประกอบบ้าง แต่ไม่มากเกินไป หน้าปกหนังสือควรเป็นภาพที่ดึงดูดความสนใจ ให้เด็กหยิบอ่านและติดตามเนื้อหาภายในเล่มเป็นอย่างดี ดังนั้น ผู้เขียนควรจะทราบว่าเด็ก จะชอบภาพในลักษณะดังนี้ เป็นภาพที่มีลักษณะง่าย ๆ ไม่ซับซ้อน

ณรงค์ ทองปาน (2536 : 62 - 63) ได้เสนอวิธีเขียนภาษาร้อยกรองสั้น ๆ สำหรับวัยรุ่น ดังนี้

1. ใช้คำง่าย คำพยางค์เดียวหรือสองพยางค์ คำประสม คำซ้อน คำซ้ำ ที่มีความถี่ในการใช้สูง ส่วนเป็นคำที่ควรนำไปใช้แต่งบทร้อยกรองสำหรับเด็กเพราะจะช่วยให้เด็ก เข้าใจความหมายได้

2. ความหมายเดิม หมายถึง ทั้งความหมายของคำและความหมายของ เนื้อความของบทร้อยกรอง ร้อยกรองแต่ละบทควรใช้คำที่มีความหมายเดิมเข้าใจได้ทันที ควร เรียงลำดับเนื้อความที่เข้าใจง่าย ไม่สับสน

3. เล่นเสียงหลากหลาย หมายถึง การใช้คำที่มีเสียงวรรณยุกต์ต่าง ๆ หาก เสียงสลับกัน และจังหวะในการอ่านออกเสียงด้วย เพื่อให้บทร้อยกรองมีเสียงไพเราะมีจังหวะชวน สนุกสนาน

4. ฝากข้อคิด บทร้อยกรองบางบทฝากข้อคิดเล็ก ๆ น้อย ๆ ที่มีคุณค่า ทางใจแก่เด็กได้ เช่น ข้อคิดในเรื่องความเอื้อเฟื้อเผื่อแผ่ หรือความมีน้ำใจต่อกัน

5. จูงใจผลิตผลิต คือ การทำให้เด็กเกิดความบันเทิง ร่าเริงใจหรือ ผลิตผลิตด้วยการอ่านบทร้อยกรองนั่นเองถ้าใช้วิธีการทั้ง 4 ข้างต้นแล้ว ข้อนี้ก็จะเป็นผลพลอยได้

วิริยะ สิริสิงห (2524 : 33 - 38) ได้เสนอภาษาที่ใช้ในการเขียนเรื่อง สำหรับเด็กไว้ดังนี้

ภาษาที่ใช้ในร้อยแก้ว ที่ใช้ในการเขียนเรื่องสำหรับเด็กภาษาที่ดีที่สุดก็คือ ภาษาพูด แต่กระนั้นก็ยังมียกหลายประการที่นักเขียนเพื่อเด็กจำเป็นต้องคำนึงถึง คือ พิจารณา ผู้อ่าน เขียนอย่างทีพูด ใช้ภาษาที่ถูกต้อง ระวังตัวสะกด และกลง่าย ๆ ที่จะช่วยในการเขียนให้ ได้ผลคือ ใช้ประโยคกรตุจาก (Active voice) เอาตัวเองไว้เบื้องหลัง เขียนอย่างเป็นธรรมชาติ ที่สุด ใช้คำที่คุ้นเคย ง่าย และสั้นแทนคำยากและคำหรุหระ อย่าชี้แนะล่วงหน้า บทสนทนาอย่าให้ ยาวเกินไป อย่าใช้ภาษาพื้นเมือง คำแสลง พูดให้ตรงกับความหมายที่จะบอก ใช้อุปมาอุปมัยแต่ น้อย ไม่ต้องใช้อักษรตัวใหญ่ให้สะดุดตาที่ชื่อตัวละคร หลีกเลียงคำจากภาษาต่างชาติ พยายามใช้ คำที่เป็นมาตรฐานและอนุรักษ์นิยมมากกว่าคำใหม่ ๆ ใช้กาลเดียว คนเดียว และท่วงทำนองเดียว ถ้อยคำที่แสดงความไม่แน่นอนไม่ควรใช้ สร้างประโยคอย่างระมัดระวัง และอย่าใช้คำซ้ำ ๆ ความคิดซ้ำ ๆ

ภาษาที่ใช้ในร้อยกรอง มีวิธีการเขียนสั้น ๆ 5 วิธี คือ ใช้คำง่าย ความหมายเด่น เล่นเสียงหลากหลาย ฟากข้อคิด และจงใจพิเนลน วิธีการทั้ง 5 นี้ใช้ได้กับการเขียนบท ร้อยกรองสำหรับเด็กทุกระดับชั้น เพียงแต่เพิ่มความยากง่ายขึ้นตามสมควร

สรุปได้ว่า หนังสือส่งเสริมการอ่านสำหรับวัยรุ่น ควรเป็นหนังสือที่เน้น เนื้อหาที่มีคุณค่าทางใจ มีข้อคิด จูงใจให้เกิดความเพลิดเพลิน มีภาพประกอบต้องไม่มากเกินไป เป็นภาพง่ายๆ ไม่สลับซับซ้อน ถ้าเป็นการเขียนบทร้อยกรองต้องคำนึงถึงลักษณะบังคับด้วย

6.2.6 รูปเล่มและขั้นตอนการจัดทำรูปเล่มหนังสือส่งเสริมการอ่าน

การจัดหน้าและรูปเล่ม

ภิญญาพร นิตยประภา (2534 : 70 - 77) ได้กล่าวถึงการจัดหน้าและ รูปเล่มหนังสือส่งเสริมการอ่าน สรุปได้ดังนี้

1. การออกแบบปก ควรออกแบบให้ทันสมัย ดึงดูดความสนใจของเด็ก ด้วยสี และภาพที่ตรงกับเนื้อเรื่อง โดยเลือกเอาตอนที่ น่าสนใจที่สุดและเอารายละเอียดมาให้หมด สักปกควรเป็นสีฉูดฉาด บนปกควรเขียนชื่อหนังสือ ชื่อผู้แต่งและผู้วาดภาพประกอบ ใช้ตัวหนังสือ โตสะกดกว่าอักษรเนื้อเรื่อง ไม่ควรใช้อักษรประดิษฐ์ เพราะจะทำให้อ่านยาก ปกหนังสืออาจเป็น ปกแข็งหรือปกอ่อนก็ได้

2. การจัดภาพ ต้องจัดภาพประกอบให้เหมาะสมกับเนื้อเรื่อง โดยอาศัย หลักในการจัดภาพ คือ ว่าเป็นหนังสือประเภทใด เขียนให้เด็กวัยใดอ่าน คำนึงถึงลักษณะภาพที่ เด็กเข้าใจง่าย ภาพต้องเคลื่อนไหว มีชีวิตชีวา สมจริงสอดคล้องกับเนื้อเรื่องในหนังสือ

3. การจัดหน้า นับเป็นงานสำคัญเพราะเป็นสิ่งที่กระทบสายตาและ ความรู้สึกของเด็กทุกขณะที่อ่านหนังสือ หนังสือของเด็กประกอบด้วยภาพ ต้องเหมาะสมกับวัย ของเด็ก สีต้องให้สีทั้งภาพและตัวอักษรตัวหนังสือ ต้องใช้ขนาดที่เหมาะสมกับวัยของเด็ก

หลักการจัดหน้าหนังสือสำหรับเด็ก ต้องจัดให้ลักษณะ ดังนี้

3.1 ต้องจัดให้มีดุลยภาพ (Balancing) คือ สร้างความรู้สึกที่สมดุลของ ผู้อ่าน มีแกนกลาง ขนาดของเรื่องทั้งซ้ายและขวา มีการเว้นขอบที่ว่างริมหน้ากระดาษช่องว่างทั้ง ในและนอก และด้านล่างต้องจัดให้มีความกลมกลืน (Harmony) เช่น รูปต่อรูปละตัวหนังสือควร มีความต่อเนื่องมีองค์ประกอบที่มีความสัมพันธ์กันทั้งหมดตั้งแต่หน้าแรกจนถึงหน้าสุดท้ายสีต่างๆ ไม่ควรให้ขัดกัน

3.2 มีเอกภาพ (Unity) เนื้อหาภายในหนังสือมีความเชื่อมโยง เป็นอันหนึ่งอันเดียวกัน

3.3 มีจุดเด่นเร้าอารมณ์ (Gaze motion) ภายในหนังสือต้องมีจุดน่าสนใจ จุดดึงดูดความสนใจ อาจดึงด้วยภาพ ดึงด้วยสี จุดดึงดูดของสายตาจะอยู่จุดกึ่งกลางครึ่งบนของหน้ากระดาษจึงควรออกแบบภาพไว้ตอนบน และใส่ตัวหนังสือไว้ข้างล่างภาพ

4. ลักษณะการวางหน้าหนังสือ มีดังนี้

4.1 ภาพกับตัวหนังสืออยู่ในหน้าเดียวกัน

1) ภาพกับตัวหนังสือแยกกัน โดยภาพอยู่ด้านบน ตัวหนังสืออยู่ด้านล่าง หรือภาพอยู่ด้านหนึ่งตัวหนังสืออยู่ด้านหนึ่ง

2) ตัวหนังสือแทรกอยู่ระหว่างบท

3) ภาพกับตัวหนังสือทับกัน

4.2 ภาพกับตัวหนังสืออยู่คนละหน้า โดยต้องคำนึงถึงธรรมชาติของการไล่สายตา จุดแรกของสายตาจะมองด้านขวาก่อน จึงมักวางภาพไว้ทางขวามือเสมอ ส่วนทางซ้ายมือเป็นตัวหนังสือ ในการจัดหน้าบางครั้งต้องการเน้นตัวหนังสือที่น่าสนใจ อาจกลับภาพไว้ทางซ้ายเสียบ้าง

4.3 การจัดภาพและตัวหนังสือควบสองหน้า (Double-page spread) เป็นที่นิยมในหนังสือสำหรับเด็กสมัยใหม่ เพราะช่วยให้ผู้อ่านใช้สายตาได้เสรีเมากขึ้น รู้สึกโปร่งตาโปร่งใจ ไม่อึดอัด การจัดแบบควบสองหน้านี้ จะต้องระวังเรื่องการพิมพ์เพราะพิมพ์ได้ยากจะต้องเข้าเล่มให้รอยต่อภาพสนิทกัน

4.4 การจัดภาพมิติ (Demension Picture) โดยประดิษฐ์ภาพให้แยกตัวออกจากหน้าบนของหนังสือด้วยการตัดต่อให้เห็นภาพหน้าขึ้น หรือปะทับให้สูงขึ้น หรือพับเมื่อปิดและคลี่เมื่อเปิดสำหรับตัวหนังสือก็ยังคงวางอยู่บนพื้นราบของหน้าหนังสือ

จากการศึกษาเอกสารที่เกี่ยวข้องกับรูปแบบหนังสือส่งเสริมการอ่านของ ภิญญาพร นิตยะประภา (2534 : 76 – 77) รังสิมันต์ นิมรักษ์ (2550 : 45 – 47) ศูนย์วิชาการจังหวัดนครพนม (2536 อ้างถึงใน ศศิธร พูลทอง 2546) สรุปได้ว่ารูปแบบของหนังสือส่งเสริมการอ่านมีส่วนประกอบดังนี้

1. ปกนอก อาจเป็นปกแข็งหรือปกอ่อนก็ได้ บนปกของหนังสือจะมีภาพสวยๆ ซึ่งตรงกับเนื้อเรื่องในหนังสือ ข้อความบนปกหน้ามีเพียงชื่อเรื่อง ชื่อผู้แต่ง ชื่อผู้วาดภาพ สำนักพิมพ์ หรือตราของสำนักพิมพ์

2. ปกใน เป็นหน้าที่สำคัญ เพราะประกอบด้วยส่วนต่างๆ คือ ชื่อหนังสือ ชื่อผู้แต่ง ชื่อผู้วาดภาพประกอบ ชื่อผู้ระบายสี ประวัติผู้แต่งโดยย่อ ประวัติผู้วาดภาพโดยย่อ ผู้จัดพิมพ์หรือสำนักพิมพ์ สถานที่พิมพ์ ปีที่พิมพ์ เป็นต้น

3. คำนำ จะบอกความมุ่งหมายในการแต่งหนังสือ เนื้อหาสาระ วิธีการนำเสนอ หรืออาจเป็นการกล่าวขอบคุณของผู้เขียนต่อผู้ที่ช่วยเหลือในการจัดทำหนังสือ โดยลงชื่อเจ้าของผลงานผู้เขียนคำนำปิดท้าย

4. คำนิยม คำชี้แจง (ถ้ามี) เป็นคำกล่าวที่ผู้เขียนแสดงความกตัญญูต่อผู้มีพระคุณ หรือเป็นเหตุผลในการผลิตหนังสือ และการนำหนังสือไปใช้

5. เนื้อเรื่อง ซึ่งเป็นหน้าแรกของหนังสือ จะเป็นหน้าขวามือ แต่หนังสือที่พิมพ์ 2 หน้าให้เป็นหน้าเดียวกันก็อาจจะเริ่มจากหน้าด้านซ้ายมือ จะไม่พิมพ์เต็มหน้า จะเว้นว่างส่วนด้านบนไว้เพื่อเรียกร้องความสนใจ เนื้อเรื่องเป็นส่วนที่สำคัญที่สุดที่ผู้แต่งแต่งขึ้นเพื่อให้บรรลุวัตถุประสงค์ที่เขียนไว้ในคำนำ

6. อธิบายศัพท์ท้ายบท ศัพท์ยากจากเรื่องสำหรับหนังสือเด็กที่มีคำศัพท์เฉพาะเป็นจำนวนมาก ควรอธิบายคำศัพท์เรียงตามลำดับตัวอักษรไว้ด้วย เพื่อช่วยให้เด็กอ่านเนื้อเรื่องได้เข้าใจยิ่งขึ้น คำศัพท์สำหรับเด็กเล็กควรมีภาพประกอบคำอธิบาย

7. คำรับรองจากผู้บริหารโรงเรียน การจัดทำผลงานทางวิชาการ ควรมีคำรับรองของผู้บริหารโรงเรียนอยู่ด้วย เพื่อให้ผู้ประเมินผลงานมีความมั่นใจว่าหนังสือเล่มนั้นเป็นหนังสือที่เขียนขึ้นเองจริง

8. หน้าแสดงกิจกรรม เป็นหน้าที่ให้เด็กได้ฝึกวาดรูป ฝึกระบายสี หรือแบบฝึกหัด ช่วยให้เข้าใจในเนื้อเรื่องดีขึ้น อาจอยู่ท้ายบทแต่ละบท หรือท้ายเล่มก็ได้

9. บรรณานุกรม บรรณานุกรมมีความสำคัญอย่างยิ่งสำหรับหนังสือตำรา วิชาการ หนังสือสารคดี หนังสืออ้างอิง เพราะยิ่งอ้างอิงมากเท่าไรก็ยิ่งมีความน่าเชื่อถือมากเท่านั้น แต่สำหรับหนังสือนิทาน เรื่องสั้น วรรณกรรมเยาวชน ที่เขียนขึ้นเองนั้นไม่จำเป็นต้องมีบรรณานุกรมก็ได้ การเขียนบรรณานุกรมอาจอยู่ตอนท้ายบทหรือท้ายเล่มของหนังสือก็ได้

10. ปกหลัง เป็นส่วนประกอบส่วนหลังสุดของหนังสือ ส่วนนี้จะมีภาพประกอบหรือไม่มีก็ได้

จากการศึกษารูปแบบลักษณะของหนังสือส่งเสริมการอ่าน สรุปได้ว่ารูปแบบลักษณะของหนังสือส่งเสริมการอ่านที่ดี ควรออกแบบรูปเล่มให้น่าสนใจ มีความชัดเจน มีเนื้อเรื่องที่ดีเหมาะสม กับวัยของเด็ก มีภาพประกอบที่สวยงาม สรรสร้าง ช่วยสร้างความสนใจในการอ่าน อ่านแล้วสนุกประทับใจ และเสริมสร้างประสบการณ์

6.2.7 ขั้นตอนการสร้างหนังสือส่งเสริมการอ่าน

ในการสร้างหนังสือส่งเสริมการอ่าน ต้องอาศัยความรู้ ความรอบคอบ จะทำให้หนังสือที่สร้างขึ้นมีคุณภาพที่ดีตรงตามวัตถุประสงค์ของผู้สร้างและผู้อ่านหนังสือ ได้มี นักวิชาการหลายท่านได้กล่าวถึงการผลิตหนังสือไว้ดังนี้

ฉวีวรรณ คูหาภินันท์ (2527: 12-21) ได้เสนอแนะขั้นตอนในการสร้าง หนังสือสำหรับเด็ก สรุปได้ดังนี้

1. ศึกษาหาความรู้เกี่ยวกับการจัดทำหนังสือสำหรับเด็ก โดยอาจศึกษา หนังสือที่ชนะการประกวด เข้าฟังการอบรมสัมมนาเกี่ยวกับการสร้างหนังสือ
2. เลือกเนื้อหาอาจนำมาได้หลายทาง เช่น นำเนื้อเรื่องมาจากหลักสูตร ประถมศึกษาหรือจากสภาพท้องถิ่นนอกจากนี้ยังสามารถหาได้จากการศึกษาความสนใจและความ ต้องการของเด็กวัยต่างๆ
3. เขียนโครงเรื่อง (Plot) โครงเรื่องจะครอบคลุมจำนวนหน้า จำนวน หัวข้อเรื่อง ความสั้นยาวของแต่ละย่อหน้า เพื่อนำไปสู่การจัดรูปเล่มและการจัดวางหน้าให้ เหมาะสมกับภาพประกอบ โครงเรื่องควรจัดทำย่อ ๆ ให้เห็นชัดเจนทั้งเรื่อง โดยเริ่มจากการที่วาง จุดหมายหรือแก่นของเรื่องก่อนเมื่อได้แก่นของเรื่องแล้วจึงผูกเป็น โครงเรื่อง
4. การเขียนบทสคริปต์ (Script) เป็นการนำเรื่องราวที่ได้จากโครง เรื่อง หรือเนื้อเรื่องย่อมาเขียนบอกขั้นตอนของเนื้อเรื่องและรูปภาพ โดยการบอกว่าแต่ละหน้าของ หนังสือจะมีภาพและคำบรรยายอะไรบ้างและมีกี่หน้า
5. การทำดัมมี่ (Dummy) คือ การทำหนังสือจำลองของหนังสือที่จะ ทำขึ้นมาอาจจะทำเป็นเล่มเล็ก ๆ ก็ได้ แล้วนำรายละเอียดจากบทสคริปต์ที่เขียนขึ้นมา เขียนและ วาดรูปลงไป ในดัมมี่ ตั้งแต่ปกไปจนถึงหน้าสุดท้าย ดัมมี่เป็นการทดลองทำก่อนที่จะพิมพ์เป็นเล่ม เพื่อจะได้ดูว่ามีความเหมาะสมเพียงใด
6. การทำรูปเล่ม (Format) หมายถึง ลักษณะรูปร่าง ขนาดกระดาษ และขนาดตัวหนังสือ หรือตัวพิมพ์ ลักษณะและขนาดรูปเล่มควรแบ่งออกเป็นหลายเล่มโดยจบ เป็นตอน ๆ แต่ละตอนจบในตัวเอง ขนาดรูปเล่มถือเอาความกะทัดรัด เบ็ดง่ายเป็นเกณฑ์ รูปเล่มที่ นิยมในการสร้างหนังสือ คือ ขนาดเล็ก 13 เซนติเมตร x 18.5 เซนติเมตร (16 หน้ายก) ขนาด กลาง 14.6 x 21 เซนติเมตร (16 หน้ายกใหญ่) ในแนวนอนหรือแนวตั้ง

7. การตั้งชื่อ อาจตั้งก่อนหรือหลังการเขียนก็ได้ แต่ควรจะให้ที่น่าสนใจ เข้าใจ มีความแปลกใหม่ ทำให้เดาได้ว่าเป็นเรื่องเกี่ยวกับอะไร รู้จักถ้อยคำสำนวนที่เด็กคิดใจและ ภาพพจน์ ชื่อเรื่องอาจพิจารณาจากตัวเอกของเรื่อง จำนวนตัวละคร ชื่อสัตว์ เนื้อเรื่อง ชื่อสถานที่ หรือลักษณะรูปร่างหนังสือ

การจัดทำรูปเล่มหนังสือส่งเสริมการอ่าน สิ่งที่ควรคำนึงถึงคือ ความสวยงามและความน่าสนใจของรูปเล่มเพราะจะได้ช่วยดึงดูดความสนใจของผู้อ่านให้เกิดความรู้สึกรักอยากอ่าน เมื่อได้เห็นหนังสือ รังสิมันต์ นิมรัักษ์ (2550 : 25 – 29) ได้เสนอการจัดทำรูปเล่มหนังสือส่งเสริมการอ่านเป็นขั้นตอนไว้ 6 ขั้นตอนดังนี้

1. จัดพิมพ์ต้นฉบับ หลังจากเขียนเรื่องเสร็จโดยสมบูรณ์ตามขั้นตอนที่กำหนดไว้ ลำดับต่อไป คือ การจัดพิมพ์ต้นฉบับ ซึ่งเป็นขั้นตอนแรกในการจัดทำรูปเล่ม ในการจัดพิมพ์ต้นฉบับควรพิมพ์ลงในคอมพิวเตอร์ดีที่สุด เพราะสามารถเลือกรูปแบบตัวหนังสือ ขนาดตัวหนังสือ และลักษณะตัวหนังสือได้ตามความต้องการ และความเหมาะสมกับเด็กแต่ละวัย

2. ถ่ายต้นฉบับออกจากคอมพิวเตอร์ เมื่อนำต้นฉบับออกจากคอมพิวเตอร์ กระดาษจะมีอยู่สองส่วน คือ ส่วนบน จะเป็นเนื้อที่ว่างส่วนมากซึ่งเป็นส่วนที่เว้นไว้เพื่อวาดภาพประกอบ และส่วนล่าง เป็นเนื้อเรื่องซึ่งเป็นเนื้อที่ส่วนน้อย ตามสัดส่วนของเด็กแต่ละวัยจะต้องมีการตรวจทานต้นฉบับที่ถ่ายเอกสารออกจากคอมพิวเตอร์อีกครั้งหนึ่งว่ามีข้อบกพร่องหรือไม่ เช่น คำผิด นึกคำ ฯลฯ หากผิดพลาดให้รีบแก้ไข ถ้าถูกต้องแล้วเตรียมนำไปวาดภาพประกอบต่อไป

3. วาดภาพประกอบ การวาดภาพประกอบมีแนวปฏิบัติอยู่สองทางคือ วาดภาพประกอบด้วยตนเอง หรือให้ช่างศิลป์วาดภาพประกอบให้

4. ระบายสีภาพ

6.2.8 การประเมินหนังสือ

ในการประเมินคุณภาพหนังสือ มีผู้หลายท่านเสนอแนวทางในการประเมินคุณภาพของหนังสือ ดังนี้

สนั่น มีขันหมาก (2537 : 184 -185) ได้เสนอแนวทางการประเมินคุณภาพของหนังสือไว้ดังนี้

1. ลักษณะรูปเล่ม คือ ปก รูปเล่มในภาพรวม คุณภาพวัสดุ ขนาดตัวอักษรและความชัดเจน ขนาดรูปเล่มและจำนวนหน้า ศิลปะการจัดหน้า

2. ภาพประกอบ ได้แก่ ความชัดเจน ลักษณะความสมจริง ขนาดจำนวนภาพ ความเหมาะสม คำอธิบายภาพ

3. วิธีการเสนอเรื่อง ความสอดคล้องกับหลักสูตร การเรียงลำดับความยากง่าย เอกภาพ และความกลมกลืนของหนังสือ การเน้นสาระสำคัญ ความถูกต้องกับเหตุการณ์ กิจกรรมเสนอแนะ ภาคผนวก

4. การใช้ภาษา เน้นความถูกต้องตามหลักภาษา ความชัดเจนของข้อความ ความเหมาะสมของการใช้ศัพท์ เครื่องหมายวรรคตอน

วิริยะ สิริสิงห (2524: 81 – 82) ได้เสนอเกณฑ์ประเมินคุณภาพหนังสือสำหรับเด็กตามหลักการดังต่อไปนี้

1. มีจุดคิดที่แน่นอน (Theme)
2. เค้าโครงเรื่องติดต่อกันจนเด็กติดตามได้อย่างสนุกสนาน
3. จำนวน ภาษา สำคัญมากควรให้ถูกต้องมีศิลปะการเขียนและเขียนได้
รสนิยมของเด็ก

4. การจัดรูปเล่มเหมาะสมสวยงามดี
5. ภาพประกอบถือว่าสำคัญที่สุดจะขาดไม่ได้และภาพจะต้องตรงกับ
เนื้อเรื่องด้วย

6. ตรงตามความสนใจ ความนิยมและพื้นฐานความรู้ของเด็กในแต่ละ
ระดับ

เนื่องจากหนังสือส่งเสริมการอ่านที่ผู้ศึกษาสร้างขึ้นนี้เป็นงานเขียนประเภทร้อยกรองโดยกลุ่มผู้อ่านคือนักเรียนชั้นมัธยมศึกษาปีที่ 2 จึงจำเป็นจะต้องมีการประเมินหนังสือประเภทร้อยกรองด้วย ซึ่งมีนักวิชาการได้เสนอแนวทางการประเมินไว้ดังนี้

ชุตินา สัจจนันท์ และคณะ (2543: 14) ได้เสนอเกณฑ์การประเมินหนังสือประเภท ร้อยกรองระดับชั้นมัธยมศึกษาว่า เป็นเกณฑ์ประเมิน รูปแบบการประพันธ์จากฉันทลักษณ์ และชนิดของคำประพันธ์ที่ผู้เขียนใช้ในการประพันธ์ การวางโครงเรื่องเหมาะสม การกำหนดเหตุการณ์ควรมีขั้นตอนต่อเนื่อง ฉากสมจริง สอดคล้องกับเนื้อเรื่องและการดำเนินเรื่อง รวมทั้งมีการพรรณนาอย่างประณีต ตัวละครมีความสมจริง และการเสนอตัวละครเหมาะสมกับโอกาส เนื้อหาสาระที่ผู้เขียนแสดงออกในด้านความรู้ ความคิด การสร้างสรรค์จรรโลงใจ ทัศนคติของผู้เขียน ความน่าสนใจของกลวิธีในการนำเสนอ และสุนทรียภาพ ได้แก่ การเลือกสรรคำ ความหมายของคำ กวีโวหาร รวมทั้งความสามารถในการสร้างบรรยากาศ

จึงสรุปได้ว่า การประเมินคุณภาพของหนังสือส่งเสริมการอ่านที่เป็นบทร้อยกรอง ควรพิจารณาลักษณะสำคัญที่ประกอบด้วยเนื้อหาที่มีคุณค่า น่าสนใจ เหมาะกับวัยของผู้อ่าน มีเอกภาพ และสุนทรียภาพ ฉันทลักษณ์มีรูปแบบเหมาะสม การใช้ภาษาและสำนวนโวหาร

ที่กระชับ สละสลวย ถูกต้องตามหลักการใช้ศิลปะในการประพันธ์ ส่งเสริมจินตนาการ ความคิดสร้างสรรค์ของผู้อ่าน มีการจัดรูปเล่มที่สวยงาม เหมาะสม รวมถึงมีคุณภาพด้านการพิมพ์

6.3 ความรู้เกี่ยวกับบทร้อยกรอง

6.3.1 ความหมายเกี่ยวกับบทร้อยกรอง

มีนักการศึกษาได้ให้ความหมายของบทร้อยกรองไว้ดังนี้

พจนานุกรมฉบับราชบัณฑิตยสถาน พ.ศ. 2542 (2546: 931) อธิบายความหมายของคำ “ร้อยกรอง” ว่า ร้อยกรอง น. คำประพันธ์, ถ้อยคำที่เรียบเรียงให้เป็นระเบียบตามบัญญัติแห่งฉันทลักษณ์

กุหลาบ มัลลิกะมาส และ วิพุธ โสภวงศ์ (2524: 13) กล่าวถึงความหมายของบทร้อยกรองว่า หมายถึง บทประพันธ์ที่มีลักษณะบังคับในการแต่ง ซึ่งสอดคล้องกับความหมายที่ สิทธิฯ พินิจภูวดล และ ประทีป วาทิกทินกร (2525: 21) ได้กล่าวไว้เช่นเดียวกัน และได้เพิ่มเติมว่า บทร้อยกรองนั้นมีชื่อเรียกได้หลายอย่าง เช่น กลอน กาพย์ ฉันท์ กานท์ กาพย์กลอน กวีนิพนธ์ จินตกวีนิพนธ์ กวีวิจารณ์ คำประพันธ์

วิเชียร เกษประทุม (2544: 15) กล่าวว่า ร้อยกรอง หมายถึง ถ้อยคำที่เรียบเรียงให้เป็นระเบียบตามบัญญัติแห่งฉันทลักษณ์ โดยมีกำหนดข้อบังคับต่างๆ เพื่อให้เกิดความครึกครื้นและมีความไพเราะแตกต่างไปจากถ้อยคำธรรมดา

นพดล สังข์ทอง (2544: 9) กล่าวว่า ร้อยกรอง หมายถึง ถ้อยคำที่เรียบเรียงตามลักษณะฉันทลักษณ์ของคำประพันธ์ชนิดนั้น ๆ ให้เกิดความไพเราะเหมาะสมและสวยงาม หรืออาจกล่าวว่า บทร้อยกรองนั้นเป็นรูปแบบการเขียนอย่างหนึ่งของไทย ซึ่งแตกต่างไปจากร้อยแก้ว โดยมีลักษณะพิเศษคือ มีคำสัมผัส (คำคล้องจอง) การเลือกใช้คำที่มีความหมายเหมาะสมกลมกลืนกัน และยังรวมไปถึงความงดงามไพเราะ สละสลวยในสำนวนภาษาด้วย

สรุปได้ว่า ร้อยกรอง หมายถึง ถ้อยคำที่เรียบเรียงให้ไพเราะ สละสลวย มีกำหนดสัมผัสบังคับตามลักษณะของคำประพันธ์ชนิดนั้น ๆ ได้แก่ โคลง ฉันท์ กาพย์ กลอน และ ร่าย

6.3.2 ประเภทของบทร้อยกรอง

ประเภทของร้อยกรอง

รูปแบบของร้อยกรอง หรือชนิดของร้อยกรอง มีผู้จำแนกออกเป็นประเภทดังนี้

กำชัย ทองหล่อ (2540: 433) ได้จำแนกร้อยกรองออกเป็น 7 ประเภทดังนี้

1. โคลง

2. ร่าย
3. ลิลิต
4. กลอน
5. กาพย์
6. ฉันท์
7. กล

วิเชียร เกษประทุม (2544: 16) และนพดล สังข์ทอง (2544: 9) ได้จำแนกร้อยกรองออกเป็น 5 ประเภทดังนี้

1. กลอน
2. โคลง
3. ร่าย
4. กาพย์
5. ฉันท์

ใจเด็ด หวานชะเอม (2550: 25) ได้แบ่งคำประพันธ์ร้อยกรองไทยเป็น 5 ชนิด คือ

1. กลอน เป็นคำประพันธ์ที่นิยมแต่งกันแพร่หลายมากกว่าคำประพันธ์ชนิดอื่นๆ เพราะใช้ถ้อยคำเรียบเรียงให้เข้าสัมผัสกันตามลักษณะบัญญัติไม่มีบังคับ เอก โท ครุ ลหุ กลอนมีหลายชนิด เช่น กลอนบทละคร กลอนเสภา กลอนดอกสร้อย กลอนสักวา กลอนนิราศ กลอนนิทาน กลอนเพลงยาว เป็นต้น
2. โคลง เป็นคำประพันธ์โบราณของไทย นิยมแต่งกันแพร่หลายตั้งแต่โบราณจนถึงปัจจุบัน เป็นคำประพันธ์ที่มีกำหนดบังคับคำเอก คำโท และสัมผัสบังคับ มี 3 ชนิด คือ โคลงสุภาพ โคลงฉันท์ และโคลงโบราณ
3. ร่าย หรือคำร่าย เป็นคำประพันธ์เก่าแก่ของไทยคู่กับคำโคลง ร่าย แบ่งออกเป็น 4 ประเภท คือ ร่ายโบราณ ร่ายสุภาพ ร่ายฉันท์ และร่ายยาว
4. ฉันท์ เป็นคำประพันธ์ที่รับแบบอย่างมาจากบาลี สันสกฤต โดยคัดจากตำราฉันท์ชื่อวุดโตทัย ไทยรับมาและดัดแปลงให้เหมาะสมกับลักษณะภาษาไทย ฉันท์ในคัมภีร์วุดโตทัย มี 2 ชนิด คือ วรรณพฤติ และมาตราพฤติ แต่ที่ไทยนิยมแต่งส่วนมากจะเป็นฉันท์วรรณพฤติ ฉันท์ที่นิยมแต่งในภาษาไทยมีเพียง 6 ชนิด เท่านั้น คือ อินทรวีเชียรฉันท์ ไตรภูกฉันท์ วสันตคิลกฉันท์ มาลินีฉันท์ สัททูลวิกิพิตฉันท์ และสัทธราฉันท์

5. กาศ์ เป็นคำประพันธ์ที่เราปรับปรุงขึ้นจากแบบแผนของบาลีสันสกฤต แต่เพิ่มการสัมผัสแบบไทย แบ่งย่อยได้หลายชนิดแต่ที่นิยมแต่งกันแพร่หลายเพียงบางชนิดคือ กาศ์ยานี กาศ์ฉับัง และกาศ์สุรางคนางค์

สรุปได้ว่า ประเภทของบทหรือกรองไทยโดยทั่วไป แบ่งเป็น โคลงฉันท กาศ์ กลอน ร่าย และกลบท บทหรือกรองที่มีผู้นิยมแต่งกันมากในปัจจุบัน ได้แก่ กาศ์ และกลอน

เนื่องจากบทหรือกรองมีหลายประเภท ผู้ศึกษาจึงเลือกใช้บทหรือกรองที่เหมาะสมกับวัยของนักเรียนและมีผู้นิยมแต่งกันมากในปัจจุบัน คือ กาศ์ยานี 11 และกลอนสุภาพ ซึ่งมีลักษณะดังนี้

กาศ์ยานี 11

ลักษณะบังคับของกาศ์ยานี 11 มีดังนี้ (คำชัย ทองหล่อ, 2540: 491-493)

1. วรรคหน้ามี 5 คำ วรรคหลังมี 6 คำ รวม 2 วรรค เป็นหนึ่งบาท นับ 2 บาท เป็นหนึ่งบท แต่งอย่างน้อยต้องหนึ่งบท (4 วรรค) เสมอ จะแตงน้อยกว่านั้นไม่ได้ ในวรรคหนึ่งๆ จะใช้คำเกินกว่ากำหนดบ้างก็ได้ แต่ต้องเป็นคำที่ประกอบด้วยสระเสียงสั้น

2. ให้คำสุดท้ายของวรรคที่ 1 สัมผัสกับคำที่ 3 ของวรรคที่ 2 (บางทีเลื่อนมาสัมผัสกับคำที่ 1 ของวรรคที่ 2 บ้างก็ได้) และให้คำสุดท้ายของวรรคที่ 2 สัมผัสกับคำที่ 5 ของวรรคที่ 3 ถ้าจะแตงบทต่อไปอีก ต้องให้คำสุดท้ายของบทต้นสัมผัสคำสุดท้ายวรรคที่ 2 ของบทต่อไปคล้ายกับสัมผัสของกลอน หรือจะแตงให้บาทที่สองสัมผัสกันเหมือนบาทที่ 1 ก็ได้ คือ ให้คำที่ 5 ของวรรคที่ 3 สัมผัสกับคำที่ 3 ของวรรคที่ 4

3. ถ้อยคำที่ใช้ในวรรคเดียวกัน นิยมให้มีสัมผัสในเหมือนกลอนจึงจะไพเราะถ้อยคำในระหว่างวรรคจะใช้ติงคังก็ได้ไม่ห้าม แต่จะใช้ติงคังในระหว่างบาทหรือบทไม่ได้

4. คำสุดท้ายของบท ห้ามใช้คำตายหรือคำที่มีรูปวรรณยุกต์

5. กาศ์ชนิดนี้มีชื่อเรียกได้หลายอย่าง คือ กาศ์ยานีบ้าง, กาศ์ยานีลำนำบ้าง, กาศ์ยานี 11 บ้าง เหตุที่เรียกกาศ์ยานีนั้นเข้าใจว่าเป็นกาศ์ที่แปลงมาจากคำว่าฉันทบาลีใน “รัตนสูตร” ซึ่งขึ้นต้นด้วยคำว่า “ยานี” จึงเรียกชื่อตามคำขึ้นต้นนั้น ดังจะคัดคำบาลีมาให้ดูเป็นตัวอย่างดังต่อไปนี้

“ยานีช ภูตนิ สมาคตานิ,

ภุมมมนินวา ยานิว อนุตติเกช

สพเพว ภูตา สุมนา ภวนตุ,

อโถปี สกุกจ ฐณนตุ ภาสิต”

ถ้าเขียนแยกวรรคตอนตามแบบของไทยเราจะเป็นดังนี้

- | | |
|----------------|----------------|
| ยานีธ ภูตา - | นิ สมาคตานิ |
| ภุมมนินวา ยา - | นิว อนุตติกุเข |
| สพเพว ภูตา - | สุมนา ภวนตุ |
| อโถปี สกุกจ - | จ สุนนตุ ภาสิต |

6. ภาพยานี มักนิยมแต่งเป็นบทสวด, บทเห่เรือ, บทพากย์โขน และบทสรภัญญะ ที่ใช้ในบทละครและมักนิยมแต่งเกี่ยวกับตอนที่ เป็นพรรณนาโวหาร หรือตอนที่ชมสิ่งต่างๆ หรือตอนที่ โศกเศร้าคร่ำครวญ

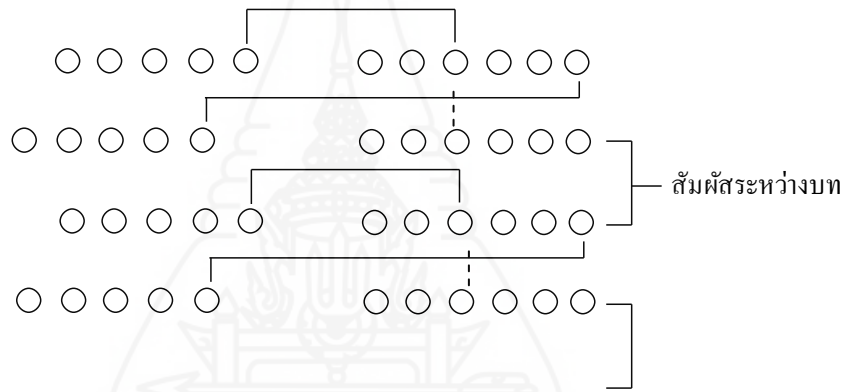

แผนผังภาพยานี 11

ตัวอย่าง

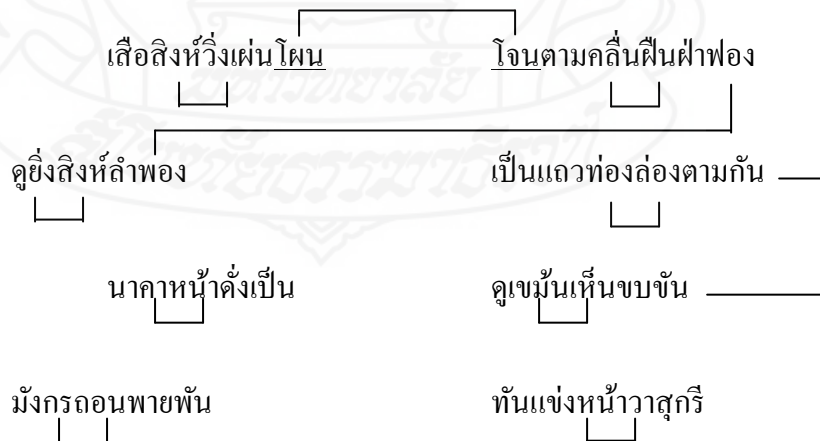

(ภาพยเห่เรือ : พระราชนิพนธ์เจ้าฟ้าธรรมาธิเบศร)

สัมผัส มีข้อสังเกตเกี่ยวกับสัมผัสของกาพย์ยานีดังนี้ (เนาวรัตน์ ปลั่งสมบัติ.

2543 : 10)

1. สัมผัสนอก (บังคับ) โปรดสังเกตเส้นโยงสัมผัสในแผนกาพย์ยานี
 - 1.1 ในบทที่ 1 คำสุดท้ายของวรรคแรก ตามปกติสัมผัสกับคำที่ 3 ของวรรคหลัง แต่อาจอนุโลมให้สัมผัสกับคำที่ 1 ของวรรคหลังก็ได้ (โชน - โจน)
 - 1.2 คำสุดท้ายของวรรคหลังในบาทเอกสัมผัสกับคำสุดท้ายของวรรคแรกในบาทโท (ฟอง - พอง)
 - 1.3 คำสุดท้ายของวรรคหลังในบาทโทของบทที่ 1 สัมผัสกับคำสุดท้ายของวรรคหลังในบาทเอกของบทที่ 2 (กัน - ชัน)
 2. สัมผัสใน (ไม่บังคับ)
 - 2.1 สัมผัสในชนิดสัมผัสสระในบทที่ 1 และบทที่ 2 ได้แก่ คำที่เขียนเส้นโยงไว้ในแต่ละบท คือ

สิงห์ - วึ่ง, คลื่น - ฟืน, ยี่ง - ลิงห์, ท่อง - ล่อง, คา - หน้า, เขม้น - เห็น, มังกร - ถอน, หน้า - วา เป็นสัมผัสที่ช่วยให้ไพเราะ
 - 2.2 สัมผัสในชนิดสัมผัสอักษร ได้แก่ แผ่น - โชน, ฟืน - ฝ่า - ฟอง, แฉว - ท่อง, ขบ - ชัน, พาย - พัน
- กาพย์ยานี 11 ไม่บังคับเสียงวรรณยุกต์ แต่ถ้าพยายามใช้เสียงวรรณยุกต์ตามลักษณะของกลอน ก็จะทำให้เกิดความไพเราะยิ่งขึ้น ส่วนสัมผัสข้างขึ้นถือเป็นเรื่องสำคัญ เช่นเดียวกับกลอนคือ ห้ามใช้คำคำเดียวกันสัมผัสกัน

กลอนสุภาพ

ประเภทของกลอน

ประเภทของกลอนขึ้นอยู่กับจุดมุ่งหมายที่จะนำมาใช้และลักษณะการแต่งเป็นสำคัญ กำชัย ทองหล่อ (2540: 460 - 461) กล่าวถึงประเภทของกลอนมี 3 ประเภท คือ กลอนสุภาพ กลอนลำนำ และกลอนตลาด

1. กลอนสุภาพ คือ กลอนที่ใช้ถ้อยคำเป็นทำนองเรียบๆ แบ่งเป็น 4 ชนิด คือ กลอน 6 กลอน 7 กลอน 8 กลอน 9 กลอนสุภาพนับเป็นกลอนหลัก เพราะเป็นหลักของบรรดากลอนทุกชนิด
2. กลอนลำนำ คือ กลอนที่ใช้ขับร้องหรือสวดให้มีทำนองต่างๆ แบ่งเป็น 5 ชนิด คือ กลอนบทละคร กลอนสักวา กลอนเสภา กลอนดอกสร้อย และกลอนขับร้อง

3. กลอนตลาด คือ กลอนผสมหรือกลอนคละ ไม่กำหนดคำตายเหมือนกลอนสุภาพในกลอนบทหนึ่งอาจมีวรรคละ 7 คำบ้าง 8 คำบ้าง 9 คำบ้าง คือ กลอนสุภาพหลายชนิดมาผสมกันนั่นเอง เป็นกลอนที่นิยมใช้ในการร้องแก้ทั่วไป จึงเรียกว่ากลอนตลาดแบ่งเป็น 4 ชนิด คือ กลอนเพลงยาว กลอนนิราศ กลอนนิยาย กลอนเพลงปฏิพากย์ ซึ่งกลอนเพลงปฏิพากย์ได้แบ่งออกเป็นเพลงน้อย เพลงโคราช หรือเพลงตะวันออก เพลงเรือ เพลงชาวไร่ เพลงชาวนา เพลงแห่นาค เพลงพิชฐาน (อริษฐาน) เพลงเกี่ยวข้าว เพลงปรบไก่ เพลงพวงมาลัย กลอนแปด หรือเรียกอย่างหนึ่งว่ากลอนสุภาพ เป็นกลอนที่นิยมเขียนกันโดยทั่วไป และถือเป็นพื้นฐานของกลอนต่างๆ เช่น กลอนนิราศ กลอนดอกสร้อย ฯลฯ (นพดล ตั้งขันทอง. 2544 : 22 - 26)

ลักษณะบังคับของกลอนสุภาพ

- 1 บท มี 4 วรรค (เรียกตามลำดับว่า วรรคสดับ วรรครับ วรรครอง วรรคส่ง)
- 1 วรรค มีตั้งแต่ 7 – 10 คำ (แต่นิยมเขียน 8 – 9 คำ)
- คำสุดท้ายของวรรคที่ 1 สัมผัสกับคำที่ 3 (หรือคำที่ 5) ในวรรคที่ 2
- คำสุดท้ายของวรรคที่ 2 สัมผัสกับคำสุดท้ายของวรรคที่ 3
- คำสุดท้ายของวรรคที่ 3 สัมผัสกับคำที่ 3 (หรือคำที่ 5) ในวรรคที่ 4
- ถ้าจะเขียนบทต่อไป ให้คำสุดท้ายของวรรคที่ 4 สัมผัสกับคำสุดท้ายในวรรคที่ 2 ของบทต่อไปเรียกว่า “สัมผัสระหว่างบท

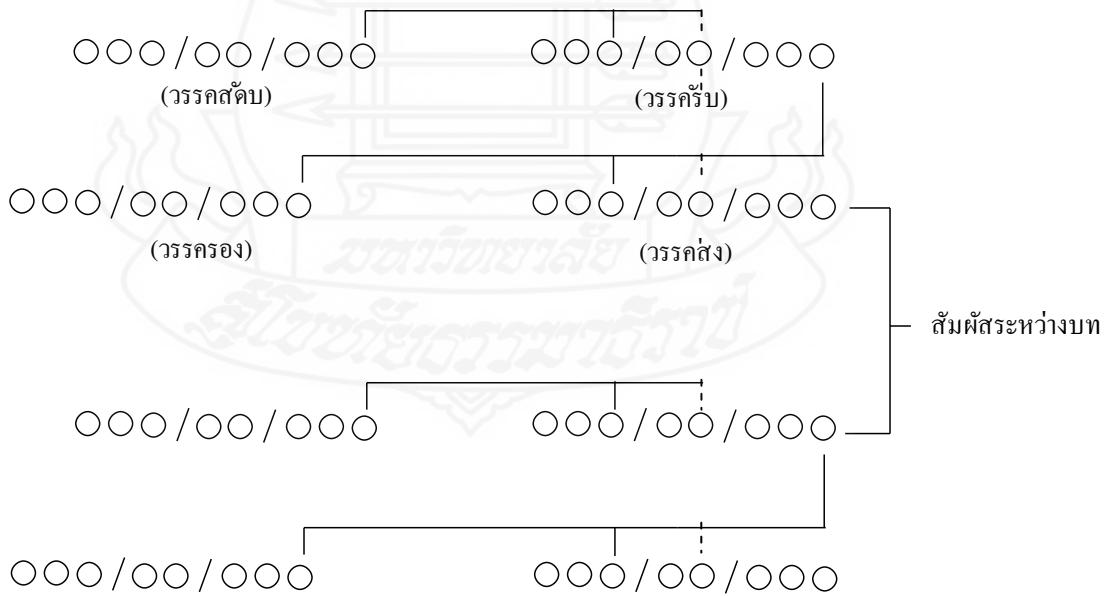

แผนผังกลอนสุภาพ

ตัวอย่าง

กลอนแปดงามนามขจรกลอนสุภาพ	เราควรถวายหนึ่งบทกวีคมขำ
รวมสี่วรรควรรคหนึ่งฟังแปดคำ	สัมผัสห้าไพเราะเสนาะดี
แต่ละวรรคจัดงามสามสองสาม	แปดคำตามลีลาสง่าศรี
ระหว่างบทสัมผัสจัดเข้าที่	ฟังเปรมปรีดีไพเราะเสนาะเออ (ประพนธ์ เรื่องณรงค์)

สัมผัสของกลอนสุภาพ

สัมผัสของกลอนสุภาพมี 2 ชนิด

1. สัมผัสใน คือ การสัมผัสคล้องจองของคำที่อยู่ในวรรคเดียวกัน จะมีหรือไม่มีก็ได้ เพราะไม่มีข้อบังคับกำหนดไว้ แต่นิยมแต่งให้มีสัมผัสใน เพราะจะช่วยให้กลอนไพเราะมากยิ่งขึ้น
2. สัมผัสนอก เป็นสัมผัสที่บังคับตามฉันทลักษณ์ของคำประพันธ์ และจะต้องมีตามที่กำหนดไว้

เสียงวรรณยุกต์ทำยวรรคกลอนสุภาพ

- คำสุดท้ายของวรรคที่ 1 (วรรคดับ) ใช้ได้ทุกเสียง แต่ไม่นิยมเสียงสามัญ
- คำสุดท้ายของวรรคที่ 2 (วรรครับ) ใช้เสียงจัตวา เสียงเอกหรือเสียงโทดีที่สุด ห้ามใช้เสียงสามัญ
- คำสุดท้ายของวรรคที่ 3 (วรรครอง) ควรใช้เสียงสามัญ หรือเอก ตรี ห้ามใช้เสียงโท และจัตวา
- คำสุดท้ายของวรรคที่ 4 (วรรคส่ง) ให้ใช้เสียงสามัญ ไม่ควรใช้เสียงเอก โท ตรี และจัตวา เพราะฉะนั้น เราก็จะต้องรู้จัก “เสียงวรรณยุกต์” ของคำที่จะใช้ในการแต่งบทร้อยกรองด้วย

กลอนสุภาพ เป็นกลอนที่ใช้ถ้อยคำเป็นทำนองเรียบ ๆ แบ่งเป็น 4 ชนิด คือ กลอน 6 กลอน 7 กลอน 8 กลอน 9 กลอนสุภาพนับเป็นกลอนหลัก เพราะเป็นหลักของบรรดากลอนทุกชนิด กลอนสุภาพที่นิยมแต่งกันมากที่สุดคือกลอนแปด

6.4 เอกสารที่เกี่ยวข้องกับอำเภอเมืองนครราชสีมา จังหวัดนครราชสีมา

ผู้ศึกษาได้ค้นคว้าข้อมูลอำเภอเมืองนครราชสีมา จากเอกสาร ตำรา และแหล่งข้อมูลต่างๆ สรุปได้ดังนี้

6.4.1 ประวัติความเป็นมาของอำเภอเมืองนครราชสีมา มีผู้ศึกษาไว้ดังนี้

1) ความเป็นมาของอำเภอเมืองนครราชสีมา

สมเด็จพระนเรศวรมหาราช (2511: 8 - 9) กล่าวถึงประวัติเมืองนครราชสีมาไว้ว่า “นครราชสีมา” เป็นเมืองใหม่ที่เกิดขึ้นจากเมืองเก่า 2 เมืองคือเมืองเสมาและเมืองโคราชปุระ อันเป็นเมืองเก่าที่เคยเจริญรุ่งเรืองมาแต่สมัยขอมยังเป็นใหญ่อยู่บนแผ่นดินที่ราบสูงของอีสาน ปัจจุบันเมืองเก่าทั้งสองแห่งนี้ตั้งอยู่ริมฝั่งลำตะลองคนละฝากฝั่ง ในเขตท้องที่อำเภอสูงเนิน ทางด้านทิศตะวันออกเฉียงใต้ ห่างจากตัวจังหวัดนครราชสีมา ปัจจุบันประมาณ 31 กิโลเมตร

ต่อมาในสมัยกรุงศรีอยุธยา รัชกาลสมเด็จพระนารายณ์มหาราชโปรดสร้างเมืองใหม่ คือ เมืองนครราชสีมา ขึ้น ระหว่างปี ค.ศ.2199 – 2231 ซึ่งออกแบบสร้างเมืองใหม่อย่างแข็งแรง มีป้อมกำแพงเมือง ประตูสี่ด้าน ซึ่งนัยออกแบบโดยช่างชาวฝรั่งเศสที่มารับราชการอยู่ ณ เมืองลพบุรีในสมัยนั้น เมื่อสร้างเมืองใหม่แห่งนี้เสร็จแล้ว ก็อพยพผู้คนจากเมืองเสมาและเมืองโคราชปุระมาอยู่เมืองใหม่นี้ ในสมัยพระบาทสมเด็จพระจุลจอมเกล้าเจ้าอยู่หัวเมื่อทรงจัดการปกครองแบบมณฑลเทศาภิบาลนั้น นครราชสีมาเป็นที่ตั้งมณฑลลาวกลาง ซึ่งต่อมาได้เปลี่ยนชื่อเป็น มณฑลนครราชสีมา จนถึงปี พ.ศ. 2476 นครราชสีมาจึงมีฐานะเป็นจังหวัดเรื่อยมา

ศรีศักดิ์ วัลลิโภดม (2521: 9) กล่าวถึงประวัติเมืองนครราชสีมาไว้ว่า โคราช เป็นเมืองเก่าแก่ที่เคยรุ่งเรืองมาแต่ ครั้งสมัยขอมโบราณ มีอายุย้อนหลังขึ้นไปตั้งแต่สมัยลพบุรีถึงทวารวดีเป็นเมืองชั้นเอก ผู้มาเป็นเจ้าเมืองปกครองในสมัยก่อนจึงเป็นชั้นเจ้าพระยามหานคร ตัวเมืองเดิมตั้งอยู่ทางทิศตะวันตกเฉียงใต้ในท้องที่อำเภอสูงเนิน คือที่ตั้งของเมืองเสมาในครั้งโบราณ ในปี พ.ศ. 2199 - 2231 สมเด็จพระนารายณ์มหาราชโปรดให้รวมเมืองโบราณ 2 เมือง คือเมืองโคราชกับเมืองเสมา แล้วสร้างเมืองเอก ณ ชายแดน คือที่ตั้งเมืองโคราชในปัจจุบัน โดยโปรดให้ช่างชาวฝรั่งเศสมาสร้างกำแพงเมืองโดยรอบตลอดจนวางผังค่ายคูประตู หอรบ มีเนินดินกำแพงเมืองและคูเมืองทั้ง 4 ด้าน มีสระและบึงใหญ่น้อย อาศัยใช้น้ำได้ตลอดทั้งปี

กรมศิลปากร (2542 : 84) กล่าวถึงประวัติเมืองนครราชสีมาไว้ว่า บริเวณจังหวัดนครราชสีมามีผู้คนอาศัยอยู่สืบต่อกันมาหลายยุคหลายสมัย ตั้งแต่สมัยก่อนประวัติศาสตร์ เมื่อประมาณ 3,000 ปีมาแล้วสืบเนื่องมาถึงปัจจุบัน นครราชสีมาพร้อมกับอาณาจักรไทยสมัยอยุธยาในฐานะเมืองชั้นโททำหน้าที่ดูแลหัวเมืองชายพระราชอาณาเขตในภาคตะวันออกเฉียงเหนือ สมัยกรุงรัตนโกสินทร์ได้รับการยกฐานะเป็นเมืองชั้นเอก ทำหน้าที่ดูแลเก็บส่วยอากร และดูแลความสงบ ปราบปรามกบฏ ในด้านการทหาร เป็นที่ตั้งมณฑลทหารบกที่ 3

ที่เป็นที่ตั้งของกองกำลังทหารที่ใหญ่ที่สุดในภาค ในด้านเศรษฐกิจก็มีความสำคัญในการเป็น ศูนย์กลางการคมนาคมขนส่งสินค้าและบริการทั้งทางรถยนต์ รถไฟ และเครื่องบิน กับภูมิภาค ต่าง ๆ และเป็นศูนย์กลางธุรกิจที่สำคัญในฐานะเมืองหลักของภาคตะวันออกเฉียงเหนือ

เดิม วิชาศัพทวิทยา (2513 : 12 -14) กล่าวถึงประวัติเมืองนครราชสีมา ไว้ว่า เมืองนครราชสีมาปรากฏตามพงศาวดารว่า ครั้งขอมเป็นใหญ่ในสุวรรณภูมิรัชสมัยพระเจ้า อโศกมหาราช ราวพุทธศักราช 300 ได้ส่งพระมหาเถระ 2 รูป คือ พระโสณะ กับ อุตตระ สมณทูต ของพระโมคคัลลี ปุคตศิเถระ สังคายนาใน พ.ศ. 288 แล้วนำลัทธิพระพุทธศาสนาเข้ามาเผยแพร่ใน สุวรรณภูมิส่วนกลางขึ้นที่อาณาจักรทวารวดีเป็นครั้งแรก เขตแคว้นทวารวดีเวลานั้น ได้แผ่มาถึง เขตที่เคยเป็นท้องที่อำเภอสูงเนิน (จังหวัดนครราชสีมา) เดียวนี้เป็นสุดแดนและตรงที่สุดแดนนี้เอง ชาวทวารวดีจึงได้พากันสร้าง เมืองเสมา ตั้งอยู่ฝั่งซ้ายของลำน้ำลำตะคองจึงปรากฏว่ามีโบราณวัตถุ ของพระพุทธศาสนาสมัยทวารวดี อยู่ที่อำเภอสูงเนิน จนบัดนี้

ครั้นต่อมาราวพุทธศักราช 700 มีชาวอินเดียพวกหนึ่งแล่นเรือเลียบฝั่ง ทะเลแถบมณฑลบิขัยได้ตรงมาปากแม่น้ำโขงแล้วอพยพเข้ามาตั้งภูมิลำเนาตั้งแต่ปากกลุ่มแม่น้ำโขง จนถึงแดนกัมพูชา พวกอินเดียที่อพยพมานี้นับถือศาสนาพราหมณ์ฝ่ายใต้ทั้งสิ้น คือนับถือพระวิศณุ แล้วก็แผ่อณาจักรเข้ามาในดินแดนภาคตะวันออกเฉียงเหนือในปัจจุบัน เวลานั้นเรียกอาณาจักร โคตบูรณ มีเมืองนครพนม หรือ นครพนม เป็นเมืองหลวง แต่ได้มาสร้างเมืองพิมายเป็นหัวเมือง เอกเมืองหนึ่งกับเมืองขวางธบุรีศรีมหานครราช ประจันหน้ากับเมืองเสมาขึ้นที่อำเภอสูงเนิน เป็น เมืองชายแดนอีกเมืองหนึ่ง แต่เมืองขวางธบุรีศรีมหานครราช สามัญชนเห็นชื่อยาวเกินไปเรียกยาก เลยนิยมเรียกสั้น ๆ ว่า เมืองคอนราช ต่อมาเข้าใจว่าจะเป็น โคราช ตั้งอยู่ใกล้กับเมืองเสมาสร้าง และ สร้างภายหลังเมืองเสมา ซึ่งเรียกว่า เมืองโคราชเก่า

ในรัชสมัยสมเด็จพระนารายณ์มหาราช กรุงศรีอยุธยา พ.ศ. 2200 มีฝรั่งมังค้ำมารับราชการในราชสำนัก และมาทำการค้าขายในประเทศสยามมาก จึงโปรดฯ ให้ย้าย เมืองโคราชเก่าโดยฝรั่งเป็นนายช่างไปสร้างเมืองใหม่ตั้งอยู่ระหว่างชายดงและทุ่ง จึงได้ปรากฏคำขวัญ ประดุจหอรบกำแพงเมืองตามหลักยุทธศาสตร์ของสมัยที่รบกันด้วยด้วยอาวุธสั้น ราชรอบด้วยคันคู และประตูทั้ง 4 ทิศเป็นบริเวณกว้างขวาง 1,000 เมตร ยาว 1,700 เมตร ทางทิศเหนือเรียกประตู พลแสน ทิศใต้เรียกประตูไชยณรงค์ ทิศตะวันออกเรียกประตูพลล้าน ทิศตะวันตกเรียกประตูหุม พล เป็นต้น แล้วเอานามเดิมของเมืองทั้งสองคือ โคราช กับ เสมา มาผูกขนานนามเมืองใหม่ว่า เมืองนครราชสีมา ส่วนคำว่า สีมา นั้น เข้าใจว่าคงมาจาก เสมา โดยเปลี่ยนคำ เอ เป็น อี (จะผิด ถูกอย่างไร โปรดท่านผู้รู้ไว้วิจารณ์) ฉะนั้น นามเมืองใหม่แทนที่จะเป็น เมืองนครราชสีมา จึงเป็น เมืองนครราชสีมา จนบัดนี้ แต่คนทั้งหลายก็ยังพากันเรียก เมืองโคราช อยู่ก็มี

ข้อมูลเพื่อจัดทำหนังสือประวัติมหาดไทยส่วนภูมิภาคอำเภอเมือง นครราชสีมา ได้กล่าวถึงประวัติอำเภอเมืองนครราชสีมา ไว้ว่า

อำเภอเมืองนครราชสีมา มีชื่อเรียกตามความถนัดของชาวพื้นเมืองว่า “โคราช” เหตุที่เรียก 2 ชื่อ ด้วยปรากฏว่าตามหลักฐานโบราณคดีเรื่องงานช่างต้นวินิจฉัยชื่อเมือง นครราชสีมาว่า ก่อนที่จะสร้างในสถานที่ปัจจุบัน เดิมมีเมืองโบราณอยู่ 2 เมือง ซึ่งอยู่ทางขวาของ ลำตะคอง ปัจจุบันอยู่ในเขตอำเภอสูงเนิน เมืองที่หนึ่งอยู่ทางฝั่งซ้ายของลำตะคองมีชื่อเรียกว่า “เมืองโคราช” จากหลักฐาน ที่ได้สำรวจพบว่าในบริเวณเมืองทั้งสองเมืองเสมอ เมืองเสมอขึ้นมา ใหม่ ต่อมาได้ข้ามมาสร้างเมืองโคราชขึ้นอีกเป็นเมืองใหม่ ทิ้งเมืองเสมอให้เป็นเมืองร้างในที่สุด เมืองโคราชที่สร้างขึ้นใหม่นี้ สันนิษฐานว่าสร้างขึ้นในสมัยขอม ส่วนชื่อเมืองนั้นเข้าใจว่า พวกพราหมณ์คงใช้ชื่อเมือง “โคราฆะปุระ” ในมัชฌิมประเทศมาตั้งเป็น ชื่อเมืองในประเทศไทยอยู่หลายเมือง ซึ่งชื่อบ้านเมืองนั้นานเข้าเสียงเรียกเพี้ยนไปเป็น “โคราช” ต่อมาสมเด็จพระนารายณ์มหาราชได้ย้ายเมือง “โคราช” และเมืองเสมอสร้างในที่ตั้งปัจจุบัน และ ตั้งชื่อใหม่ว่า “เมืองนครราชสีมา”

เมืองนครราชสีมา ที่สร้างเมืองขึ้นใหม่นี้ เป็นเมืองหน้าด่านมีคูล้อมรอบ และมีประตูเมือง 4 ประตู คือ

ด้านทิศเหนือ	เรียกว่า	ประตูพลแสน (ประตูน้ำ)
ด้านทิศใต้	เรียกว่า	ประตูไชยณรงค์ (ประตูผี)
ด้านทิศตะวันออก	เรียกว่า	ประตูพลล้าน
ด้านทิศตะวันตก	เรียกว่า	ประตูชุมพล

สรุปได้ว่า เมืองนครราชสีมา เป็นเมืองโบราณที่มีอายุมากกว่า 3,000 ปี เที่ยงรุ่งเรืองมาตั้งแต่สมัยขอมโบราณ เดิมตั้งอยู่ที่อำเภอสูงเนิน และปรากฏหลักฐานเด่นชัดในสมัย สมเด็จพระนารายณ์มหาราช แห่งกรุงศรีอยุธยา มีฐานะเป็นเมืองชั้นโททำหน้าที่ดูแลหัวเมืองชาย พระราชอาณาเขตในภาคตะวันออกเฉียงเหนือ ต่อมาในสมัยกรุงรัตนโกสินทร์ได้รับการยกฐานะ เป็นเมืองชั้นเอก ทำหน้าที่ดูแลเก็บส่วยอากร และดูแลความสงบ ปราบปรามกบฏ ปัจจุบันเมือง นครราชสีมามีความสำคัญในการเป็นศูนย์กลางการคมนาคมขนส่งสินค้าและบริการทั้งทางรถยนต์ รถไฟ และเครื่องบิน กับภูมิภาคต่าง ๆ และเป็นศูนย์กลางธุรกิจที่สำคัญในฐานะเมืองหลักของภาค ตะวันออกเฉียงเหนือ

2) ที่ตั้ง

อยู่บนที่ราบสูงโคราช ระหว่างเส้นรุ้งที่ 14 – 16 องศาเหนือ และเส้นแวงที่ 101 – 103 องศาตะวันออก สูงกว่าระดับน้ำทะเลประมาณ 150 – 300 เมตร ห่างจากกรุงเทพมหานครโดยทางรถยนต์ ประมาณ 254 กิโลเมตร

3) อาณาเขต

ทิศเหนือ	ติดต่อกับ	อำเภอโนนสูง	และอำเภอโนนไทย
ทิศใต้	ติดต่อกับ	อำเภอบัวชุม	และอำเภอโชคชัย
ทิศตะวันออก	ติดต่อกับ	อำเภอจักราช	และอำเภอโชคชัย
ทิศตะวันตก	ติดต่อกับ	อำเภอขามทะเลสอ	และอำเภอสูงเนิน

4) ที่ตั้งอำเภอเมืองนครราชสีมา

อำเภอเมืองนครราชสีมา ถนนสรรพสิทธิ์ ตำบลในเมือง อำเภอเมืองนครราชสีมา จังหวัดนครราชสีมา 30000 หมายเลขโทรศัพท์ 044 242205 044 242094 หมายเลขโทรสาร 044 257 170

6.4.2 สภาพภูมิศาสตร์ของอำเภอเมืองนครราชสีมา

1) ลักษณะภูมิประเทศ

ลักษณะพื้นที่โดยทั่วไปของอำเภอเมืองนครราชสีมา มีพื้นที่ทั้งสิ้น 478,343 ไร่ 765.35 ตารางกิโลเมตร ตั้งอยู่ทางตอนกลางของจังหวัดนครราชสีมา โดยแบ่งสภาพพื้นที่ทางตอนใต้ของอำเภอ มีลักษณะพื้นที่เป็นลูกคลื่นลอนลาดชัน ลาดเอียงจากทิศใต้ไปทางทิศเหนือ และบริเวณทางตอนใต้ ค่อนไปทางทิศตะวันตก เป็นพื้นที่ป่าสงวนห้วยยางครอบคลุมพื้นที่ในเขตตำบลไชยมงคล ตำบลหนองจะบก ตำบลบ้านใหม่ และตำบลโครกกรวด ส่วนบริเวณพื้นที่ตอนล่างมีลักษณะเป็นพื้นที่ราบลุ่ม มีคลองลำตะคอง คลองส่งน้ำชลประทานและเป็นที่ตั้งของเขตเทศบาลนครนครราชสีมา และส่วนบริเวณทางตอนเหนือมีลักษณะเป็นพื้นที่เกือบราบถึงราบ

2) ลักษณะภูมิอากาศ

ลักษณะทางภูมิอากาศเป็นแบบมรสุม มี 3 ฤดู คือ

ฤดูร้อน ช่วงระยะเวลาตั้งแต่เดือนกุมภาพันธ์ ถึงเดือนพฤษภาคม

ฤดูฝน ช่วงระยะเวลาตั้งแต่เดือนพฤษภาคม ถึงเดือนตุลาคม

ฤดูหนาว ช่วงระยะเวลาตั้งแต่เดือนตุลาคม ถึงเดือนกุมภาพันธ์

ลำนํ้าสำคัญ

อำเภอเมืองนครราชสีมา สามารถแบ่งลุ่มน้ำ ออกเป็น 3 ลุ่มน้ำ ได้แก่ ลุ่มน้ำลำตะคอง ลุ่มน้ำช่องโค ลุ่มน้ำลำเชิงไกร

(1) กลุ่มน้ำลำตะคอง อยู่ทางทิศเหนือของอำเภอเมืองนครราชสีมา ลำน้ำตอนต้นไหลผ่านหุบเขาเขตอำเภอปากช่อง อำเภอสีคิ้ว ที่มีความลาดชันมาก มีหมู่บ้านที่ตั้งอยู่ในเขตลุ่มน้ำทั้งหมด รวม 14 ตำบล 129 หมู่บ้าน

(2) กลุ่มน้ำลำช่องโค อยู่ทางทิศตะวันออกเฉียงใต้ของอำเภอเมืองนครราชสีมา เป็นลำน้ำซึ่งรับน้ำมาจากลำมูล มีหมู่บ้านตั้งอยู่ในเขตลุ่มน้ำ 1 ตำบล คือ ตำบลหนองระเวียง จำนวน 6 หมู่บ้าน

(3) กลุ่มน้ำลำเชิงไกร อยู่ทางทิศเหนือของอำเภอเมืองนครราชสีมา ต้นน้ำไหลมาจากแม่น้ำป่าสัก มีหมู่บ้านตั้งอยู่ในเขตลุ่มน้ำ 1 ตำบล คือ ตำบลโคกสูง จำนวน 11 หมู่บ้าน

3) ทรัพยากรธรรมชาติ

ทรัพยากรดิน

อำเภอเมืองนครราชสีมา ลักษณะดินส่วนมากเป็นดินร่วนปนทราย บางแห่งเป็นดินเหนียวปนทราย ซึ่งเป็นดินที่สามารถระบายน้ำได้ดี แต่มีความอุดมสมบูรณ์ต่ำ ถึงปานกลาง บริเวณที่อยู่ใกล้ลำน้ำ ในระยะ 5 กิโลเมตร จะเป็นดินตะกอน ซึ่งเกิดจากน้ำได้พัดพา มาในฤดูฝน ดินที่กล่แล้วเป็นดินที่สามารถปลูกพืชผักต่าง ๆ ได้ดี

ชนิดของดิน สามารถจำแนกได้หลายชนิด เช่น ดินชุดพินาย ราชบุรี กุลาร่องไห้ ร้อยเอ็ด โคราช ซึ่งชุดของดินเหล่านี้เหมาะสมกับกับปลูกพืชของอำเภอเมืองนครราชสีมา

ทรัพยากรน้ำ

อำเภอเมืองนครราชสีมา สามารถแบ่งลุ่มน้ำ ออกเป็น 3 ลุ่มน้ำ ได้แก่ ลุ่มน้ำลำตะคอง ลุ่มน้ำช่องโค และลุ่มน้ำลำเชิงไกร

พื้นที่นอกเขตลุ่มน้ำ พื้นที่ตำบลโพธิ์กลาง หนองบัวศาลา ไชยมงคล สุรนารี ตั้งอยู่ในที่ราบสูง ไม่มีน้ำไหลผ่าน และไม่สามารถจะจัดเป็นลุ่มน้ำได้ แต่ในแต่ละตำบล หมู่บ้านดังกล่าว มีหนองน้ำขนาดใหญ่ บึงขนาดใหญ่ เก็บน้ำขอบกรมชลประทาน อยู่ในหมู่บ้าน

ทรัพยากรป่าไม้

ในเขตอำเภอเมืองนครราชสีมา มีป่าสงวนแห่งชาติ จำนวน 4 ป่า และป่าอื่นๆ มีเนื้อที่ในเขตควบคุมทั้งสิ้น 132.29 ตารางกิโลเมตร หรือประมาณ 82,685 ไร่

สภาพป่าไม้โดยทั่วไป เป็นป่าเต็งรัง มีชนิดไม้ขึ้นอยู่ตามสภาพ มีไม้เต็งรัง แดง ประดู่ กระบก เหียง พลวง ฯลฯ สภาพป่าไม้มีการบุกรุกแผ้วถางเป็นที่เกษตรกรรมของราษฎร มีลักษณะเป็นป่าเสื่อมโทรม

6.4.3 ด้านการคมนาคม

1) การคมนาคมทางถนน

อำเภอเมืองนครราชสีมา เป็นศูนย์กลางคมนาคมและการขนส่ง โดยเป็นชุมทางสำหรับการติดต่อกับจังหวัดต่างๆ ในภาคตะวันออกเฉียงเหนือ ภาคกลาง และภาคตะวันตก โดยใช้เส้นทางรถยนต์ ทางรถไฟ และทางอากาศ มีรายละเอียดดังนี้

เส้นทางรถยนต์ ถนนสายหลักที่ใช้ติดกับจังหวัด อำเภอใกล้เคียง ทางหลวงแผ่นดินหมายเลข 224 (ถนนมิตรภาพ) เส้นทางสระบุรี – นครราชสีมา – หนองคาย ใช้สำหรับติดต่อกับจังหวัดในภาคกลาง และภาคตะวันออกเฉียงเหนือ ทางหลวงแผ่นดินหมายเลข 304 เส้นทางนครราชสีมา - อุบลราชธานี ใช้สำหรับติดต่อกับจังหวัดในภาคตะวันออกเฉียงเหนือตอนล่าง

ทางหลวงแผ่นดินหมายเลข 205 (ถนนสุรนารายณ์) เส้นทางอำเภอ โนนไทย - อำเภอเมืองนครราชสีมา ใช้สำหรับติดต่อกับอำเภอเมืองนครราชสีมา

ทางหลวงแผ่นดินหมายเลข 2162 เส้นทางอำเภอเมืองนครราชสีมา – อำเภอห้วยแถลง ใช้สำหรับติดต่อกับอำเภอจักราชและอำเภอห้วยแถลง

ทางหลวงแผ่นดินหมายเลข 2198 เส้นทางโคกสูง – อำเภอขามทะเลสอ ใช้สำหรับติดต่อกับอำเภอเมืองนครราชสีมา กับอำเภอขามทะเลสอ

การบริการสามล้อ มีทั้งสามล้อเครื่องและสามล้อถีบรับจ้างให้บริการตามเส้นทางในตัวเมือง และเป็นบริการขนส่งสาธารณะอีกประเภทหนึ่ง ซึ่งเป็นที่นิยมของประชาชน เนื่องจากมีจำนวนมาก และสะดวกในการใช้บริการ นอกจากนี้ยังมีรถบริการสองแถวประจำทางสายต่าง ๆ วิ่งรับ ส่งผู้โดยสารในเขตตัวเมืองนครราชสีมา และรถแท็กซี่สาธารณะ

2) การคมนาคมทางรถไฟ

ในเขตเทศบาลนครนครราชสีมา มีสถานีรถไฟที่สำคัญๆ 2 แห่ง สถานีรถไฟนครราชสีมา เป็นสถานีรถไฟใหญ่ของจังหวัด ตั้งอยู่บริเวณถนนมุขมนตรี ชุมทางถนนจิระ เป็นสถานีรถไฟที่มีขนาดและความสำคัญรองลงมาจากสถานีนครราชสีมา โดยมีเส้นทางรถไฟสายตะวันออกเฉียงเหนือ ผ่าน 2 สายคือ สายกรุงเทพฯ-อุบลราชธานี ผ่านอำเภอปากช่อง อำเภอสีคิ้ว อำเภอสูงเนิน อำเภอเมืองนครราชสีมา อำเภอจักราช และอำเภอห้วยแถลง ระยะทางประมาณ 575 กิโลเมตร และสายกรุงเทพฯ – หนองคายผ่านอำเภอปากช่อง อำเภอสีคิ้ว อำเภอเมืองนครราชสีมา อำเภอโนนสูง อำเภอดง และอำเภอบัวใหญ่ ระยะทางประมาณ 224 กิโลเมตร

6.4.4 การปกครอง

เขตการปกครอง

แบ่งเขตการปกครองตาม พ.ร.บ.ลักษณะการปกครองท้องที่ พ.ศ. 2457

แบ่งเป็น 25 ตำบล 236 หมู่บ้าน ได้แก่

1. ตำบลหนองไผ่ล้อม	จำนวน	3	หมู่บ้าน
2. ตำบลปรุใหญ่	จำนวน	7	หมู่บ้าน
3. ตำบลบ้านโพธิ์	จำนวน	10	หมู่บ้าน
4. ตำบลบ้านใหม่	จำนวน	12	หมู่บ้าน
5. ตำบลโคกสูง	จำนวน	11	หมู่บ้าน
6. ตำบลไชยมงคล	จำนวน	6	หมู่บ้าน
7. ตำบลโพธิ์กลาง	จำนวน	11	หมู่บ้าน
8. ตำบลโคกกรวด	จำนวน	15	หมู่บ้าน
9. ตำบลหัวทะเล	จำนวน	12	หมู่บ้าน
10. ตำบลบ้านเกาะ	จำนวน	6	หมู่บ้าน
11. ตำบลหนองระเวียง	จำนวน	15	หมู่บ้าน
12. ตำบลสุรนารี	จำนวน	10	หมู่บ้าน
13. ตำบลหมื่นไวย	จำนวน	9	หมู่บ้าน
14. ตำบลหนองบัวศาลา	จำนวน	10	หมู่บ้าน
15. ตำบลพุดซา	จำนวน	18	หมู่บ้าน
16. ตำบลพลกรัง	จำนวน	8	หมู่บ้าน
17. ตำบลพะเนา	จำนวน	9	หมู่บ้าน
18. ตำบลตลาด	จำนวน	8	หมู่บ้าน
19. ตำบลมะเร็ง	จำนวน	9	หมู่บ้าน
20. ตำบลสีมูม	จำนวน	10	หมู่บ้าน
21. ตำบลจอหอ	จำนวน	15	หมู่บ้าน
22. ตำบลหนองจะบก	จำนวน	5	หมู่บ้าน
23. ตำบลหนองกระทุ่ม	จำนวน	9	หมู่บ้าน
24. ตำบลหนองไข่น้ำ	จำนวน	8	หมู่บ้าน
25. ตำบลในเมือง	จำนวน	16	หมู่บ้าน

การปกครองท้องถิ่น มีเทศบาล 9 แห่ง ประกอบด้วย เทศบาลนคร 1 แห่ง เทศบาลตำบล 8 แห่ง ได้แก่ เทศบาลนครนครราชสีมา เทศบาลตำบลหนองไผ่ล้อม เทศบาลตำบลหัวทะเล เทศบาลตำบลโพธิ์กลาง เทศบาลตำบลหนองไข่น้ำ เทศบาลตำบลปรุใหญ่ เทศบาลตำบลโคกสูง ส่วนเทศบาลตำบลจอหอ เทศบาลตำบลโคกกรวด มีทั้งเทศบาลและอบต.

องค์การบริหารส่วนตำบล 18 แห่ง ประกอบด้วย องค์การบริหารส่วนตำบลหนองกระทุ่ม องค์การบริหารตำบลบ้านโพธิ์ องค์การบริหารตำบลบ้านใหม่ องค์การบริหารส่วนตำบลไชยมงคล องค์การบริหารส่วนตำบลโคกกรวด องค์การบริหารส่วนตำบลบ้านเกาะ องค์การบริหารส่วนตำบลหนองระเวียง องค์การบริหารส่วนตำบลสุรนารี องค์การบริหารส่วนตำบลหมื่นไวย องค์การบริหารส่วนตำบลหนองบัวศาลา องค์การบริหารส่วนตำบลพุดซา องค์การบริหารส่วนตำบลพลกรัง องค์การบริหารส่วนตำบลพะเนา องค์การบริหารส่วนตำบลตลาด องค์การบริหารส่วนตำบลมะเริง องค์การบริหารส่วนตำบลสีมูม องค์การบริหารส่วนตำบลจอหอ องค์การบริหารส่วนตำบลหนองจะบก

ประชากร

มีประชากรทั้งสิ้น 455,769 คน (พ.ศ. 2555)

6.4.5 การอาชีพและธุรกิจ

ประชากรส่วนใหญ่อยู่นอกเขตเทศบาลนครราชสีมา ประกอบอาชีพเกษตรกรรม คือ ทำนา และเพาะปลูกพืชไร่คิดเป็นร้อยละ 70 ของประชากรนอกเขตเทศบาล หลังฤดูเก็บเกี่ยวแล้วประชากรบางครัวเรือนจะประกอบอาชีพรับจ้างและอุตสาหกรรมในครัวเรือนคิดเป็นร้อยละ 20 ของประชากรนอกเขตเทศบาลนั้นเป็นการประกอบอาชีพอื่น ๆ เช่นรับราชการ ค้าขาย และบริการ เป็นต้น

การเกษตรกรรม

การให้บริการด้านการเกษตร จัดตั้งศูนย์ถ่ายทอดเทคโนโลยีทางการเกษตรระดับตำบล จัดตั้งกลุ่มออมทรัพย์เพื่อการผลิตในหมู่บ้าน ตำบล การพัฒนาเกษตรแบบยั่งยืน ตามแนวเศรษฐกิจชุมชนพึ่งตนเอง แบบพอเพียง

อำเภอเมืองนครราชสีมา มีพื้นที่การเกษตรทั้งสิ้น 478,344 ไร่ พื้นที่ทำการเกษตร 213,543 ไร่ พื้นที่ทำนา 101,013 ไร่ พื้นที่ทำไร่ 69,376 ไร่ พื้นที่ทำสวน 24,581 ไร่ และพื้นที่ไม้ดอกไม้ประดับ 171 ไร่ ไม้ใช้สอย ไร่นาสวนผสมรวม 18,751 ไร่ พืชที่ปลูกได้แก่ ข้าว มันสำปะหลัง อ้อย ข้าวโพด ไม้ดอกไม้ประดับ และพืชผัก

การลงทุนการพาณิชย์และอุตสาหกรรม

1. เขตอุตสาหกรรมในพื้นที่ตำบลหนองระเวียง และตำบลหนองบัวศาลา ซึ่งมีโรงงานขนาดใหญ่ กลาง และขนาดเล็ก จำนวนมากมาย ซึ่งนับเป็นแหล่งผลิตผลิตภัณฑ์วัตถุดิบส่งออกที่สำคัญของประเทศ
2. เขตอุตสาหกรรมในพื้นที่ตำบลโลกกรวด ซึ่งประชากรอาศัยอยู่เป็นจำนวนมาก และเป็นแหล่งอุตสาหกรรมอีกพื้นที่หนึ่งของอำเภอ

6.4.6 สถานที่สำคัญของอำเภอเมืองนครราชสีมา

อำเภอเมืองนครราชสีมา มีศิลปกรรมที่มีคุณค่าทางวัฒนธรรม ประวัติศาสตร์ โบราณคดี เทคโนโลยี ที่น่าสนใจ ดังนี้

- 1) อนุสาวรีย์ท้าวสุรนารี สร้างขึ้นเมื่อ พ.ศ. 2477 ตั้งอยู่หน้าประตูชุมพล ซึ่งเป็นประตูเก่าทางทิศตะวันตก อนุสาวรีย์เป็นรูปหล่อทองแดงรมดำ สูง 1.85 เมตรหนัก 325 กิโลกรัม ประดิษฐานอยู่บนไพรีสี่เหลี่ยมย่อมุมไม้สิบสอง 2.5 เมตร รูปหล่อท้าวสุรนารีตัดผมทรงดอกกระพุ่ม แต่งกายด้วยเครื่องพระยศพระราชทาน มือขวากุมดาบ ปลายดาบจรดพื้น มือซ้ายท้าวสะเอว หันหน้าไปทางทิศตะวันตก ซึ่งเป็นที่ตั้งของกรุงเทพมหานคร
- 2) ประตูชุมพล ในอดีตเมืองนครราชสีมา มีประตูทั้งหมด 4 แห่ง ได้แก่ ประตูพลแสน ประตูพลล้าน ประตูไชยณรงค์ และประตูชุมพล ประตูชุมพลแห่งนี้เป็นประตูเดียวที่เหลืออยู่ในปัจจุบันตั้งอยู่หลังอนุสาวรีย์คุณหญิงโม กรมศิลปากร ได้ขึ้นทะเบียนเป็นโบราณวัตถุ เมื่อวันที่ 27 กันยายน 2479
- 3) วัดศาลาลอย ตั้งอยู่ทิศตะวันออกเฉียงเหนือของตัวเมืองทางเข้าจากถนนรอบเมือง ประมาณ 500 เมตร อยู่ติดกับลำตะคอง ซึ่งไหลลงสู่แม่น้ำมูลด้านหน้าอุโบสถเป็นสระน้ำมีศาลากลางสระภายในรูปปั้นรูปคุณหญิงโมนั่งพนมมือสำหรับกำแพงแก้วเป็นรูปเสมาลักษณะของเมืองเสมาเดิม
- 4) พิพิธภัณฑ์สถานแห่งชาติมหาวิรุณวงศ์ ตั้งอยู่ในบริเวณวัดสุทธจินดา ตรงข้ามศาลากลางจังหวัด มีศิลปวัตถุทั้งที่สมเด็จพระมหาวิรุณวงศ์รวบรวมไว้ และโบราณวัตถุที่กรมศิลปากรได้สำรวจขุดพบในจังหวัดนครราชสีมา จังหวัดใกล้เคียงและมีผู้บริจาคให้พิพิธภัณฑ์เปิดให้เข้าชมทุกวัน ระหว่างเวลา 09.00 – 16.00 น. อัตราค่าเข้าชมชาวไทย 5 บาท ชาวต่างประเทศ คนละ 10 บาท
- 5) วัดพระนารายณ์มหาราช ตั้งอยู่ถนนประจักษ์ ในตัวเมือง เป็นวัดสวยงาม มุมวัดด้านถนนจอมพล เป็นที่ตั้งศาลเจ้าหลักเมือง ประดิษฐานหลักเมืองนครราชสีมา ซึ่งเป็นสิ่งศักดิ์สิทธิ์ประจำจังหวัด ชาวเมืองทั้งชาวไทย และจีนเคารพนับถือไปสักการะเป็นประจำ

6) ศาลเจ้าพ่อช้างเผือก ตั้งอยู่ทางคูเมืองทางทิศเหนือ ตรงถนนมนัส ติดกับถนนพลแสน ในอำเภอเมือง เป็นศาลเจ้าสร้างครอบหลักตะเกียนหิน ซึ่งเดิมเป็นหลักที่ชาวเมืองภูเขียวนำช้างเผือกมาผูกไว้ เพื่อพนักงากรมคชมาตรวจดูลักษณะช้างก่อนกราบบังคมทูลถวายพระบาทรับไว้เป็นพระราชพาหนะสมเด็จพระพุทธยอดฟ้าจุฬาโลก เพื่อทรงรับไว้เป็นพระราชพาหนะ

7) วัดศาลาทอง ตั้งอยู่ที่ตำบลในเมือง เป็นที่ประดิษฐานพระบรมสารีริกธาตุ ซึ่งบรรจุอยู่ในพระเจดีย์องค์เล็ก ปัจจุบันได้ก่อพระเจดีย์ใหญ่ครอบองค์เดิมไว้

8) วัดเก่าของเมืองโคราช ได้แก่ วัดบูรพ์ วัดอีสาน วัดพายัพ ตั้งอยู่ในเมืองเก่า ณ ทิศตามชื่อวัด วัดกลางอยู่กลางเมือง ปัจจุบันเป็นพระอารามหลวง “วัดพระนารายณ์มหาราช” นอกจากนี้ยังมีวัดสระแก้ว วัดบึง วัดแจ้ง วัดสมอราย และวัดสามัคคี ซึ่งเป็นวัดที่แม่ทัพภาค 3 เหล่าทัพได้ร่วมกันสร้างขึ้น เพื่อมาตั้งมั่นอยู่ที่ทุ่งทะเล เพื่อรับศึกฝรั่งเศส วัดทั้งหมดนี้เป็นวัดโบราณคู่บ้านคูเมืองสมัยเริ่มสร้างเมืองนครราชสีมาทุกวัดอยู่ในตัวเมือง

9) ปราสาทหินพนมวัน ตั้งอยู่ห่างอำเภอเมืองนครราชสีมา ประมาณ 20 กิโลเมตร เดินทางไปตามถนนสายโคราช – ขอนแก่น จะพบทางแยกทางขวามือบอกทางเข้าวัดหนองบัว เลี้ยวซ้ายไปตามถนนผ่านวัดหนองบัว จะพบปราสาทหินพนมวัน ตัวปราสาทเป็นปรางค์มีฉนวน (ทางเดิน) ติดต่อกันเป็นรูปสี่เหลี่ยมยาว 25.50 เมตร กว้าง 10.20 เมตร พระปรางค์มีซุ้มประตู 3 ด้าน ภายในเป็นคูหาประดิษฐานพระพุทธรูปศิลาปรางค์ต่าง ๆ รอบปราสาทเป็นลานกว้างมีระเบียงก่อด้วยหิน กว้าง 54 เมตร ยาว 63.30 เมตร ประกอบด้วยประตูทางเข้า 4 ทิศ ปราสาทแห่งนี้เป็นโบราณสถานที่น่าชมศึกษาแห่งหนึ่ง

10) สวนสัตว์นครราชสีมา อยู่ห่างจากตัวเมืองนครราชสีมา ประมาณ 19 กิโลเมตร บนถนนเฉลิมพระเกียรติ ร.9 เป็นสวนสัตว์แห่งที่ 5 ของประเทศ ลักษณะเป็นแบบซาฟารีกึ่งเปิดและปิด แบ่งเป็นโซนเอเชีย และโซนแอฟริกา มีพื้นที่กว้างทั้งสิ้น 545 ไร่ 1 งาน 48 ตารางวา นับเป็นสถานที่พักผ่อนหย่อนใจและมีคุณค่าแห่งการศึกษาชีวิตสัตว์แห่งหนึ่งของภาคอีสาน เปิดให้นักท่องเที่ยวเข้าชมทุกวัน

11) อุทยานไม้กลายเป็นหิน ตั้งอยู่ที่บ้านโกรกเดือนห้า หมู่ที่ 7 ตำบลสุรนารี ทางหลวงหมายเลข 304 (นครราชสีมา – ปักธงชัย) ระยะทางประมาณ 19 กิโลเมตร ในบริเวณนี้มีการขุดพบเศษไม้ ท่อนไม้กลายเป็นหิน ตั้งแต่ระดับผิวดินถึงระดับความลึกประมาณ 8 เมตร มีขนาดต่าง ๆ กัน อายุเกือบทั้งหมดอยู่ในช่วงประมาณ 1 – 70 ล้านปี จังหวัดนครราชสีมา มีโครงการจัดสร้างเป็นอุทยานไม้กลายเป็นหินไว้เป็นมรดกโลก ในรูปแบบของอุทยานและพิพิธภัณฑ์แห่งแรกของทวีปเอเชีย

12) สวนน้ำเฉลิมพระเกียรติ ร.9 (สวนน้ำบุงตาหลั่ว) เป็นแหล่งน้ำตามธรรมชาติ ตั้งอยู่ในเขตตำบลหนองไผ่ล้อม อำเภอเมือง จังหวัดนครราชสีมา บริเวณทิศตะวันออกของค่ายสุรนารีในปัจจุบัน บุงตาหลั่ว จึงเป็นแหล่งน้ำสำคัญที่หล่อเลี้ยงหน่วยทหาร ในค่ายสุรนารี และชุมชนบริเวณใกล้เคียง อย่างต่อเนื่องมาตลอด ความสำคัญของบุงตาหลั่ว อีกประการหนึ่งคือเป็นที่รองรับน้ำจากตัวเมืองนครราชสีมา กองทัพอากาศที่ 2 ได้เสนอ โครงการพัฒนาแหล่งน้ำบุงตาหลั่ว ดังกล่าวเป็นโครงการ เฉลิมพระเกียรติ พระบาทสมเด็จพระเจ้าอยู่หัว ภูมิพลอดุลยเดช มหาราช เนื่องในวโรกาสมหามงคล เฉลิมพระชนมพรรษา 6 รอบ ในปี 2542 (<http://www.bungtaluo.com>)

13) ตลาดร้อยปีเมืองย่า ตั้งอยู่ที่ถนนมุขมนตรี อำเภอเมือง จังหวัดนครราชสีมา มีเนื้อที่ 3 ไร่ แต่เดิมเป็นโรงเลื่อยไม้เก่า ถือว่าเป็นพื้นที่ประวัติศาสตร์แห่งหนึ่งในสมัยสงครามเวียดนาม เจ้าของที่ได้สร้างบ้านไม้ให้ทหารอเมริกันเช่า และมีผู้เช่าเรื่อยมาจนถึง พ.ศ. 2554 และยังคงสภาพเดิม ต่อมาเมื่อมีการซื้อขายที่ดินแปลงนี้ เจ้าของที่ดินคนใหม่ได้พัฒนาเป็นตลาด 100 ปีเมืองย่า เป็นตลาดสมัยใหม่กึ่งย้อนยุค มีการวางผังตลาดอย่างดี ติดถนน มีชอยอยู่รอบเป็นตลาดยามเย็น (<http://www.tarad100korat.com/>)

6.4.7 การศึกษาและศาสนา

1) การศึกษา การเรียนต่อในระดับมัธยมศึกษามีเพิ่มมากขึ้น ส่วนการศึกษาในระดับอุดมศึกษายังคงมีปัญหาไม่สามารถเรียนต่อได้มาก เนื่องจากฐานะทางครอบครัวจะประสบกับภาวะเศรษฐกิจตกต่ำ เกิดจากการว่างงาน เป็นปัจจัยบั่นทอนให้ไม่ไม่สามารถส่งบุตรหลานเรียนต่อในระดับอุดมศึกษาได้อย่างทั่วถึง และจะมีการเรียนต่อทางด้านสาขาวิชาชีพมากขึ้น นอกจากนี้ยังมีการศึกษานอกระบบโดยศูนย์การศึกษานอกโรงเรียน ได้มีการจัดตั้งกลุ่มอาชีพการขยายการเรียนเป็นศูนย์การเรียนชุมชนไปยังอำเภอ หมู่บ้านเพิ่มมากขึ้น

ด้านการศึกษา

สถานศึกษาสังกัด	จำนวน (โรงเรียน)
สปช.	78
สศ.	13
สช.	454
เทศบาล	6
ระบบการศึกษานอกระบบโรงเรียน	
กลุ่มสนใจ	110 กลุ่ม
วิชาชีพพระยะสัน	248 กลุ่ม

ที่อ่านหนังสือประจำหมู่บ้าน	38	แห่ง
ห้องสมุดประชาชน	2	แห่ง
ศูนย์เยาวชน	2	แห่ง

การศึกษาอื่น ๆ

โรงเรียนพระปริยัติธรรม (แผนกสามัญ)	3	แห่ง
โรงเรียนพระปริยัติธรรม (แผนกบาลี)	3	แห่ง
โรงเรียนพระปริยัติธรรม (แผนกธรรม)	3	แห่ง
ศูนย์อบรมเด็กก่อนเกณฑ์ในวัด	2	แห่ง
โรงเรียนพุทธศาสนาวันอาทิตย์	4	แห่ง

2) ศาสนา ประชากรในเขตอำเภอเมืองนครราชสีมานับถือศาสนาต่าง ๆ

ได้แก่ ศาสนาพุทธ ศาสนาอิสลาม และศาสนาคริสต์

จำนวนวัด จำแนกเป็น พระอารามหลวง 3 แห่ง วัดราษฎร์ 126 แห่ง
ได้รับวิสุงคามสีมา 115 วัด ยังไม่ได้รับวิสุงคามสีมา 14 แห่ง มหานิกาย 115 วัด ธรรมยุต 11 วัด
สถาบันหรือองค์กรทางศาสนา มัสยิด 1 แห่ง โบสถ์คาทอลิก 1 แห่ง

6.4.8 ศิลปวัฒนธรรมประเพณีของอำเภอเมือง

1) ศิลปวัฒนธรรมและขนบธรรมเนียมประเพณี

ประเพณีและการละเล่นท้องถิ่น ได้แก่ เพลงโคราช ประเพณีวันฉลอง
ชัยท้าวสุรนารี (งานท้าวสุระ) ประเพณีลอยกระทง

องค์กรทางวัฒนธรรม ได้แก่ สภาวัฒนธรรมตำบลบ้านโพธิ์ สำนักงาน
วัฒนธรรมจังหวัดนครราชสีมา ศูนย์ศิลปวัฒนธรรมมหาวิทยาลัยราชภัฏนครราชสีมา

2) โบราณสถาน ได้แก่ ปราสาทหินพนมวัน วัดปรังก่าทองบ้านพุดชา

โบสถ์สามร้อยปี

6.4.9 ภาษาถิ่น

กรมศิลปากร (2542: 278 - 282) ภาษาถิ่นโคราช เป็นภาษาของกลุ่ม
ชาติพันธุ์ไทยโคราชซึ่งเป็นชาติพันธุ์กลุ่มใหญ่ ใช้ภาษาโคราชในชีวิตประจำวัน ในเขตอำเภอเมือง
นครราชสีมา และกระจายอยู่ในอำเภออื่น ๆ ของจังหวัดนครราชสีมา

ลักษณะของภาษาโคราช คำศัพท์ภาษาโคราชมี่ 2 ประเภท คือ คำศัพท์ภาษาไทยกลาง นำเอาคำศัพท์ภาษาไทยกลางมาปรับเปลี่ยนวรรณยุกต์ให้เป็นสำเนียงโคราช และคำศัพท์ภาษาโคราช เป็นคำศัพท์เฉพาะ ซึ่งอาจยืมศัพท์ภาษาเขมร ภาษาอีสาน มาปะปนมีจำนวนมากมายหลายพันคำ เช่น กำคั้น แปลว่า ท้ายทอย เข้าเป็ยก แปลว่า ข้าวคั้ม หน แปลว่า ทาง กะจ็อน แปลว่า เล็ก แคระ ก่วง แปลว่า สดใส กระจ่าง ฯลฯ

6.4.10 ภูมิปัญญาชาวบ้าน

ขนมจีน ตีมีด ผ่านวม งานทองเหลือง และการเลี้ยงปลาจุก
หัตถกรรมพื้นบ้าน ได้แก่ เครื่องจักสาน เป็นงานฝีมือที่ทำด้วย ไม้ไผ่ ผักตบชวา กก เตย หรือรงก้า เครื่องหวาย การทอผ้า
เอกลักษณ์ด้านอาหารการกิน ได้แก่ ผัดหมี่โคราช การทำเส้นหมี่ ขนมจีน บ้านประโดก น้ำยาปลาบ้านประโดก พริกผง เป็นต้น

6.4.11 สินค้าหรือผลิตภัณฑ์ที่ขึ้นชื่อ OTOP

บัญชีรายชื่อผลิตภัณฑ์ที่ได้รับการคัดสรรสุดยอดหนึ่งตำบลหนึ่งผลิตภัณฑ์ ไทย พ.ศ. 2552 ที่น่าสนใจ มีดังนี้
ระดับ 2 ดาว ได้แก่ กลัวยเบรกแตก ผ้าห่มนวม พรหมเช็ดเท้าทอมือ ต้นไม้มงคล (ทำจากลวด) ผลิตภัณฑ์จากต้นกก ดอกไม้จากผ้าใยบัว
ระดับ 3 ดาว ได้แก่ เฉาก๊วยโบราณ กังหันไม้ไผ่ เสื้อผ้าฝ้ายสตรี
ระดับ 4 ดาว ได้แก่ ผ้าทอมือลายขัดพื้นฐาน กระเป๋าจักสานผักตบชวา เสื้อผ้าฝ้ายมัดหมี่แปรรูปเสื้อสตรี สบู่สปาสมุนไพรศศิธร สบู่ น้ำมันข้าว กลัวยทอดกรอบเค็ม
ระดับ 5 ดาว ได้แก่ ข้าวตังหมูหยองสูตรพริกเผา กระจาดขนมมงคล น้ำผึ้ง ยาหม่องว่านเอ็นเหลืองตราสามเกลอ

6.4.12 บุคคลสำคัญของอำเภอเมืองนครราชสีมา

กรมศิลปากร (2542 : 295 - 316) บุคคลสำคัญของอำเภอเมือง นครราชสีมา ที่มีภูมิลำเนาในเขตอำเภอเมืองนครราชสีมา มีดังนี้

ท้าวสุรนารี วีรสตรีแห่งนครราชสีมา เป็นบุคคลสำคัญในประวัติศาสตร์ของจังหวัดนครราชสีมา ในฐานะผู้กอบกู้เมืองนครราชสีมาจากกองทัพเจ้าอนุวงศ์แห่งเวียงจันทน์ เมื่อปี พ.ศ. 2369

ขุนคงฤทธิศึกษากร (ปาน คงฤทธิ) เกิดเมื่อวันที่ 13 มกราคม พ.ศ. 2442 ที่อำเภอเมือง จังหวัดนครราชสีมา นักการศึกษาจังหวัดนครราชสีมา ท่านเป็นครูที่ดี และเมื่อท่านเป็นรัฐมนตรีว่าการกระทรวงศึกษาธิการมีส่วนสำคัญที่ช่วยผลักดันให้ฐานะของครูดีขึ้น เช่น การ

ยกฐานะครูประชาบาลขึ้นเป็นข้าราชการพลเรือน ปรับปรุงกิจการลูกเสือ รื้อฟื้นการแสดง ศิลปหัตถกรรมนักเรียน เป็นต้น

หลวงสุวรรณวาจกกสิกิจ (ทองดี เรศานนท์) เกิดเมื่อวันที่ 10 มิถุนายน พ.ศ. 2439 ที่ตำบลโพธิ์กลาง อำเภอเมือง จังหวัดนครราชสีมา เป็นผู้ที่มีบทบาทสำคัญแก่วง การศึกษาไทย คือท่านเป็นอธิบดีกรมเกษตรและการประมง และได้เป็นพระยาแรกนาขวัญคนแรก ของประเทศไทยเป็นผู้ริเริ่มก่อตั้งมหาวิทยาลัยเกษตรศาสตร์ เป็นอธิการคนแรกที่เป็นข้าราชการ ประจำของมหาวิทยาลัยเกษตรศาสตร์ เมื่อเป็นผู้เริ่มโครงการทดลองเลี้ยงไก่แบบอุตสาหกรรมขึ้น ในมหาวิทยาลัยเกษตรศาสตร์ เมื่อ พ.ศ. 2495 และได้รับการยกย่องให้เป็น บิดาแห่งการเลี้ยงไก่ของ ประเทศไทย

พระทวารภินิมิต เป็นศิลปินเอกคนหนึ่งของไทย ในสมัยรัชกาลที่ 5-7 เกิดที่บ้านโพธิ์ อำเภอเมือง จังหวัดนครราชสีมา รับราชการในกรมศิลปากร ผลงานเด่นของท่าน เช่น การเตรียมงานพระราชพิธีบรมราชาภิเษกพระบาทสมเด็จพระมงกุฎเกล้าเจ้าอยู่หัว เป็นแม่กอง เขียนภาพฝาผนังวัดพระศรีรัตนศาสดาราม (วัดพระแก้ว) งานเขียนรูปแม่พระธรณีบีบมวยผม สำหรับผลงานในจังหวัดนครราชสีมา ได้แก่ ช่วยสืบค้นและแนะนำให้เชิญอัฐิท้าวสุรนารี จากวัด พระนารายณ์มหาราชมาประดิษฐานที่ฐานอนุสาวรีย์ท้าวสุรนารีบริเวณประตูชุมพล และเป็น ผู้ออกแบบรูปท้าวสุรนารี ร่วมกับ ศาสตราจารย์ศิลป์ พีระศรี เป็นต้น

นายใหญ่ วิเศษพลกรัง (พ่อใหญ่ เมืองคง) เกิดเมื่อวันที่ 31 มกราคม พ.ศ. 2463 ที่บ้านสีมูม ตำบลพลกรัง อำเภอเมือง จังหวัดนครราชสีมา เป็นหมอลำเพลงโคราชที่เสียง ดี มีปฏิภาณไหวพริบ ได้ตอบโต้เฉียบคม ในปีกาญจนาภิเษก 2539 ท่านได้รับการยกย่องให้เป็น ศิลปินแห่งชาติ สาขาศิลปะการแสดงพื้นบ้าน (เพลงโคราช)

ศาสตราจารย์ นายแพทย์เสนอ อินทรสุขศรี บุคคลสำคัญด้านการ สาธารณสุข เกิดเมื่อวันที่ 8 พฤษภาคม พ.ศ. 2464 ที่อำเภอเมือง จังหวัดนครราชสีมา ท่านมีผลงาน ดีเด่น คือ เป็นแพทย์คนแรกที่นำวิชากุมารศาสตร์มาเริ่มต้นให้มีหลักสูตรในการสอนวิชาแพทย์ใน ประเทศไทย และจัดตั้งหน่วยศัลยกรรมเด็กในภาควิชาศัลยศาสตร์ ได้รับรางวัลแพทย์ดีเด่น ทุนสมเด็จ ฯ ของแพทย์สมาคม รางวัลแพทย์ดีเด่นด้านการให้บริการ ของมหาวิทยาลัยมหิดล

7. งานวิจัยที่เกี่ยวข้อง

ผู้ศึกษาได้ศึกษางานวิจัยที่เกี่ยวข้องกับหนังสือส่งเสริมการอ่าน ซึ่งมีผู้ศึกษาและวิจัย ดังนี้

ศิริพร พรหมมณี (2547) ได้วิจัยเรื่อง การสร้างบทร้อยกรองนิทานพื้นบ้านจังหวัดเลย เป็นหนังสือส่งเสริมการอ่านวิชาภาษาไทย สำหรับนักเรียนชั้นมัธยมศึกษาปีที่ 1 โรงเรียนภูเรือ อำเภอภูเรือ จังหวัดเลย โดยมีวัตถุประสงค์เพื่อสร้างบทร้อยกรองจากนิทานพื้นบ้านจังหวัดเลยเป็นหนังสือส่งเสริมการอ่านรายวิชาภาษาไทย ชั้นมัธยมศึกษาปีที่ 1 เพื่อหาประสิทธิภาพของนิทานพื้นบ้านจังหวัดเลย สำหรับรับนักเรียนชั้นมัธยมศึกษาปีที่ 1 ตามเกณฑ์มาตรฐาน 80/80 เพื่อศึกษาความคิดเห็นของนักเรียนและผู้เชี่ยวชาญเกี่ยวกับบทร้อยกรองนิทานพื้นบ้านจังหวัดเลย ผลการวิจัยพบว่า ประสิทธิภาพของนิทานพื้นบ้านจังหวัดเลยสูงกว่าเกณฑ์มาตรฐาน 80/80 ความคิดเห็นของนักเรียนเกี่ยวกับบทร้อยกรองนิทานพื้นบ้านจังหวัดเลย พบว่า เห็นด้วยในระดับมาก ($\bar{X} = 4.33$) มีค่าการกระจายจากค่าเฉลี่ยประมาณ = 0.35 ความคิดเห็นของผู้เชี่ยวชาญภาพรวมทั้งหมดของผู้เชี่ยวชาญเกี่ยวกับบทร้อยกรองนิทานพื้นบ้านจังหวัดเลย พบว่า เห็นด้วยกับการสร้างบทร้อยกรองนิทานพื้นบ้านจังหวัดเลย ($\bar{X} = 4.45$) มีการกระจายจากค่าเฉลี่ยประมาณ 0.44

ธัญลักษณ์ ทองวิจิต (2549) ได้วิจัยเรื่อง หนังสือส่งเสริมการอ่านเรื่อง ประวัติความเป็นมาของชื่อหมู่บ้านที่น่าสนใจในจังหวัดอุดรดิตถ์ สำหรับนักเรียนระดับช่วงชั้นที่ 4 โรงเรียนด่านแม่คำมันพิทยาคม อำเภอลับแล จังหวัดอุดรดิตถ์ โดยมีวัตถุประสงค์เพื่อสร้างหนังสือส่งเสริมการอ่านเรื่อง ประวัติความเป็นมาของชื่อหมู่บ้านที่น่าสนใจในจังหวัดอุดรดิตถ์ สำหรับนักเรียนระดับช่วงชั้นที่ 4 เพื่อหาคุณภาพของหนังสือส่งเสริมการอ่านเรื่อง ประวัติความเป็นมาของชื่อหมู่บ้านที่น่าสนใจในจังหวัดอุดรดิตถ์ สำหรับนักเรียนระดับช่วงชั้นที่ 4 ผลการวิจัยได้หนังสือส่งเสริมการอ่าน เรื่อง ประวัติความเป็นมาของชื่อหมู่บ้านที่น่าสนใจ ในจังหวัดอุดรดิตถ์ รวมเป็น 45 หมู่บ้าน และมีภาพประกอบสวยงามโดยสัมพันธ์กับเนื้อหาแต่ละหมู่บ้าน ผลการประเมินคุณภาพของหนังสือส่งเสริมการอ่าน เรื่อง ประวัติความเป็นมาของชื่อหมู่บ้านที่น่าสนใจ ในจังหวัดอุดรดิตถ์ สำหรับนักเรียนระดับช่วงชั้นที่ 4 โรงเรียนด่านแม่คำมันพิทยาคม อำเภอลับแล จังหวัดอุดรดิตถ์ จากผู้ทรงคุณวุฒิ ภาพรวมอยู่ในเกณฑ์ดี ผลการประเมินคุณภาพของหนังสือส่งเสริมการอ่านจากนักเรียน ภาพรวมอยู่ในเกณฑ์ดี

เพชรมณี โสภิตะชา (2550) ได้วิจัยเรื่อง การสร้างหนังสือส่งเสริมการอ่านเรื่องตำนานภาษาถิ่นอีสาน สำหรับนักเรียนชั้นมัธยมศึกษาปีที่ 2 อำเภอภูซำปูน จังหวัดอุบลราชธานี

โดยมีวัตถุประสงค์เพื่อสร้างหนังสือส่งเสริมการอ่านสำนวนภาษาถิ่นอีสาน สำหรับนักเรียน
ชั้นมัธยมศึกษาปีที่ 2 และเพื่อตรวจสอบคุณภาพหนังสือส่งเสริมการอ่านที่สร้างขึ้น ผลการวิจัย
พบว่า หนังสือส่งเสริมการอ่านที่สร้างขึ้นแต่งโดยการแต่งผลญาประเภทกาพย์ มีเนื้อหาประกอบด้วย
เนื้อเรื่องเพื่ออธิบายความหมายสำนวนภาษาถิ่นอีสาน 10 สำนวน และกิจกรรมท้ายเรื่อง ความคิดเห็น
ของผู้เชี่ยวชาญที่มีกับภาพรวมของหนังสือส่งเสริมการอ่านมีความเหมาะสม ค่าดัชนีความ
สอดคล้องอยู่ที่ระดับ 0.66 – 1.00 และความคิดเห็นของนักเรียนต่อหนังสือส่งเสริมการอ่านมีความ
เหมาะสมค่าดัชนีความสอดคล้องที่ 0.66 – 1.00

ณิชภัทร ใจคำ (2553) ได้วิจัยเรื่อง การสร้างหนังสือส่งเสริมการอ่าน นิทาน
ภาคเหนือ สำหรับนักเรียนชั้นมัธยมศึกษาปีที่ 2 โรงเรียนปงพัฒนาวิทยาคม อำเภอปง จังหวัด
พะเยา โดยมีวัตถุประสงค์คือเพื่อพัฒนาหนังสือส่งเสริมการอ่านนิทานภาคเหนือสำหรับนักเรียน
ชั้นมัธยมศึกษาปีที่ 2 ที่มีประสิทธิภาพตามเกณฑ์ 80/80 เพื่อเปรียบเทียบผลสัมฤทธิ์ทางการเรียน
ของนักเรียนก่อนเรียนและหลังเรียน โดยใช้หนังสือส่งเสริมการอ่านนิทานพื้นบ้านภาคเหนือ ที่มีต่อ
การเรียนด้วยหนังสือส่งเสริมการอ่านนิทานภาคเหนือ ผลการวิจัย พบว่า ผลการวิเคราะห์
ประสิทธิภาพของหนังสือส่งเสริมการอ่านนิทานภาคเหนือ สำหรับนักเรียนชั้นมัธยมศึกษาปีที่ 2
มีประสิทธิภาพ 81.18/82.98 ซึ่งสูงกว่าเกณฑ์ประสิทธิภาพ 80/80 ตามที่ตั้งไว้ นักเรียนที่เรียนด้วย
หนังสือส่งเสริมการอ่านนิทานพื้นบ้านภาคเหนือ มีผลสัมฤทธิ์ทางการเรียนเพิ่มขึ้นจากก่อนเรียน
อย่างมีนัยสำคัญทางสถิติที่ระดับ .05 ซึ่งเป็นไปตามสมมติฐานที่ตั้งไว้ นักเรียนมีความคิดเห็นต่อ
หนังสือส่งเสริมการอ่านนิทานพื้นบ้านภาคเหนือ จำนวน 5 เรื่อง อยู่ในระดับมากที่สุด มีคะแนน
เฉลี่ยเท่ากับ 4.73 ส่วนเบี่ยงเบนมาตรฐานเท่ากับ 0.56 ซึ่งเป็นไปตามสมมติฐานที่ตั้งไว้

อัมพร อรรคสังข์ (2553) ได้วิจัยเรื่อง การสร้างหนังสือส่งเสริมการอ่านวรรณกรรม
พื้นบ้านนครพนม กลุ่มสาระการเรียนรู้ภาษาไทย ชั้นมัธยมศึกษาปีที่ 3 ได้วิจัยเรื่อง โดยมี
วัตถุประสงค์เพื่อพัฒนาหนังสือส่งเสริมการอ่านวรรณกรรมพื้นบ้านนครพนม กลุ่มสาระการเรียนรู้
ภาษาไทย ชั้นมัธยมศึกษาปีที่ 3 ให้มีประสิทธิภาพตามเกณฑ์ 80/80เพื่อเปรียบเทียบทักษะการอ่าน
บทร้อยกรองก่อนและหลังเรียน โดยใช้หนังสือส่งเสริมการอ่านวรรณกรรมพื้นบ้านนครพนม กลุ่ม
สาระการเรียนรู้ภาษาไทย ของผู้เรียนชั้นมัธยมศึกษาปีที่ 3 เพื่อศึกษาเจตคติของผู้เรียนต่อการเรียนรู้
โดยใช้หนังสือส่งเสริมการอ่านวรรณกรรมพื้นบ้านนครพนม กลุ่มสาระการเรียนรู้ภาษาไทย
ผลการวิจัย พบว่า หนังสือส่งเสริมการอ่านวรรณกรรมพื้นบ้านนครพนม กลุ่มสาระการเรียนรู้
ภาษาไทย ชั้นมัธยมศึกษาปีที่ 3 มีประสิทธิภาพเท่ากับ 84.33/84.00 สูงกว่าเกณฑ์มาตรฐาน 80/80
ที่ตั้งไว้ ทักษะการอ่านบทร้อยกรองของผู้เรียนชั้นมัธยมศึกษาปีที่ 3 โรงเรียนบ้านนาขอสังกัด
สำนักงานเขตพื้นที่การศึกษาประถมศึกษานครพนม เขต 1 หลังเรียน โดยใช้หนังสือส่งเสริมการอ่าน

วรรณกรรมพื้นบ้านนครพนม กลุ่มสาระการเรียนรู้ภาษาไทย ชั้นมัธยมศึกษาปีที่ 3 สูงกว่าอย่างมีนัยสำคัญทางสถิติที่ระดับ .01 นักเรียนชั้นมัธยมศึกษาปีที่ 3 โรงเรียนบ้านนายอ สังกัดสำนักงานเขตพื้นที่การศึกษาประถมศึกษานครพนม เขต 1 มีเจตคติต่อการเรียนรู้โดยใช้หนังสือส่งเสริมการอ่านวรรณกรรมพื้นบ้านนครพนม กลุ่มสาระการเรียนรู้ภาษาไทย ชั้นมัธยมศึกษาปีที่ 3 อยู่ในระดับมากที่สุด ซึ่งมีค่าคะแนนโดยรวมเท่ากับ 4.878 โดยผู้เรียนมีความคิดเห็นใกล้เคียงกัน 0.244

ปรียา อภัยรัตน์ (2553) ได้วิจัยเรื่อง การสร้างหนังสือส่งเสริมการอ่านนิทานพื้นบ้านจังหวัดพัทลุง สำหรับนักเรียนชั้นมัธยมศึกษาปีที่ 3 โรงเรียนหารเทารังสีประชาสรรค์ โดยมีวัตถุประสงค์เพื่อสร้างหนังสือส่งเสริมการอ่านนิทานพื้นบ้านจังหวัดพัทลุง สำหรับนักเรียนชั้นมัธยมศึกษาปีที่ 3 ที่มีประสิทธิภาพตามเกณฑ์ 80/80 เพื่อเปรียบเทียบความแตกต่างของคะแนนเฉลี่ยผลสัมฤทธิ์ทางการเรียนก่อนเรียนและหลังเรียนวิชาภาษาไทยของนักเรียนที่เรียนด้วยหนังสือส่งเสริมการอ่านนิทานพื้นบ้านจังหวัดพัทลุง ผลการวิจัย พบว่า หนังสือส่งเสริมการอ่านนิทานพื้นบ้านจังหวัดพัทลุง สำหรับนักเรียนชั้นมัธยมศึกษาปีที่ 3 มีประสิทธิภาพ 83.15 / 81.8 ซึ่งสูงกว่าเกณฑ์ประสิทธิภาพที่กำหนดไว้ (80/80) ผลสัมฤทธิ์ทางการเรียนวิชาภาษาไทยของนักเรียนชั้นมัธยมศึกษาปีที่ 3 ที่เรียน โดยใช้หนังสือส่งเสริมการอ่านนิทานพื้นบ้านจังหวัดพัทลุง มีค่าเฉลี่ยคะแนนผลสัมฤทธิ์ทางการเรียนหลังเรียนสูงกว่าก่อนเรียนอย่างมีนัยสำคัญทางสถิติที่ระดับ .01 นักเรียนมีความพึงพอใจต่อหนังสือส่งเสริมการอ่านนิทานพื้นบ้านจังหวัดพัทลุงมีคะแนนอยู่ในระดับมากที่สุด

จากการศึกษางานวิจัยที่เกี่ยวข้องที่เสนอมาข้างต้น พอสรุปได้ว่า การใช้หนังสือส่งเสริมการอ่าน มีความสำคัญต่อพัฒนาการเรียนรู้ภาษาไทยของนักเรียน ถ้านักเรียนมีทักษะในการอ่านที่ดี จะส่งผลให้ทักษะอื่น ๆ พัฒนาขึ้นด้วย เพราะการอ่านเป็นทักษะพื้นฐานในการสื่อสาร ดังนั้น การใช้หนังสือส่งเสริมการอ่านจึงเป็นการฝึกทักษะการอ่านให้กับผู้เรียนซึ่งมีประโยชน์และคุณค่ายิ่ง รวมทั้งเป็นการปลูกฝังให้ผู้เรียนมีนิสัยรักการอ่าน ผู้ศึกษาจึงได้สร้างหนังสือส่งเสริมการอ่านเรื่อง เล่าเรื่องเมืองโคราช โดยแต่งด้วยคำประพันธ์ประเภทกลอนสุภาพและกาพย์ยานี 11 ชั้นมัธยมศึกษาปีที่ 2 ประกอบการเรียนการสอนวิชาภาษาไทย จำนวน 1 เรื่อง (5 ตอน) เพื่อฝึกทักษะและปลูกฝังให้นักเรียนมีนิสัยรักการอ่าน เกิดภาคภูมิใจในท้องถิ่นของตน

8. การสร้างหนังสือส่งเสริมการอ่าน

การสร้างหนังสือส่งเสริมการอ่าน เรื่อง เล่าเรื่องเมืองโคราช สำหรับนักเรียนชั้นมัธยมศึกษาปีที่ 2 โรงเรียนบุญวัฒนา จังหวัดนครราชสีมา ผู้ศึกษาได้ดำเนินการตามลำดับดังนี้

8.1 กำหนดลักษณะและโครงสร้างของหนังสือ

การสร้างหนังสือส่งเสริมการอ่าน เรื่อง เล่าเรื่องเมืองโคราช สำหรับนักเรียนชั้นมัธยมศึกษาปีที่ 2 โรงเรียนบุญวัฒนา จังหวัดนครราชสีมา แต่งด้วยคำประพันธ์ประเภทกลอนสุภาพ และกาพย์ยานี 11 มีลักษณะเน้นเสริมทักษะ และนิสัยรักการอ่าน ตลอดจนส่งเสริมเจตคติที่ดีต่อท้องถิ่น โดยกำหนดลักษณะและโครงสร้างของหนังสือ ดังนี้

8.1.1 ลักษณะหนังสือ

ผู้ศึกษาได้กำหนดลักษณะหนังสือส่งเสริมการอ่านไว้ ดังนี้

- 1) กลุ่มผู้อ่านหนังสือ คือ นักเรียนชั้นมัธยมศึกษาปีที่ 2 ซึ่งมีอายุระหว่าง 12- 14 ปี เป็นวัยก่อนวัยรุ่น
- 2) แนวการเขียนเป็นแบบสาระบันเทิง คือ แต่งเนื้อหาด้วยคำประพันธ์ประเภทกลอนสุภาพ และกาพย์ยานี 11
- 3) รูปเล่มหนังสือมีขนาด 15 หน้าก ความยาว 90 หน้า
- 4) เนื้อหาหนังสือประกอบด้วย 5 ตอน ได้แก่
 - ตอนที่ 1 ย้อนรอยเมืองหญิงกล้า แต่งด้วยคำประพันธ์ กลอนสุภาพ
 - ตอนที่ 2 ราชสีมาวันนี้ แต่งด้วยคำประพันธ์ กลอนสุภาพ
 - ตอนที่ 3 ของดีเมืองโคราช แต่งด้วยคำประพันธ์ กาพย์ยานี 11
 - ตอนที่ 4 ปราชญ์เมืองย่า แต่งด้วยคำประพันธ์ กาพย์ยานี 11
 - ตอนที่ 5 พาเที่ยวเมืองย่าโม แต่งด้วยคำประพันธ์ กลอนสุภาพ

8.1.2 โครงสร้างเนื้อหาของหนังสือ

โครงสร้างของเนื้อหาประกอบด้วย คำนำ คำชี้แจง เนื้อหา คำอธิบายศัพท์ กิจกรรมท้ายเรื่อง และภาพประกอบ รายละเอียดดังนี้

- 1) คำนำ เป็นการเขียนอธิบายจุดประสงค์การนำเรื่องราวของท้องถิ่นมาเขียนหนังสือส่งเสริมการอ่านแต่ละเรื่องเพื่อให้ให้นักเรียนศึกษา และบอกแนวทางในการอ่าน
- 2) คำชี้แจง เป็นการกล่าวถึงเหตุผลในการสร้างหนังสือ และชี้แจงข้อปฏิบัติแนวทางในการอ่าน
- 3) เนื้อหา เป็นเรื่องราวของท้องถิ่นในเขตอำเภอเมืองนครราชสีมา จังหวัดนครราชสีมา ซึ่งแต่งด้วยคำประพันธ์ประเภทร้อยกรอง ที่มีเนื้อหาเหมาะสมกับวัยของผู้อ่าน
- 4) คำอธิบายศัพท์ เป็นการอธิบายความหมายของคำศัพท์ยากที่ปรากฏในเรื่องเพื่อให้ นักเรียนเข้าใจเรื่องราวที่อ่านได้ดียิ่งขึ้น

5) กิจกรรมท้ายเรื่อง เป็นการสร้างกิจกรรมเพื่อประเมินผลการอ่านหนังสือส่งเสริมการอ่านที่สร้างขึ้น

6) ภาพประกอบ เป็นภาพถ่ายจริงที่มีความสัมพันธ์กับเนื้อเรื่อง ช่วยส่งเสริมให้เข้าใจเนื้อเรื่องได้ดียิ่งขึ้น และช่วยให้ผู้อ่านมีความเพลิดเพลินเกิดจินตนาการในการอ่าน

8.2 การสร้างและพัฒนาหนังสือ

การสร้างและการพัฒนาหนังสือมี 3 ขั้นตอน คือ ขั้นตอนการสร้างหนังสือขั้นการตรวจสอบและปรับปรุงคุณภาพ โดยอาศัยความเห็นของผู้ทรงคุณวุฒิ และขั้นตรวจสอบคุณภาพ โดยนำหนังสือที่ปรับปรุงแล้วไปให้นักเรียนกลุ่มตัวอย่างอ่านแล้วเก็บข้อมูล ซึ่งมีรายละเอียดแต่ละขั้นตอนดังนี้

8.2.1 การสร้างหนังสือ

1) ศึกษาเอกสารที่เกี่ยวข้องในการสร้างหนังสือส่งเสริมการอ่าน เพื่อใช้เป็นแนวทางในการสร้างหนังสือส่งเสริมการอ่านให้มีคุณภาพ

2) กำหนดโครงสร้างหนังสือ ประกอบด้วย 5 ตอน คือ ย้อนรอยเมืองหญิงกล้า ราชสีมาวันนี้ ของดีเมืองโคราช ปราชญ์เมืองย่า และพาเที่ยวเมืองย่าโม โดยใช้คำประพันธ์ร้อยกรองประเภทกลอนสุภาพและกาพย์ยานี 11 ในการเขียนเนื้อหา ซึ่งมีวัตถุประสงค์ดังนี้

- (1) เพื่อให้ผู้อ่านมีความรู้ความเข้าใจเกี่ยวกับเรื่องราวในท้องถิ่นของตน
- (2) เพื่อให้ผู้อ่านมีความสนุกสนาน เพลิดเพลิน มีทักษะในการอ่านและนิสัยรักการอ่าน
- (3) เพื่อให้ผู้อ่านสามารถเข้าใจเนื้อหาที่อ่าน และบอกข้อคิดที่ได้จากการอ่านหนังสือส่งเสริมการอ่าน เรื่อง เล่าเรื่องเมืองโคราช
- (4) เพื่อให้ผู้อ่านนำข้อคิดที่ได้จากเรื่อง ไปประยุกต์ใช้ในชีวิตประจำวัน
- (5) เพื่อให้ผู้อ่านมีความรัก ภาคภูมิใจในท้องถิ่นของตน

8.2.2 การตรวจสอบและการปรับปรุงคุณภาพหนังสือ

การปรับปรุงคุณภาพของหนังสือส่งเสริมการอ่านที่สร้างขึ้นมีกระบวนการดังต่อไปนี้

1) สร้างแบบประเมินคุณภาพของหนังสือ

(1) จัดทำประเมินทั้งหมด 2 ชุด ชุดที่ 1 สำหรับผู้ทรงคุณวุฒิประเมินคุณภาพหนังสือ ประเมินเพื่อตรวจสอบค่าดัชนีความสอดคล้อง ชุดที่ 2 สำหรับนักเรียนประเมินเป็นแบบสอบถามแบบมาตราประมาณค่า 5 ระดับ เพื่อหาประสิทธิภาพหนังสือที่สร้างขึ้น โดยตรวจสอบ

หาค่าดัชนีความสอดคล้อง นำแบบประเมินมาปรับปรุงให้มีประสิทธิภาพตามผู้ทรงคุณวุฒิให้ความเห็นและเสนอแนะไว้

2) การตรวจสอบคุณภาพหนังสือ โดยผู้ทรงคุณวุฒิ

นำหนังสือส่งเสริมการอ่านเสนอให้ผู้ทรงคุณวุฒิที่มีความรู้ประสบการณ์ด้านการสอนภาษาไทย และด้านการเขียนหนังสือสำหรับเด็ก จำนวน 3 คน พิจารณาคุณภาพหนังสือ พร้อมให้ข้อเสนอแนะแนวทางในการปรับปรุงหนังสือ ดังนี้

(1) ด้านเนื้อหา ในบางตอนของเรื่องยังขาดรายละเอียดที่สำคัญอีกบางส่วน ควรปรับให้มีความสมบูรณ์

(2) ด้านวิธีการนำเสนอ การนำเสนอเป็นลำดับขั้นตอนดี เหมาะสมกับวัยของผู้เรียน แต่ควรมีการปรับเนื้อหาบางตอนให้มีความกระชับ

(3) ด้านการใช้ภาษา คำที่เป็นภาษาถิ่นอีสาน (ภาษาไทยถิ่นโคราช) ควรสะกดให้ถูกต้องกับการอ่านออกเสียงตามสำเนียงท้องถิ่น ปรับแก้จำนวนคำเกินในคำประพันธ์บางตอนให้เหมาะสม และควรตรวจสอบการพิมพ์สะกดคำ การเว้นวรรค

(4) ด้านการจัดรูปเล่ม ควรแก้ไขปกหน้าให้ภาพชัดเจนและมีสีสันมากขึ้น

(5) ด้านการจัดหน้าและภาพประกอบ บางหน้ามีจำนวนภาพประกอบมากเกินไปจนความจำเป็น บางภาพเล็กเกินไปไม่ชัดเจน ควรปรับให้ชัดเจนเหมาะสม

(6) ด้านประโยชน์ที่ได้รับ หนังสือเล่มนี้ช่วยส่งเสริมนิสัยรักการอ่านนักเรียนเกิดความภาคภูมิใจในท้องถิ่นของตน และควรส่งเสริมให้นักเรียนฝึกแต่งคำประพันธ์โดยใช้เนื้อหาของท้องถิ่นหรือเรื่องอื่น ๆ ที่นักเรียนสนใจซึ่งอาจจะนำไปไว้ในกิจกรรมทำเรื่อง

3) การนำหนังสือมาปรับปรุงตามข้อเสนอแนะ

นำหนังสือมาปรับปรุงเพื่อจัดทำเป็นหนังสือที่สมบูรณ์ โดยได้ปรับปรุง ดังนี้

(1) ด้านเนื้อหา เพิ่มเติมรายละเอียดสำคัญในเนื้อหาบางตอนให้สมบูรณ์ยิ่งขึ้น

(2) ด้านวิธีการนำเสนอ ปรับแก้ไขการดำเนินเรื่องบางตอนให้กระชับยิ่งขึ้น

(3) ด้านการใช้ภาษา ปรับแก้ไขการเขียนคำที่เป็นภาษาถิ่นอีสาน (ภาษาโคราช) โดยเขียนให้ถูกต้องกับการอ่านออกเสียงตามสำเนียงท้องถิ่น ปรับแก้จำนวนคำเกิน

ในคำประพันธ์บางตอนให้ถูกต้องตามฉันทลักษณ์ และตรวจสอบการพิมพ์สะกดคำ การเว้นวรรค
จนถูกต้องสมบูรณ์

(4) ด้านการจัดรูปเล่ม ปรับแก้ไขปกหน้าให้ชัดเจน และมีสีสันมากขึ้น
ตามคำแนะนำ

(5) ด้านการจัดหน้าและภาพประกอบ ปรับแก้ไขจำนวนภาพให้
เหมาะสมสอดคล้องกับเนื้อหา และปรับภาพให้มีขนาด สีสันชัดเจนสมจริงยิ่งขึ้น

(6) ด้านประโยชน์ที่ได้รับ เพิ่มเติมกิจกรรมท้ายเรื่องโดยให้นักเรียนฝึก
แต่งคำประพันธ์สั้นๆ จากเรื่องท้องถิ่นหรือเรื่องที่น่าสนใจ

4) การนำหนังสือที่แก้ไขปรับปรุงเสนอให้ผู้ทรงคุณวุฒิประเมินคุณภาพ
นำหนังสือเสนอให้ผู้ทรงคุณวุฒิประเมินคุณภาพ โดยใช้แบบประเมิน
ดัชนีความสอดคล้องกำหนดเกณฑ์ที่ใช้ในการตัดสินคุณภาพหนังสือ คือ หนังสือต้องได้ค่าดัชนี
ความสอดคล้องแต่ละด้านและโดยรวมไม่น้อยกว่า 0.5

5) การตรวจสอบคุณภาพของหนังสือโดยใช้ข้อมูลจากนักเรียน
การตรวจสอบคุณภาพของหนังสือในขั้นนี้ เป็นการนำหนังสือไป
ทดลองให้นักเรียนชั้นมัธยมศึกษาปีที่ 2 โรงเรียนบุญวัฒนา จังหวัดนครราชสีมา จำนวน 10 คน
อ่าน เพื่อประเมินความคิดเห็นตามแบบสอบถามซึ่งเป็นแบบมาตรฐานค่า แล้วนำมาวิเคราะห์
ข้อมูลและสรุปผล

เกณฑ์ที่ใช้ในการตัดสินคุณภาพของหนังสือจากนักเรียน คือ เกณฑ์การ
ตัดสินจากคะแนน เป็นแบบมาตรฐานค่า 5 ระดับ

ค่าเฉลี่ย 4.51 - 5.00 หมายถึง	มีคุณภาพเหมาะสมในระดับมากที่สุด
ค่าเฉลี่ย 3.51 - 4.50 หมายถึง	มีคุณภาพเหมาะสมในระดับมาก
ค่าเฉลี่ย 2.51 - 3.50 หมายถึง	มีคุณภาพเหมาะสมในระดับปานกลาง
ค่าเฉลี่ย 1.51 - 2.50 หมายถึง	มีคุณภาพเหมาะสมในระดับน้อย
ค่าเฉลี่ย 1.00 - 1.50 หมายถึง	มีคุณภาพเหมาะสมในระดับน้อยที่สุด

6) สถิติที่ใช้ในการตรวจสอบคุณภาพหนังสือ ดังนี้

(1) การหาค่าดัชนีความสอดคล้อง (IOC)

โดยใช้สูตรการคำนวณ ดังนี้

$$IOC = \frac{\sum R}{N}$$

เมื่อ IOC แทน ดัชนีความสอดคล้อง

R แทน คะแนนความคิดเห็นของผู้ทรงคุณวุฒิ

$\sum R$ แทน ผลรวมของคะแนนความคิดเห็นของ
ผู้ทรงคุณวุฒิแต่ละคน
N แทน จำนวนผู้ทรงคุณวุฒิ
ดัชนีความสอดคล้องที่ยอมรับได้ต้องมีค่าตั้งแต่ 0.50 ขึ้นไป

(2) การค่าค่าเฉลี่ยใช้สูตรการคำนวณ (กรมวิชาการ. 2545 ข : 81)

$$\bar{X} = \frac{\sum x}{N}$$

เมื่อ \bar{X} แทน คะแนนเฉลี่ย
 $\sum x$ แทน ผลรวมของคะแนน
N แทน จำนวนประชากร

8.3.3 ผลการตรวจสอบคุณภาพหนังสือส่งเสริมการอ่าน

1) ตรวจสอบคุณภาพหนังสือส่งเสริมการอ่านโดยผู้ทรงคุณวุฒิ

การตรวจสอบคุณภาพหนังสือส่งเสริมการอ่านโดยผู้ทรงคุณวุฒิ

ปรากฏผลดังนี้

(1) ด้านเนื้อหา ผู้ทรงคุณวุฒิมีความเห็นว่า เนื้อหาให้ความรู้เกี่ยวกับ
ท้องถิ่น เนื้อหาเหมาะสมกับวัยของผู้เรียน การดำเนินเรื่องชวนติดตาม การอธิบายศัพท์ชัดเจน
เนื้อหาส่งเสริมพัฒนาการด้านสติปัญญา อารมณ์ และสังคม ความยาวของแต่ละตอนมีความ
เหมาะสม และกิจกรรมท้ายเรื่องสอดคล้องกับเนื้อหา โดยมีค่าดัชนีความสอดคล้องระดับ
0.66 – 1.00

(2) ด้านวิธีการนำเสนอ ผู้ทรงคุณวุฒิมีความเห็นตรงกันว่า การเสนอ
เนื้อหาเป็นลำดับขั้นตอน การนำเสนอเนื้อหาและภาพสอดคล้องน่าสนใจ วิธีการนำเสนอ
เหมาะสมกับความสนใจของผู้เรียน โดยมีค่าดัชนีความสอดคล้องระดับ 1.00

(3) ด้านการใช้ภาษา ผู้ทรงคุณวุฒิมีความเห็นว่า ชื่อเรื่องมีความ
เหมาะสม การบรรยายเรื่องชัดเจน เข้าใจง่าย สำนวนภาษาเหมาะสมกับวัยของผู้เรียน ภาพย่นานี 11
และกลอนสุภาพที่แต่งขึ้นไพเราะถูกต้องตามฉันทลักษณ์ โดยมีค่าดัชนีความสอดคล้องระดับ
0.66-1.00

(4) ด้านการจัดรูปเล่ม ผู้ทรงคุณวุฒิมีความเห็นว่า ขนาดของเล่มเหมาะสมกับวัยของผู้เรียน รูปเล่มแข็งแรงทนทาน การออกแบบปกหน้าสนใจเหมาะสมกับเนื้อหา ส่วนประกอบของหนังสือครบถ้วนตามรูปแบบของหนังสือ ขนาดตัวอักษรเหมาะสมกับวัยของผู้เรียน โดยมีค่าดัชนีความสอดคล้องระดับ 0.66 – 1.00

(5) ด้านการจัดหน้าและภาพประกอบ ผู้ทรงคุณวุฒิมีความเห็นว่า การจัดวางภาพประกอบและตัวอักษรเหมาะสม ภาพประกอบส่งเสริมจินตนาการของผู้เรียน ภาพประกอบทำให้เข้าใจเนื้อเรื่องได้ดียิ่งขึ้น ภาพประกอบเหมาะสมกับวัยของผู้เรียน จำนวนของภาพประกอบมีความเหมาะสม โดยมีค่าดัชนีความสอดคล้องระดับ 0.66-1.00

(6) ด้านประโยชน์ที่ได้รับ ผู้ทรงคุณวุฒิมีความเห็นตรงกันว่า หนังสือช่วยส่งเสริมนิสัยรักการอ่าน นักเรียนภาคภูมิใจในท้องถิ่นของตน นักเรียนมีความรู้เกี่ยวกับท้องถิ่นจากหนังสือ นักเรียนมีความสนใจในการแต่งคำประพันธ์กาพย์ยานี 11 และกลอนสุภาพ นักเรียนได้รับความเพลิดเพลินจากการอ่านหนังสือ โดยมีค่าดัชนีความสอดคล้องระดับ 1.00

จากการที่ผู้ทรงคุณวุฒิ จำนวน 3 คน ประเมินคุณภาพหนังสือส่งเสริมการอ่านทุกด้าน สามารถสรุปความคิดเห็นเกี่ยวกับภาพรวมของหนังสือ มีค่าดัชนีสอดคล้องอยู่ที่ระดับ 0.66 - 1.00

2) ตรวจสอบคุณภาพหนังสือส่งเสริมการอ่านโดยนักเรียน

การตรวจสอบคุณภาพหนังสือส่งเสริมการอ่านดำเนินการโดยให้นักเรียนกลุ่มตัวอย่าง จำนวน 10 คน ตอบแบบสอบถาม ปรากฏผลดังนี้

(1) ด้านเนื้อหา นักเรียนมีความคิดเห็นว่า เนื้อหาน่าสนใจทำให้นักเรียนรู้สึกอยากอ่าน เนื้อหา มีความเหมาะสมกับวัยของผู้เรียน การดำเนินเรื่องชวนติดตาม เนื้อหาแต่ละตอนมีความยาวเหมาะสม กิจกรรมท้ายเรื่องทำให้นักเรียนเข้าใจเรื่องได้ดีขึ้น มีความเหมาะสมอยู่ในระดับมากที่สุด โดยมีระดับคะแนนเฉลี่ยเท่ากับ 4.7

(2) ด้านวิธีการนำเสนอ นักเรียนมีความคิดเห็นว่า การนำเสนอเนื้อหาเป็นลำดับขั้นตอนเข้าใจง่าย ภาพประกอบสวยงามสอดคล้องกับเรื่อง วิธีการนำเสนอเหมาะสม น่าสนใจ มีความเหมาะสมอยู่ในระดับมากที่สุด โดยมีระดับคะแนนเฉลี่ยเท่ากับ 4.67

(3) ด้านการใช้ภาษา นักเรียนมีความคิดเห็นว่า ชื่อเรื่องน่าสนใจทำให้นักเรียนรู้สึกอยากอ่าน การบรรยายเรื่องชัดเจนเข้าใจง่าย สำนวนและภาษาอ่านแล้วเข้าใจง่าย สำนวนและภาษาที่ใช้แต่งคำประพันธ์ไพเราะสละสลวย มีความเหมาะสมอยู่ในระดับมากที่สุด โดยมีระดับคะแนนเฉลี่ยเท่ากับ 4.83

(4) ด้านการจัดรูปเล่ม นักเรียนมีความคิดเห็นว่า หน้าปกสวยงาม ดึงดูดความสนใจของนักเรียน ขนาดของเล่มมีความเหมาะสม ขนาดและรูปแบบตัวอักษรชัดเจน อ่านง่ายส่วนประกอบของหนังสือครบถ้วนตามรูปแบบ มีความเหมาะสมอยู่ในระดับมาก โดยมีระดับคะแนนเฉลี่ยเท่ากับ 4.48

(5) ด้านการจัดหน้าและภาพประกอบ นักเรียนมีความคิดเห็นว่า ภาพประกอบสวยงามเหมาะสมชวนให้น่าอ่าน ภาพประกอบส่งเสริมจินตนาการของผู้อ่าน ภาพประกอบทำให้นักเรียนเข้าใจเนื้อเรื่องได้ดียิ่งขึ้น จำนวนภาพประกอบมีความเหมาะสม อยู่ในระดับมากที่สุด โดยมีระดับคะแนนเฉลี่ยเท่ากับ 4.6

(6) ด้านประโยชน์ที่ได้รับ นักเรียนมีความคิดเห็นว่า หนังสือช่วยส่งเสริมนิสัยรักการอ่าน นักเรียนมีความรู้เกี่ยวกับท้องถิ่นจากการอ่านหนังสือ นักเรียนภาคภูมิใจในท้องถิ่นของตน นักเรียนมีความสนใจในการแต่งคำประพันธ์ประเภทกาพย์ยานี 11 และกลอนสุภาพ นักเรียนได้รับความสนุกสนานเพลิดเพลินจากการอ่าน มีความเหมาะสมอยู่ในระดับมากที่สุด โดยมีระดับคะแนนเฉลี่ยเท่ากับ 4.78

สรุปการประเมินจากนักเรียน จำนวน 10 คน นักเรียนมีความคิดเห็นเกี่ยวกับภาพรวมของหนังสือว่ามีความเหมาะสมอยู่ในระดับมากที่สุด โดยมีระดับคะแนนเฉลี่ยเท่ากับ 4.68

จึงสรุปได้ว่า หนังสือส่งเสริมการอ่าน เรื่อง เล่าเรื่องเมืองโคราช สำหรับนักเรียนชั้นมัธยมศึกษาปีที่ 2 โรงเรียนบุญวัฒนา จังหวัดนครราชสีมา ที่สร้างขึ้นมีความเหมาะสมในด้านต่าง ๆ สามารถนำไปพัฒนาทักษะการอ่านและส่งเสริมนิสัยรักการอ่านให้นักเรียนได้

บทที่ 2

หนังสือส่งเสริมการอ่าน เรื่อง เล่าเรื่องเมืองโคราช

สำหรับนักเรียนชั้นมัธยมศึกษาปีที่ 2

โรงเรียนบุญวัฒนา จังหวัดนครราชสีมา

หนังสือส่งเสริมการอ่านเรื่อง เล่าเรื่องเมืองโคราช สำหรับนักเรียนชั้นมัธยมศึกษาปีที่ 2 โรงเรียนบุญวัฒนา จังหวัดนครราชสีมา ผ่านการตรวจสอบคุณภาพหนังสือจากผู้ทรงคุณวุฒิ และปรับปรุงเรียบร้อยแล้ว ได้จัดพิมพ์เป็นรูปเล่มที่สมบูรณ์ ขนาดรูปเล่ม 15 หน้ายก ความยาว 90 หน้า มีส่วนประกอบรูปเล่มดังนี้

1. คำนำ เป็นการเขียนอธิบายจุดประสงค์การนำเรื่องราวของท้องถิ่นมาเขียนหนังสือส่งเสริมการอ่านแต่ละเรื่องเพื่อให้นักเรียนศึกษา และบอกแนวทางในการอ่าน
2. คำชี้แจง เป็นการกล่าวถึงเหตุผลในการสร้างหนังสือ และชี้แจงข้อปฏิบัติแนวทางในการอ่าน
3. เนื้อหา เป็นเรื่องราวของท้องถิ่นในเขตอำเภอเมืองนครราชสีมา จังหวัดนครราชสีมา ซึ่งแต่งด้วยคำประพันธ์ประเภทร้อยกรอง ที่มีเนื้อหาเหมาะสมกับวัยของผู้อ่าน
4. คำอธิบายศัพท์ เป็นการอธิบายความหมายของคำศัพท์ยากที่ปรากฏในเรื่อง เพื่อให้นักเรียนเข้าใจเรื่องราวที่อ่านได้ดียิ่งขึ้น
5. กิจกรรมท้ายเรื่อง เป็นการสร้างกิจกรรมเพื่อประเมินผลการอ่านหนังสือส่งเสริมการอ่านที่สร้างขึ้น
6. ภาพประกอบ เป็นภาพถ่ายจริงที่มีความสัมพันธ์กับเนื้อเรื่อง ช่วยส่งเสริมให้เข้าใจเนื้อเรื่องได้ดียิ่งขึ้น และช่วยให้ผู้อ่านมีความเพลิดเพลิน เกิดจินตนาการในการอ่าน

หนังสือส่งเสริมการอ่าน
ระดับชั้นมัธยมศึกษาปีที่ 2 กลุ่มสาระการเรียนรู้ภาษาไทย

เล่าเรื่องเมืองโคราช



เทวัญวรรณ การปลุก

คำนำ

หนังสือส่งเสริมการอ่าน เรื่อง เล่าเรื่องเมืองโคราช สำหรับนักเรียนชั้นมัธยมศึกษาปีที่ 2 กลุ่มสาระการเรียนรู้ภาษาไทย เป็นงานเขียนประเภทร้อยกรองที่ผู้เขียนได้ถ่ายทอดเรื่องราวความรู้เกี่ยวกับประวัติความเป็นมา สภาพปัจจุบัน ปราชญ์ท้องถิ่น ของดีเมืองโคราช และสถานที่สำคัญในเขตอำเภอเมืองนครราชสีมา จังหวัดนครราชสีมา ในรูปแบบคำประพันธ์ประเภทกลอนสุภาพ และกาพย์ยานี 11 จัดขึ้นเพื่อประกอบการเรียนรู้ ส่งเสริมการอ่าน นิยัรรักการอ่าน และเพื่อให้ตระหนักถึงประวัติความเป็นมา ความสำคัญ ความภาคภูมิใจในท้องถิ่นของตน ประกอบด้วย 5 ตอน ดังนี้

- | | |
|----------|----------------------|
| ตอนที่ 1 | ย้อนรอยเมืองหญิงกล้า |
| ตอนที่ 2 | ราชสีมวันนี้ |
| ตอนที่ 3 | ของดีเมืองโคราช |
| ตอนที่ 4 | ปราชญ์เมืองย่า |
| ตอนที่ 5 | พาเที่ยวเมืองย่าโม |

หวังเป็นอย่างยิ่งว่า หนังสือส่งเสริมการอ่านเล่มนี้ จะมีประโยชน์แก่นักเรียน และผู้ที่สนใจทั่วไป

เทวีวรรณ การปลุก

สารบัญ

	หน้า
คำนำ.....	ก
สารบัญ.....	ข
คำชี้แจงในการใช้หนังสือส่งเสริมการอ่าน.....	ค
หนังสือส่งเสริมการอ่าน เรื่อง เล่าเรื่องเมืองโคราช	
ตอนที่ 1 ย้อนรอยเมืองหญิงกล้า.....	1
คำอธิบายศัพท์.....	11
กิจกรรมท้ายเรื่อง.....	15
ตอนที่ 2 ราชสีมาวັນนี้.....	18
คำอธิบายศัพท์.....	28
กิจกรรมท้ายเรื่อง.....	31
ตอนที่ 3 ของดีเมืองโคราช.....	34
คำอธิบายศัพท์.....	44
กิจกรรมท้ายเรื่อง.....	46
ตอนที่ 4 ปราชญ์เมืองย่า.....	48
คำอธิบายศัพท์.....	62
กิจกรรมท้ายเรื่อง.....	64
ตอนที่ 5 พาเที่ยวเมืองย่าโม.....	66
คำอธิบายศัพท์.....	79
กิจกรรมท้ายเรื่อง.....	81
บรรณานุกรม.....	83

คำชี้แจงในการใช้หนังสือส่งเสริมการอ่าน

เรื่อง เล่าเรื่องเมืองโคราช

เรียบเรียงถ้อยร้อยอักษรภาษาศิลป์
ขอ “เล่าเรื่องเมืองโคราช” ผ่านกลอนกาพย์
แล้วจงจำกำหนดกฎบังคับ
ฝึกให้คล่องต้องครรถลอดหมั่นพากเพียร

จรงกลิ่นรินรสคำนำนวน
เพื่อเสริมอ่านสร้างนิสัยใฝ่การเรียนรู้
เรียงลำดับถูกต้องทำนองเขียน
จุดเปลวเทียนให้สว่างกลางวงวรรณ

หนังสือส่งเสริมการอ่าน เรื่อง เล่าเรื่องเมืองโคราช แต่งด้วยบทร้อยกรองประเภทกลอนสุภาพ และกาพย์ยานี 11 เนื้อหาเป็นการเล่าเรื่องราวเกี่ยวกับจังหวัดนครราชสีมาตั้งแต่อดีตจนถึงปัจจุบัน เป็นการกระตุ้นความสนใจ และสร้างความคุ้นเคยในลัทธิลักษณะของบทร้อยกรองดังกล่าว ซึ่งนักเรียนจะได้ทั้งเนื้อหาสาระ ความสนุกสนานเพลิดเพลิน ความภาคภูมิใจในท้องถิ่นของตน และสุนทรียรสจากบทร้อยกรองไปพร้อมกัน นักเรียนควรฝึกอ่านตามลำดับเนื้อหา แล้วทำกิจกรรมทำียบทเพื่อเป็นการทบทวนความเข้าใจ

ตอนที่ 1

ย้อนรอยเมืองหญิงกล้า



ป้ายยินดีต้อนรับสู่ภาคตะวันออกเฉียงเหนือ

ขอย้อนรอยเล่าเรื่องเมืองหญิงกล้า นาม “เสมา” คือชื่อเดิมแต่ปางหลัง
 “โคราชะ” เลื่องลือระบือดัง อยู่ริมฝั่งลำตะคองทั้งสองเมือง
 ศิวีไลซ์รุ่งเรืองเมืองหน้าด่าน ครั้งโบราณกล่าวขานนามกระเดื่อง
 วัฒนธรรมฟองพิพัฒน์จรัสเรือง ฟุ้งฟูเฟื่องสมัยขอมจอมราชัน
 จวบสองพันหนึ่งร้อยเก้าสิบเก้า ด้วยสิ้นเกล้าฯ พระนารายณ์ฯ ไอศวรรย์
 โปรดให้สร้างเมืองชายแดนแคว้นสำคัญ สองเมืองนั้นจึงได้ย้ายจากสูงเนิน
 ป้อมปราการคูน้ำรายล้อมรอบ เขตชั้นที่ขอบคกงมันไม่ขาดเงิน
 ณ ที่ตั้งปัจจุบันท่านดำเนิน จึงเจริญรุ่งเรืองสืบเนื่องมา
 ผูกนามเมืองทั้งสองมาคล้องเกี่ยว รวมหนึ่งเดียวสร้างเมืองใหม่ให้สรรชา
 ชื่อว่าเมือง “นครราชสีมา” ชาวประชาเรียก “โคราช” ภาคภูมิใจ





ประตูไชยณรงค์

ประตูชัยศิลาแลงกำแพงอิฐ

ไบเสมารายเรียงเคียงกันไป

ทางทิศใต้“ไชยณรงค์”นามเรียกขาน

เหตุเพราะนำศพผ่านเมื่อชีพวาย

ทิศเหนือ นั้น “พลแสน ประตูน้ำ”

ใช้ประโยชน์ในการชลประทาน

ประตูตะวันออกขอบอกกล่าว

นาม “พลล้าน” ข้าศึกยกทัพชัย

“ชุมพล” ประตูนี้เมื่อลุดแล้ว

เป็นความเชื่อสืบสานตำนานนคร

ประตูพลแสน

ทั้งสี่ทิศมุมเมืองแสนยิ่งใหญ่

ล้ำสมัยศิลปกรรมล้ำเลิศลาย

แต่ชาวบ้านเรียก“ประตูผี”มีความหมาย

สู้บันปลายประเพณีมีมานาน

หันหน้าสู่ลำตะคองห้วงละหาน

ศัตรูพาลยกทัพมาหาหวั่นใจ

ถึงเรื่องราวที่มาอย่าสงสัย

ยังสู้ได้ข่มขวัญศัตรู

คงไม่แคล้วอยู่เมืองย่าพาเคียงหมอน

ภาพสะท้อนความหลังครั้งก่อนกาล





สมเด็จพระนารายณ์ฯ ทรงเลือกสรร	คนสำคัญไปครองแคว้นแดนอีสาน
พระยายมราชรับราชการ	เป็นนายบ้านเจ้าเมืองราชสีมา
ศกสองพันสองร้อยสามสิบเอ็ด	นำตาเซ็ดโศกเศร้าเฝ้ากังขา
พระนารายณ์ฯ เสด็จสวรรคาลัยลา	ทั่วผืนหล้ารำไห้ใจอาวรณ์
สมเด็จพระเพทราชาขึ้นครองราชย์	ยมราชประกาศแข็งเมืองไม่โอนอ่อน
ด้วยใจภักดีเพียงองค์พระสิกร	ต้องร้าวรอนทัพกรุงศรีฯ ติประจัญ
เฝ้าต่อผู้รักษาเมืองได้สั๊กพัก	ก็แตกหักยอมพ่ายใจโศกศัลย์
ตัดใจลานครราชสีมาใจจาบัลย์	ก้มหน้าหันสู่นครศรีฯ หาพระยาราม

อนุสาวรีย์สมเด็จพระนารายณ์มหาราช

<http://www.greatofthai.krubpom.com/>



สมเด็จพระเจ้าตากสินมหาราช

พระบาทสมเด็จพระพุทธยอดฟ้าจุฬาโลก

<http://atcloud.com/stories/>

ผลิตแผ่นดินสิ้นราชวงศ์โกกลาง	เกิดกลางลหังเป็นใหญ่ในสยาม
พระเจ้าตากกำจัตภัยที่คูคคาม	ค่ายโพธิ์สามต้นนั้นมั่นปราชัย
ทรงปราบดาภิเษกเป็นเอกกษัตริย์	เถลิงรัฐสีมาตราบรมัชสมัย
จักรีวงศ์พุทธยอดฟ้าจอมไผท	โคราชให้ปกครองเขมรเขตดงดอน
ยกฐานะราชสีมาเมืองชั้นเอก	ธ สรรเสกทวยราชภูริสุขสโมสร
ชาวโคราชน้อมถวายพลายกฤษุช	อนุสรณ์ศาลเจ้าพ่อช้างเผือกงาม
ถึงรัชกาลพระพุทธเลิศหล้าฯ	เจ้าคนฆ่า “สาเกียดโง้ง” มั่นหมิ่นหยาม
ตั้งตัวเป็นผู้วิเศษเทียวคูคคาม	ถูกปราบปรามแพ้วพายท่านเจ้าพระยา





ขบวนเชลยชาวโคราชเดินทางมายังทุ่งสัมฤทธิ์

<http://www.klongdigital.com/webboard3>

ครั้งรัชกาลที่สามจารจารึก

“อนุวงศ์” รุกรานราชสีมา

เจ้าพระยาฯ ยกทัพไปชูนันท์

สุดต้านทานเมื่อลาวเข้าโจมตี

“คุณหญิงโม” แม่เมืองผู้เปรี๊ยะปราด

แม่ในอกคูไฟเผาจำเจยเมย

เดินทางผ่านทุ่งสัมฤทธิ์คิดการณ์ใหญ่

บำรุงบำเรอทหารลาวให้สราญ

ถูกข้าศึกบุกผ่านย่านเมืองย่า

ณ เพลาพ่อเมืองห่างธานี

ขาดกำลังสำคัญหม่นหมองศรี

จึงเสียที่ถูกกวาดต้อนเป็นเชลย

ใจแทบขาดก้มหน้าทนไอ้ออกเอ๋ย

แกล้งนิ่งเฉยรอโอกาสพิฆาตมาร

วางแผนให้สาวสวยอ่อนคำหวาน

แล้วประหารเมื่อยามผลอรุ่มฟาดฟัน





อนุสรณ์สถานวีรกรรมทุ่ง

<http://www.phasook.com/77thailand/ism>

ศึกคราวนี้ “คุณบุญเหลือ” สระชีพ	ถลันรีบถือคบไฟภัยมหันต์
จุดระเบิดเผาคลังแสงในฉับพลัน	ขาดสะบั้นร่างแหลกเหลวกลางเปลวเพลิง
วีรกรรมลือเลื่องเมืองหญิงกล้า	ยี่สิบสามมีนาได้เถลิง
ประกาศชัยเกริกไกรไทยด่าเกิง	เลิศชั้นเชิงยอดยิ่งคุณหญิงโม
พระนั่งเกล้าฯ โปรดเกล้าฯ ปูนบำเหน็จ	สถาปนาเพชรเม็ดงามจงสุโข
“สุรนารี” ฐานันดรเกียรติใหญ่โต	เป็นร่วมโพชาวโคราชตราบนันมา



เมืองโคราชรุ่งเรืองเรื่องเรื่องค้าขาย	มีสินค้ามากมายหลายสาขา
ตลาดกลางหัวเมืองบูรพา	ทั้งของป่าผ้าไหมไทยมากมี
พระจอมเกล้าฯ ทรงมีพระดำรัส	สมควรจัดตั้งโคราชบุรีศรี
เมืองห่างไกลทะเลเป็นราชธานี	พระภูมิทรงบัญชาหาข้อมูล
ด้วยโคราชอัศจรรย์ล้ำบากแสน	กั้นดารแดนน้ำท่าพาเลื่อมสูญ
จึงโปรดเกล้าฯ หาเมืองใหม่ที่สมบูรณ์	โภชน์ผลพูนลพบุรีที่อุดม
พร้อมเปลี่ยนนาม“คงพญาไฟ”เคยทุกข์เข็ญ	เป็น“คงพญาเย็น”พริ้งเพราะดูเหมาะสม
เพื่อมิให้คนครั้นคร้ามทุกข์ระทม	คล้ายโศกตรมกล้าเดินผ่านยามสัตยูจร



พระบาทสมเด็จพระจอมเกล้าเจ้าอยู่หัว รัชกาลที่ 4

<http://rb-memory.blogspot.com/>

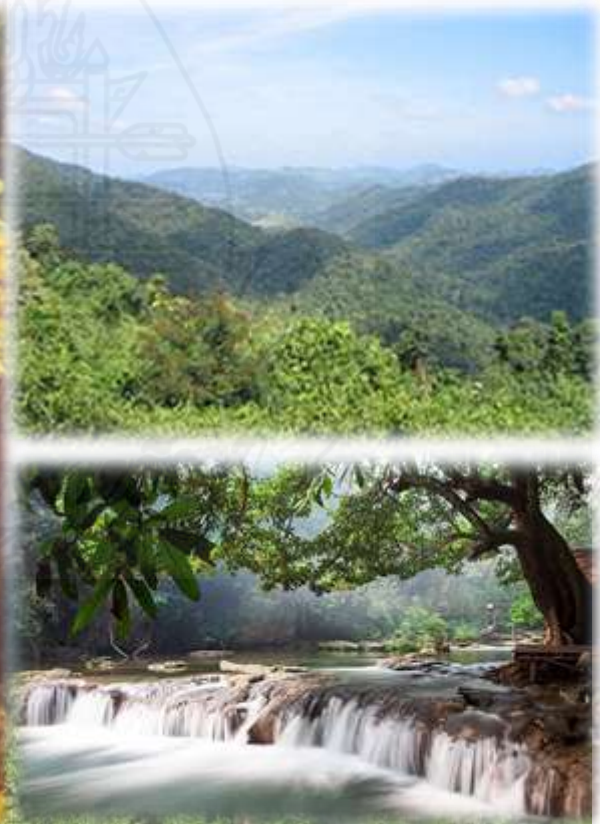

คงพญาเย็น

<http://ed.files-media.com/ud>

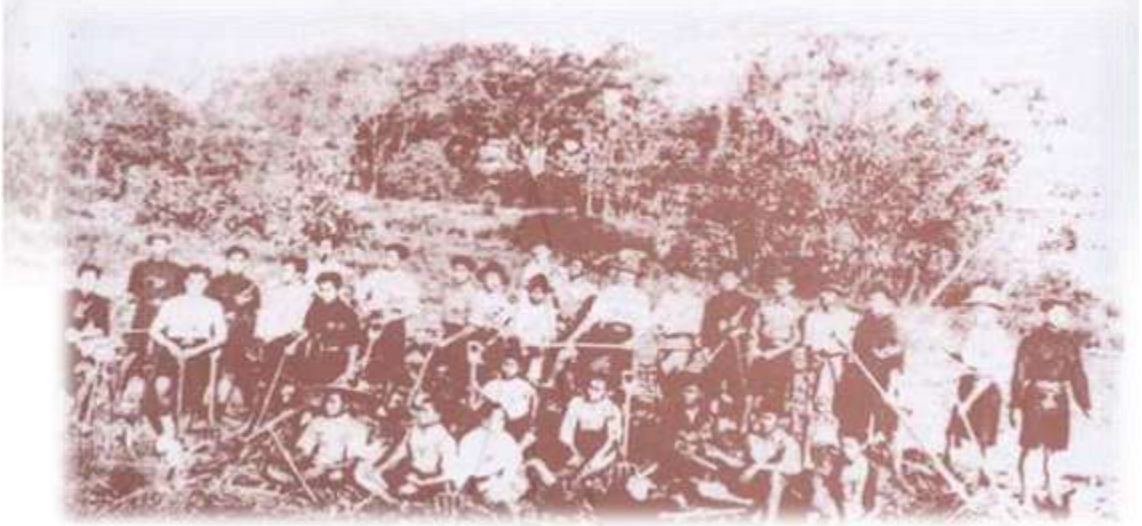

คนงานก่อสร้างเส้นทางรถไฟกรุงเทพ-นครราชสีมา

<http://www.goldmarketplaza.com/index.php?topic=8850>

ครั้งสมัยพระปิยมหาราช	มีบทบาทปราบฮ่อมิ้อตอน
การปกครองเปลี่ยนแปลงหลายขั้นตอน	มณฑลนครราชสีมาพร้อมชาวลาวกลาง
อีกเหตุการณ์สำคัญจดจำไว้	ทางรถไฟสายแรกดำเนินสร้าง
จากกรุงเทพฯ ถึงโคราชระยะทาง	ที่รกร้างตัดผ่านเป็นทางจร
ครา“สมเด็จพระศรีพัชรินทร์พันปีหลวง”	เสด็จล่องเมืองโคราชเมื่อครั้งก่อน
ผู้บังคับกรมทหารม้ามณฑลนคร	อดีตย้อนเรื่องเก่าเล่าให้ฟัง





พลเอก พระเจ้าวรวงศ์เธอ พระองค์เจ้าบัวเวช สงครามได้ยุติลงด้วยชัยชนะของรัฐบาล ในวันที่ 25 ตุลาคม 2476

<http://www.oknation.net/blog>

รัชสมัยสมเด็จพระปกเกล้าฯ	มณฑลเราเปลี่ยนเป็นภาคองเข้มขลัง
หกจังหวัดเป็นภาคที่สามรวมกำลัง	ย้อนความหลังเปลี่ยนแปลงการปกครอง
ยุคประชาธิปไตยเบิกบานแบ่ง	รัฐริบเร่งพัฒนาทั่วไทยผอง
คณะราษฎรมุ่งหวังความปรองดอง	รวมพี่น้องเป็นหนึ่งสายเลือดไทย
ปีเจ็ดหกเกิดกบฏ “บวรเดช”	ด้วยสาเหตุเคลือบแคลงระแวงสงสัย
คอมมิวนิสต์สังหารร่วมยินดีไทย	หวั่นเภทภัยมาถึงซึ่งเผด็จการ
จึงรวมกันเป็นคณะกอบกู้ชาติ	ณ โคราชชุมนุมพลกองทัพ
หวังบุกไปพระนครยึดรัฐบาล	ต้องรื้อวรานแพ้พ่ายยอมปราชัย





พระบาทสมเด็จพระเจ้าอยู่หัว และสมเด็จพระนางเจ้าสิริกิติ์พระบรมราชินีนาถ
เสด็จพระราชดำเนินทรงเปิดอาคารเรียน อาคาร 1 โรงเรียนบุญวัฒนา เมื่อวันที่ 30 ตุลาคม 2517

<http://www.boon.ac.th>

เรียบเรียงถ้อยร้อยเหตุการณ์จารอักษร ประวัตินครราชสีมาทุกสมัย
มาบัดนี้ “องค์ภูมิพล” ทรงฉัตรชัย ปกครองไทยเปี่ยมล้นพระเมตตา
ประวัติศาสตร์ ๕ เสด็จเยือนอีสาน แดนกันดารชาวโคราชได้หรรษา
พระราชทานนาม “บุญวัฒนา” สามมกราหนึ่งหกถกเรื่องราว
ได้ย้อนรอยเล่าเรื่องเมืองหญิงกล้า ดำเนินมาสรุปความตามสืบสาว
อดีตกาลซบซ่านเป็นกลอนยาว สืบเรื่องราวภาพความหลังตราตรึงใจ
ราชสีมากาลก่อนนามอุโฆษ ณ วันนี่วิไลโรจน์ทันสมัย
สมกับเป็นเมืองวีรสตรีไทย จดจำไว้ลูกหลานย่าน่าภาคภูมิใจ



คำอธิบายศัพท์

กบฏบวรเดช

เกิดขึ้นเมื่อวันที่ 11 ตุลาคม 2476 เป็นปฏิกริยาที่เกิดขึ้นเพื่อ
ตอบโต้การปกครองของรัฐบาลคณะราษฎร โดยกลุ่มบุคคลหลาย
ฝ่ายทั้งข้าราชการทหาร พลเรือน และข้าราชการบำนาญ รวมกัน
เป็นคณะกู้บ้านกู้เมือง สาเหตุจากความหวาดระแวงภัย
คอมมิวนิสต์ เพราะองค์การคอมมิวนิสต์สากล ได้ส่งสาส์นมา
แสดงความยินดีต่อคณะผู้เปลี่ยนแปลงการปกครอง พ.ศ. 2475
และการเสนอเค้าโครงเศรษฐกิจแห่งชาติของ หลวงประดิษฐ์มนู
ธรรม (ปรีดี พนมยงค์)

พลเอก พระวรวงศ์เธอ พระองค์เจ้าบวรเดช เสนาบดี
กระทรวงกลาโหม เป็นผู้นำคณะกู้บ้านกู้เมือง โดยใช้
นครราชสีมาเป็นกองบัญชาการใหญ่และเป็นที่ชุมนุมพล เพราะ
เป็นจังหวัดทหารบกที่ใหญ่ ระยะทางจากนครราชสีมาถึง
กรุงเทพฯ ไม่ไกลนัก การคมนาคมสะดวก ความพยายามก่อการ
ปฏิวัติของคณะกู้บ้านกู้เมืองประสบความสำเร็จอย่างสิ้นเชิง
คณะทหารหัวเมืองยอมจำนนในวันที่ 26 ตุลาคม 2476
รวมเวลาในการปฏิบัติการทั้งสิ้น 16 วัน และพระวรวงศ์เธอ
พระองค์เจ้าบวรเดช ได้เสด็จลี้ภัยออกนอกประเทศทาง
เครื่องบินพร้อมด้วยพระชายา

ขอม

น. ชนชาติเขมรโบราณ

ข้า

น. ชื่อชนชาวเขาเผ่าหนึ่ง

ขุขันธ์

น. เมืองขุขันธ์ ปัจจุบัน คือ อ.ขุขันธ์ จ.ศรีสะเกษ

คลังแสง

น. สถานที่เก็บอาวุธยุทโธปกรณ์ของทางราชการ เช่น

ปิ่น และวัตตะระเบิด เป็นต้น

หนังสือส่งเสริมการอ่าน เรื่อง **เล่าเรื่องเมืองโคราช** 12

<p>ค่ายโพธิ์สามต้น ลูกพระนายกองแม่ทัพพม่า คุณบุญเหลือ</p>	<p>น. ค่ายโพธิ์สามต้น สถานที่พระเจ้าตากสินมหาราชทรงรบชนะ น. นางสาวบุญเหลือ เป็นผู้ที่มิบทยาทสำคัญในวีรกรรม ทุ่งสัมฤทธิ์ โดยเป็นผู้ที่อาสาถือคบเพลิงจุดระเบิดคลังแสง ของกองทัพเจ้าอนุวงศ์ จนชาวนครราชสีมาได้รับชัยชนะ เมื่อวันที่ 4 มีนาคม 2369 ปัจจุบันอนุสาวรีย์นางสาวบุญเหลือ ประดิษฐานที่ โรงเรียนบุญเหลือวิทยานุสรณ์ อ.เมือง จ.นครราชสีมา</p>
<p>คุณหญิงโม</p>	<p>น. ท้าวสุรนารี เดิมชื่อ คุณหญิงโม หรือ โม้ เป็นบุคคลสำคัญ ทางประวัติศาสตร์ของจังหวัดนครราชสีมา ในฐานะผู้กอบกู้ บ้านเมืองจากกองทัพเจ้าอนุวงศ์ แห่งเวียงจันทน์ เมื่อ พ.ศ. 2369 เมื่ออายุ 25 ปี ท่านสมรสกับ เจ้าพระยามหินทรธิบดี (ทองคำ) คุณหญิงโมไม่มีบุตรสืบตระกูล ถึงแก่สัญกรรมเมื่อ เดือน 5 ปีชวด พ.ศ. 2395 รวมอายุได้ 81 ปี อนุสาวรีย์ของท่าน ประดิษฐานอยู่หน้าประตูชุมพล ตั้งแต่วันที่ 5 มกราคม 2477 และได้บูรณะใหม่ให้งามสง่ายิ่งขึ้น เมื่อวันที่ 29 พฤศจิกายน 2510</p>
<p>ชุมพล นครราชสีมา</p>	<p>น. ประตูชุมพล ประตูทางด้านทิศตะวันตก น. เมืองนครราชสีมา ปรากฏหลักฐานชัดเจนในสมัยสมเด็จพระ พระนารายณ์มหาราช ได้โปรดฯ ให้ย้ายเมืองจากที่ตั้งเดิมคือ ที่ ต.โคราช อ.สูงเนิน มาสร้างเป็นเมืองใหม่ในที่ตั้งเมือง นครราชสีมาในปัจจุบัน โดยเอาชื่อเมืองเดิมของทั้งสองเมืองคือ เมืองเสมา กับเมืองโคราฆะปุระมารวมเป็นชื่อเมืองใหม่ว่า "นครราชสีมา"</p>

ไชยณรงค์

บุญวัฒนา

น. ประตูกางด้านทิศใต้ หรือ ประตูผี หนังสือส่งเสริมการอ่าน เรื่อง **เล่าเรื่องเมืองโคราช 13**

น. โรงเรียนบุญวัฒนา โรงเรียนมัธยมศึกษาขนาดใหญ่พิเศษ เป็นโรงเรียนประจำจังหวัดแห่งที่ 3 ของจังหวัดนครราชสีมา ตั้งอยู่ที่ ต.หัวทะเล อ.เมือง จ.นครราชสีมา พระบาทสมเด็จพระเจ้าอยู่หัวภูมิพลอดุลยเดช ทรงพระมหากรุณาธิคุณโปรดเกล้าฯ พระราชทานนามโรงเรียน “บุญวัฒนา” เนื่องในวโรกาสพระราชพิธีสถาปนาเฉลิมพระนามาภิไธยสมเด็จพระเจ้าลูกยาเธอเจ้าฟ้าชาลิลาลงกรม ดำรงพระราชอิสริยยศขึ้นเป็น สมเด็จพระบรมโอรสาธิราชฯ สยามมกุฎราชกุมาร เมื่อวันที่ 28 ธันวาคม 2515 และในวันพุธที่ 3 มกราคม 2516 สมเด็จพระบรมโอรสาธิราชฯ สยามมกุฎราชกุมาร เสด็จพระราชดำเนินมาทรงวางศิลาฤกษ์อาคารเรียนถาวรที่โรงเรียนบุญวัฒนา

พระเจ้าตาก

น. พระเจ้าตากสินมหาราช

พระยายมราช

น. พระยายมราช (สังข์) เจ้าเมืองนครราชสีมา ในสมัยสมเด็จพระนารายณ์มหาราช

พระยานครราชสีมา

น. ตำแหน่งเจ้าเมืองนครราชสีมา สมัยสมเด็จพระเจ้าตากสิน เจ้าพระยานครราชสีมา (ขุนชนะ ตันสกุล กาญจนาคม)
สมัยรัชกาลที่ 1 เจ้าพระยานครราชสีมา (ปิ่น)
สมัยรัชกาลที่ 2 พระยานครราชสีมา (เที่ยง)
สมัยรัชกาลที่ 3 เจ้าพระยานครราชสีมา (ทองอิน)
สมัยรัชกาลที่ 4 เจ้าพระยามหิธรราชบิดี (ทองคำ)
สมัยรัชกาลที่ 5 พระยานครราชสีมา (เมฆ)

พระนารายณ์

น. พระนารายณ์มหาราช

พระเพทราชา

น. พระมหากษัตริย์แห่งกรุงศรีอยุธยา ขึ้นครองราชย์ต่อจากสมเด็จพระนารายณ์มหาราช

หนังสือส่งเสริมการอ่าน เรื่อง **เล่าเรื่องเมืองโคราช** 14

พระยาราม	น. พระยารามเดโช เจ้าเมืองนครศรีธรรมราช
พลล้าน	น. ประตูล้าน ประตู่ทางด้านทิศตะวันออก
พลแสน	น. ประตูลแสน หรือ ประตุน้ำ ประตู่ทางด้านทิศเหนือ
ม่าน	น. ชนชาติพม่า
เมืองชั้นเอก	<p>น. ในสมัยรัชกาลที่ 1 เมืองนครราชสีมาเป็นเมืองชั้นเอก</p> <p>กำกับตรวจตราเมืองประเทศราช 3 เมือง คือ เวียงจันทน์</p> <p>นครพนม จำปาศักดิ์ ให้รวมทั้งปกครองหัวเมืองเขมร</p> <p>พระยานครราชสีมา (เที่ยง) เป็นผู้สำเร็จราชการ และในสมัย</p> <p>รัชกาลที่ 1 ชาวนครราชสีมาได้น้อมเกล้าฯ ถวายช้างเผือก</p> <p>2 เชือก</p>
สมเด็จพระศรีพัชรินทร์พันปีหลวง	<p>น. สมเด็จพระศรีพัชรินทราบรมราชินีนาถ พระบรมราชชนนี</p> <p>พันปีหลวง สมเด็จพระบรมราชินีนาถในพระบาทสมเด็จพระ</p> <p>พระจุลจอมเกล้าเจ้าอยู่หัว</p> <p>ใน พ.ศ. 2456 สมเด็จพระศรีพัชรินทราบรมราชินีนาถ</p> <p>เสด็จกรมทหารม้าที่ 5 ที่มณฑลนครราชสีมาและทรงรับ</p> <p>ตำแหน่งผู้บังคับการพิเศษ กรมทหารม้าที่ 5 มณฑล</p> <p>นครราชสีมา</p>
สวรรคาลัย	ก. ตาย ใช้แก่เจ้านายชั้นสูง
สาเกียดโง้ง	<p>น. กบฏในสมัยรัชกาลที่ 2 ชื่อ อ้ายสาเกียดโง้ง เป็นกบฏอยู่บ้าน</p> <p>หลุมเลาเตาปูน แขวงเมืองสารบุรี ชูดงค์มาพำนักและสร้างวัดอยู่</p> <p>ที่เขาลูกหนึ่งแขวงเมืองจำปาศักดิ์ เป็นผู้มียพลังอำนาจพิเศษ</p> <p>เก่งกล้าเหนือคนธรรมดา เป็นที่เลื่อมใสของคนทั้งปวงโดยเฉพาะ</p> <p>พวกข่า จึงทำให้พวกข่ามาร่วมเป็นพวกจำนวนมาก กบฏสา</p> <p>เกียดโง้งถูกจำคุกตลอดชีวิตเนื่องจากเป็นกบฏ ส่วนพวกข่าที่</p> <p>กวาดต้อนมาถูกใช้ทำงานเป็นตะพุ่นเลี้ยงช้าง</p>

กิจกรรมท้ายเรื่อง

ตอนที่ 1 ย้อนรอยเมืองหญิงกล้า

คำสั่ง จงเลือกคำตอบที่ถูกต้องเพียงข้อเดียวแล้วกาเครื่องหมายกากบาท (X) ลงใน

กระดาษคำตอบ

1. “เมืองนครราชสีมา” เกิดจากการผูกนามเมืองใดกับเมืองใด
 - ก. เมืองราด กับ เมืองเสมา
 - ข. เมืองโคราชา กับ เมืองพิมาย
 - ค. เมืองโคราฆปุระ กับ เมืองเสมา
 - ง. เมืองเสมา กับ เมืองนางรอง
2. สมเด็จพระนารายณ์มหาราช ทรงโปรดเกล้าฯ แต่งตั้งข้าราชการคนสำคัญท่านใดมาเป็นเจ้าเมืองนครราชสีมา
 - ก. พระยายมราช (สังข์)
 - ข. พระยานครราชสีมา (ปิ่น)
 - ค. พระยานครราชสีมา (เที่ยง)
 - ง. เจ้าพระยากำแหงสงคราม
3. ประตุมืองนครราชสีมาประตูใดที่หันหน้าสู่ลำตะคองและใช้ประโยชน์ในการชลประทาน
 - ก. ประตูชุมพล
 - ข. ประตูพลแสน
 - ค. ประตูพลล้าน
 - ง. ประตูไชยณรงค์
4. ตามความเชื่อของชาวนครราชสีมา ถ้าต้องการเป็นลูกเขย ลูกสะใภ้ หรือได้อยู่ที่จังหวัดนครราชสีมา จะต้องลอดประตูเมืองประตูใด (ใช้ตัวเลือกข้อ 3.)

5. เหตุการณ์สำคัญในสมัยรัชกาลที่ 1 ข้อใดไม่เกี่ยวข้องกับจังหวัดนครราชสีมา
- ให้นักราชสีมาปกครองเขมรเขตแดนคง
 - ยกฐานะเมืองนครราชสีมาเป็นเมืองชั้นเอก
 - ชาวนครราชสีมา น้อมเกล้าฯ ถวายช้างเผือก 2 เชือก
 - แต่งตั้งพระยากำแหงสงครามเป็นเจ้าเมืองนครราชสีมา
6. วีรกรรมท้าวสุรนารี เกิดขึ้นในสมัยใด
- พระบาทสมเด็จพระนารายณ์มหาราช
 - พระบาทสมเด็จพระพุทธยอดฟ้าจุฬาโลก
 - พระบาทสมเด็จพระพุทธเลิศหล้านภาลัย
 - พระบาทสมเด็จพระนั่งเกล้าเจ้าอยู่หัว
7. ทางรถไฟสายกรุงเทพ – นครราชสีมา ซึ่งเป็นทางรถไฟสายแรกของรัฐสร้างขึ้นในสมัยใด
- พระบาทสมเด็จพระจอมเกล้าเจ้าอยู่หัว
 - พระบาทสมเด็จพระจุลจอมเกล้าเจ้าอยู่หัว
 - พระบาทสมเด็จพระมงกุฎเกล้าเจ้าอยู่หัว
 - พระบาทสมเด็จพระปกเกล้าเจ้าอยู่หัว
8. “รัชสมัยสมเด็จพระปกเกล้าฯ มณฑลเราเปลี่ยนเป็นภาคคงเข้มแข็ง
หกจังหวัดเป็นภาคที่สามรวมกำลัง ย้อนความหลังเปลี่ยนแปลงการปกครอง”
“หกจังหวัด” หมายถึงจังหวัดใดบ้าง
- นครราชสีมา สุรินทร์ บุรีรัมย์ ศรีสะเกษ ชัยภูมิ ขอนแก่น
 - นครราชสีมา อุครธานี ศรีสะเกษ บุรีรัมย์ กาฬสินธุ์ เลย
 - นครราชสีมา สุรินทร์ บุรีรัมย์ ศรีสะเกษ ชัยภูมิ อุบลราชธานี
 - นครราชสีมา ขอนแก่น กาฬสินธุ์ ชัยภูมิ บุรีรัมย์ ศรีสะเกษ

หนังสือส่งเสริมการอ่าน เรื่อง **เล่าเรื่องเมืองโคราช 17**

9. เหตุการณ์สำคัญที่ทำให้จังหวัดนครราชสีมาถูกเลือกเป็นกองบัญชาการในเหตุการณ์กบฏบวรเดช
- การคมนาคมสะดวก
 - อยู่ใกล้กรุงเทพมหานคร
 - เป็นจังหวัดทหารบกขนาดใหญ่
 - เป็นเมืองที่มีคนกล้าหาญจำนวนมาก
10. พระบาทสมเด็จพระเจ้าอยู่หัวภูมิพลอดุลยเดช เสด็จเยือนภาคอีสานเป็นครั้งแรกที่ใดบ้าง
- โรงเรียนราชสีมาวิทยาลัย และ โรงเรียนสุนารีวิทยา
 - โรงเรียนบุญวัฒนา และ โรงเรียนสุนารีวิทยา
 - โรงพยาบาลมหาราช และ โรงพยาบาลค่ายสุนารีรีด
 - มหาวิทยาลัยเทคโนโลยีสุรนารี และ มหาวิทยาลัยราชภัฏนครราชสีมา

เฉลยกิจกรรมท้ายเรื่อง

ตอนที่ 1 ย้อนรอยเมืองหญิงกล้า

ข้อ	คำตอบ
1	ก
2	ก
3	ข
4	ก
5	ง
6	ง
7	ข
8	ก
9	ก
10	ข

ตอนที่ 2

ราชสีมาวรรณ



ค่ายสุรนารี

ราชสีมาวรรณศรีสง่า

เป็นศูนย์กลางภาคอีสานเขตแดนไทย
 สำคัญยิ่งทางด้านยุทธศาสตร์
 กองกำลังรบหลักปราบไฟรี
 เป็นผู้นำทางด้านเศรษฐกิจ
 อ่องกงมาเลเชียระดมทุน
 เกษตรกรรมไร่นาสวนผสม
 คมนาคมสะดวกสุขสำราญ
 ตามเส้นทางถนนมิตรภาพ
 สระบุรีเลี้ยวขวาจำจั้นใจ

กองบิน 1

พัฒนาก้าวล้ำนำสมัย

เป็นเมืองใหญ่รองจากราชธานี
 ฐานทัพอากาศทัพบกยศศักดิ์ศรี
 อีกมากมีศูนย์รวมการลงทุน
 การผลิตอุตสาหกรรมนำเกือบหนุน
 ลาวญี่ปุ่นร่วมเปิดกิจการ
 ก็อุดมพืชพรรณธัญญาหาร
 เป็น “ประตูสู่อีสาน” ย่านเมืองไกล
 ผู้ที่ราบสูงโคราชอย่าสงสัย
 มุ่งหน้าไปถึงเมืองราชสีมา





อนุสาวรีย์ท้าวสุรนารี

ปราสาทหินพิมาย

“เมืองหญิงกล้า ผ้าไหมดี หมี่โคราช” ก้องประกาศเอกลักษณ์จักรักราชา
 “ปราสาทหิน ดินด่านเกวียน” เลื่องลือชา
 ขนานนามเมืองแห่งการศึกษา
 ตักศิลาสถาบันนันทน์อักโข
 ยกระดับมาตรฐานผลงานโชว์
 เป็นโลโก้ก้าวหน้าสู่สากล
 ปีห้าแปดเตรียมพร้อมสู่อาเซียน
 จัดกระบวนการเรียนเพียรฝึกฝน
 กิจกรรมส่งเสริมเยาวชน
 ให้คงทนรอบรู้เรื่องเพื่อนบ้านเรา
 แต่ยังคงความเป็นไทยแน่แท้
 มิผันแปรเป็นอื่นให้อายเขา
 ลูกไทยเบิ่งพูดโคราชตามล้าเนา
 บอกรากเหง้าเอกลักษณ์ชาตินิยม
 เชิญวะมากราบยาผู้กล้าหาญ
 ยืนตระหง่านคู่เมืองอยู่ดูเหมาะสม
 เป็นศูนย์รวมจิตใจเชิดชูชม
 คลายระทมบนบานใดสมใจปอง





แผนที่สถานที่ท่องเที่ยวจังหวัดนครราชสีมา

<http://www.onzonesan.com/index.php?topic=232.0>

ถึงวันนี้บ้านเมืองรุ่งเรืองยิ่ง	สรรพสิ่งครบครันพลันสนอง
เมืองขยายเปลี่ยนผันตามครรลอง	สามสิบสองแบ่งเขตเป็นอำเภอ
พลเมืองอันดับสองของประเทศ	อาณาเขตที่หนึ่งพึงเสนอ
ประชากรหลายชาติพันธุ์ที่พบเจอ	มีอำเภอมากที่สุดในเมืองไทย
การปกครองแบ่งเขตบริหาร	เทศบาล อบต. ขอนานใจ
อำเภอ ตำบล ลดหล่นไป	ศิวิไลซ์ถ้วนทั่วทั้งหัวเมือง
ฤดูกาลพอเหมาะทั้งร้อนหนาว	น้ำค้างพร่างพร่างพรมหม่ข้าวเหลือง
วสันต์มาคราใดไม่ขัดเคือง	สายน้ำเนืองนองน้ำทั้งพารา
มีแม่มูลสายธารละหานใหญ่	เรื่อยไหลไปลำตะคองแยกสาขา
หล่อเลี้ยงชีพชาวโคราชชুবชีวา	แต่เดิมมาจวบถึงปัจจุบัน
โคราชนี้สมบูรณ์พูนพัฒนา	ปรากฏชัดเช่นกล่าวไว้ไม่แปรผัน

มีสิ่งดีอีกมากอยากแบ่งปัน

จงมุ่งมั่นฟังต่อพอชื่นใจ

หนังสือส่งเสริมการอ่าน เรื่อง **เล่าเรื่องเมืองโคราช** 21



เทศกาลเบญจมาศบานในม่านหมอก

ประเพณีดีงามขอกล่าวาน “เบญจมาศบานในม่านหมอก” ขอบเขาหลวง
 ลาดาพรรณดาชดากาพวง เหมันต์ล่องวังน้ำเขียวได้เที่ยวชม
 “งานแข่งเรือพินาย” สายน้ำหลาก จัดหลังจากออกพรรษาว่าเหมาะสม
 เพื่อสร้างความสามัคคีให้เกลียวกลม พร้อมเยี่ยมชมปราสาทหินพินาย



งานแข่งเรือพินาย

<http://www.openbase.in.th/node/7408>





เทศกาลกินหมี่ที่กระโทก

<http://www.taklong.com/landscape/>

เทศกาล “กินหมี่ที่กระโทก”	อำเภอโชคชัยนี้ไม่สูญหาย
หมี่โคราชของแท้วางเรียงราย	สืบสานสายเข้าพรรษาคราแห่เทียน
“งานผ้าไหมของดีอำเภอปัก”	ต่างรู้จักถักทองามดังภาพเขียน
เดือนธันวาคมจัดงานเชิญแะเวียน	กาลผันเปลี่ยนเพียงไหนใจจดจำ
มีนาคมการแสดงแสงสีเสียง	ตำนานเวียงโคราชเก่าให้ดื่มด่ำ
ล้อมวงนั่งขันโตกชมรำยรำ	“ประเพณีกินเขาค่ำ” ที่สูงเนิน





ขบวนแห่งานฉลองวันแห่งชัยชนะ ท้าวสุรนารี

<http://www.madchima.org/>

งานฉลอง”วันแห่งชัยชนะ”

ยี่สิบสามมีนาพาเพลิดเพลิน

รำบวงสรวงวิญญานย่าผู้กล้าหาญ

ทั้งเทียนธูปหมากพลูเครื่องบูชา

ประเพณีกล่าวไว้เพียงเท่านี้

รักษารากเหง้าเอาไว้ให้สมดูล

ท้าวสุรนารีชนสรรเสริญ

ขอเรียนเชิญมาเที่ยวทัศน

ช่างงดงามตระการตาพาหรรษา

ถวายยาน้อมรำลึกนึกถึงคุณ

ขอน้องพี่สานต่อก่อเกื้อหนุน

อเนกคุณคงอยู่คู่ธานี





เพลงโคราช

อีกหนึ่งความภาคภูมิใจลูกหลานย่า เลื่องลือชา “เพลงโคราช” สมศักดิ์ศรี
 สืบทอดมานับได้ร้อยกว่าปี ถึงวันนี้มิให้เห็นเด่นตระการ
 ทั้งภาษาทำนองเอกลักษณ์ ต่างรู้จักมีหนึ่งเดียวพึงสืบสาน
 พ่อเพลงโต่กลอนสดปฏิภาณ แม่เพลงขานตอบถ้อยร้อยคำคม
 เพลงโคราชได้นำมาประยุกต์ เน้นจังหวะสนุกพอเหมาะสม
 แทรกบทเพลงลูกทุ่งยอดนิยม นำชื่นชม “โคราชชิง” ฟังเพลิดเพลิน
 จัดแสดงหน้าอนุสาวรีย์ย่า วาดลีลารำรูกออยไม่เคอะเขิน
 ท่วงทำนองพริ้งเพราะไม่ขาดเกิน ขอเรียนเชิญแวะถั่วจักชอใจ



หนังสือส่งเสริมการอ่าน เรื่อง เล่าเรื่องเมืองโคราช 25



เพลงโคราช



นายวินัย บัวประดิษฐ์ ผวจ.นครราชสีมา เข้ารับประทานรางวัลระฆังทอง

จาก ฯพณฯ นายอำพล เสนาณรงค์ เมื่อวันที่ 11 มิถุนายน 2556

http://pr.prd.go.th/nakhonratchasima/ewt_news.php

มีพ่อเมืองเลื่องระบิลทั้งศิลป์ศาสตร์ ท่านผู้ว่า ฯ โคราชน่าเลื่อมใส

วิสัยทัศน์ก้าวล้ำนำไปไกล

จัดรายการวิทยุกระจายเสียง

ห้าสิบห้านาทีในรายการ

นาม “วินัย บัวประดิษฐ์” เลิศผลงาน

ส่งสำเนียงนำข่าวคราวมาเล่าขาน

“ผู้ว่า ฯ พบชาวบ้าน” สานสัมพันธ์

บริหารราชการส่งผ่านสื่อ

“ระฆังทอง” เกียรติยศปรากฏพลัน

พร้อมร่วมมือกับมวลชนเสกสรรสร้างสรรค์

คือรางวัลอันทรงค่าการันตี

หนังสือส่งเสริมการอ่าน เรื่อง **เล่าเรื่องเมืองโคราช** 26



นายวินัย บัวประดิษฐ์ ผวจ.นครราชสีมา ได้รับพระราชทานรางวัลเสมาธรรมจักร

จาก สมเด็จพระเทพรัตนราชสุดาฯ สยามบรมราชกุมารี

เมื่อวันที่ 18 พฤษภาคม 2556

http://pr.prd.go.th/nakhonratchasima/ext_news.php

รางวัล “เสมาธรรมจักร”

มาจัดทำโครงการแบบอย่างดี

รณรงค์ป้องกันยาเสพติด

หลักทศพิธราชธรรม “องค์ภูมิพล”

ด้วยนำหลักคำสอนองค์พุทธศรี

การดำรงชีวิของเยาวชน

เศรษฐกิจพอเพียงนำมาผล

นำปวงชนมุ่งมั่นพัฒนา





อนุสาวรีย์ท้าวสุรนารี

ราชสีมavnนี้จึงเปี่ยมสุข	ก้าวล้ำครุ่นเรื่องเฟื่องพรรณา
เจริญยิ่งมิ่งมงคลชนปรีดา	ชาวประชาร่มเย็นเช่นบรรอยาย
สมกับเป็นเมืองหลวงแดนอีสาน	เป็นผู้นำทุกด้านตั้งมาดหมาย
พร้อมใจภักดิ์รักบ้านเกิดทั้งหญิงชาย	สืบสานสายลูกอีสานหลานย่าโม



คำอธิบายศัพท์

งานแข่งเรือพิมาย	น. ประเพณีแข่งเรือ จัดขึ้นที่ อ.พิมาย จ.นครราชสีมา เป็นรูปแบบของการเล่นในฤดูน้ำหลากที่สร้างความสามัคคีของสังคมได้ทางหนึ่ง ช่วงเวลาจัดหลังวันออกพรรษา แต่ไม่เกินวันเพ็ญเดือนสิบสอง
งานผ้าไหมของดีอำเภอปัก	น. งานผ้าไหมและของดีเมืองปักธงชัย เป็นงานที่ชาวอำเภอปักธงชัย ได้จัดขึ้นเพื่อส่งเสริมผ้าไหมและสินค้าต่าง ๆ ของอำเภอปักธงชัย จัดในวันที่ 9-15 ธันวาคมของทุกปี ที่สนามที่ว่าการอำเภอปักธงชัย จังหวัดนครราชสีมา
ดาชดา	ว. ดาชดา, ดารดาช, มากมาย, เกล็ดนกลาด มีทั่วไป, เต็มไปหมด
ทัศนาศนา	น. ความเห็น, การเห็น, สิ่งที่เห็น, การแสดง, บรรณสนะกฤษ
ทศพิชราชธรรม	น. ธรรมสำหรับพระเจ้าแผ่นดิน หรือผู้ปกครอง มี 10 ประการ ได้แก่ ทาน ศีล บริจาค อาชชวะ มัททวะ ตบะ อักโกระ อวิหิงสา ชันติ อวิโรธนะ
เทศกาลกินหมี่ที่กระโทก	น. ประเพณีที่ชาวอำเภอโชคชัยจัดขึ้นเป็นประจำทุกปี โดยจะจัดพร้อมกับการแห่เข้าเทียนพรรษา ซึ่งสืบทอดวัฒนธรรมประเพณีอันดีงาม แสดงถึงความเลื่อมใสในพุทธศาสนา สถานที่จัดงานคือ สนามหน้าสำนักงานเทศบาลตำบลโชคชัย อ.โชคชัย จ.นครราชสีมา

เบญจมาศบานในม่านหมอก

ประตูลือसान

ประเพณีกินเช่าคำ

ไทยเบ็ง

ไพร่

พูนพิพัฒน์

หนังสือส่งเสริมการอ่าน เรื่อง **เล่าเรื่องเมืองโคราช** 29

น. งานเบญจมาศบานในม่านหมอกจัดขึ้นเป็นประจำ

ทุกปี ณ หน้าทำการองค์การบริหารส่วนตำบล

ไทยสามัคคี อ.วังน้ำเขียว จ.นครราชสีมา

มีวัตถุประสงค์เพื่อเป็นการส่งเสริมการสร้างงาน

สร้างรายได้ให้กับคนในท้องถิ่นอีกทั้งเป็นการส่งเสริม

การท่องเที่ยวของอำเภอวังน้ำเขียวซึ่งมีกิจกรรมที่

น่าสนใจ เช่น การประกวดและจำหน่าย “ดอก

เบญจมาศ” แปลงสาธิตดอกเบญจมาศหลายสายพันธุ์

การแสดงและจำหน่ายสินค้าผักเมืองหนาวและกิจกรรม

การขี่จักรยานท่องเที่ยวรับสายหมอกและลมหนาวของ

อำเภอวังน้ำเขียว

น. หมายถึง จังหวัดนครราชสีมา

น. ประเพณีที่จัดขึ้นเป็นประจำทุกปีในสัปดาห์ที่ 2

ของเดือนมีนาคม ที่ปราสาทเมืองแขก ต.โคราช

อ.สูงเนิน จ.นครราชสีมา เป็นการร่วมแรงร่วมใจ

ของชาวอำเภอสูงเนิน ความมีมิตรไมตรีอันดีงามถูก

ถ่ายทอดผ่านวิถีชีวิตอันควรแก่การอนุรักษ์เหตุการณ์

ในอดีตที่ผู้คนล้อมวงนั่งขันโตกรับประทานอาหารเย็น

ท่ามกลางการรำรำที่สวยงาม และสืบสานประเพณี

สู่ชนรุ่นหลัง

น. ไทยโคราช คำเรียกชาวนครราชสีมาที่พูดภาษาถิ่น

โคราช เรียกว่า ไทยแดง ก็ได้

น. ผู้มีเวร ช้ำศึก

น. ความเจริญ

เพลงโคราช

น. การแสดงพื้นบ้านโคราช

ระบิล

น. เรื่อง, ความ, ฉบับ, อย่าง
หนังสือส่งเสริมการอ่าน เรื่อง เล่าเรื่องเมืองโคราช 30

รากเหง้า

น. กำเนิด, ต้นเหตุ, เหนือ, ลำต้นของพืช

วันแห่งชัยชนะ

น. งานฉลองวันแห่งชัยชนะท้าวสุรนารี เป็นวันที่ท้าวสุรนารีและชาวนครราชสีมาได้รับชัยชนะเหนือกองทัพเจ้าอนุวงศ์ ชาวนครราชสีมา ถือเป็นประเพณีที่จัดสืบต่อมาจนถึงปัจจุบัน กำหนดจัดระหว่างวันที่ ตั้งแต่ วันที่ 23 มีนาคม ถึงวันที่ 3 เมษายน ณ บริเวณศาลากลางจังหวัดนครราชสีมา และอนุสาวรีย์ท้าวสุรนารี

วิสัยทัศน์

น. วิทัศน์, การมองการณ์ไกล

อักโข

ว. มาก, หลาย

เอกลักษณ์

น. ลักษณะที่เหมือนกันหรือมีร่วมกัน ลักษณะเฉพาะ

อบต.

น. องค์การบริหารส่วนตำบล

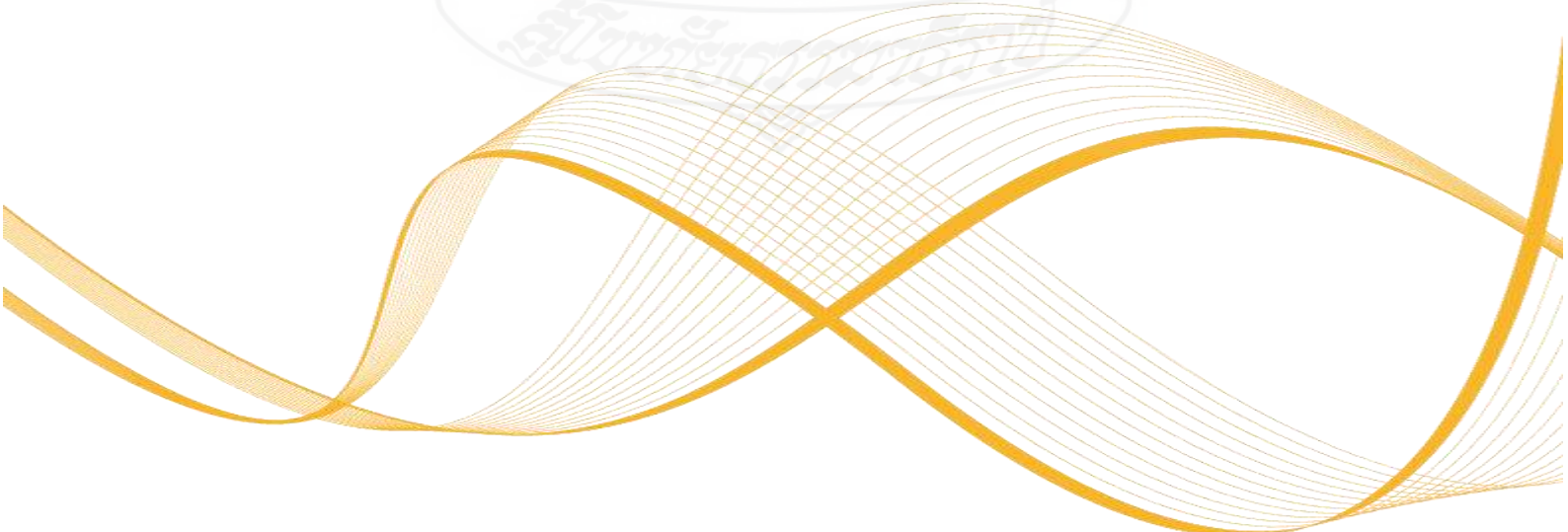

กิจกรรมทำเรื่อง

ตอนที่ 2 ราชสีมวันนี้

คำสั่ง จงเลือกคำตอบที่ถูกต้องเพียงข้อเดียวแล้วกาเครื่องหมายกากบาท (X) ลงใน

กระดาษคำตอบ

1. ข้อใดไม่ใช่เหตุผลที่ทำให้จังหวัดนครราชสีมาได้ชื่อว่าเป็นศูนย์กลางของภาคอีสาน
 - ก. เป็นศูนย์กลางทางการศึกษา
 - ข. เป็นผู้นำทางด้านเศรษฐกิจ
 - ค. เป็นที่ตั้งทางด้านยุทธศาสตร์
 - ง. เป็นศูนย์กลางด้านภาษา
2. คำกล่าวใดไม่ได้หมายถึงจังหวัดนครราชสีมา
 - ก. ประตูสู่อีสาน
 - ข. เมืองหญิงกล้า
 - ค. เมืองในม่านหมอก
 - ง. เมืองหลวงแดนอีสาน
3. ถ้าน้ำใดมีความสำคัญในการหล่อเลี้ยงชาวนครราชสีมาตั้งแต่อดีตถึงปัจจุบัน
 - ก. ปิง วัง
 - ข. ยม น่าน
 - ค. มูล ลำตะคอง
 - ง. โขง ชี
4. ประเพณีใดไม่ปรากฏในตอนนี้
 - ก. เฟื่องฟ้าบาน
 - ข. แข่งเรือพิมาย
 - ค. กินหมี่ที่กระโทก
 - ง. เบญจมาศบานในม่านหมอก

5. ประเพณีใดที่จัดขึ้นโดยมีวัตถุประสงค์เพื่อสืบทอดวัฒนธรรมและแสดงความเลื่อมใสในพุทธศาสนา (ใช้ตัวเลือกข้อ 4.)
6. เอกถกษณ์โคราชที่ปรากฏอย่างชัดเจนที่สุดในการแสดงเพลงโคราชคือข้อใด
 - ก. เนื้อเรื่องที่แสดง
 - ข. ภาษาและท่ารำ
 - ค. การแต่งกาย
 - ง. คนตรี
7. ผู้ว่าราชการจังหวัดนครราชสีมาคนปัจจุบันคือข้อใด
 - ก. นายโยธิน เมธชนัน
 - ข. นายสุนทร ริวเหลือง
 - ค. นายระพี ผ่องบุพกิจ
 - ง. นายวินัย บัวประดิษฐ์
8. ปี พ.ศ. 2556 ผู้ว่าราชการจังหวัดนครราชสีมาได้รับรางวัลใด
 - ก. ระฆังทอง
 - ข. คนดีศรีโคราช
 - ค. เสมาธรรมจักร
 - ง. ข้อ ก และ ค
9. รางวัลใดคือรางวัลที่ผู้ว่าราชการจังหวัดนครราชสีมาได้รับจากการบริหารงานผ่านสื่อมวลชน (ใช้ตัวเลือกข้อ 8.)
10. ข้อคิดที่ได้จากตอนที่ 2 ราชสีมาวันนี้ คือข้อใด
 - ก. ความเจริญรุ่งเรืองของนครราชสีมา
 - ข. ความรักและภูมิใจในท้องถิ่นของตน
 - ค. ความรักและความกล้าหาญของชาวนครราชสีมา
 - ง. ความก้าวหน้าทางด้านเทคโนโลยีและการสื่อสาร

เฉลยกิจกรรมท้ายเรื่อง**ตอนที่ 2 ราชสีมวันนี้**

ข้อ	คำตอบ
1	ง
2	ค
3	ค
4	ก
5	ข
6	ข
7	ง
8	ง
9	ก
10	ค



ตอนที่ 3

ของดีเมืองโคราช

ของดีเมืองโคราช	มีตลาดหลายสาขา
จึงขอพรรณนา	หยิบยกมาเล่าให้ฟัง
เฉพาะอำเภอเมือง	ชื่อลือเลื่องขอฝากฟัง
ล้วนแล้วแต่เด่นดัง	เชิญทุกท่านมาเยี่ยมชม
อาหารแสนอร่อย	มีไม่น้อยพอเหมาะสม
“ผัดหมี่” รสกล่อมกลม	เผ็ดเปรี้ยวหวานกำลังดี
เรียกว่า “หมี่โคราช”	โปรดอย่าพลาดกินชั่วหมี่
เส้นขาวราวสำลี	เหนียวนุ่มลิ้นกินกันเพลิน
มีขายอยู่ทั่วไป	ซื้อหาได้ไม่ขาดเงิน
ในร้านริมทางเดิน	ให้เลือกรสที่นั่นมากมาย
มีงานเทศกาล	จัดใส่จานเหมาะเหลือหลาย
ชื่นชอบทั้งหญิงชาย	ยอดอาหารเมืองย่าโม



ร้านผัดหมี่โคราช

ผัดหมี่โคราช



ส้มตำป่า

ส้มตำปูปลาร้า

อีกหนึ่งเอกลักษณ์

ต่างรู้จักมานานใจ

“ส้มตำ” มีดีโชว์

เป็นโลโก้คู่บ้านเรา

ตำปูใส่ปลาร้า

ทั้งตำป่าเผ็ดไม่เบา

หอยขมผสมเคล้า

เม็ดกระถินผักกาดทอง

ส้มตำสูตรดั้งเดิม

ปลาผงเติมจึงสีทอง

ขอเชิญมาลิ้มลอง

อร่อยเด็ดอย่าบอกใคร

ส้มตำกับผักหมี่

สองอย่างนี้ขอทานใจ

รับประทานคู่กันไป

จักรบสูตรยอดนิยม



ส้มตำไทย

ส้มตำโคราช



บ้านประโดก “หมู่บ้านขนมจีน”

“ขนมจีนน้ำยา”	เลี้ยงลือชาน่าชื่นชม
หมู่บ้านทำขนม	นาม “ประโดก” ชี้อิณฺุชวณ
เคล็ดลับโบราณเล่า	หมักข้าวเจ้าเป็นแป้งนวล
โรยเส้นหอมอบอวล	ชาวเหนียวนุ่มรสชาติดี
ห้าสิบกว่าปีก่อน	ต้องเขาหาบคอนตอนตีสี่
ชาวบ้านจรรลี	ขายตลาดเทศบาล
แกงไก่แบบแกงแดง	ใส่พริกแกงรสจัดจ้าน
เครื่องในพอประมาณ	ผูกใส่ไ้ร้อยเป็นพวง



น้ำยาปลา

น้ำยาแกงไก่

น้ำยาป่า



ร้านขนมจีนโคราช ร้านขนมจีนชื่อดังที่บ้านประโดก

สืบทอดถึงลูกหลาน	ช่วยสืบสานมิห้ามหวง
วันนี้จึงลู่วาง	พัฒนาก้าวหน้าปล้น
เปิดร้านวางจำหน่าย	มีรายได้อย่างสร้างสรรค์
เปิดขายทุกทุกวัน	ที่ประโดกโคราชร้อย
ห้างสรรพสินค้า	ก็นำมาวางขายด้วย
หาง่ายเอื้ออำนวย	ช่วยอุดหนุนของดีดี



ขนมจีนประโดก มีลักษณะพิเศษ คือ ข้าวเหนียวนุ่ม ไช้กลิ่น



ข้าวแพะ

<http://topicstock.pantip.com/food/>

ผู้เฒ่าสมัยก่อน	ต้องการสอนลูกหลานนี้
กินผักคุณค่ามี	หาวิธีนำมาปรุง
“ข้าวแพะ” ชื่ออาหาร	นำข้าวสารมาต้มหุง
ข้าวต้มหอมคละคลุ้ง	เติมพริกแกงเผงฟักทอง
หมูไก่ใส่รวมไป	กะทิใส่อย่าให้พร่อง
รับรองสนใจปอง	ครบตามหลักโภชนา



ข้าวแพะ

<http://www.wing1.rtaf.mi.th/wing1>



งานหัตถกรรมจากผักตบชวา

<http://www.thaitumbon.com>

ทางการฝีมือนี้

จากผักตบชวา

โครงการพระนางเจ้าฯ

เกิดงานหัตถกรรม

กระเป๋ารูปทรงสวย

รองเท้าแบบนานา

ราคาก็ไม่แพง

ของดีเชิญบอกต่อ

ระบือชื่อแต่เดิมมา

นำประดิษฐ์ผลิตภัณฑ์

ทรงโปรดเกล้าฯ ดำริสรร

ในเขตเมืองราชสีมา

โคมไฟด้วย หมวก ตะกร้า

เครื่องประดับสายสร้อยคอ

เขี้ยวเสดแดงเลือกให้พอ

บ้านมะค่าแหล่งดั้งเดิม



งานหัตถกรรมจากผักตบชวา

<http://www.tourvtthai.com/>



มิดโคราช ค้อน จอบ เสียม

บ้านมะค่า-ลองตอง ต.บ้านโพธิ์ อ.เมือง จ.นครราชสีมา

เมื่อว่างจากไร่นา	สืบทอดมาอาชีพเสริม
ตีเหล็กขายได้เพิ่ม	ในเขตตำบลบ้านโพธิ์
ปลายแหลม พร้า มีดบาง	มีหลายอย่างมิดอีโต้
กรรไกร ขวาน มีโซ่ว	ทั้งเคียว เสียม เข็ม เล็กชม
เลือกสรรเหล็กเนื้อดี	นำมาตีให้เหมาะสม
ได้รับความนิยม	เทียบอรรถุญญิกไม่แพ้กัน



การตีมิดโคราช ที่บ้านมะค่า-ลองตอง ต.บ้านโพธิ์ อ.เมือง จ.นครราชสีมา



เตาอั้งโล่ ภูมิปัญญาไทยที่มีมาช้านาน

“อั้งโล่” เตาหุงข้าว
ดินเหนียวนำมาปั้น
ผสมดินเกลบดำ
นวดซ้ำอีกทันใด

ยกเรื่องราวมาจําพรรจ
เป็นรูปตั้งใช้ปลอดภัย
ทำการย่นวดเก็บไว้
ชำนาญการสืบสานมา



การทำเตาอั้งโล่

บ้านหัวถนน ชุมชนวัดทุ่งสว่าง ต.โนนเมือง อ.เมือง จ.นครราชสีมา



ผ้าไหมหางกระรอก

อีกหนึ่งความภูมิใจ

ผ้าทอเมืองหญิงกล้า

ผ้าซิดผ้ามัดหมี่

ลวดลายวิลาวัณย์

ผ้าไหมหางกระรอก

แสดงามจับตา

ผ้าไหมไทยอันทรงค่า

วิไลเลิศผ้าแพรพรรณ

ผ้าพื้นมีให้เลือกสรร

บรรพบุรุษถ่ายทอดมา

เอกลักษณ์บอกเมืองคุณย่า

เหลือบระยับเปล่งประกาย



ผ้าไหมสีแสด สีประจำจังหวัดนครราชสีมา



ข้าราชการครู โรงเรียนบุญวัฒนา
แต่งกายด้วยผ้าไหมไทยสีแสดทุกวันอังคาร

จึงได้ธรรงค์	ให้ยังคงสืบสานสาย
สวมใส่ทั้งหญิงชาย	ไหมสีแสดทุกอังคาร
ของดีเมืองโคราช	มีตะดาตเช่นกล่าวขาน
ร้อยรสพจมาน	ผ่านภาพยนตร์ที่สื่อเรื่องราว
ขอเชิญพองน้องพี่	รักขังดีที่สืบสาว
สายใยถักทอยาว	ภูมิใจภักดีรักถิ่นตน



ผ้าไหมโคราช

คำอธิบายศัพท์

ข้าวหมี

น. ผัดหมี (ถิ่น-โคราช) เป็นอาหารพื้นเมืองโคราชมี่ ลักษณะคล้ายผัดไทยแต่ผัดหมีโคราชจะใช้เส้นหมีของตนเอง เรียกว่า เส้นหมีโคราชไม่ใส่ไข่ และใส่เครื่องน้อยกว่าผัดไทย เป็นอาหารมื้อกลางวันของคนโคราช โดยเฉพาะอย่างยิ่งในงานบุญ เช่น งานโกนจุก งานบวช งานแต่งงาน หรืองานสมโภชอื่น ๆ

ข้าวแฉะ

น. หรือที่ชาวโคราชเรียกว่า “เช่าแฉะ” เป็นอาหารพื้นเมืองอันเป็นเอกลักษณ์ของชาวโคราชสืบทอดมาตั้งแต่สมัยอยุธยา เป็นอาหารขามเดียวที่มีคุณค่าครบ 5 หมู่ คือ เป็นการหุงข้าวด้วยน้ำกะทิแล้วเอาเนื้อหมู เนื้อไก่ ปลาผัดกับเครื่องแกงแล้วใส่ลงไปนึ่งพร้อม กับผักผักพื้นบ้าน เช่น ผักหวาน บวบ มะเขือ แล้วปรุงรสด้วยน้ำปลากับปลาต้ม เมื่อใกล้สุกจึงใส่ยอด พักทอง ยอดตำลึง ใบแมงลักผสมลงไป รอจนเข้าที่จึง ยกลงมาได้

ประโดก

น. ชื่อหมู่บ้านประโดก หมู่ที่ 1 ต.ประโดก อ.เมือง จ.นครราชสีมา เป็นหมู่บ้านที่ทำขนมจีนสืบทอดมาตั้งแต่โบราณจนถึงปัจจุบัน รู้จักกันทั่วไปว่า “หมู่บ้านขนมจีน”

พจมาน

น. คำพูด, ถ้อยคำ

โภชนา

น. ของกิน, อาหาร, การกิน, การกินอาหาร (ป. ส.)

ระบือ	ว. ลือไกล, เลื่องลือ, แพร่สะพัด
วิลาวัณย์	ว. งามยิ่ง, งามยิ่ง
หมีโคราช	น. เส้นหมีโคราช ทำจากแป้งข้าวเจ้า การผลิตเส้นหมี จะผลิตในหมู่บ้านทั่ว ๆ ไป แหล่งผลิตที่สำคัญทำเป็น อาชีพ ได้แก่ หมีพิมาย หมีกระโทก หมีตะกั่ว
หัตถกรรม	น. งานช่างที่ทำด้วยมือ, ของที่ประดิษฐ์ด้วยมือโดยเน้น ประโยชน์ใช้สอยเป็นหลัก
อั้งโล่	น. เต่าไฟดินเผาชนิดหนึ่งของจีนทำเป็นรูปคล้ายถัง ยกย้ายไปได้ (จ)

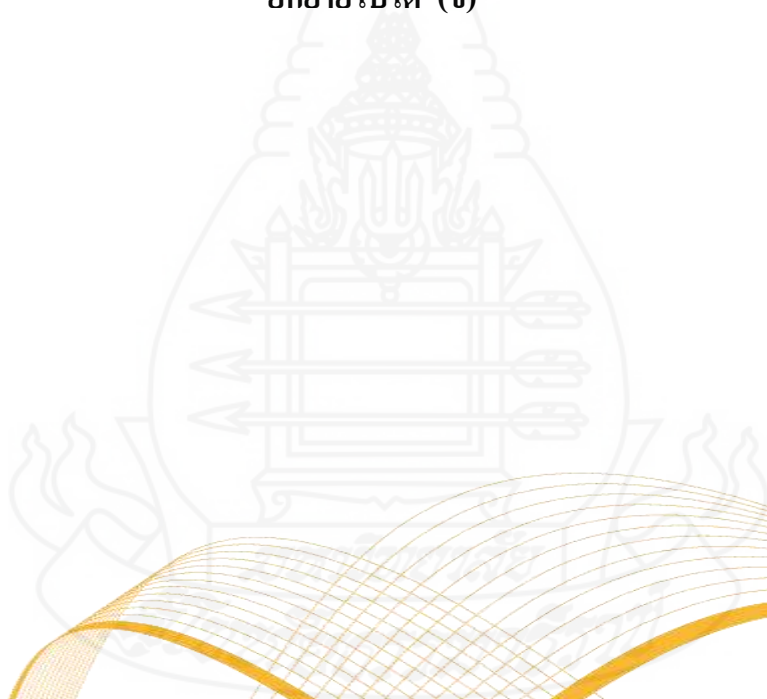

กิจกรรมท้ายเรื่อง

ตอนที่ 3 ของดีเมืองโคราช

คำสั่ง จงตอบคำถามต่อไปนี้ให้ถูกต้อง

1. ของดีเมืองโคราช ที่กล่าวถึงในที่นี้มีอะไรบ้าง

.....

2. อาหารพื้นเมืองโคราชชนิดใดที่คนสมัยก่อนทำขึ้นโดยมีวัตถุประสงค์เพื่อให้ลูกหลานได้กินผัก

.....

3. อาหารพื้นเมืองชนิดใดที่ถือว่าเป็นอาหารมื่อกลางวงของคนโคราชและนิยมนำมารับประทานในงานบุญต่าง ๆ

.....

4. ส้มตำสูตรดั้งเดิมของคนโคราช มีลักษณะพิเศษอย่างไร

.....

5. น้ำยาขนมจีนสูตรดั้งเดิมของคนโคราชคือน้ำยาชนิดใด มีลักษณะอย่างไร

.....

6. หมูบ้านขนมจีน คือที่ใด

.....

7. หัตถกรรมจากผักตบชวาที่กล่าวถึงได้แก่อะไรบ้าง

.....

8. มิดโคราช ได้รับการยกย่องว่ามีคุณภาพเทียบเท่ากับมิดอะไร

.....

9. สีสประจำจังหวัดนครราชสีมาคือสีใด และมีการรณรงค์ให้สวมใส่ในวันใด

.....

10. ผ้าไหมที่เป็นเอกลักษณ์ของโคราช มีชื่อเรียกว่าอย่างไร

.....

เฉลยกิจกรรมท้ายเรื่อง

ตอนที่ 3 ของดีเมืองโคราช

ข้อ	คำตอบ
1	ผ้าไหมโคราช ส้มตำ ขนมหินน้ำยา ข้าวแฉะ หัตถกรรมผักตบชวา มิดโคราช เต้าอั้งโล่ ผ้าหางกระรอก ผ้าไหม
2	ข้าวแฉะ
3	ผ้าไหมโคราช
4	มีส่วนผสม ได้แก่ ปลาผง และจิง
5	น้ำยาแกงไก่แบบแกงแดง คือ มีส่วนผสมของพริกแกง และใส่ไก่ร้อยเป็ฯพวง
6	บ้านประโดก หมู่ 1 ต.ประโดก อ.เมือง จ.นครราชสีมา
7	กระเป่า หมวก รองเท้า โคมไฟ ตะกร้า เครื่องประดับ
8	มือรัญญิก
9	สี่แสด รณรงค์ใส่สวมใส่ทุกวันอังคาร
10	ผ้าไหมหางกระรอก

ตอนที่ 4

ปราชญ์เมืองย่า



อนุสาวรีย์ท้าวสุรนารี.

เล่าเรื่องปราชญ์เมืองย่า	แต่เดิมมีคนสำคัญ
จวบถึงปัจจุบัน	ถิ่นกำเนิดอำเภอเมือง
ข้าขานโบราณกล่าว	สื่อเรื่องราวอันลือเลื่อง
ภรรยาปลัดเมือง	ปราบข้าศึกที่รุกราน
นามท่าน“คุณหญิงโม”	เกิดและโตตั้งถิ่นฐาน
วัดกลางตรงข้ามบ้าน	บุตร“นายกิม นางบุญมา”





ชุมชนบ้านสก

พี่สาว“แป้นาผล”	ครองโสดจนดับสังขาร์
น้องชายคนต่อมา	นามว่า“จุก”สุขชีวัน
ภายหลังเจ้าจุกน้อง	ได้ครอบครองเมืองสุขสันต์
“พนมชรีอก”นามเมืองนั้น	แล้วย้ายมาริมคูเมือง
ชื่อเมืองตั้งชื่อบ้าน	“พนมศรค”นามรุ่งเรือง
ชื่อเพี้ยนมิขัดเคือง	เรียก“บ้านสก”ตราบวันนี้



ชุมทางรถไฟถนนจิระ ตั้งอยู่บริเวณชุมชนบ้านสกในปัจจุบัน



รูปปั้นพระยาปลัดทองคำ (พระยามหิศราธิบดี)

ณ หน้าอุโบสถ วัดศาลาลอย

อายุยี่สิบห้า	จึงวิวาห์ขึ้นสูชี
“ทองคำ”ท่านสามี	นานนับปีไร้ลูกยา
ชาวเมืองได้อาศัย	ดูจไฟไทรท่านรักษา
นำบุตรและธิดา	ฝากคุณย่าเลี้ยงดูแล
ยาโมชาญฉลาด	ท่านปรื่องปราดสามารถแท้
กล้าแกร่งมีอ่อนแอ	เป็นแม่เมืองเลื่องลือนาม
หลักฐานปรากฏชัด	ลาวจัดทัพนำเกรงขาม
รุกผ่านย่านเขตคาม	คราพ่อเมืองห่างนคร
จำใจไปกับเขา	หม่นหมองเศร้าเขากวาดต้อน
เดินทางรอนแรมจร	ให้อาวรณ์อ่อนกำลัง



ภาพเหตุการณ์จำลองวีรกรรมที่ทุ่งสัมฤทธิ์

<http://mhmd.rtarf.mi.th/>

ครั้นถึงทุ่งสัมฤทธิ์	คุณย่าคิดมีความหวัง
ข้าศึกต้องกินทัพ	สยบด้วยกลอุบาย
พอถึงฤกษ์ยามดี	รีบเร็ววิ่งทั้งหญิงชาย
พลุไฟแตกกระจาย	สัตญาณหมายพิฆาตมาร
ไฟริแพ้ยับย่อย	กำลังน้อยแต่อาจหาญ
ย่าโมปรีชาชาญ	วีรกรรมจำขึ้นใจ
ยกท่านปราชญ์เมืองย่า	กล่าวขานมาน่าเลื่อมใส
วีรสตรีไทย	ตราตรึงไว้ในกมล





หลวงสุวรรณวาจกกสิกิจ (ทองดี เรศานนท์)

<http://th.wikipedia.org/>

อีกหนึ่งคนสำคัญ	นาม“สุวรรณ เรศานนท์”
กำเนิด ณ ตำบล	โพธิ์กลางนั้นนามเรื่องรอง
เป็นบุตรคนหัวปี	รวมน้องพี่มีเพียงสอง
ไม่นานต้องหม่นหมอง	เมื่อผู้น้องชีพวางวาย
บิดาถึงแก่กรรม	สุดซอกซ้าเหนือบรรยาย
น้ำตารินพร่างพราย	ย้ายไปอยู่บุรีรัมย์
ค้าขายและทำสวน	งานหลกล้วนชวนจดจำ
มารดาช่วยชี้หน้า	เรียนบุรีรัมย์ครบสองปี
มณฑลราชสีมา	ประกาศหาเด็กเรียนดี
เข้าสอบแข่งทันที	ได้ที่หนึ่งนักเรียนทุน



หลวงสุวรรณวาจกกสิกิจ (สุวรรณ เรศานนท์)

<http://archives.psd.ku.ac.th/kuout>

โรงเรียนฝึกหัดครู	ได้เรียนรู้รัฐเชดหนูน
เรียนจบจึงใช้ทุน	ที่กระทรวงธรรมการ
ประถมกสิกรรม	มาประจำทำการงาน
อยู่เพียงหนึ่งปีผ่าน	จึงได้ย้ายโรงเรียนไป
ย้ายมานครปฐม	กราบพระนมไหว้พระใหญ่
มุ่งมั่นและตั้งใจ	เป็นครูดีมีผลงาน
จึงได้ไปศึกษา	วิชาเกษตรไกลถิ่นฐาน
ก้าวหน้าวิชาการ	ฟิลิปปินส์ถิ่นพัฒนา
วิจัยไก่ไข่ดก	ท่านหยิบยกมาศึกษา
สำเร็จปริญญา	อันดับหนึ่งเกียรตินิยม



หลวงสุวรรณวาจกกสิกิจ (สุวรรณ เรศานนท์) พระยาแรกนาขวัญคนแรกของประเทศไทย
<http://archives.psd.ku.ac.th/kuout>

กลับมาเป็นครูสอน	ย้ายสัญจรตามเหมาะสม
กลางใต้ใต้ชื่นชม	อุดมการณ์อันกว้างไกล
งานเด่นที่ทับทิม	ผู้หักล้างแผ้วถางไพร
สัตว์ร้ายทั้งน้อยใหญ่	ชุกชุมใช้ป่าอันตราย
สองปีที่ผ่านมา	ความฝันนั้นไม่สลาย
สมหวังดังคาดหมาย	สร้างโรงเรียนฝึกหัดครู
ด้วยความวิริยะ	อุทิศหะหมันเพียรสู้
ผลงานช่วยเชิดชู	บรรดาศักดิ์“หลวงสุวรรณฯ”
หลักฐานจารึกชื่อ	เพราะท่านคือคนสำคัญ
พระยาแรกนาขวัญ	คนแรกของประเทศไทย



หลวงสุวรรณวาจกกสิกิจ (สุวรรณ เรศานนท์)

<http://archives.psd.ku.ac.th/>

เชี่ยวชาญปศุสัตว์	ท่านสันตการเลี้ยงไก่
รูปแบบทันสมัย	ยกย่องท่านเป็นบิดา
ผลงานปรากฏชัด	ทั้งราษฎร์รัฐไม่กังขา
แต่งตั้งสมหน้าตา	ในตำแหน่งอธิการ
ที่ ม.เกษตรศาสตร์	ท่านปรื่องปราดพร้อมสืบสาน
ศึกษาสร้างสรรค์งาน	นำความรู้สู่มวลชน
ติดต่อผู้เชี่ยวชาญ	ชาติเพื่อนบ้านทุกแห่งหน
ก้าวไกลในสากล	สู่บ้านเกิดและเมืองนอน





อนุสาวรีย์สามบูรพาจารย์

<http://th.wikipedia.org/>

บุกเบิกพัฒนา

ยางพาราวิชาสอน

หลักสูตรทุกบทตอน

อนุสรณ์คุณความดี

ตัวตายชื่อยังคง

ดำรงไว้เกียรติศักดิ์ศรี

สามเดือนเกษตร์นี้

ผู้สร้างสรรค้วิชาการ

“สุวรรณ เรศานนท์”

คือยอดคนชนกล้าवान

หนึ่งในบูรพาจารย์

คือตำนานด้านกสิกรรม



พระเทพวชิรมิตร (พ.ศ. 2431-พ.ศ. 2485)

<http://kanchanapisek.or.th/kp8/nrs>

ยอดศิลปินเอก	คุณเอกต้องจดจำ
ช่างศิลป์ชั้นผู้นำ	ลูกกำนันคนบ้านโพธิ์
เยาว์วัยบรรพชา	วัดพระนารายณ์ฯ เมืองย่าโม
เรียนรู้มากอักโข	วิชาช่างจากหลวงสูง
เติบโตใหญ่เจริญวัย	จากบ้านไปใจหมายมุ่ง
เดินทางสู่เมืองกรุง	เพื่อตามฝันอันเรื่องรอง
ได้เข้าถวายสัตย์	ในสังกัดมีกรมกอง
มหาดเล็กในองค์น้อย	พระอนุชาจอมภูมิินทร์
รู้เรื่องในหน้าที่	บรรดาศักดิ์มีตั้งใจนต
เป็นเอกศิลปิน	“ขุนนิมิตฯ”ผู้เชี่ยวชาญ



พระราชลัญจกรประจำรัชกาลที่ 6

<http://topicstock.pantip.com/library>

เลื่อนเป็น“หลวงนิมิต ฯ”

เลิศแนวคิดประดิษฐ์งาน

ตลอดสามรัชกาล

ฝากฝีมือระบือนาม

งานภาพจิตรกรรม

แม่กงนำเขียนภาพงาม

คือหนึ่งในสยาม

วัดพระแก้วแนวระเบียน

ตราพระราชลัญจกร

อนุสรณ์แห่งชื่อเสียง

วิไลวิลาสเพียง

สมคู่เคียงองค์ราชัน



ภาพจิตรกรรมฝาผนัง ที่วัดพระศรีรัตนศาสดาราม

<http://kanchanapisek.or.th/kp8/nrs>



ภาพโปสเตอร์คันทง

<http://kanchanapisek.or.th/>

ผลงานที่บ้านเกิด	ขอชูเชิดคุณอนันต์
ร่วมออกแบบรูปปั้น	ของท่านท้าวสุรนารี
ศิลปินเมืองโคราช	ก้องประกาศเกียรติศักดิ์ศรี
คงค่าคุณความดี	จารึกชื่อให้ลือชา
“พระเทวภินิมิต”	ต้นแบบคิดปั้นรูปย่อ
ลูกหลานราชสีมา	น้อมวันทาย่าลี้มเลื่อน



รูปปั้นท้าวสุรนารี

แม่พระธรณีบีบมวยผม



ใหญ่ วิเศษพลกรัง ศิลปินแห่งชาติ สาขาศิลปะการแสดง (เพลงพื้นบ้าน – เพลงโคราช) ประจำปี 2539

http://www.siamdara.com/hotnews/110901_0771.html

อีกหนึ่งเอกลักษณ์

สืบมาพ่าย้าเตือน

หมอลำเพลงคนสำคัญ

เสริมส่งจนรุ่งเรือง

กำเนิดบ้านสี่มุม

ขยันหมั่นเพียรถาม

เป็นหมอลำเพลงเสียงดี

ไหวพริบตอบโต้ไว

ภูมิใจนักหาใดเหมือน

“เพลงโคราช” รากเหง้าเมือง

ผู้สร้างสรรค์นามกระเดื่อง

ฉายาว่า “ใหญ่เพลงงาม”

เพียรทุ่มเททุกโมงยาม

เรียนจากครูแต่เยาว์วัย

ปฏิภาณมีน้ำเลื่อมใส

เลื่องลือชื่อ “หอกสี่คม”



การแสดงเพลงโคราชสืบทอดมาจนถึงปัจจุบัน



นายใหญ่ วิเศษพลกรัง

ถ่ายทอดเพลงโคราช	ทุกศิลปะศาสตร์ที่สั่งสม
ลูกหลานทำนอบรม	จงดำรงเอกลักษณ์
หมอลำเพลงเจ้าตำนาน	เพลงพื้นบ้านชนประจักษ์
รางวัลภูมิไฉนัก	ตอบแทนค่าคุณความดี
ศิลปินแห่งชาติ	เพลงโคราชเทิดศักดิ์ศรี
ตราไว้ในธานี	การันตียอดครูเพลง
กล่าวไว้ให้ลือค่า	ปราชญ์เมืองย่าผู้กล้าแกร่ง
ภูมิใจคนบ้านเอง	ลูกอีสานหลานย่าโม



ใหญ่ วิเศษพลกรัง ศิลปินแห่งชาติ

คำอธิบายศัพท์

คาม	น. บ้าน, หมู่บ้าน
ตำนาน	น. เรื่องราวที่เล่าสืบต่อกันมาเป็นเวลานาน
ท้าวสุรนารี	น. ท้าวสุรนารี เดิมชื่อ โม เกิดที่ตรงข้ามวัดกลาง อ.เมือง จ.นครราชสีมา มีพี่น้องทั้งหมด 3 คนคือ พี่สาวชื่อ เป้าผล มีน้องชายชื่อ จุก ต่อมาท่าน ได้แต่งงานกับพระยาปลัดทองคำ (พระยามหิศราธิบดี) ไม่มีบุตรด้วยกันคุณหญิงโมได้รับการยกย่องว่า เป็น วีรสตรีไทยอีกท่านหนึ่ง เนื่องจากได้ขับไล่กองทัพเจ้า อนุวงศ์แห่งเวียงจันทน์ให้ออกจากเมืองนครราชสีมาได้ ชาวโคราช และคนทั่วไปเรียกท่านว่า “ย่าโม”
ทุ่งสัมฤทธิ์	น. สถานที่ที่ท้าวสุรนารีและขบวนนครราชสีมา ชนะทัพเจ้าอนุวงศ์ ปัจจุบันตั้งอยู่ที่ อ.พิมาย จ.นครราชสีมา
นายกีม นางบุญมา	น. บิดา มารดา ของท้าวสุรนารี
พระเทวาทินิมิตร	น. พระเทวาทินิมิตร เป็นศิลปินเอกคนหนึ่งของไทยใน สมัยรัชกาลที่ 5-7 แห่งกรุงรัตนโกสินทร์ เดิมชื่อ นายฉาย เทียมศิลป์ชัย เกิดเมื่อ เดือนกันยายน 2431 ที่ บ้านโพธิ์ อ.เมือง จ.นครราชสีมา พระเทวาทินิมิตรมี ผลงานด้านศิลปะมากมาย ที่สามารถสืบค้นและรวบรวม ได้ เช่น เป็นแม่กองเขียนภาพจิตรกรรมฝาผนังวัดพระ ศรีรัตนศาสดาราม เป็นผู้คิดค้นประดิษฐ์ลายไทยต่าง ๆ และรวบรวมเข้าเป็นหมวดหมู่ งานเขียนรูปแม่พระ ธรณีบีบมวยผม เขียนแบบตราพระราชลัญจกร ประจำ รัชกาลที่ 6 เป็นผู้ออกแบบรูป

ท้าวสุรนารี ร่วมกับ ศาสตราจารย์ศิลป์ พีระศรี

วัดกลาง

น. วัดพระนารายณ์มหาราช เป็นวัดเก่าแก่สร้างมาพร้อมกับการสร้างเมืองในสมัยสมเด็จพระนารายณ์มหาราช ตั้งอยู่ที่ ต.ในเมือง อ.เมือง จ.นครราชสีมา

หลวงสุวรรณวาจกกสิกิจ

น. หลวงสุวรรณวาจกกสิกิจ เดิมชื่อ ทองดี เรศานนท์ ต่อมาเปลี่ยนเป็น สุวรรณ เรศานนท์ เกิดเมื่อวันที่ 10 มิถุนายน 2439 ที่ต.โพธิ์กลาง อ.เมือง จ.นครราชสีมา เป็นอธิบดีกรมเกษตรและประมง และได้เป็นพระยาแรกนาขวัญคนแรกของประเทศไทย ได้รับการยกย่องว่าเป็นบิดาแห่งการเลี้ยงไก่แห่งประเทศไทย ท่านเกษียณอายุราชการเมื่อ พ.ศ. 2501 ได้ประกอบอาชีพส่วนตัวด้วยการตั้งฟาร์มเลี้ยงไก่ ชื่อฟาร์มเรศานนท์ ที่ซอยอัมมิตร กรุงเทพฯ ท่านถึงแก่กรรมเมื่อวันที่ 21 พฤศจิกายน 2506 รวมอายุได้ 67 ปี

ใหญ่ วิเศษพลกรัง

น. นายใหญ่ วิเศษพลกรัง ศิลปินแห่งชาติ สาขาวรรณศิลป์ (การแสดงพื้น-เพลงโคราช) ประจำปี พุทธศักราช 2539 เกิดเมื่อวันที่ 31 มกราคม 2463 ที่บ้านสีมูม อ.เมือง จ.นครราชสีมา เป็นหมอลำโคราชที่เสียงดี มีปฏิภาณไหวพริบ ได้ตอบโต้เฉียบคมอย่างหมอลำโคราช เรียกว่า หอกสี่คม ได้แก่

- คมที่ 1 หมายถึง ความรอบรู้ด้านธรรมะ
- คมที่ 2 หมายถึง ความรอบรู้ด้านประวัติศาสตร์
- คมที่ 3 หมายถึง ความรอบรู้ด้านนิทาน
- คมที่ 4 หมายถึง ความรอบรู้ด้านปฏิภาณไหวพริบ

ใหญ่ วิเศษพลกรัง ถึงแก่กรรมเมื่อวันที่ 20 สิงหาคม 2554 รวมอายุได้ 91 ปี

กิจกรรมท้ายเรื่อง

ตอนที่ 4 ปราชญ์เมืองย่า

คำสั่ง จงตอบคำถามต่อไปนี้ให้ถูกต้อง

1. บ้านเกิดและที่ตั้งถิ่นฐานของท้าวสุรนารีคือที่ใด

.....

2. ชุมชนโบราณที่ปรากฏในสมัยท้าวสุรนารีปัจจุบันคือที่ใด

.....

3. นักเรียนคิดว่าเพราะเหตุผลใดท้าวสุรนารีจึงได้รับการยกย่องว่าเป็นปราชญ์เมืองย่า

.....

4. หลวงสุวรรณวาจกกสิกิจ เป็นบุคคลสำคัญและได้รับการยกย่องในเรื่องใดบ้าง

.....

5. “สามบูรพาจารย์ หรือ สามเสือแห่งเกษตร” หมายถึงท่านใดบ้าง

.....

6. ยอดศิลปินเอกชาวนครราชสีมา หมายถึงใคร และเป็นศิลปินเอกในสมัยใด

.....

7. ผลงานใดเป็นผลงานสำคัญของพระเทวภินิมิตที่มีต่อจังหวัดนครราชสีมา

.....

8. ใหญ่ วิเศษพลกรัง เป็นศิลปินแห่งชาติสาขาใด และเมื่อปี พ.ศ. ใด

.....

9. จงอธิบายคำว่า “หอกสี่คม”

.....

10. ปราชญ์เมืองย่า ท่านใดที่มีบทบาทในการพัฒนาด้านการเกษตรและนำวิทยาการสมัยใหม่
เข้ามาในประเทศไทย

.....

เฉลยกิจกรรมท้ายเรื่อง**ตอนที่ 4 ปราชญ์เมืองย่า**

ข้อ	คำตอบ
1	วัดพระนารายณ์มหาราช หรือ วัดกลาง
2	ชุมชนบ้านสก อยู่หลังสถานีรถไฟชุมทางจิระ ต.ในเมือง อ.เมือง จ.นครราชสีมา
3	ใช้สติปัญญา ไหวพริบ ออกกลอุบายจนได้รับชัยชนะเหนือกองทัพเจ้าอนุวงศ์
4	บิดาแห่งการเลี้ยงไก่แห่งประเทศไทย พระยาแรกนาขวัญคนแรกของประเทศไทย ผู้ร่วมก่อตั้งมหาวิทยาลัยเกษตรศาสตร์ ผู้บุกเบิกหลักสูตรวิชาช่างพารา
5	พระช่วงเกษตรศิลปการ (ช่วง โลจายะ) หลวงสุวรรณวาจกกสิกิจ (สุวรรณ เรศานนท์) หลวงอิงคศรีกสิการ (อินทรี จันทรสถิต)
6	พระทวารินนิมิต สมัยรัชกาลที่ 5-7
7	ออกแบบรูปปั้นท้าวสุรนารี
8	ศิลปินแห่งชาติสาขาศิลปะการแสดง (เพลงพื้นบ้าน-เพลงโคราช) ประจำปี พ.ศ.2539
9	หมอลำเพลงโคราชที่เสียงดี มีปฏิภาณไหวพริบโต้ตอบได้เฉียบคม มีลักษณะดังนี้ คมที่ 1 ความรอบรู้ด้านธรรมะ คมที่ 2 ความรอบรู้ด้านประวัติศาสตร์ คมที่ 3 ความรอบรู้ด้านนิทาน คมที่ 4 ความรอบรู้ด้านปฏิภาณไหวพริบ
10	หลวงสุวรรณวาจกกสิกิจ (สุวรรณ เรศานนท์)

ตอนที่ 5 พาเที่ยวเมืองย่าโม



รถสาย 21 กรุงเทพฯ - ราชสีมา

ขออาสนาทำเที่ยวถิ่นกำเนิด	ชวนไปเปิดประตูสู่อีสาน
ลงรถทัวร์สายยี่สิบเอ็ดใจเบิกบาน	ชมสถานเที่ยวท่องล่องเมืองงาม
ดินแดนนี้ของดีมีตะดาต	นามโคราชเมืองหญิงกล้าหน้าแกงขาม
กราบย่าโมมิ่งมงคลชนลือนาม	อย่ามองข้ามขอพรใดสมใจปอง
ลอดประตูชุมพลด้านหลังย่า	เชื่อกันว่าจักได้อยู่เคียงคู่สอง
เขยตะไลโคราชมิพลาตครอง	เชิญทดลองลอดซุ้มซุ่มกลมด





กราบอัฐิคุณย่าโม ณ วัดศาลาลอย

มาฟังเพลงโคราชปราชญ์อีสาน เก็บนบานเมื่อสัมฤทธิ์ประสิทธิ์ผล
 ขอพรย่าคุ้มครองทุกผู้คน แล้วดั้นด้นไป“วัดศาลาลอย”
 คุณย่าโมและสามีท่านร่วมสร้าง ตัดเส้นทางลำตะคองได้ใช้สอย
 กราบอัฐิคุณย่าจารีกรอย ปล่อยปลาหอยสะเดาะเคราะห์หมดทุกข์ภัย



สะเดาะเคราะห์ปล่อยปลา หอย ลงในลำตะคอง

เพลงโคราชเก็บน ณ วัดศาลาลอย ต.โพธิ์กลาง อ.เมือง จ.นครราชสีมา

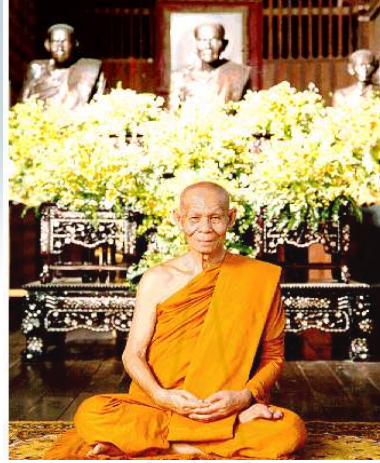

พระราชวรสังวร (หลวงพ่อบุช ฐานิโย)

<http://kanchanapisek.or.th/kp8/nrs/nrs203.html>

ตะวันย้ายป้ายคล้อยพลอยโหยหิว

จนท้องกิวหน้าหน้าลายไหล

โบกมือลาศาลาลอยในทันใด

มุ่งหน้าไปร้าน“ฮอซอน”ที่ลือชา

ขนมจีนจานใหญ่เสิร์ฟพร้อมผัก

เอกลักษณ์หนึ่งเดียวเที่ยวสรรหา

ปลาชิ้นโตพอคำในน้ำยา

หม้อปลาร้ารสกลมกล่อมกำลังดี

ตั้งอยู่ใกล้โรงเรียนภูเขาลาด

บรรยากาศแสนสบายคลายหอมองศรี

อิมเอมท้องจําต้องจรรลี

ชวนน้องพี่ไปวัดป่าตาลวัน

ณ ที่นี้คือแดนดินถิ่นธรรมะ

ไว้คุณพระพาให้ใจสุขสันต์

บริจาคปัจจัยสิ่งสำคัญ

อภิวันท์อัฐิหลวงพ่อบุชอิมเอิบใจ



ขนมจีนร้านฮอซอน

น้ำยาหม้อปลาร้า



ประติมากรรมหยดน้ำ บุ่งตาหลวง

ตะลอนทัวร์ทั้งวันเหน็ดเหนื่อยนัก	เข้าที่พักริมบึงสวยใส
มองลงมาผู้คนวิ่งขวักไขว่ไป	สุดชื่นใจชมทิวทัศน์งามจับตา
ตะวันรอนอ่อนแสงใกล้ลับ	สีทองจับขอบฟ้าไกลสุดเวหา
เดินทอดน่องผ่อนคลายสบายอุรา	ประติมากรรมหยดน้ำงามน่าชม
แลหยดน้ำพิลาสล้ำดั่งหยดทิพย์	ระยับยิบประกายสรสุดสวยสม
ฤาหลังจากสถานพินานพรหม	มาให้ชมยังฝันล้ำพาชื่นใจ
ส่วนสี่เหลี่ยมหยดน้ำงามผุดผ่อง	ประกายทองกระจ่างสว่างไส
สีขาวบริสุทธิ์อำอำไพ	ส่องแสงไขฐานรองมั่นรักภักดี
ตั้งตระหง่านโดดเด่นเป็นสง่า	ณ เบื้องหน้าบึงใหญ่สมศักดิ์ศรี
ต้นแบบหลักสวนน้ำคู่ธานี	เชิญน้องพี่มีโอกาสแวะมาыл





ร้อยปีเมืองย่า ตลาดสมัยใหม่กิ่งขอนแก่น

อาทิตย์ลับอัสดงลงลอยเลื่อน

เที่ยว“ตลาดร้อยปี”พลุกพล่านคน

เป็นตลาดสมัยใหม่กิ่งขอนแก่น

เปิดตลาดยามเย็นบริการ

บ้านไม้เก่าเอกลักษณ์ไทยโคราช

ทั้งผักผลไม้สดตำนำลิ้มลอง

งานแฮนด์เมดมีขายอยู่ไม่น้อย

กว่าสองร้อยร้านค้าน่าสนใจ

ตลาดแสงเดือนเยือนนภาทั่วแห่งหน

ชื่นชมลราตรีนี้ยาวนาน

ถนนมุขมนตรีตั้งสถาน

ชมวิถีชาวบ้านฟังกโพล์ของ

บรรยากาศแบบดั้งเดิมเชิญเที่ยวท่อง

ขายสินค้ามือสองต้องตาใจ

ทั้งสายสร้อยร้อยลูกปัดสีสดใส

เป็นไฮไลท์ผู้รักศิลปะถิ่นย่าโม



ตลาดร้อยปีเมืองย่า ถ.มุขมนตรี ต.ในเมือง อ.เมือง จ.นครราชสีมา



ร้านขายสินค้าของเก่า ณ ตลาดร้อยปีเมืองย่า

ครั้งอดีตเคยเป็นโรงเลื่อยเก่า	มีเรื่องเล่ากว่าร้อยปีนานอักโข
ครั้งสงครามเวียดนามเป็นบังกะโล	บ้านใหญ่โตทหารเช่าอาศัยมา
เป็นบ้านเช่าจนถึงปีห้าสี่	ที่แห่งนี้สิ่งศักดิ์สิทธิ์ท่านรักษา
สมัยก่อนคนงานเผาเสาอูรา	หลวงพ่อประสิทธิ์บังตาพาพ้นภัย
ได้เวลาสี่ทุ่มตลาดปิด	เชิญญาติมิตรกลับเคหาที่อาศัย
จ่านิราศตลาดร้อยปีจรจากไกล	ถึงปีหน้าฟ้าใหม่คงได้เยือน



บรรยากาศ ณ ตลาดร้อยปีเมืองย่า

เปิดบริการ เวลา 16.00 -22.00 น.



ขวัญเรือน รีสอร์ท ตั้งอยู่ริมบึงตาค้าว

กลับมาพักผ่อนกายใกล้สวนน้ำ
ณ รีสอร์ทที่นามว่าขวัญเรือน
อรุณรุ่งพรั่งนี้นำเที่ยวต่อ
ให้ตลอดตลอดภัยทุกโมงยาม
วิวทิวทัศน์สวยล้ำเนืองเสียงไก่ขัน
ตักบาตรพระอธิษฐานช่วยบรรเทา

สวดมนต์พำลั้บผันดือยาคลาดเคลื่อน
นาฬิกาบอกเตือนว่าสองยาม
กราบวอนขอสิ่งศักดิ์สิทธิ์โลกทั้งสาม
เที่ยวเมืองงามแดนอีสานบ้านของเรา
ทิววันกลับมาเยือนให้คลายเหงา
ทุกคำเจ้าจงมีสุขทุกข้ออย่าพลาด



สถานที่พักผ่อนหย่อนใจ และการออกกำลังกาย ณ บึงตาค้าว



พิพิธภัณฑ์ไม้กลายเป็นหิน

<http://www.bloggang.com/>

ออกสัญจรไปดูไม้กลายเป็นหิน	เลื่องระบิลพิพิธภัณฑ์ท่านกล่าวขาน
ปีห้าหนึ่งเปิดอย่างเป็นทางการ	จัดแสดงผลงานความเป็นมา
หนึ่งในเจ็ดของโลกโชคเหลือหลาย	พิพิธภัณฑ์ไม้กลายเป็นหินแหล่งศึกษา
แบ่งสามโซนจัดสรรพรรณนา	เชิญท่านมาฟังบรรยายขยายความ
โซนที่หนึ่งไม้เป็นหินอายุมาก	มีหลายหลากแปลศานปีศรีสยาม
ถึงสามร้อยสามสิบล้านเก่าลายคราม	ช่างงดงามไม้เนื้ออำมณี



พิพิธภัณฑ์ไม้กลายเป็นหิน โซนที่ 1 ไม้เนื้ออำมณี

<http://www.bloggang.com/>



พิพิธภัณฑ์ไม้กลายเป็นหิน โซนที่ 2 ซากช้างดึกดำบรรพ์

<http://www.bloggang.com/>

ซากช้างดึกดำบรรพ์โซนที่สอง	ภายในห้องฟอสซิลช้างสง่าศรี
งานอเนกประสงค์ที่น่าทึ่งดี	ก็ยังมีหลายยีราฟต้นตระกูล
โซนที่สามเก็บชิ้นส่วนไดโนเสาร์	หยิบยกเอามาศึกษาให้ดู
พวกกินพืชสัตว์ครบบริบูรณ์	ช่วยเพิ่มพูนความรู้ให้ยืนยง
เปิดจำหน่ายขายบัตรยี่สิบบาท	ท่านสามารถเข้าชมสมประสงค์
วิถีทัศน์จัดฉายหายวอยง	จงดำรงสมบัติชาติอย่าคลาดคลา



พิพิธภัณฑ์ไม้กลายเป็นหิน โซนที่ 3 ชิ้นส่วนไดโนเสาร์

<http://www.bloggang.com/>



แรด

เสือ

ช้าง

เรียนรู้ชีวิตสัตว์ที่สวนศึกษา

ช่างคุ้มค่ากับเวลาสมดังหมาย

นกเพนกวินแมวน้ำนั้นม้ายาย

ดำเหลืองพรายลายพาดคอนพยัคฆา

ไกด์นำเที่ยวเลียวรรถกำหนดที่

ทุกสถานีจอดให้ชมเหล่าสิงสา

ทั้งชะนีเห็นล่อม้าลา

โขลงช้างป่าเสือชีต้าแรดสิงโต

ฟังบรรยายขยายความได้เรียนรู้

แวะชมงูแม่แม่เบียร์ร้องไอ้โห

หลายหลากพันธุ์น่าครันคร้ามในกรงโซ่ว

ไม่เลโลริบถอยทยอยเดิน



รถไฟบริการนำเที่ยวในสวนสัตว์นครราชสีมา



ยีราฟ

เจ้ายีราฟคอยาวเต็มใบไม้ ช่างสูงใหญ่ได้มองเมียงเพียงผิวเผิน
 ชมนกเงือกเลือกจิกหนอนคงเพลิดเพลิด ไม่ขาดเกินพลบค่ำย่ำสายัณห์
 หอมตลบอบอวลมวลบุปผา กระจ่างง่าป่าแซมเต็มสีสัน
 ไม้ดอกไม้ประดับนานาพรรณ ดูชินันพวงชมพูช่อบาน



นกอกระจากเทศ

โชว์แมวน้ำ



มีบริการรถจักรยาน ชมบรรยากาศสวนสัตว์นครราชสีมา

ลมร่ำเพยเซยพัดเสียงหวีดหวิว	และลิวทิวไฟจับเสียงประสาน
ยอดหญ้าต้นระบำเรียงสำราญ	จักรยานเล่นผ่านพื้นต้นภวังค์
โบกมือลาสรรพสัตว์แมกไม้เขียว	ได้มาเที่ยวถิ่นทองต้องมนต์ขลัง
หลงเสน่ห์ธรรมชาติอย่างจริงจัง	จึงวาดหวังวันใหม่ได้กลับมา
ไก่อ่าสานำเที่ยวเมืองโคราช	สมดังคาดคิดไว้ใจहरษา
พาเที่ยวท่องล่องทั่วทั้งพารา	ชื่นชีวาภาคภูมิใจในลำเนา
ชาวโคราชยินดีต้อนรับท่าน	หากได้ผ่านแหวะบ้านเองจักคลายเหงา
มีของดีอีกมากที่บ้านเรา	สุขใดเท่าเที่ยวถิ่นทองของย่าเอย



คำอธิบายศัพท์

บุง	น. บึง
บุงตาหั่ว	น. บึงน้ำขนาดใหญ่ มีชื่ออย่างเป็นทางการว่า “สวนน้ำบุงตาหั่วเฉลิมพระเกียรติ รัชกาลที่ 9” ตั้งอยู่ที่ค่ายสุรนารี ต.หนองไผ่ล้อม อ.เมือง จ.นครราชสีมา เป็นสถานที่ออกกำลังกายและพักผ่อนหย่อนใจของชาวนครราชสีมา
ประติมากรรมหยดน้ำ	น. สัญลักษณ์ของสวนน้ำบุงตาหั่วเฉลิมพระเกียรติ รัชกาลที่ 9
ประกัสสร	น. แสงเลื่อมพราย มีแสงแพรวพราวเหมือนแสง พระอาทิตย์แรกขึ้น, บริสุทธิ, ผ่องใส
ประสิทธิผล	น. ผลของความสำเร็จผลที่เกิดขึ้น
เมืองหญิงกล้า	น. เมืองนครราชสีมา
รถทัวร์สายยี่สิบเอ็ด	น. รถโดยสารปรับอากาศ ชั้น 1 วิ่งบริการระหว่าง จังหวัดนครราชสีมา ถึง กรุงเทพมหานคร ตลอด 24 ชั่วโมง อัตราค่าโดยสารปัจจุบัน อยู่ที่ละ 220 บาท
ลำตะคอง	น. ลุ่มน้ำลำตะคอง อยู่ทางทิศตะวันตกของลุ่มน้ำมูล มีต้นกำเนิดบริเวณเส้นสันปันน้ำของลุ่มน้ำป่าสัก ทางด้านทิศตะวันตกและลุ่มน้ำนครนายกทางด้านทิศใต้ มีอาณาเขตทิศเหนือติดลุ่มน้ำลำเชียงไกร ทิศใต้ติด เทือกเขาบรรทัด ทิศตะวันออกติดลำพระเพลิงและลำมูลตอนบน

ทิศตะวันตกติดกับที่ราบสูงระหว่างลุ่มน้ำป่าสักและลุ่มน้ำ

นครนายก ตอนต้นน้ำไหลผ่านหุบเขา ชายเขา และที่สูง มีความ

ลาดชัน ไหลผ่านอำเภอสีคิ้ว อำเภอสูงเนิน อำเภอขามทะเลสอ

และอำเภอเมืองไหลสู่แม่น้ำมูลที่ตำบลท่าช้าง

อำเภอเฉลิมพระเกียรติ ลำตะคองมีความยาวตลอดสายประมาณ

220 กิโลเมตร

หม้อปลาร้า

น. อาหารพื้นเมืองอีสาน คือ นำมาปลามาต้มในหม้อดิน

มีส่วนผสมสำคัญคือ น้ำปลาร้า หอม กระเทียม นิยม

นำมารับประทานกับข้าว หรือ ทำเป็นน้ำยาขมนมจีน

ฮอซอน

น. ชื่อร้านขมนมจีนน้ำยาหม้อปลาร้า ตั้งอยู่เลขที่ 4815

ถนนมุขมนตรี บ้านภูเขาลาด ต.บ้านใหม่ อ.เมือง จ.นครราชสีมา

จำหน่ายขมนมจีนหม้อปลาร้า อาหารตามสั่ง และอาหารป่า

เจ้าของร้านชื่อ นางวรรัตน์ สนิใหม่

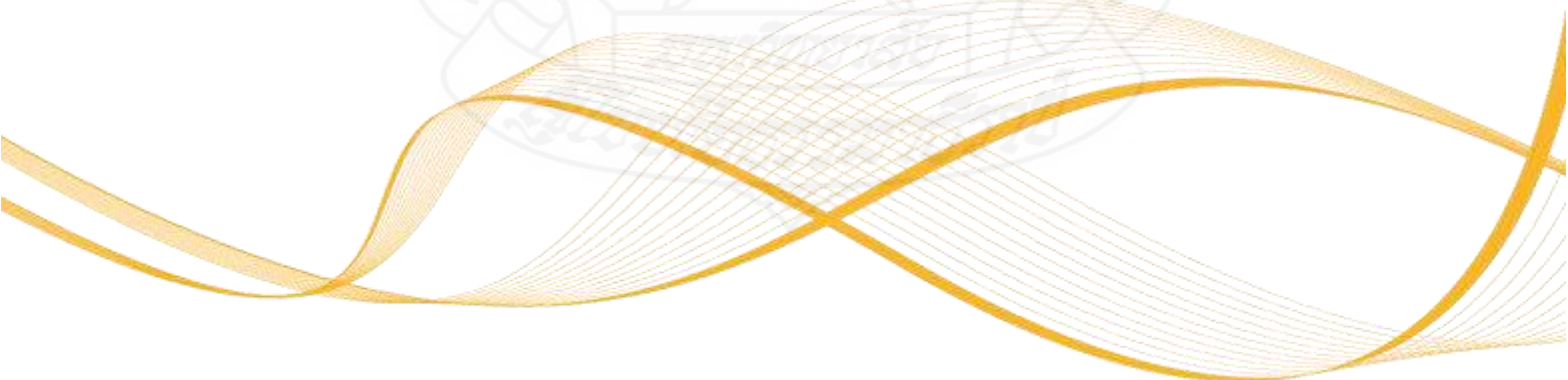

กิจกรรมทำเรื่อง

ตอนที่ 5 พาเที่ยวเมืองย่าโม

คำสั่ง จงจับคู่ข้อความที่มีความสัมพันธ์กัน

- | | | |
|---------|---------------------------|---|
|1 | วัดศาลาลอย | ก. ร้านขนมจีนฮอซอน |
|2 | วัดป่าศาลวัน | ข. สถานที่ออกกำลังกายพักผ่อนหย่อนใจ |
|3 | ฮอซอน | ค. จัดแสดงซากช้างศึกดำบรรพ์ |
|4 | บึงตาคหั่ว | ง. วัดที่สร้างโดยท้าวสุรนารีและสามี |
|5 | วัดพระนารายณ์มหาราช | จ. กรุงเทพฯ-นครราชสีมา |
|6 | ตลาดร้อยปีเมืองย่า | ฉ. แหล่งทัศนศึกษาและชมธรรมชาติ |
|7 | พิพิธภัณฑน์ไม้กลายเป็นหิน | ช. กราบอัฐิหลวงพ่อพู่ ฐานิโย |
|8 | สวนสัตว์นครราชสีมา | ซ. ขายสินค้ามือสองและงานแฮนด์เมด |
|9 | เพลงโคราช | ณ. ปราชญ์อีสาน |
|10 | สาย 21 | ญ. บ้านเกิดและตั้งถิ่นฐานของท้าวสุรนารี |

มหาวิทยาลัย

เฉลยกิจกรรมท้ายเรื่อง**ตอนที่ 5 พาเที่ยวเมืองย่าโม**

ข้อ	คำตอบ
1	ง
2	ช
3	ก
4	ข
5	ญ
6	ซ
7	ค
8	ฉ
9	ณ
10	จ

บรรณานุกรม

- กรมศิลปากร (2542) *วัฒนธรรม พัฒนาการทางประวัติศาสตร์ เอกลักษณ์ และภูมิปัญญาจังหวัดนครราชสีมา* กรุงเทพมหานคร องค์การคำคุณฐา
- ชัยวัฒน์ วงศ์เกียรติขจร (2544) *พจนานุกรมคำสัมผัส* กรุงเทพมหานคร องค์การคำคุณฐา
- เต็ม วิชาลัยพจนกิจ (2513) *ประวัติศาสตร์อีสาน* กรุงเทพมหานคร สมาคมสังคมศาสตร์
- นฤมล ปิยวิทย์ (2546) *คำศัพท์ภาษาไทยโคราช* สำนักศิลปวัฒนธรรม สถาบันราชภัฏนครราชสีมา
- ราชบัณฑิตยสถาน (2542) *พจนานุกรมราชบัณฑิตยสถาน พ.ศ. 2542* กรุงเทพมหานคร
- น่านมีบุ๊คพับลิเคชั่นส์
- _____. (2547) *นครราชสีมาโคราชของเรา* กรุงเทพมหานคร มังกรการพิมพ์
- “ขบวนแห่งานฉลองวันแห่งชัยชนะท้าวสุรนารี” คืบคืบวันที่ 21 เมษายน 2556 จาก
- <http://www.madching.org>
- “ข้าวแฉะ” คืบคืบวันที่ 15 มกราคม 2556 จาก <http://www.topicstock.com/food>
- “งานแข่งเรือพิมาย” คืบคืบวันที่ 15 มกราคม 2556 จาก <http://www.openbase.in.th/node/7408>
- “งานหัตถกรรมจากผักตบชวา” คืบคืบวันที่ 25 มกราคม 2556 จาก <http://www.thaitumbol.com>
- “คงพญาเย็น” คืบคืบวันที่ 22 ธันวาคม 2555 จาก <http://www.ed-files-media.com/ud>
- “ทางรถไฟกรุงเทพฯ-นครราชสีมา” คืบคืบวันที่ 23 ธันวาคม 2555 จาก
- <http://www.goldmarketplaza.com>
- “เทศกาลกินหมี่ที่กระโทก” คืบคืบวันที่ 14 กุมภาพันธ์ 2556 จาก <http://www.taklong.com/landscape>
- “ประวัติโรงเรียนบุญวัฒนา” คืบคืบวันที่ 24 ธันวาคม 2555 จาก <http://www.boon.ac.th>
- “พระเจ้าวรวงศ์เธอ พระองค์เจ้าบวรเดช” คืบคืบวันที่ 24 ธันวาคม 2555 จาก
- <http://www.oknation.com>
- “พระบาทสมเด็จพระพุทธยอดฟ้าจุฬาโลก” คืบคืบวันที่ 22 ธันวาคม 2555 จาก
- <http://www.actloud.com/stories>
- “พระบาทสมเด็จพระจอมเกล้าเจ้าอยู่หัว” คืบคืบวันที่ 22 ธันวาคม 2555 จาก <http://www.rb-memory.blogspot.com>
- “พระเทวภินิมมิตร” คืบคืบวันที่ 26 ธันวาคม 2555 จาก <http://www.kanchanapisek.or.th>

“พระราชลัญจกรประจำรัชกาลที่ 6” ค้นคืนวันที่ 26 ธันวาคม 2555 จาก

<http://www.topicstock.pantip.com>

“พิพิธภัณฑน์ไม้กลายเป็นหิน” ค้นคืนวันที่ 28 ธันวาคม 2555 จาก <http://www.bloggang.com>

“ภาพจิตรกรรมฝาผนังวัดพระศรีรัตนศาสดาราม” ค้นคืนวันที่ 25 ธันวาคม 2555 จาก

<http://www.kanchanapisek.or.th>

“ภาพจำลองเหตุการณ์วีรกรรมทุ่งสัมฤทธิ์” ค้นคืนวันที่ 25 ธันวาคม 2555 จาก

<http://www.mhmd.rtarf.mi.th>

“ภาพโปสเตอร์คทาหุง” ค้นคืนวันที่ 25 ธันวาคม 2555 จาก <http://www.kanchanapisek.or.th>

“มีดโคราช” ค้นคืนวันที่ 26 มกราคม 2556 จาก <http://www.oknation.net/blog>

“เมืองเสมา” ค้นคืนวันที่ 21 ธันวาคม 2555 จาก <http://www.khaoyaizone.com>

“วินัย บัวประดิษฐ์ ผู้ว่าราชการจังหวัดนครราชสีมา” ค้นคืนวันที่ 21 กรกฎาคม 2556 จาก

<http://www.pr.prd.go.th/nakhonratchasima/ewt.news>

“วีรกรรมท้าวสุรนารี” ค้นคืนวันที่ 23 ธันวาคม 2555 จาก <http://www.klongdigital.com/>

“สมเด็จพระเจ้าตากสินมหาราช” ค้นคืนวันที่ 22 ธันวาคม 2555 จาก

<http://www.actloud.com/stories>

“สมเด็จพระนารายณ์มหาราช” ค้นคืนวันที่ 21 ธันวาคม 2555 จาก

<http://www.greatofthai.krulpom.com>

“หลวงพ่อบุช ฐานินโย” ค้นคืนวันที่ 5 มกราคม 2556 จาก

<http://www.kanchanapisek.or.th/kp8/nrs203.html>

“หลวงสุวรรณวาจกกสิกิจ” ค้นคืนวันที่ 25 ธันวาคม 2555 จาก <http://www.th.wikipedia.org>

“หลวงสุวรรณวาจกกสิกิจ บิดาแห่งการเลี้ยงไก่ของประเทศไทย” ค้นคืนวันที่ 25 ธันวาคม 2555

จาก <http://www.archives.psd.ku.ac.th/kuout>

“ใหญ่ วิเศษพลกรัง” ค้นคืนวันที่ 28 ธันวาคม 2555 จาก <http://www.siamdara.com/hotnews>

“อนุสาวรีย์สามบูรพาจารย์” ค้นคืนวันที่ 26 ธันวาคม 2555 จาก <http://www.th.wikipedia.org>



หนังสือส่งเสริมการอ่าน เรื่อง เล่าเรื่องเมืองโคราช
ภาควิชาวรรณคดี

บทที่ 3

สรุป อภิปรายผล และข้อเสนอแนะ

การสร้างหนังสือส่งเสริมการอ่าน เรื่อง เล่าเรื่องเมืองโคราช สำหรับนักเรียนชั้นมัธยมศึกษาปีที่ 2 โรงเรียนบุญวัฒนา จังหวัดนครราชสีมา สรุปผลได้ดังนี้

1. สรุปผลการศึกษา

1.1 วัตถุประสงค์ของการศึกษา

1.1.1 เพื่อสร้างหนังสือส่งเสริมการอ่านเรื่อง เล่าเรื่องเมืองโคราช สำหรับนักเรียนชั้นมัธยมศึกษาปีที่ 2 โรงเรียนบุญวัฒนา จังหวัดนครราชสีมา

1.1.2 เพื่อตรวจสอบคุณภาพของหนังสือส่งเสริมการอ่านที่สร้างขึ้น

1.2 ขอบเขตของการศึกษา

1.2.1 หนังสือส่งเสริมการอ่านเรื่อง เล่าเรื่องเมืองโคราช สำหรับนักเรียนชั้นมัธยมศึกษาปีที่ 2 โรงเรียนบุญวัฒนา จังหวัดนครราชสีมา เป็นงานเขียนประเภทบทร้อยกรองที่ผู้ศึกษาได้แต่งขึ้นเอง เนื้อหาแสดงเรื่องราวความรู้ด้านต่างๆ เกี่ยวกับอำเภอเมืองนครราชสีมา จังหวัดนครราชสีมาประกอบไปด้วย 5 ตอน ได้แก่ ย้อนรอยเมืองหญิงกล้า ราชสีมาวันนี้ ของดีเมืองโคราช ปราชญ์เมืองย่า และพาเที่ยวเมืองย่าโม โดยแต่ละเรื่อง มีคำอธิบายศัพท์ กิจกรรมท้ายเรื่อง และภาพประกอบ

1.2.2 การตรวจสอบคุณภาพหนังสือ ตรวจสอบโดยให้ผู้ทรงคุณวุฒิที่มีความชำนาญด้านการเขียนหนังสือสำหรับเด็กและการสอนภาษาไทย จำนวน 3 คน ประเมินโดยใช้แบบประเมินคุณภาพของหนังสือ โดยใช้แบบประเมินเพื่อหาค่าดัชนีความสอดคล้อง (IOC) และสอบถามความคิดเห็นของนักเรียนชั้นมัธยมศึกษาปีที่ 2 โรงเรียนบุญวัฒนา จังหวัดนครราชสีมา จำนวน 10 คน

1.3 การสร้างหนังสือส่งเสริมการอ่าน

ผู้ศึกษาได้ดำเนินการสร้างหนังสือส่งเสริมการอ่านตามขั้นตอน ดังนี้

1.3.1 กำหนดลักษณะและโครงสร้างของหนังสือ

การสร้างหนังสือส่งเสริมการอ่าน เรื่อง เล่าเรื่องเมืองโคราช สำหรับนักเรียนชั้นมัธยมศึกษาปีที่ 2 โรงเรียนบุญวัฒนา จังหวัดนครราชสีมา แต่งด้วยคำประพันธ์ประเภทกลอนสุภาพ และกาพย์ยานี 11 มีลักษณะเพื่อส่งเสริมนิสัยรักการอ่าน ตลอดจนส่งเสริมเจตคติที่ดีต่อท้องถิ่น โดยกำหนดลักษณะและโครงสร้างของหนังสือ ดังนี้

1) ลักษณะหนังสือ

- (1) กลุ่มผู้อ่านหนังสือ คือ นักเรียนชั้นมัธยมศึกษาปีที่ 2 ซึ่งมีอายุระหว่าง 12- 14 ปี เป็นวัยก่อนวัยรุ่น
- (2) แนวการเขียนเป็นแบบสาระบันเทิง คือ แต่งเนื้อหาด้วยคำประพันธ์ประเภทกลอนสุภาพ และกาพย์ยานี 11
- (3) รูปเล่มหนังสือมีขนาด 15 หน้ายก 90 หน้า
- (4) เนื้อหาหนังสือประกอบด้วย 5 ตอน ได้แก่
 - ตอนที่ 1 ย้อนรอยเมืองหญิงกล้า แต่งด้วยคำประพันธ์ กลอนสุภาพ
 - ตอนที่ 2 ราชสีมาวันนี้ แต่งด้วยคำประพันธ์ กลอนสุภาพ
 - ตอนที่ 3 ของดีเมืองโคราช แต่งด้วยคำประพันธ์ กาพย์ยานี 11
 - ตอนที่ 4 ปราชญ์เมืองย่า แต่งด้วยคำประพันธ์ กาพย์ยานี 11
 - ตอนที่ 5 พาเที่ยวเมืองย่าโม แต่งด้วยคำประพันธ์ กลอนสุภาพ

2) โครงสร้างเนื้อหาของหนังสือ

โครงสร้างของเนื้อหาประกอบด้วย คำนำ คำชี้แจง เนื้อหา คำอธิบาย ศัพท์ กิจกรรมท้ายเรื่อง และภาพประกอบ รายละเอียดดังนี้

- (1) คำนำ เป็นการเขียนอธิบายจุดประสงค์การนำเรื่องราวของท้องถิ่นมาเขียนหนังสือส่งเสริมการอ่านแต่ละเรื่องเพื่อให้นักเรียนศึกษา และบอกแนวทางในการอ่าน
- (2) คำชี้แจง เป็นการกล่าวถึงเหตุผลในการสร้างหนังสือ และชี้แจงข้อปฏิบัติแนวทางในการอ่าน
- (3) เนื้อหา เป็นเรื่องราวของท้องถิ่นในเขตอำเภอเมืองนครราชสีมา จังหวัดนครราชสีมา ซึ่งแต่งด้วยคำประพันธ์ประเภทร้อยกรอง ที่มีเนื้อหาเหมาะสมกับวัยของผู้อ่าน
- (4) คำอธิบายศัพท์ เป็นการอธิบายความหมายของคำศัพท์ยากที่ปรากฏในเรื่องเพื่อให้นักเรียนเข้าใจเรื่องราวที่อ่านได้ดียิ่งขึ้น
- (5) กิจกรรมท้ายเรื่อง เป็นการสร้างกิจกรรมเพื่อประเมินผลการอ่านหนังสือส่งเสริมการอ่านที่สร้างขึ้น

(6) ภาพประกอบ เป็นภาพถ่ายจริงที่มีความสัมพันธ์กับเนื้อเรื่อง ช่วยส่งเสริมให้เข้าใจเนื้อเรื่องได้ดียิ่งขึ้น และช่วยให้ผู้อ่านมีความเพลิดเพลิน เกิดจินตนาการในการอ่าน

1.3.2 การสร้างและพัฒนาหนังสือส่งเสริมการอ่าน

การสร้างและพัฒนาหนังสือมี 3 ขั้นตอน คือ ขั้นการสร้างหนังสือ ขั้นการตรวจสอบและปรับปรุงคุณภาพ โดยอาศัยความเห็นของผู้ทรงคุณวุฒิ และขั้นตรวจสอบคุณภาพ โดยนำหนังสือที่ปรับปรุงแล้วไปให้นักเรียนกลุ่มตัวอย่างอ่านแล้วเก็บข้อมูล ซึ่งมีรายละเอียดแต่ละขั้นตอนดังนี้

1) การสร้างหนังสือ

(1) ศึกษาเอกสารที่เกี่ยวข้องในการสร้างหนังสือส่งเสริมการอ่าน เพื่อใช้เป็นแนวทางในการสร้างหนังสือส่งเสริมการอ่านให้มีคุณภาพ

(2) กำหนดโครงสร้างหนังสือ ประกอบด้วย 5 ตอน คือ ย้อนรอยเมืองหญิงกล้า ราชสีมาวันนี้ ของดีเมืองโคราช ปรากฏเมืองย่า และพาเที่ยวเมืองย่าโม โดยใช้คำประพันธ์ร้อยกรองประเภทกลอนสุภาพ และกาพย์ยานี 11 ในการเขียนเนื้อหา ซึ่งมีวัตถุประสงค์ดังนี้

ก. เพื่อให้ผู้อ่านมีความรู้ความเข้าใจเกี่ยวกับเรื่องราวในท้องถิ่นของตน

ข. เพื่อให้ผู้อ่านมีความสนุกสนาน เพลิดเพลิน มีทักษะในการอ่าน และนิสัยรักการอ่าน

ค. เพื่อให้ผู้อ่านสามารถเข้าใจเนื้อหาที่อ่าน และบอกข้อคิดที่ได้จากการอ่านหนังสือส่งเสริมการอ่าน เรื่อง เล่าเรื่องเมืองโคราช

ง. เพื่อให้ผู้อ่านนำข้อคิดที่ได้ไปประยุกต์ใช้ในชีวิตประจำวัน

จ. เพื่อให้ผู้อ่านมีความรัก ภาคภูมิใจในท้องถิ่นของตน

2) การตรวจสอบและปรับปรุงคุณภาพหนังสือ

การตรวจสอบและปรับปรุงคุณภาพหนังสือส่งเสริมการอ่านที่สร้างขึ้นมีกระบวนการ ดังต่อไปนี้

(1) สร้างแบบประเมินคุณภาพของหนังสือ

จัดทำแบบประเมินทั้งหมด 2 ชุด ชุดที่ 1 สำหรับผู้ทรงคุณวุฒิ ประเมินคุณภาพหนังสือ ประเมินเพื่อตรวจสอบค่าดัชนีความสอดคล้อง ชุดที่ 2 สำหรับนักเรียน ประเมินเป็นแบบสอบถามแบบมาตราประมาณค่า 5 ระดับ เพื่อหาประสิทธิภาพหนังสือที่สร้างขึ้น

โดยตรวจสอบหาค่าดัชนีความสอดคล้อง นำแบบประเมินมาปรับปรุงให้มีประสิทธิภาพตามที่ผู้ทรงคุณวุฒิให้ความเห็น และเสนอแนะไว้

(2) การตรวจสอบคุณภาพหนังสือโดยผู้ทรงคุณวุฒิ

นำหนังสือส่งเสริมการอ่านเสนอให้ผู้ทรงคุณวุฒิที่มีความรู้ประสบการณ์ด้านการสอนภาษาไทย และด้านการเขียนหนังสือสำหรับเด็ก จำนวน 3 คน พิจารณาคุณภาพหนังสือ พร้อมให้ข้อเสนอแนะแนวทางในการปรับปรุงหนังสือ ดังนี้

ก. ด้านเนื้อหา ในบางตอนของเรื่องยังขาดรายละเอียดที่สำคัญอีกบางส่วน ควรปรับให้มีความสมบูรณ์

ข. ด้านวิธีการนำเสนอ การนำเสนอเป็นลำดับขั้นตอนดีเหมาะสมกับวัยของผู้เรียน แต่ควรมีการปรับเนื้อหาบางตอนให้มีความกระชับ

ค. ด้านการใช้ภาษา คำที่เป็นคำภาษาถิ่นอีสาน (ภาษาไทยถิ่นโคราช) ควรสะกดให้ถูกต้องกับการอ่านออกเสียงตามสำเนียงท้องถิ่น ปรับแก้จำนวนคำเกินในคำประพันธ์บางตอนให้เหมาะสม และควรตรวจสอบการพิมพ์สะกดคำ การเว้นวรรค

ง. ด้านการจัดรูปเล่ม ควรแก้ไขปกหน้าให้ภาพชัดเจน และมีสีส้มมากขึ้น

จ. ด้านการจัดหน้าและภาพประกอบ บางหน้ามีจำนวนภาพประกอบมากเกินไป บางภาพมีขนาดเล็กไม่ชัดเจน ควรปรับให้เหมาะสม

ฉ. ด้านประโยชน์ที่ได้รับ หนังสือเล่มนี้ช่วยส่งเสริมนิสัยรักการอ่าน นักเรียนเกิดความภาคภูมิใจในท้องถิ่นของตน และควรส่งเสริมให้นักเรียนฝึกแต่งคำประพันธ์โดยใช้เนื้อหาของท้องถิ่นหรือเรื่องเรื่องอื่น ๆ ที่นักเรียนสนใจซึ่งอาจนำไปไว้ในกิจกรรมท้ายเรื่อง

(3) การนำหนังสือมาปรับปรุงตามข้อเสนอแนะ

นำหนังสือมาปรับปรุงเพื่อจัดทำเป็นหนังสือที่สมบูรณ์โดยได้ปรับปรุงดังนี้

ก. ด้านเนื้อหา เพิ่มเติมรายละเอียดสำคัญในเนื้อหาบางตอนให้สมบูรณ์ยิ่งขึ้น

ข. ด้านวิธีการนำเสนอ ปรับแก้ไขการดำเนินเรื่องบางตอนให้กระชับยิ่งขึ้น

ค. ด้านการใช้ภาษา ปรับแก้ไขการเขียนคำที่เป็นภาษาถิ่นอีสาน (ภาษาไทยถิ่นโคราช) โดยเขียนให้ถูกต้องกับการอ่านออกเสียงตามสำเนียงท้องถิ่น ปรับแก้จำนวนคำเกิน

ในคำประพันธ์บางตอนให้ถูกต้องตามฉันทลักษณ์ และตรวจสอบการพิมพ์สะกดคำ การเว้นวรรคจนถูกต้องสมบูรณ์

4. ด้านการจัดรูปเล่ม ปรับแก้ไขปกหน้าให้ชัดเจน และมีสีสันมากขึ้นตามคำแนะนำ

5. ด้านการจัดหน้าและภาพประกอบ ปรับแก้ไขจำนวนภาพให้เหมาะสมสอดคล้องกับเนื้อหา และปรับภาพให้มีขนาด สี สันชัดเจนสมจริงยิ่งขึ้น

6. ด้านประโยชน์ที่ได้รับ เพิ่มเติมกิจกรรมท้ายเรื่องโดยให้นักเรียนฝึกแต่งคำประพันธ์สั้นๆ จากเรื่องในท้องถิ่นหรือเรื่องอื่นๆ ที่นักเรียนสนใจ

(4) การนำหนังสือที่แก้ไขปรับปรุงมาเสนอให้ผู้ทรงคุณวุฒิประเมินคุณภาพ

นำหนังสือเสนอให้ผู้ทรงคุณวุฒิประเมินคุณภาพ โดยใช้แบบประเมินดัชนีความสอดคล้อง กำหนดเกณฑ์ที่ใช้ในการตัดสินคุณภาพหนังสือ คือ หนังสือต้องได้ค่าดัชนีความสอดคล้องแต่ละด้านและโดยรวมไม่น้อยกว่า 0.5

(5) การตรวจสอบคุณภาพของหนังสือโดยใช้ข้อมูลจากนักเรียน การตรวจสอบคุณภาพของหนังสือในขั้นนี้ เป็นการนำหนังสือไปทดลองให้นักเรียนชั้นมัธยมศึกษาปีที่ 2 โรงเรียนบุญวัฒนา จังหวัดนครราชสีมา จำนวน 10 คนอ่าน เพื่อประเมินความคิดเห็นตามแบบสอบถามซึ่งเป็นแบบมาตราประมาณค่า แล้วนำมาวิเคราะห์ข้อมูลและสรุปผล

1.4 ผลการตรวจสอบคุณภาพหนังสือส่งเสริมการอ่าน

1.4.1 การตรวจสอบคุณภาพหนังสือส่งเสริมการอ่านโดยผู้ทรงคุณวุฒิ

การตรวจสอบคุณภาพหนังสือส่งเสริมการอ่าน โดยผู้ทรงคุณวุฒิ ปรากฏผลดังนี้

1) ด้านเนื้อหา ผู้ทรงคุณวุฒิมีความเห็นว่า เนื้อหาให้ความรู้เกี่ยวกับท้องถิ่น เนื้อหาเหมาะสมกับวัยของผู้เรียน การดำเนินเรื่องชวนติดตาม การอธิบายศัพท์ชัดเจน เนื้อหาส่งเสริมพัฒนาการด้านสติปัญญา อารมณ์ และสังคม ความยาวของแต่ละตอนมีความเหมาะสม และกิจกรรมท้ายเรื่องสอดคล้องกับเนื้อหา โดยมีค่าดัชนีความสอดคล้องระดับ 0.66 - 1.00

2) ด้านวิธีการนำเสนอ ผู้ทรงคุณวุฒิมีความเห็นตรงกันว่า การเสนอเนื้อหาเป็นลำดับขั้นตอน การนำเสนอเนื้อหาและภาพสอดคล้อง น่าสนใจ วิธีการนำเสนอเหมาะสมกับความสนใจของผู้เรียน โดยมีค่าดัชนีความสอดคล้องระดับ 1.00

3) ด้านการใช้ภาษา ผู้ทรงคุณวุฒิมีความเห็นว่า ชื่อเรื่องมีความเหมาะสม การบรรยายเรื่องชัดเจน เข้าใจง่าย สำนวนภาษาเหมาะสมกับวัยของผู้อ่าน ภาพยี่สิบ 11 และกลอนสุภาพที่แต่งขึ้นไพเราะถูกต้องตามฉันทลักษณ์ โดยมีค่าดัชนีความสอดคล้องระดับ 0.66 – 1.00

4) ด้านการจัดรูปเล่ม ผู้ทรงคุณวุฒิมีความเห็นว่า ขนาดของเล่มเหมาะสมกับวัย รูปเล่มแข็งแรงทนทาน การออกแบบปกน่าสนใจเหมาะสมกับเนื้อหา ส่วนประกอบของหนังสือครบถ้วนตามรูปแบบของหนังสือ ขนาดตัวอักษรเหมาะสมกับวัยของผู้เรียน โดยมีค่าดัชนีความสอดคล้องระดับ 0.66 – 1.00

5) ด้านการจัดหน้าและภาพประกอบ ผู้ทรงคุณวุฒิมีความเห็นว่า การจัดวางภาพประกอบและตัวอักษรเหมาะสม ภาพประกอบส่งเสริมจินตนาการของผู้เรียน ภาพประกอบทำให้เข้าใจเนื้อเรื่องได้ดียิ่งขึ้น ภาพประกอบเหมาะสมกับวัยของผู้เรียน จำนวนของภาพประกอบมีความเหมาะสม โดยมีค่าดัชนีความสอดคล้องระดับ 0.66 – 1.00

6) ด้านประโยชน์ที่ได้รับ ผู้ทรงคุณวุฒิมีความเห็นตรงกันว่า หนังสือช่วยส่งเสริมนิสัยรักการอ่าน นักเรียนภาคภูมิใจในท้องถิ่นของตน นักเรียนมีความรู้เกี่ยวกับท้องถิ่นจากหนังสือ นักเรียนมีความสนใจในการแต่งคำประพันธ์ภาพยี่สิบ 11 และกลอนสุภาพ นักเรียนได้รับความเพลิดเพลินจากการอ่านหนังสือ โดยมีค่าดัชนีความสอดคล้องระดับ 1.00

1.4.2 การตรวจสอบคุณภาพหนังสือโดยนักเรียน

การตรวจสอบคุณภาพหนังสือส่งเสริมการอ่าน ดำเนินการโดยให้นักเรียนกลุ่มตัวอย่าง จำนวน 10 คน ตอบแบบสอบถาม ปรากฏผลดังนี้

1) ด้านเนื้อหา นักเรียนมีความคิดเห็นว่า เนื้อหาน่าสนใจทำให้นักเรียนรู้สึกอยากอ่าน เนื้อหามีความเหมาะสมกับวัยของผู้เรียน การดำเนินเรื่องชวนติดตาม เนื้อหาแต่ละตอนมีความยาวเหมาะสม กิจกรรมท้ายเรื่องทำให้นักเรียนเข้าใจเรื่องได้ดีขึ้น มีความเหมาะสมอยู่ในระดับมากที่สุด โดยมีระดับคะแนนเฉลี่ยเท่ากับ 4.7

2) ด้านวิธีการนำเสนอ นักเรียนมีความคิดเห็นว่า การนำเสนอเนื้อหาเป็นลำดับขั้นตอนเข้าใจง่าย ภาพประกอบสวยงามสอดคล้องกับเรื่อง วิธีการนำเสนอเหมาะสม น่าสนใจ มีความเหมาะสมอยู่ในระดับมากที่สุด โดยมีระดับคะแนนเฉลี่ยเท่ากับ 4.67

3) ด้านการใช้ภาษา นักเรียนมีความคิดเห็นว่าชื่อเรื่องน่าสนใจทำให้นักเรียนรู้สึกอยากอ่าน การบรรยายเรื่องชัดเจนเข้าใจง่าย สำนวนและภาษาอ่านแล้วเข้าใจง่าย สำนวนและภาษาที่ใช้ในการแต่งคำประพันธ์ไพเราะสละสลวย มีความเหมาะสมอยู่ในระดับเหมาะสมมากที่สุด โดยมีระดับคะแนนเฉลี่ยเท่ากับ 4.83

4) ด้านการจัดรูปเล่ม นักเรียนมีความเห็นว่า หน้าปกสวยงามดึงดูดความสนใจของนักเรียน ขนาดของหนังสือมีความเหมาะสม ขนาดและรูปแบบของตัวอักษรชัดเจนอ่านง่าย ส่วนประกอบของหนังสือครบถ้วนถูกต้องตามรูปแบบ มีความเหมาะสมอยู่ในระดับมาก โดยมีระดับคะแนนเฉลี่ยเท่ากับ 4.48

5) ด้านการจัดหน้าและภาพประกอบ นักเรียนมีความคิดเห็นว่า ภาพประกอบสวยงามเหมาะสมชวนให้อ่าน ภาพประกอบส่งเสริมจินตนาการของผู้อ่าน ภาพประกอบทำให้เข้าใจเนื้อเรื่องได้ดียิ่งขึ้น จำนวนภาพประกอบมีความเหมาะสม อยู่ในระดับมากที่สุด โดยมีระดับคะแนนเฉลี่ยเท่ากับ 4.6

6) ด้านประโยชน์ที่ได้รับ นักเรียนมีความคิดเห็นว่า หนังสือช่วยส่งเสริมนิสัยรักการอ่าน นักเรียนมีความรู้เกี่ยวกับท้องถิ่นจากการอ่านหนังสือ นักเรียนภาคภูมิใจในท้องถิ่นของตน นักเรียนมีความสนใจในการแต่งคำประพันธ์กาพย์ยานี 11 และกลอนสุภาพ นักเรียนได้รับความสนุกสนานเพลิดเพลินจากการอ่าน มีความเหมาะสมอยู่ในระดับมากที่สุด โดยมีระดับคะแนนเฉลี่ยเท่ากับ 4.78

2. อภิปรายผล

การศึกษาค้นคว้าอิสระเรื่อง การสร้างหนังสือส่งเสริมการอ่าน เรื่อง เล่าเรื่องเมืองโคราช สำหรับนักเรียนชั้นมัธยมศึกษาปีที่ 2 โรงเรียนบุญวัฒนา จังหวัดนครราชสีมา ผู้ศึกษาได้นำผลการศึกษามาอภิปราย ดังนี้

2.1 ด้านเนื้อหา

ผู้ทรงคุณวุฒิมีความคิดเห็นด้านเนื้อหา คือ เนื้อหาให้ความรู้เกี่ยวกับท้องถิ่น เนื้อหาเหมาะสมกับวัยของผู้เรียน การดำเนินเรื่องชวนติดตาม การอธิบายศัพท์ชัดเจน เนื้อหาส่งเสริมพัฒนาการด้านสติปัญญา อารมณ์ และสังคม ความยาวของแต่ละตอนมีความเหมาะสม และกิจกรรมท้ายเรื่องสอดคล้องกับเนื้อหา มีค่าดัชนีความสอดคล้องอยู่ระหว่าง 0.66 – 1.00 แสดงว่าด้านเนื้อหา มีความเหมาะสมมากที่สุด

นักเรียนมีความคิดเห็นว่า เนื้อหาน่าสนใจทำให้นักเรียนรู้สึกอยากอ่าน เนื้อหา มีความเหมาะสมกับวัยของผู้เรียน การดำเนินเรื่องชวนติดตาม เนื้อหาแต่ละตอนมีความยาวเหมาะสม กิจกรรมท้ายเรื่องทำให้นักเรียนเข้าใจเรื่องดียิ่งขึ้น โดยมีระดับคะแนนเฉลี่ยเท่ากับ 4.8 แสดงว่ามีระดับคุณภาพเหมาะสมในระดับมากที่สุด ซึ่งสอดคล้องกับความคิดเห็นของ ถวัลย์

มาศจรัส (2548 : 1) ที่กล่าวว่าเนื้อหาของหนังสือส่งเสริมการอ่านต้องเหมาะสมกับวัยและความสามารถในการอ่านของแต่ละบุคคล และฉวีวรรณ คูหาภินันท์ (2527 : 54) ได้กล่าวว่าเด็กในวัย 12-14 ขวบ มีความสนใจในอ่านกว้างขวางมากขึ้น โดยเฉพาะเรื่องในท้องถิ่น

สรุปได้ว่า ด้านเนื้อหาของหนังสือส่งเสริมการอ่านเรื่อง เล่าเรื่องเมืองโคราช สำหรับนักเรียนชั้นมัธยมศึกษาปีที่ 2 โรงเรียนบุญวัฒนา จังหวัดนครราชสีมา ที่ผู้ศึกษาสร้างขึ้น มีความเหมาะสมระดับมากที่สุด

2.2 ด้านวิธีการนำเสนอ

ผู้ทรงคุณวุฒิมีความเห็นว่า การเสนอเนื้อหาเป็นลำดับขั้นตอน การนำเสนอเนื้อหาและภาพสอดคล้อง น่าสนใจ วิธีการนำเสนอเหมาะสมกับความสนใจของผู้เรียน โดยมีค่าดัชนีความสอดคล้องอยู่ระดับ 1.00 แสดงว่าด้านวิธีการนำเสนอมีความเหมาะสมมากที่สุด

นักเรียนมีความคิดเห็นว่า การนำเสนอเนื้อหาเป็นลำดับขั้นตอนเข้าใจง่าย ภาพประกอบสวยงามสอดคล้องกับเรื่อง วิธีการนำเสนอเหมาะสมน่าสนใจ โดยมีระดับคะแนนเฉลี่ยโดยรวมเท่ากับ 4.7 แสดงว่ามีระดับคุณภาพเหมาะสมมากที่สุด ซึ่งสอดคล้องกับ สนั่น มีขันหมาก (2537 : 184-185) ได้กล่าวว่า วิธีการเสนอเรื่อง การเรียงลำดับความยากง่าย เอกภาพและความกลมกลืนของหนังสือ การเน้นสาระสำคัญ ฉวีวรรณ คูหาภินันท์ (2527 : 49 – 50) กล่าวว่า ลักษณะของเรื่องและวิธีการเขียน ต้องเดินเรื่องจับใจ ท้าใจ เนื้อเรื่องไม่สับสนวุ่นวาย และภิญญาพร นิตยะประภา (2534 : 70 – 77) กล่าวว่า การจัดภาพ ต้องจัดภาพประกอบให้เหมาะสมกับเนื้อเรื่อง สมจริงสอดคล้องกับเนื้อเรื่องในหนังสือ

ดังนั้น วิธีการนำเสนอที่ผู้ศึกษาได้ลำดับเรื่อง โดยแต่งเป็นภาพยี่สิบ 11 และกลอนสุภาพ อธิบายศัพท์ พร้อมทั้งมีภาพประกอบทำให้เข้าใจง่าย จึงทำให้วิธีการนำเสนอเหมาะกับผู้อ่าน ช่วยให้นักเรียนเข้าใจในเนื้อเรื่องได้ดียิ่งขึ้น

2.3 ด้านการใช้ภาษา

ผู้ทรงคุณวุฒิได้ให้ความคิดเห็นเกี่ยวกับด้านการใช้ภาษาว่า หนังสือเล่มนี้มีชื่อเรื่องที่มีความเหมาะสมกับเนื้อหา การบรรยายเรื่องชัดเจนเข้าใจง่าย สำนวนภาษาเหมาะสมกับวัยของผู้อ่าน ภาพยี่สิบ 11 และกลอนสุภาพที่แต่งขึ้นไพเราะถูกต้องตามฉันทลักษณ์ มีค่าดัชนีความสอดคล้องอยู่ระหว่าง 0.66 – 1.00 แสดงว่าด้านการใช้ภาษาที่มีความเหมาะสม

นักเรียนมีความคิดเห็นว่า ชื่อเรื่องมีความเหมาะสม การบรรยายเรื่องชัดเจนเข้าใจง่าย สำนวนภาษาเหมาะสมกับวัยของผู้อ่าน ภาพยี่สิบ 11 และกลอนสุภาพที่แต่งขึ้นไพเราะถูกต้องตามฉันทลักษณ์ โดยมีระดับคะแนนเฉลี่ยเท่ากับ 4.83 แสดงว่าด้านการใช้ภาษาที่มีความเหมาะสมอยู่ในระดับมากที่สุด ซึ่งสอดคล้องกับ วินัย รอดจำย (2534 : 12) ที่กล่าวว่า ภาษาที่ใช้ใน

การเขียนร้อยแก้ว ภาษาง่าย ๆ สุกภาพ สะดวกแก่การเข้าใจ ความยากง่ายของภาษาเหมาะสมกับวัย และระดับชั้นเรียน ส่วนภาษาที่ใช้ในการเขียนร้อยกรอง ใช้ค่าง่าย ๆ ความหมายเด่น เล่นเสียง หลากหลาย ฝากข้อคิด จูงจิตเพติดเพลิน

ดังนั้น จึงสรุปได้ว่า ด้านการใช้ภาษาในหนังสือส่งเสริมการอ่านที่ผู้ศึกษาสร้างขึ้น มีความเหมาะสมในการนำไปให้นักเรียนได้ฝึกทักษะการอ่านเพื่อให้เกิดนิสัยรักการอ่านได้ โดยผู้ศึกษาได้อธิบายคำศัพท์ภาษาถิ่น คำศัพท์ทั่วไปให้เข้าใจง่าย จึงทำให้หนังสือเล่มนี้มีความเหมาะสมที่จะนำมาให้นักเรียนอ่าน

2.4 ด้านการจัดทำรูปเล่ม

ผู้ทรงคุณวุฒิมีความเห็นว่า ขนาดของเล่มเหมาะสมกับวัย รูปเล่มแข็งแรงทนทาน การออกแบบปกน่าสนใจเหมาะสมกับเนื้อหา ส่วนประกอบของหนังสือครบถ้วนตามรูปแบบของหนังสือ ขนาดตัวอักษรเหมาะสมกับวัยของผู้เรียน โดยสรุปแล้วด้านการจัดทำรูปเล่ม ผู้ทรงคุณวุฒิให้ความคิดเห็นมีค่าดัชนีความสอดคล้องที่ระดับ 0.66 – 1.00 แสดงว่าการจัดทำรูปเล่มหนังสือมีความเหมาะสม

นักเรียนมีความคิดเห็นว่า หน้าปกสวยงามดึงดูดความสนใจของนักเรียน ขนาดของเล่มมีความเหมาะสม ขนาดและรูปแบบตัวอักษรชัดเจนอ่านง่าย ส่วนประกอบของหนังสือครบถ้วนตามรูปแบบ โดยมีระดับคะแนนเฉลี่ยกับ 4.48 แสดงว่าด้านการจัดรูปเล่มมีคุณภาพเหมาะสมอยู่ในระดับมาก ซึ่งสอดคล้องกับความคิดเห็นของ นวิวรรณ คูหาภินันท์ (2527 : 140) ที่กล่าวว่า การจัดทำรูปเล่ม ลักษณะรูปร่าง ขนาดกระดาษ และขนาดตัวหนังสือ หรือตัวพิมพ์ ลักษณะและขนาดรูปเล่มควรแบ่งออกเป็นหลายเล่ม โดยจบเป็นตอน ๆ แต่ละตอนจบในตัวเอง ขนาดรูปเล่มถือเอาความกะทัดรัด เปิดง่ายเป็นเกณฑ์ และ ถวัลย์ มาศจรัส (2538 : 72) กล่าวว่า ขนาดของหนังสือควรมีขนาดกะทัดรัด ไม่ใหญ่หรือกว้างเกินไป มีขนาดพอเหมาะกับเด็กวัยมัธยมศึกษาตอนต้น คือ ขนาด 8 หน้ายก หรือ 16 หน้ายก

สรุปได้ว่า ด้านการจัดทำรูปเล่มของหนังสือส่งเสริมการอ่าน เรื่อง เล่าเรื่องเมืองโคราช สำหรับนักเรียนชั้นมัธยมศึกษาปีที่ 2 โรงเรียนบุญวัฒนา จังหวัดนครราชสีมา ที่ผู้ศึกษาสร้างขึ้นมีความเหมาะสม

2.5 ด้านการจัดหน้าและภาพประกอบ

ผู้ทรงคุณวุฒิมีความเห็นว่า การจัดวางภาพประกอบและตัวอักษรเหมาะสม ภาพประกอบส่งเสริมจินตนาการของผู้เรียน ภาพประกอบทำให้เข้าใจเนื้อเรื่องได้ดียิ่งขึ้น ภาพประกอบเหมาะสมกับวัยของผู้เรียน จำนวนของภาพประกอบมีความเหมาะสม โดยมีค่าดัชนีความสอดคล้องระดับ 0.66 – 1.00 แสดงว่ามีความเหมาะสม

นักเรียนมีความคิดเห็นว่า ภาพประกอบสวยงามเหมาะสมชวนให้น่าอ่าน ภาพประกอบส่งเสริมจินตนาการของผู้อ่าน ภาพประกอบทำให้เข้าใจเนื้อเรื่องได้ดียิ่งขึ้น จำนวนภาพประกอบมีความเหมาะสม โดยมีระดับคะแนนเฉลี่ยเท่ากับ 4.6 แสดงว่าด้านการจัดหน้าและภาพประกอบมีคุณภาพเหมาะสมในระดับมากที่สุด ซึ่งสอดคล้องกับ ภิญญาพร นิตยประภา (2534 : 70 -77) ที่กล่าวว่า การจัดภาพต้องจัดภาพประกอบให้เหมาะสมกับเนื้อเรื่อง โดยอาศัยหลักในการจัดภาพ คือ ความเป็นหนังสือประเภทใด เขียนให้เด็กวัยใดอ่าน คำนึงถึงลักษณะภาพที่เด็กเข้าใจง่าย ภาพต้องเคลื่อนไหว มีชีวิตชีวา สมจริงสอดคล้องกับเนื้อเรื่องในหนังสือ ส่วนการจัดหน้าต้องจัดให้มีคุณภาพ มีเอกภาพ และมีจุดเด่นเร้าอารมณ์ และจินตนา ไบกาซูยี (2542 : 65) ได้กล่าวถึงความสำคัญของภาพในหนังสือสำหรับเด็กว่า ภาพช่วยสร้างความคิด อธิบายเรื่องราว และช่วยให้ผู้อ่านเกิดจินตนาการตามเรื่องได้ดี ในบางครั้งผู้อ่านไม่สามารถอ่านให้เข้าใจเรื่องโดยตลอด แต่ถ้าได้คุณภาพก็จะสามารถเข้าใจเรื่องได้

จึงสรุปได้ว่า ด้านการจัดหน้าและภาพประกอบของหนังสือส่งเสริมการอ่านเล่มนี้มีความเหมาะสม เนื่องจากผู้ศึกษาได้ใช้ภาพถ่ายจริงของบุคคลและสถานที่ ใช้เป็นภาพประกอบ โดยภาพดังกล่าวได้ผ่านการพิจารณาแก้ไขจากผู้ทรงคุณวุฒิจนได้ภาพที่เหมาะสมในด้านต่าง ๆ สามารถนำไปพัฒนาทักษะและสร้างนิสัยการอ่านให้นักเรียนได้อย่างดียิ่ง

2.6 ด้านประโยชน์ที่ได้รับ

ผู้ทรงคุณวุฒิมีความเห็นว่า หนังสือช่วยส่งเสริมนิสัยการอ่าน นักเรียนภาคภูมิใจในท้องถิ่นของตน นักเรียนมีความรู้เกี่ยวกับท้องถิ่นจากหนังสือ นักเรียนมีความสนใจในการแต่งคำประพันธ์กาพย์ยานี 11 และกลอนสุภาพ นักเรียนได้รับความเพลิดเพลินจากการอ่านหนังสือ โดยมีค่าดัชนีความสอดคล้องอยู่ระหว่าง 0.66 – 1.00 แสดงว่า มีความเหมาะสม

นักเรียนมีความคิดเห็นว่า หนังสือช่วยส่งเสริมนิสัยรักการอ่าน นักเรียนมีความรู้เกี่ยวกับท้องถิ่นจากการอ่านหนังสือ นักเรียนภาคภูมิใจในท้องถิ่นของตน นักเรียนมีความสนใจในการแต่งคำประพันธ์ประเภทกาพย์ยานี 11 และกลอนสุภาพ นักเรียนได้รับความสนุกสนานเพลิดเพลินจากการอ่าน โดยมีระดับคะแนนเฉลี่ยเท่ากับ 4.78 แสดงว่าด้านประโยชน์ที่ได้รับมีคุณภาพเหมาะสมในระดับมากที่สุด ซึ่งสอดคล้องกับ จินตนา ไบกาซูยี (2537 : 159) ได้กล่าวว่า “สภาพท้องถิ่นหรือปัญหาในท้องถิ่นก็นำมาเป็นหัวข้อในการเขียนหนังสือเสริมประสบการณ์ได้ โดยเฉพาะอย่างยิ่งสิ่งที่มีอยู่ในท้องถิ่น ซึ่งสามารถวาดคนต่างถิ่นให้รู้จักของดีในท้องถิ่น เช่น อาชีพที่สำคัญ สถานที่สำคัญ บุคคลที่สำคัญของท้องถิ่น เป็นต้น” และฉวีลย์ มาศจรัส (2540 : 44) กล่าวว่า เรื่องในท้องถิ่นสามารถนำมาจัดทำเป็นหนังสือส่งเสริมการอ่านได้ เพราะเป็นเรื่องที่ใกล้ตัวนักเรียน ทำให้เกิดความภาคภูมิใจในท้องถิ่น และอนุรักษ์มรดกอันดีงามของท้องถิ่นตน การ

เขียนหนังสือส่งเสริมการอ่านจะให้น่าอ่านจะต้องเขียนในรูปแบบบันเทิงคดีและสารคดี เพราะเป็นการเขียนที่ให้ความรู้และความเพลิดเพลินสนุกสนาน เขียนได้ทั้งร้อยแก้ว และร้อยกรอง

สรุปได้ว่า ด้านประโยชน์ที่ได้รับมีความเหมาะสมตรงกับวัตถุประสงค์สำคัญในการสร้างหนังสือส่งเสริมการอ่านเป็นอย่างดี

สรุปภาพรวมของหนังสือ

ผู้ทรงคุณวุฒิมีความเห็นเกี่ยวกับภาพรวมของหนังสือส่งเสริมการอ่านมีค่าดัชนีความสอดคล้องอยู่ระหว่าง 0.66 – 1.00 สำหรับนักเรียนมีความคิดเห็นเกี่ยวกับภาพรวมของหนังสือที่สร้างขึ้นมีคุณภาพเหมาะสมอยู่ที่ระดับมากที่สุด

ดังนั้นจึงสรุปได้ว่า หนังสือส่งเสริมการอ่านเรื่อง เล่าเรื่องเมืองโคราช สำหรับนักเรียนชั้นมัธยมศึกษาปีที่ 2 โรงเรียนบุญวัฒนา จังหวัดนครราชสีมา ที่สร้างขึ้นมีความเหมาะสมในด้านต่างๆ สามารถนำไปพัฒนาทักษะการอ่านและนิสัยรักการอ่านของนักเรียนได้อย่างมีประสิทธิภาพ

3. ข้อเสนอแนะ

3.1 ข้อเสนอแนะในการนำหนังสือไปใช้

3.1.1 ครูผู้สอนควรทำความเข้าใจวัตถุประสงค์และเนื้อหาของหนังสือให้ชัดเจน เพื่อให้สามารถเสนอแนะให้ผู้เรียนใช้หนังสือได้ถูกต้อง

3.1.2 การใช้หนังสือส่งเสริมการอ่านเล่มนี้ ผู้เรียนต้องมีความสามารถในการอ่านเขียนภาษาไทยอย่างน้อยในระดับมัธยมศึกษาปีที่ 2

3.1.3 การใช้หนังสือส่งเสริมการอ่านเล่มนี้ ผู้เรียนต้องทำกิจกรรมตามลำดับขั้นตอน คือ อ่านเนื้อหาหนังสือแต่ละตอน โดยตรวจสอบความรู้เบื้องต้นของผู้เรียนตามวัตถุประสงค์ที่ตั้งไว้ โดยทำการตรวจสอบตามกิจกรรมที่ระบุไว้ท้ายเรื่อง

3.1.4 การใช้หนังสือนอกจากใช้เป็นหนังสือส่งเสริมการอ่านแล้ว ยังสามารถนำหนังสือไปจัดกิจกรรมการเรียนการสอน โดยบูรณาการกับทักษะการอ่าน การเขียน การฟัง การดู และการพูด เพื่อให้การจัดกิจกรรมการเรียนการสอนมีความสมบูรณ์และเป็นไปตามธรรมชาติของกลุ่มสาระการเรียนรู้ภาษาไทย

3.2 ข้อเสนอแนะในการสร้างหนังสือครั้งต่อไป

3.2.1 ครูควรนำเรื่องราวที่เกี่ยวกับท้องถิ่นในจังหวัดนครราชสีมา ทั้งในด้านภูมิปัญญาท้องถิ่น ด้านวัฒนธรรมทางภาษา ขนบธรรมเนียมประเพณี วิถีชีวิต สิ่งใกล้ตัว เรื่องอื่นๆ

ประวัติที่มาของบุคคลและสถานที่สำคัญ อาหารพื้นเมือง เอกลักษณ์ท้องถิ่นด้านต่าง ๆ มารวบรวม แล้วสร้างเป็นหนังสือส่งเสริมการอ่านทั้งร้อยแก้วและร้อยกรอง เพื่อสร้างความตระหนัก ความภาคภูมิใจในท้องถิ่นของตน ตลอดจนอนุรักษ์สิ่งดีงามของท้องถิ่นไว้มิให้สูญหายไปตามกาลเวลา

3.2.2 การสร้างหนังสือส่งเสริมการอ่านควรคำนึงถึงคุณภาพของการพิมพ์ เช่น ตัวอักษรปรก กระดาษ ภาพประกอบ ซึ่งควรมีความสวยงาม สร้างสรรค์ ชัดเจน สอดคล้องเหมาะสมกับเนื้อเรื่อง เพื่อให้ส่วนประกอบของหนังสือได้มาตรฐาน

3.2.3 ครูควรศึกษาเพิ่มเติมเพื่อพัฒนาหนังสือส่งเสริมการอ่านในรูปแบบอื่น ๆ เช่น การสร้างหนังสือส่งเสริมการอ่านในรูปแบบอิเล็กทรอนิกส์ หนังสือส่งเสริมการอ่านรูปแบบบทเรียนการ์ตูน เป็นต้น

3.2.4 ครูควรนำแนวทางการสร้างหนังสือส่งเสริมการอ่านไปใช้ในการพัฒนาการสอนวิชาภาษาไทย ของนักเรียนชั้นมัธยมศึกษาปีที่ 2 ที่ใช้เนื้อหาในเรื่องอื่น ๆ ต่อไป

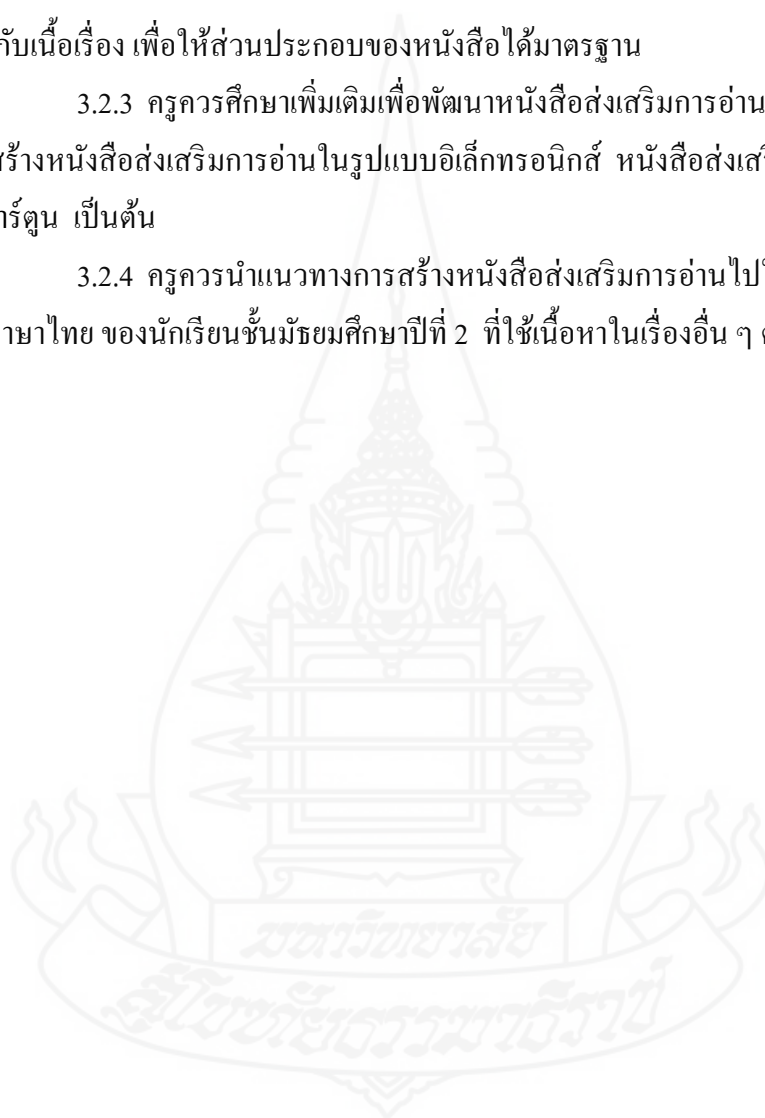



บรรณานุกรม

บรรณานุกรม

- กรมวิชาการ (2545) คู่มือการจัดการเรียนรู้กลุ่มสาระการเรียนรู้ภาษาไทย กรุงเทพมหานคร
องค์การรับส่งสินค้าและครุภัณฑ์
- กรมศิลปากร (2542) วัฒนธรรม พัฒนาการทางประวัติศาสตร์ เอกลักษณ์ และภูมิปัญญาจังหวัด
นครราชสีมา กรุงเทพมหานคร องค์การคำครุสภา
- กระทรวงศึกษาธิการ (2541) สภาพการผลิตและการพัฒนาหนังสือสำหรับเด็ก กรุงเทพมหานคร
คุรุสภาลาดพร้าว
- กุศยา แสงเดช (2545) หนังสือส่งเสริมการอ่าน กรุงเทพมหานคร แม็ค
- กุหลาบ มัลลิกะมาส และวิพุธ โสภวงศ์ (2524) หนังสือเรียนภาษาไทยรายวิชา ท041 การเขียน 1
กรุงเทพมหานคร อักษรเจริญทัศน์
- กำชัย ทองหล่อ (2540) หลักภาษาไทย พิมพ์ครั้งที่ 10 กรุงเทพมหานคร รวมสาส์น
- จินตนา ไบกาชฎี (2534) การจัดทำหนังสือสำหรับเด็ก กรุงเทพมหานคร ชมรมเด็ก
_____. (2537) การเขียนสื่อการเรียนการสอน กรุงเทพมหานคร สุวีริยาสาส์น
_____. (2542) เทคนิคการเขียนหนังสือสำหรับเด็ก กรุงเทพมหานคร คุรุสภาลาดพร้าว
- ใจเด็ด หวานชะเอม (2550) “การศึกษาความสัมพันธ์ระหว่างผลสัมฤทธิ์ทางการเรียนวิชาภาษาไทย
เจตคติ และความสามารถในการแต่งกลอนสุภาพกับความสามารถในการแต่งโคลง
สี่สุภาพ ของนักเรียนชั้นมัธยมศึกษาปีที่ 4 โรงเรียนศรีอยุธยาในพระอุปถัมภ์สมเด็จพระ
พระเจ้าภคินีเธอเจ้าฟ้าเพชรรัตนราชสุดา สิริโสภาพัณณวดี เขตราชเทวี
กรุงเทพมหานคร” วิทยานิพนธ์ปริญญาการศึกษามหาบัณฑิต มหาวิทยาลัย
ศรีนครินทรวิโรฒ
- ฉวีวรรณ คูหาภินันท์ (2527) การจัดทำหนังสือสำหรับเด็ก กรุงเทพมหานคร บุรพาสาส์น
_____. (2542) การอ่านและการส่งเสริมการอ่าน กรุงเทพมหานคร ศิลปบรรณาการ
- ชุติมา สัจจานนท์ (2543) การพัฒนาเกณฑ์การประเมินค่าวรรณกรรมไทย กรุงเทพมหานคร
กรมวิชาการ กระทรวงศึกษาธิการ
- ณรงค์ ทองปาน (2526) การสร้างหนังสือสำหรับเด็ก กรุงเทพมหานคร หน่วยศึกษานิเทศก์
กรมการฝึกหัดครู
- ณิชภัทร ใจคำ (2553) "การสร้างหนังสือส่งเสริมการอ่าน นิทานภาคเหนือ สำหรับนักเรียนชั้น
มัธยมศึกษาปีที่ 2" การศึกษาค้นคว้าอิสระ ปริญญาศิลปศาสตรมหาบัณฑิต สาขา
ภาษาไทย มหาวิทยาลัยนเรศวร

- เดิม วิกาศย์พจนกิจ (2513) *ประวัติศาสตร์อีสาน* กรุงเทพมหานคร สมาคมสังคมศาสตร์
- ถวัลย์ มาศจรัส (2538) *เทคนิคและตัวอย่างการเขียนหนังสือส่งเสริมการอ่านและหนังสือเพิ่มเติม*
กรุงเทพมหานคร มิติใหม่
- _____. (2540) *การเขียนหนังสือส่งเสริมการอ่านและหนังสือเพิ่มเติม* กรุงเทพมหานคร
ต้นอ้อ
- ทัศนีย์ ศุภเมธี (2533) *วิธีสอนภาษาไทยระดับประถมศึกษา* กรุงเทพมหานคร การพิมพ์
- ธัญลักษณ์ กองวิจิต (2549) “หนังสือส่งเสริมการอ่านเรื่อง ประวัติความเป็นมาของชื่อหมู่บ้านที่
น่าสนใจในจังหวัดอุดรดิษฐ์ สำหรับนักเรียนระดับช่วงชั้นที่ 4 โรงเรียนด่านแม่คำมัน
พิทยาคม อำเภอถ้ำเสือ จังหวัดอุดรดิษฐ์” การศึกษาค้นคว้าอิสระ ปริญญาศิลปศาสตร
มหาบัณฑิต สาขาวิชาภาษาไทย มหาวิทยาลัยนเรศวร
- นพดล สังข์ทอง (2544) *ร้อยกรองเขียนไม่ยาก* กรุงเทพมหานคร นานมีบุ๊คส์
- เนาวรัตน์ ปลั่งสมบัติ (2543) “ความสัมพันธ์ระหว่างผลสัมฤทธิ์ทางการเรียนเรื่อง กาพย์ยานี 11
กับกลอนสุภาพ ของนักเรียนชั้นมัธยมศึกษาปีที่ 1 โรงเรียนบางวัว (สายเสริมวิทย์)
อำเภอบางปะกง จังหวัดฉะเชิงเทรา” วิทยานิพนธ์ปริญญาการศึกษามหาบัณฑิต
บัณฑิตวิทยาลัย มหาวิทยาลัยบูรพา
- บันลือ พฤษะวัน (2542) *วรรณกรรมกับเด็ก* กรุงเทพมหานคร ไทยวัฒนาพานิช
- ประพนธ์ เรืองณรงค์ และเฉลิม มากนวล (2545) *กลุ่มสาระการเรียนรู้ภาษาไทย ช่วงชั้นที่ 3*
กรุงเทพมหานคร ประสานมิตร
- ปรีชา อภัยรัตน์ (2553) “การสร้างหนังสือส่งเสริมการอ่านนิทานพื้นบ้านจังหวัดพัทลุง สำหรับ
นักเรียนชั้นมัธยมศึกษาปีที่ 3 โรงเรียนหารเทารังสีประชาสรรค์” การศึกษาค้นคว้า
อิสระ ปริญญาศิลปศาสตรมหาบัณฑิต สาขาวิชาภาษาไทย มหาวิทยาลัยนเรศวร
- เพชรมณี โสภิตะชา (2550) “การสร้างหนังสือส่งเสริมการอ่านสำนวนภาษาถิ่นอีสาน สำหรับ
นักเรียนชั้นมัธยมศึกษาปีที่ 2 อำเภอหาดข่าบ้าน จังหวัดอุบลราชธานี” วิทยานิพนธ์
ปริญญาศึกษาศาสตรมหาบัณฑิต แขนงวิชาหลักสูตรและการสอน สาขาวิชา
ศึกษาศาสตร์ มหาวิทยาลัยสุโขทัยธรรมาธิราช
- ภิญญาพร นิตยะประภา (2534) *การผลิตหนังสือสำหรับเด็ก* กรุงเทพมหานคร โอ.เอส.พรีนติ้ง เฮ้า
ริงส์มีนดี้ นิมรักษ์ (2550) *การเขียนหนังสือส่งเสริมการอ่าน* กรุงเทพมหานคร สุวีริยาสาส์น
- ราชบัณฑิตยสถาน (2542) *พจนานุกรมฉบับราชบัณฑิตยสถาน พ.ศ.2542* กรุงเทพมหานคร
นานมีบุ๊คส์พับลิเคชั่นส์

- วรรณิ โสมประยูร (2537) *การเขียนแบบสร้างสรรค์* กรุงเทพมหานคร มหาวิทยาลัยศรีนครินทร
วิโรฒประสานมิตร
- _____. (2542) *การสอนภาษาไทยระดับประถมศึกษา* กรุงเทพมหานคร ไทยวัฒนาพานิช
- วัชรภรณ์ วัตรสุข (2537) “การใช้หนังสือเล่มเล็กเพื่อเสริมการเรียนรู้ภาษาไทย” วิทยานิพนธ์
ปริญญาศึกษาศาสตรมหาบัณฑิต บัณฑิตวิทยาลัย มหาวิทยาลัยเชียงใหม่
- วินัย รอดจ้าย (2534) *การเขียนและการจัดทำสื่อหนังสือสำหรับเด็กและเยาวชน* กรุงเทพมหานคร
ต้นอ้อ
- วิริยะ สิริสิงห (2524) *การเขียนเรื่องสำหรับเด็ก* กรุงเทพมหานคร สุวีริยาสาส์น
- วิเชียร เกษประทุม (2544) *ลักษณะคำประพันธ์ไทย* กรุงเทพมหานคร พัฒนาศึกษา
- ศรีรัตน์ เจิงกลิ่นจันทร์ (2544) *การอ่านและการสร้างนิสัยรักการอ่าน* กรุงเทพมหานคร
ไทยวัฒนาพานิช
- ศรีศักดิ์ วัลลิโภดม (2521) “อีสานพุทธศตวรรษที่ 12-16” *มรดกอีสาน* มหาสารคาม วิทยาลัยครู
มหาสารคาม หน้า 48
- ศศิธร พูลทอง (2546) “ผลของการใช้หนังสือส่งเสริมการอ่าน ชุด ท้องถิ่นของเรา สำหรับนักเรียน
ชั้นประถมศึกษาปีที่ 5 โรงเรียนฤทธิวรราชวิทยาลัย กรุงเทพมหานคร” วิทยานิพนธ์
ปริญญาการศึกษามหาบัณฑิต บัณฑิตวิทยาลัย มหาวิทยาลัยมหาสารคาม
- ศิริพร พรหมมณี (2547) “การสร้างบรรยากาศของนิทานพื้นบ้านจังหวัดเลยเป็นหนังสือส่งเสริมการ
อ่านวิชาภาษาไทย สำหรับนักเรียนชั้นมัธยมศึกษาปีที่ 1 อำเภอภูเรือ จังหวัดเลย”
การศึกษาค้นคว้าอิสระ ปริญญาศิลปศาสตรมหาบัณฑิต สาขาภาษาไทย
มหาวิทยาลัยนเรศวร
- ศิริรัตน์ กาติบ (2553) “การสร้างหนังสือส่งเสริมการอ่านตามแนวเศรษฐกิจพอเพียง สำหรับ
นักเรียนชั้นประถมศึกษาปีที่ 4” การศึกษาค้นคว้าอิสระ ปริญญาศิลปศาสตร
มหาบัณฑิต สาขาวิชาภาษาไทย มหาวิทยาลัยนเรศวร
- สนิท สัตโนภาส (2545) *การพัฒนาการสอน* กรุงเทพมหานคร สุวีริยาสาส์น
- สมพร มั่นตะสูตร (2526) *การอ่านทั่วไป* กรุงเทพมหานคร โอเดียนสโตร์
- สมเด็จพระราชดำรัสราชานุภาพ (2511) “เมืองนครราชสีมา” *เที่ยวตามทางรถไฟ*
กรุงเทพมหานคร โรงพิมพ์ประจักษ์วิทยา
- ลิททา พินิจภูวดล และประทีป วาทิกทินกร (2525) *ร้อยกรอง* กรุงเทพมหานคร คุณพินอักษรกิจ
- สุนันทา มั่นเศรษฐวิทย์ (2540) *การสร้างทีมงาน* กรุงเทพมหานคร ดิดีบุคส์โตร์
- _____. (2542) *หลักและวิธีสอนอ่านภาษาไทย* กรุงเทพมหานคร ไทยวัฒนาพานิช

- สำนักงานคณะกรรมการการศึกษาขั้นพื้นฐาน (2551) *หลักสูตรแกนกลางการศึกษาขั้นพื้นฐาน พุทธศักราช 2551* กรุงเทพมหานคร ชุมชนสหกรณ์การเกษตรแห่งประเทศไทย
- สำนักงานปฏิรูปการศึกษา (2545) *พระราชบัญญัติการศึกษาแห่งชาติ พ.ศ. 2542* กรุงเทพมหานคร
พริกหวานกราฟฟิค
- เสาวนีย์ ฝักทอง (2546) “การสร้างหนังสืออ่านเพิ่มเติมเรื่องราววรรณกรรมท้องถิ่นเมืองอุบล สำหรับนักเรียนชั้นมัธยมศึกษาปีที่ 2 จังหวัดอุบลราชธานี” วิทยานิพนธ์ปริญญา
ศึกษาศาสตรมหาบัณฑิต แขนงวิชาหลักสูตรและการสอน สาขาวิชาศึกษาศาสตร์
มหาวิทยาลัยสุโขทัยธรรมาธิราช
- หงส์สา ดวงจันทร์โชติ (2548) “การสร้างหนังสือส่งเสริมการอ่านเพื่อพัฒนาทักษะการอ่านวิชา
ภาษาไทย กลุ่มสาระการเรียนรู้ภาษาไทย ชั้นประถมศึกษาปีที่ 5 โรงเรียนหินแห่เสริม
ศิลป์ สำนักงานเขตพื้นที่การศึกษามหาสารคาม เขต 1” วิทยานิพนธ์ปริญญาการศึกษา
มหาบัณฑิต บัณฑิตวิทยาลัย มหาวิทยาลัยมหาสารคาม
- อภิวรรณ วีระสมิทธิ (2544) *หนังสือสำหรับเด็กกับการปฏิรูปการเรียนรู้* กรุงเทพมหานคร
เคล็ดไทย
- อรุณี จิรมหาศาล (2550) “การสร้างหนังสือส่งเสริมการอ่านประกอบการเรียนภาษาไทย
ชั้นประถมศึกษาปีที่ 6 เรื่อง เทียวเมืองสามชัค” การศึกษาค้นคว้าอิสระการศึกษา
ปริญญาการศึกษามหาบัณฑิต สาขาวิชาภาษาไทย มหาวิทยาลัยมหาสารคาม
- อัมพร อรรถสังข์ (2553) “การสร้างหนังสือส่งเสริมการอ่านวรรณกรรมพื้นบ้านนครพนม
กลุ่มสาระการเรียนรู้ภาษาไทย ชั้นมัธยมศึกษาปีที่ 3” การศึกษาค้นคว้าอิสระ
ปริญญาศิลปศาสตรมหาบัณฑิต สาขาวิชาภาษาไทย มหาวิทยาลัยนครสวรรค์
- เอมอร ตั้งศุภกุล (2549) “การสร้างหนังสือส่งเสริมการอ่านภาษาไทย เรื่อง ประเพณีบูชาอินทขิล
สำหรับนักเรียนช่วงชั้นที่ 2 โรงเรียนพระฤทัย จังหวัดเชียงใหม่ การศึกษาค้นคว้า
อิสระ ปริญญาศึกษาศาสตรมหาบัณฑิต บัณฑิตวิทยาลัย มหาวิทยาลัยเชียงใหม่
- _____. (2555) ข้อมูลการจัดทำหนังสือประวัติมหาดไทยส่วนภูมิภาคอำเภอเมือง
นครราชสีมา จังหวัดนครราชสีมา
- _____. (2552) บัญชีรายชื่อผลิตภัณฑ์ที่ได้รับการคัดสรรสุดยอดหนึ่งตำบลหนึ่งผลิตภัณฑ์
ไทย พ.ศ. 2552 จังหวัดนครราชสีมา
- “ตลาดร้อยปีเมืองย่าโม” ค้นคืนวันที่ 9 มกราคม 2556 จาก <http://www.tarad100korat.com>
- “สวนน้ำบึงคาหลวงเฉลิมพระเกียรติ รัชกาลที่ 9” ค้นคืนวันที่ 9 มกราคม 2556 จาก
<http://www.bungtaluo.com>



ภาคผนวก

มหาวิทยาลัย

สกลนครราชภัฏ



ภาคผนวก ก

รายชื่อผู้ทรงคุณวุฒิ

รายชื่อผู้ทรงคุณวุฒิ

1. **ชื่อ** นายเกรียงศักดิ์ ศรีไพโรจน์ ตำแหน่ง ศึกษานิเทศก์ชำนาญการพิเศษ
สถานที่ทำงาน สำนักงานเขตพื้นที่การศึกษามัธยมศึกษาเขต 31 จังหวัดนครราชสีมา
วุฒิการศึกษา การศึกษามหาบัณฑิต กศ.ม. (การสอนภาษาไทย)
 มหาวิทยาลัยศรีนครินทรวิโรฒ มหาสารคาม
ประสบการณ์หรือความชำนาญ
 ครูผู้สอนวิชาภาษาไทย ระดับชั้นมัธยมศึกษา ระยะเวลา 9 ปี
 ศึกษานิเทศก์วิชาภาษาไทย ระยะเวลา 23 ปี
 วิทยากรวิชาภาษาไทยระดับจังหวัดและระดับเขตพื้นที่การศึกษา
2. **ชื่อ** นางอรทัย ธนะสัมปัญญ์ ตำแหน่ง ครูชำนาญการพิเศษ
สถานที่ทำงาน โรงเรียนมทิสราธิบดี อำเภอเมือง จังหวัดนครราชสีมา
วุฒิการศึกษา อักษรศาสตรมหาบัณฑิต อ.ม. (ภาษาไทย) จุฬาลงกรณ์มหาวิทยาลัย
ประสบการณ์หรือความชำนาญ
 ครูผู้สอนวิชาภาษาไทย ระดับชั้นมัธยมศึกษา ระยะเวลา 32 ปี
 วิทยากรวิชาภาษาไทยระดับจังหวัดและระดับเขตพื้นที่การศึกษา
 รางวัลครูส่งเสริมการอ่านดีเด่น ประจำปี 2555 บริษัท นานมีบุ๊คส์
3. **ชื่อ** นางสาวอรไท ไใหญ่แทนคุณ ตำแหน่ง ครูชำนาญการ
สถานที่ทำงาน โรงเรียนบุญวัฒนา อำเภอเมือง จังหวัดนครราชสีมา
วุฒิการศึกษา การศึกษามหาบัณฑิต กศ.ม. (ภาษาไทย)
 มหาวิทยาลัยศรีนครินทรวิโรฒ มหาสารคาม
ประสบการณ์หรือความชำนาญ
 ครูผู้สอนวิชาภาษาไทย ระดับชั้นมัธยมศึกษา ระยะเวลา 35 ปี
 วิทยากรการแต่งคำประพันธ์ระดับจังหวัดและระดับเขตพื้นที่การศึกษา
 รางวัลหนึ่งแสนครูดี ประจำปี 2556



ที่ ศธ 0522.16 (บ)/ 417

สาขาวิชาศึกษาศาสตร์
มหาวิทยาลัยสุโขทัยธรรมมาธิราช
ตำบลบางพูด อำเภอปากเกร็ด
จังหวัดนนทบุรี 11120

๙ กันยายน 2556

เรื่อง ขอเรียนเชิญเป็นผู้ทรงคุณวุฒิพิจารณาเครื่องมือวิจัย

เรียน นายเกรียงศักดิ์ ศรีไพโรจน์

สิ่งที่ส่งมาด้วย โครงการการศึกษาค้นคว้าอิสระ จำนวน 1 ชุด

ด้วยนางเพ็ญวรรณ การปลุก นักศึกษาหลักสูตรบัณฑิตศึกษา แขนงวิชาหลักสูตรและการสอน วิชาเอกภาษาไทย สาขาวิชาศึกษาศาสตร์ มหาวิทยาลัยสุโขทัยธรรมมาธิราช ได้รับอนุมัติให้ทำการศึกษาค้นคว้าอิสระ เรื่องการสร้างหนังสือส่งเสริมการอ่าน เรื่องเล่าเรื่องเมืองโคราช ตามโครงการการศึกษาค้นคว้าอิสระที่แนบมาด้วยนี้

การจัดทำการศึกษาค้นคว้าอิสระเรื่องดังกล่าว นักศึกษาได้จัดทำเครื่องมือที่จะเก็บรวบรวมข้อมูล และได้รับความเห็นชอบเบื้องต้นจากอาจารย์ที่ปรึกษาการศึกษาค้นคว้าอิสระไว้ขั้นหนึ่งแล้ว แต่เพื่อให้เครื่องมือที่จัดทำนั้นมีความครอบคลุมเนื้อหาวิชา แนวปฏิบัติ และสอดคล้องกับหลักและกระบวนการวิจัย ทางสาขาวิชาจึงขอความอนุเคราะห์จากท่านในฐานะผู้ทรงคุณวุฒิด้านการสอนภาษาไทย ได้โปรดพิจารณาตรวจสอบและให้ความคิดเห็นเพื่อการปรับปรุงเครื่องมือการศึกษาค้นคว้าอิสระของนักศึกษาผู้นี้ด้วย สำหรับรายละเอียดอื่น ๆ นักศึกษาจะนำเรียนด้วยตนเอง

สาขาวิชาศึกษาศาสตร์ หวังเป็นอย่างยิ่งว่าจะได้รับความอนุเคราะห์จากท่านเป็นอย่างดี จึงขอขอบพระคุณมา ณ โอกาสนี้

ขอแสดงความนับถือ

(ผู้ช่วยศาสตราจารย์ ดร.อรอนภ จินะวัฒน์)

ประธานกรรมการประจำสาขาวิชาศึกษาศาสตร์

ฝ่ายบัณฑิตศึกษา

โทร. 0-2504-8505

โทรสาร. 0-2503-3566-7

เบอร์โทรศัพท์นักศึกษา 0-8195-5150-1



ที่ ศธ 0522.16 (บ) 412

สาขาวิชาศึกษาศาสตร์
มหาวิทยาลัยสุโขทัยธรรมมาธิราช
ตำบลบางพูด อำเภอปากเกร็ด
จังหวัดนนทบุรี 11120

๗ กันยายน 2556

เรื่อง ขอเรียนเชิญเป็นผู้ทรงคุณวุฒิพิจารณาเครื่องมือวิจัย

เรียน นางอรทัย ธนะสัมปญ

สิ่งที่ส่งมาด้วย โครงการการศึกษาค้นคว้าอิสระ จำนวน 1 ชุด

ด้วยนางเหวีวรรณ การปลุก นักศึกษาหลักสูตรบัณฑิตศึกษา แขนงวิชาหลักสูตรและการสอน วิชาเอกภาษาไทย สาขาวิชาศึกษาศาสตร์ มหาวิทยาลัยสุโขทัยธรรมมาธิราช ได้รับอนุมัติให้ทำการศึกษาค้นคว้าอิสระ เรื่องการสร้างหนังสือส่งเสริมการอ่าน เรื่องเล่าเรื่องเมืองโคราช ตามโครงการการศึกษาค้นคว้าอิสระที่แนบมาด้วยนี้

การจัดทำการศึกษาค้นคว้าอิสระเรื่องดังกล่าว นักศึกษาได้จัดทำเครื่องมือที่จะเก็บรวบรวมข้อมูล และได้รับความเห็นชอบเบื้องต้นจากอาจารย์ที่ปรึกษาการศึกษาค้นคว้าอิสระไว้ขั้นหนึ่งแล้ว แต่เพื่อให้เครื่องมือที่จัดทำนั้นมีความครอบคลุมเนื้อหาวิชา แนวปฏิบัติ และสอดคล้องกับหลักและกระบวนการวิจัย ทางสาขาวิชาจึงขอความอนุเคราะห์จากท่านในฐานะผู้ทรงคุณวุฒิด้านการสอนภาษาไทย ได้โปรดพิจารณาตรวจสอบและให้ความคิดเห็นเพื่อการปรับปรุงเครื่องมือการศึกษาค้นคว้าอิสระของนักศึกษาผู้นี้ด้วย สำหรับรายละเอียดอื่น ๆ นักศึกษาจะนำเรียนด้วยตนเอง

สาขาวิชาศึกษาศาสตร์ หวังเป็นอย่างยิ่งว่าจะได้รับความอนุเคราะห์จากท่านเป็นอย่างดี จึงขอคุณมา ณ โอกาสนี้

ขอแสดงความนับถือ

(ผู้ช่วยศาสตราจารย์ ดร.อรรรณพ จินะวัฒน์)

ประธานกรรมการประจำสาขาวิชาศึกษาศาสตร์

ฝ่ายบัณฑิตศึกษา

โทร. 0-2504-8505

โทรสาร. 0-2503-3566-7

เบอร์โทรศัพท์นักศึกษา 0-8195-5150-1



ที่ ศธ 0522.16 (บ)/ 412

สาขาวิชาศึกษาศาสตร์
มหาวิทยาลัยสุโขทัยธรรมาธิราช
ตำบลบางพูด อำเภอปากเกร็ด
จังหวัดนนทบุรี 11120

5 กันยายน 2556

เรื่อง ขอเรียนเชิญเป็นผู้ทรงคุณวุฒิพิจารณาเครื่องมือวิจัย

เรียน นางสาวอรไท ใหญ่แทนคุณ

สิ่งที่ส่งมาด้วย โครงการการศึกษาค้นคว้าอิสระ จำนวน 1 ชุด

ด้วยนางเทวีวรรณ การปลูก นักศึกษาหลักสูตรบัณฑิตศึกษา แขนงวิชาหลักสูตรและการสอน วิชาเอกภาษาไทย สาขาวิชาศึกษาศาสตร์ มหาวิทยาลัยสุโขทัยธรรมาธิราช ได้รับอนุมัติให้ทำการศึกษาค้นคว้าอิสระ เรื่องการสร้างหนังสือส่งเสริมการอ่าน เรื่องเล่าเรื่องเมืองโคราช ตามโครงการการศึกษาค้นคว้าอิสระที่แนบมาด้วยนี้

การจัดทำการศึกษาค้นคว้าอิสระเรื่องดังกล่าว นักศึกษาได้จัดทำเครื่องมือที่จะเก็บรวบรวมข้อมูล และได้รับความเห็นชอบเบื้องต้นจากอาจารย์ที่ปรึกษาการศึกษาค้นคว้าอิสระไว้ขั้นหนึ่งแล้ว แต่เพื่อให้เครื่องมือที่จัดทำนั้นมีความครอบคลุมเนื้อหาวิชา แนวปฏิบัติ และสอดคล้องกับหลักและกระบวนการวิจัย ทางสาขาวิชาจึงขอความอนุเคราะห์จากท่านในฐานะผู้ทรงคุณวุฒิด้านการสอนภาษาไทย ได้โปรดพิจารณาตรวจสอบและให้ความคิดเห็นเพื่อการปรับปรุงเครื่องมือการศึกษาค้นคว้าอิสระของนักศึกษาผู้นี้ด้วย สำหรับรายละเอียดอื่น ๆ นักศึกษาจะนำเรียนด้วยตนเอง

สาขาวิชาศึกษาศาสตร์ หวังเป็นอย่างยิ่งว่าจะได้รับความอนุเคราะห์จากท่านเป็นอย่างดี จึงขอขอบคุณมา ณ โอกาสนี้

ขอแสดงความนับถือ

(ผู้ช่วยศาสตราจารย์ ดร.อรณพ จินะวัฒน์)

ประธานกรรมการประจำสาขาวิชาศึกษาศาสตร์

ฝ่ายบัณฑิตศึกษา

โทร. 0-2504-8505

โทรสาร. 0-2503-3566-7

เบอร์โทรศัพท์นักศึกษา 0-8195-5150-1



ภาคผนวก ข

รายชื่อนักเรียนที่ร่วมประเมินหนังสือ

รายชื่อนักเรียนที่ร่วมประเมิน

รายชื่อนักเรียนชั้นมัธยมศึกษาปีที่ 2 ประจำปีการศึกษา 2556 ของโรงเรียนบุญวัฒนา
อำเภอเมือง จังหวัดนครราชสีมา สำนักงานเขตพื้นที่การศึกษามัธยมศึกษา เขต 31 ที่ร่วมประเมิน

1. เด็กชายจิรพนธ์ ยางเครือ
2. เด็กชายจิรภัทร์ ขุนธูปัทม์
3. เด็กชายชนาคาร ศรีมะเริง
4. เด็กชายนพรัตน์ เกลี่ยมกระโทก
5. เด็กชายปริญญา นางาม
6. เด็กหญิงกมลสิรา แขนุนทด
7. เด็กหญิงกัญญาภัค คงนา
8. เด็กหญิงชนกนันท์ วงศ์จรัสรวี
9. เด็กหญิงชลิตา โชติวิเศษ
10. เด็กหญิงเบญจพร แสงสง่าตระการ

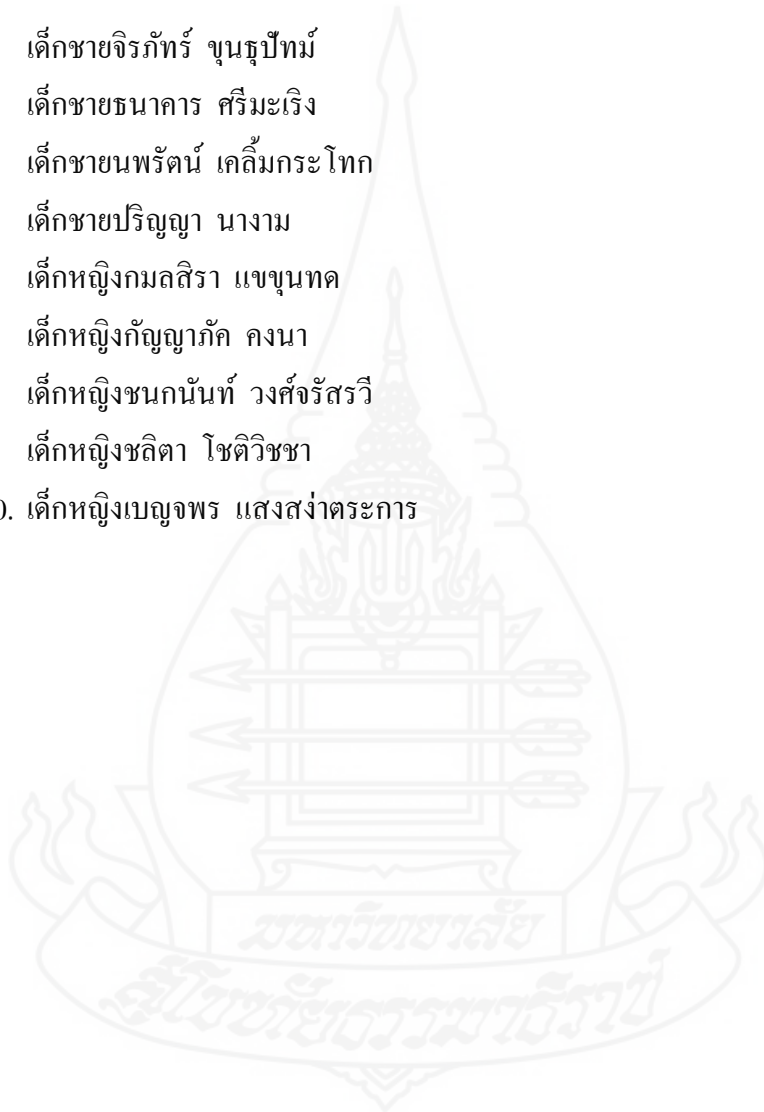



ภาคผนวก ค

แบบประเมินคุณภาพหนังสือส่งเสริมการอ่านสำหรับผู้ทรงคุณวุฒิ

แบบประเมินคุณภาพหนังสือส่งเสริมการอ่าน

โดยผู้ทรงคุณวุฒิ

เรื่อง เล่าเรื่องเมืองโคราช สำหรับนักเรียนชั้นมัธยมศึกษาปีที่ 2 โรงเรียนบุญวัฒนา อำเภอเมือง
จังหวัดนครราชสีมา สังกัดสำนักงานเขตพื้นที่การศึกษามัธยมศึกษา เขต 31

คำชี้แจง โปรดทำเครื่องหมาย \checkmark ลงในช่องความคิดเห็นที่ตรงกับความคิดของท่าน

โดย	+ 1	หมายถึง	เหมาะสม
	0	หมายถึง	ไม่แน่ใจ
	- 1	หมายถึง	ไม่เหมาะสม

ประเด็นการประเมิน	เกณฑ์การประเมิน		
	+ 1	0	- 1
1. ด้านเนื้อหา 1.1 เนื้อหาให้ความรู้เกี่ยวกับท้องถิ่น 1.2 เนื้อหาเหมาะสมกับวัยของผู้เรียน 1.3 การดำเนินเรื่องชวนติดตาม 1.4 การอธิบายศัพท์ชัดเจน 1.5 เนื้อหาของเรื่องส่งเสริมพัฒนาการด้านสติปัญญา อารมณ์ และ สังคมของผู้อ่าน 1.6 ความยาวของแต่ละตอนมีความเหมาะสม 1.7 กิจกรรมท้ายบทสอดคล้องกับเนื้อหา			
2. ด้านวิธีการนำเสนอ 2.1 การเสนอเนื้อหาเป็นลำดับขั้นตอน 2.2 การนำเสนอเนื้อหาและภาพสอดคล้อง น่าสนใจ 2.3 วิธีการนำเสนอเหมาะสมกับความสนใจของผู้เรียน			

ประเด็นการประเมิน	เกณฑ์การประเมิน		
	+ 1	0	- 1
3. ด้านการใช้ภาษา 3.1 ชื่อเรื่องมีความเหมาะสม 3.2 การบรรยายเรื่องชัดเจน เข้าใจง่าย 3.3 สำนวนภาษาเหมาะสมกับวัยของผู้อ่าน 3.4 ภาพยี่สิบ 11 ที่แต่งขึ้นไพเราะ ถูกต้องตามฉันทลักษณ์ 3.5 กลอนสุภาพที่แต่งขึ้น ไพเราะ ถูกต้องตามฉันทลักษณ์			
4. ด้านการจัดรูปเล่ม 4.1 ขนาดของเล่มเหมาะสมกับวัยของผู้เรียน 4.2 รูปเล่มแข็งแรงทนทาน 4.3 การออกแบบปกน่าสนใจ เหมาะสมกับเนื้อหา 4.4 ส่วนประกอบของหนังสือครบถ้วนตามรูปแบบของหนังสือ 4.5 ขนาดตัวอักษรเหมาะสมกับวัยของผู้เรียน			
5. ด้านการจัดหน้าและภาพประกอบ 5.1 การจัดวางภาพประกอบและตัวอักษรเหมาะสม 5.2 ภาพประกอบส่งเสริมจินตนาการของผู้เรียน 5.3 ภาพประกอบทำให้เข้าใจเนื้อเรื่องได้ดียิ่งขึ้น 5.4 ภาพประกอบเหมาะสมกับวัยของผู้เรียน 5.5 จำนวนของภาพประกอบมีความเหมาะสม			
6. ด้านประโยชน์ที่ได้รับ 6.1 หนังสือช่วยส่งเสริมนิสัยรักการอ่าน 6.2 นักเรียนภาคภูมิใจในท้องถิ่นของตน 6.3 นักเรียนมีความรู้เกี่ยวกับท้องถิ่นจากหนังสือ 6.4 นักเรียนมีความสนใจในการแต่งคำประพันธ์กาพย์ยานี 11 และ กลอนสุภาพ 6.5 นักเรียนได้รับความเพลิดเพลินจากการอ่านหนังสือ			

ข้อเสนอแนะ

.....

.....

.....

.....

.....

.....

.....

.....

(ลงชื่อ)

ผู้ประเมิน

(.....)

ตำแหน่ง

.....

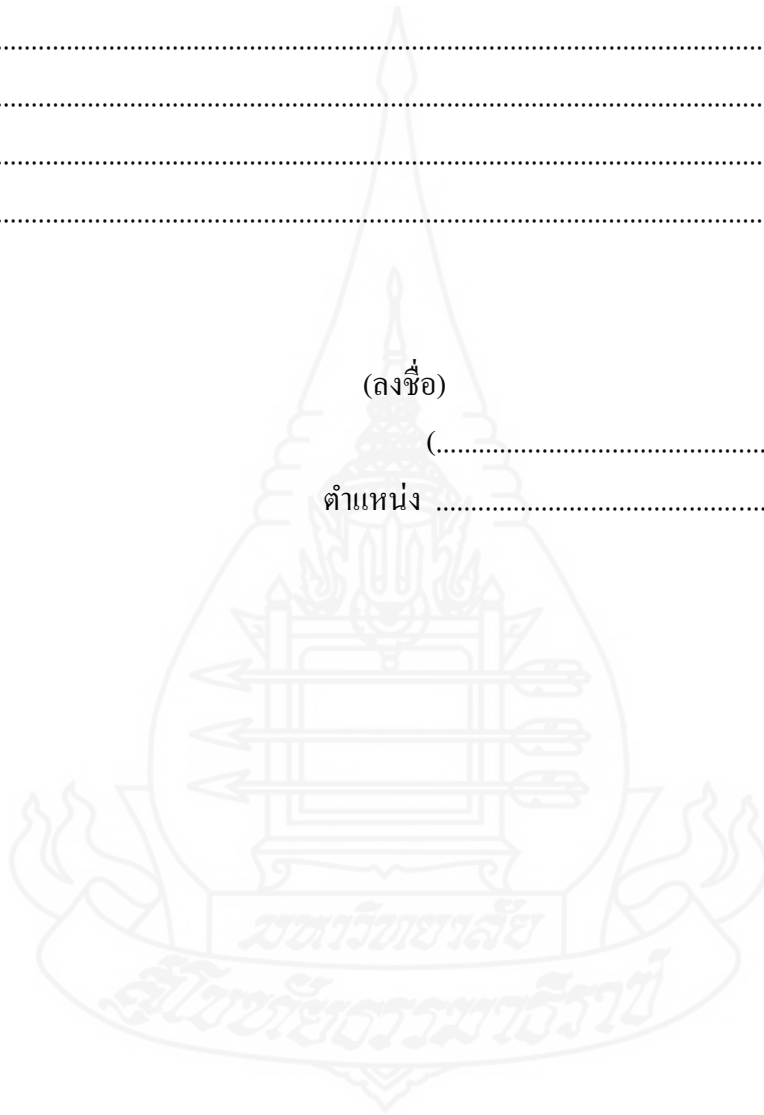

ภาคผนวก ง

ผลการตรวจสอบคุณภาพของหนังสือส่งเสริมการอ่าน โดยผู้ทรงคุณวุฒิ

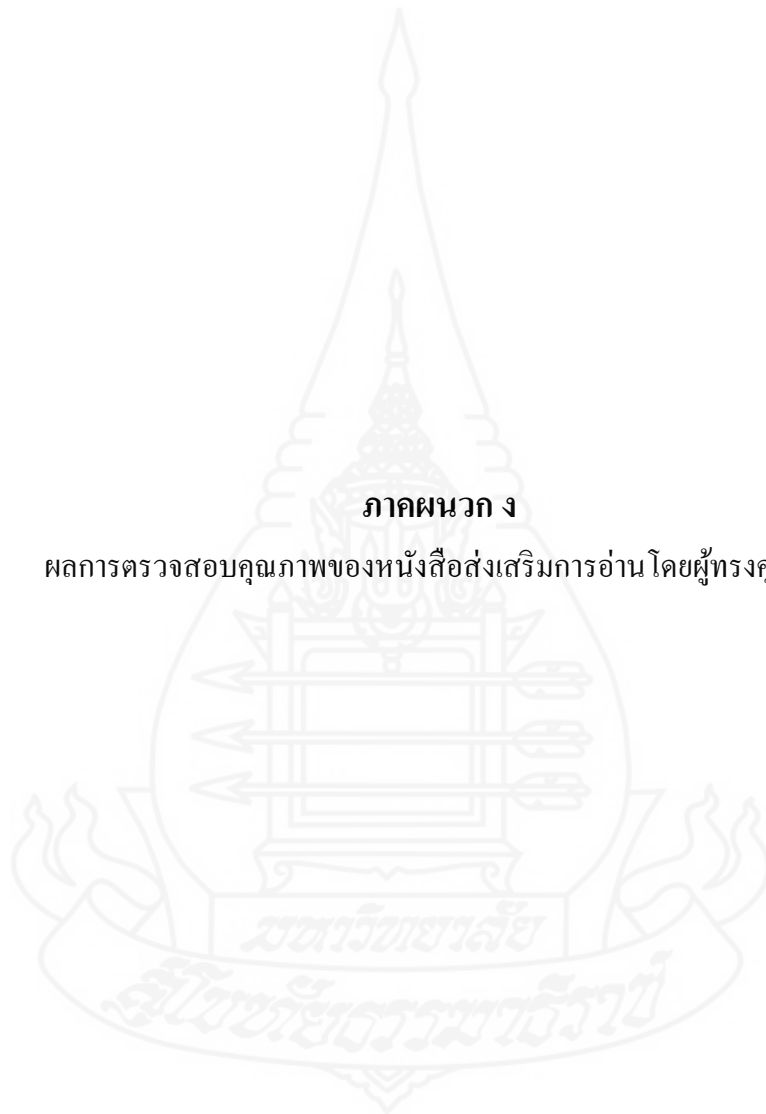

ผลการตรวจสอบคุณภาพหนังสือส่งเสริมการอ่านโดยผู้ทรงคุณวุฒิ

ตารางที่ 1 แสดงผลการตรวจสอบคุณภาพหนังสือ ด้านเนื้อหา

รายการประเมิน	ความเห็นของผู้ทรงคุณวุฒิ			ระดับ IOC
	คนที่ 1	คนที่ 2	คนที่ 3	
1. ด้านเนื้อหา				
1.1 เนื้อหาให้ความรู้เกี่ยวกับท้องถิ่น	1.00	1.00	1.00	1.00
1.2 เนื้อหาเหมาะสมกับวัยของผู้เรียน	1.00	1.00	1.00	1.00
1.3 การดำเนินเรื่องชวนติดตาม	1.00	1.00	1.00	1.00
1.4 การอธิบายศัพท์ชัดเจน	1.00	1.00	1.00	1.00
1.5 เนื้อหาของเรื่องส่งเสริมพัฒนาการด้านสติปัญญา อารมณ์ และสังคมของผู้อ่าน	0	1.00	1.00	0.66
1.6 ความยาวของแต่ละตอนมีความเหมาะสม	1.00	1.00	1.00	1.00
1.7 กิจกรรมท้ายบทสอดคล้องกับเนื้อหา	1.00	1.00	1.00	1.00

ตารางที่ 2 แสดงผลการตรวจสอบคุณภาพหนังสือ ด้านวิธีการนำเสนอ

รายการประเมิน	ความเห็นของผู้ทรงคุณวุฒิ			ระดับ IOC
	คนที่ 1	คนที่ 2	คนที่ 3	
2. ด้านวิธีการนำเสนอ				
2.1 การเสนอเนื้อหาเป็นลำดับขั้นตอน	1.00	1.00	1.00	1.00
2.2 การนำเสนอเนื้อหาและภาพสอดคล้องน่าสนใจ	1.00	1.00	1.00	1.00
2.3 วิธีการนำเสนอเหมาะสมกับความสนใจของผู้เรียน	1.00	1.00	1.00	1.00

ตารางที่ 3 แสดงผลการตรวจสอบหนังสือ ด้านการใช้ภาษา

รายการประเมิน	ความเห็นของผู้ทรงคุณวุฒิ			ระดับ IOC
	คนที่ 1	คนที่ 2	คนที่ 3	
3. ด้านการใช้ภาษา				
3.1 ชื่อเรื่องมีความเหมาะสม	1.00	0	1.00	0.66
3.2 การบรรยายเรื่องชัดเจน เข้าใจง่าย	1.00	1.00	1.00	1.00
3.3 สำนวนภาษาเหมาะสมกับวัยของผู้อ่าน	1.00	1.00	1.00	1.00
3.4 ภาพย่นานี 11 ที่แต่งขึ้นไพเราะ ถูกต้องตามฉันทลักษณ์	1.00	1.00	1.00	1.00
3.5 กลอนสุภาพที่แต่งขึ้น ไพเราะ ถูกต้องตามฉันทลักษณ์	1.00	1.00	1.00	1.00

ตารางที่ 4 แสดงผลการตรวจสอบคุณภาพหนังสือ ด้านการจัดรูปเล่ม

รายการประเมิน	ความเห็นของผู้ทรงคุณวุฒิ			ระดับ IOC
	คนที่ 1	คนที่ 2	คนที่ 3	
4. ด้านการจัดรูปเล่ม				
4.1 ขนาดของเล่มเหมาะสมกับวัยของผู้เรียน	1.00	1.00	1.00	1.00
4.2 รูปเล่มแข็งแรงทนทาน	1.00	0	1.00	0.66
4.3 การออกแบบปกน่าสนใจ เหมาะสมกับเนื้อหา	1.00	1.00	1.00	1.00
4.4 ส่วนประกอบของหนังสือครบถ้วนตามรูปแบบของหนังสือ	1.00	1.00	1.00	1.00
4.5 ขนาดตัวอักษรเหมาะสมกับวัยของผู้เรียน	1.00	1.00	1.00	1.00

ตารางที่ 5 แสดงผลการตรวจสอบหนังสือ ด้านการจัดหน้าและภาพประกอบ

รายการประเมิน	ความเห็นของผู้ทรงคุณวุฒิ			ระดับ IOC
	คนที่ 1	คนที่ 2	คนที่ 3	
5. ด้านการจัดหน้าและภาพประกอบ				
5.1 การจัดวางภาพประกอบและตัวอักษรเหมาะสม	1.00	1.00	1.00	1.00
5.2 ภาพประกอบส่งเสริมจินตนาการของผู้เรียน	0	1.00	1.00	0.66
5.3 ภาพประกอบทำให้เข้าใจเนื้อเรื่องได้ดียิ่งขึ้น	1.00	1.00	1.00	1.00
5.4 ภาพประกอบเหมาะสมกับวัยของผู้เรียน	1.00	1.00	1.00	1.00
5.5 จำนวนของภาพประกอบมีความเหมาะสม	1.00	1.00	1.00	1.00

ตารางที่ 6 แสดงผลการตรวจสอบคุณภาพหนังสือ ด้านประโยชน์ที่ได้รับ

รายการประเมิน	ความเห็นของผู้ทรงคุณวุฒิ			ระดับ IOC
	คนที่ 1	คนที่ 2	คนที่ 3	
6. ด้านประโยชน์ที่ได้รับ				
6.1 หนังสือช่วยส่งเสริมนิสัยรักการอ่าน	1.00	1.00	1.00	1.00
6.2 นักเรียนภาคภูมิใจในท้องถิ่นของตน	1.00	1.00	1.00	1.00
6.3 นักเรียนมีความรู้เกี่ยวกับท้องถิ่นจากหนังสือ	1.00	1.00	1.00	1.00
6.4 นักเรียนมีความสนใจในการแต่งคำประพันธ์ กาพย์ยานี 11 และกลอนสุภาพ	1.00	1.00	1.00	1.00
6.5 นักเรียนได้รับความเพลิดเพลินจากการอ่าน หนังสือ	1.00	1.00	1.00	1.00

ตารางที่ 7 แสดงผลการตรวจสอบคุณภาพหนังสือ โดยรวม

รายการประเมิน	ค่า IOC
1. ด้านเนื้อหา	0.66 – 1.00
2. ด้านวิธีการนำเสนอ	1.00
3. ด้านการใช้ภาษา	0.66 – 1.00
4. ด้านการจัดทำรูปเล่ม	0.66 – 1.00
5. ด้านการจัดหน้าและภาพประกอบ	0.66 – 1.00
6. ด้านประโยชน์ที่ได้รับ	1.00
รวม	0.66 – 1.00

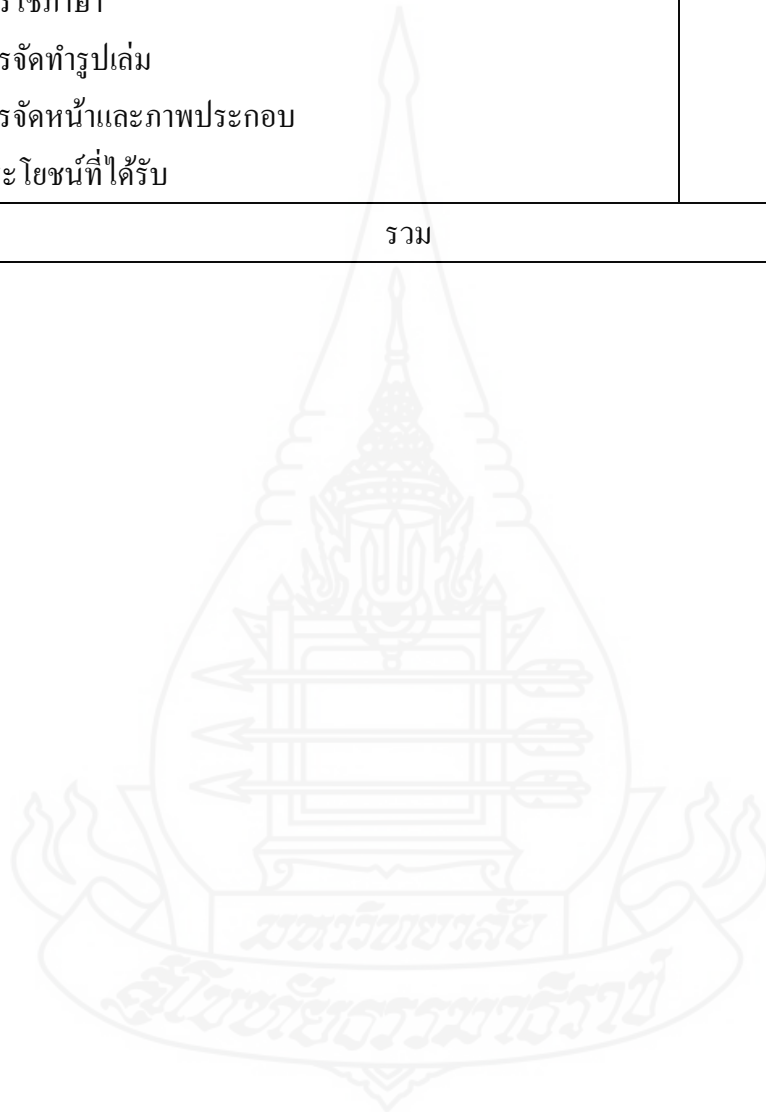



ภาคผนวก จ

แบบสอบถามความคิดเห็นสำหรับนักเรียน

แบบสอบถามความคิดเห็นของนักเรียน
ที่มีต่อหนังสือส่งเสริมการอ่าน เรื่อง เล่าเรื่องเมืองโคราช
สำหรับนักเรียนชั้นมัธยมศึกษาปีที่ 2 โรงเรียนบุญวัฒนา จังหวัดนครราชสีมา

ตอนที่ 1 ประเมินระดับความคิดเห็น

คำชี้แจง	โปรดกาเครื่องหมาย ✓ ลงในช่องว่างที่ตรงกับความคิดเห็นของนักเรียน ซึ่งมี 5 ระดับ คือ	
	5	หมายถึง มีความเหมาะสมมากที่สุด
	4	หมายถึง มีความเหมาะสมมาก
	3	หมายถึง มีความเหมาะสมปานกลาง
	2	หมายถึง มีความเหมาะสมน้อย
	1	หมายถึง มีความเหมาะสมน้อยที่สุด

ประเด็นความคิดเห็น	ระดับคะแนน				
	5	4	3	2	1
1. ด้านเนื้อหา 1.1 เนื้อหาน่าสนใจทำให้นักเรียนรู้สึกอยากอ่าน 1.2 เนื้อหามีความเหมาะสมกับวัยของผู้เรียน 1.3 การดำเนินเรื่องชวนติดตาม 1.4 เนื้อหาแต่ละตอนมีความยาวเหมาะสม 1.5 กิจกรรมท้ายเรื่องทำให้นักเรียนเข้าใจเรื่องได้ดีขึ้น					
2. ด้านวิธีการนำเสนอ 2.1 การนำเสนอเนื้อหาเป็นลำดับขั้นตอนเข้าใจง่าย 2.2 ภาพประกอบสวยงามสอดคล้องกับเรื่อง 2.3 วิธีการนำเสนอเหมาะสม น่าสนใจ					
3. ด้านการใช้ภาษา 3.1 ชื่อเรื่องน่าสนใจทำให้นักเรียนรู้สึกอยากอ่าน 3.2 การบรรยายเรื่องชัดเจน เข้าใจง่าย 3.3 คำนวนและภาษาอ่านแล้วเข้าใจง่าย 3.4 คำนวนและภาษาที่ใช้ในการแต่งคำประพันธ์ ไพเราะสละสลวย					

ประเด็นความคิดเห็น	ระดับคะแนน				
	5	4	3	2	1
4. ด้านการจัดรูปเล่ม 4.1 หน้าปกสวยงามดึงดูดความสนใจของนักเรียน 4.2 ขนาดของเล่มมีความเหมาะสม 4.3 ขนาดและรูปแบบตัวอักษรชัดเจน อ่านง่าย 4.4 ส่วนประกอบของหนังสือครบถ้วนตามรูปแบบ					
5. ด้านการจัดหน้าและภาพประกอบ 5.1 ภาพประกอบสวยงาม เหมาะสมชวนให้น่าอ่าน 5.2 ภาพประกอบส่งเสริมจินตนาการของผู้อ่าน 5.3 ภาพประกอบทำให้เข้าใจเนื้อเรื่องได้ดียิ่งขึ้น 5.4 จำนวนภาพประกอบมีความเหมาะสม					
6. ด้านประโยชน์ที่ได้รับ 6.1 หนังสือช่วยส่งเสริมนิสัยรักการอ่าน 6.2 นักเรียนมีความรู้เกี่ยวกับท้องถิ่นจากการอ่านหนังสือ 6.3 นักเรียนภาคภูมิใจในท้องถิ่นของตน 6.4 นักเรียนมีความสนใจในการแต่งคำประพันธ์ประเภทกาพย์ยานี 11 และกลอนสุภาพ 6.5 นักเรียนได้รับความสนุกสนานเพลิดเพลินจากการอ่าน					

ตอนที่ 2 ข้อเสนอแนะ

.....

.....

.....

ลงชื่อ

(.....)

ภาคผนวก จ

ผลการตรวจสอบคุณภาพของหนังสือส่งเสริมการอ่านโดยนักเรียน



ตารางแสดงผลการตรวจสอบคุณภาพหนังสือโดยนักเรียน

ตารางที่ 1 แสดงผลการตรวจสอบคุณภาพหนังสือ ด้านเนื้อหา

รายการประเมิน	ระดับความคิดเห็น					ค่าเฉลี่ย \bar{X}	แปลผล
	5	4	3	2	1		
1. ด้านเนื้อหา							
1.1 เนื้อหาน่าสนใจทำให้นักเรียนรู้สึก อยากอ่าน	8	2	-	-	-	4.8	มากที่สุด
1.2 เนื้อหามีความเหมาะสมกับวัยของ ผู้เรียน	4	6	-	-	-	4.4	มาก
1.3 การดำเนินเรื่องชวนติดตาม	7	3	-	-	-	4.7	มากที่สุด
1.4 เนื้อหาแต่ละตอนมีความยาว เหมาะสม	8	2	-	-	-	4.8	มากที่สุด
1.5 กิจกรรมท้ายเรื่องทำให้นักเรียน เข้าใจเรื่องได้ดีขึ้น	8	2	-	-	-	4.8	มากที่สุด
รวม	35	15	-	-	-	4.7	มากที่สุด

จากตารางที่ 1 สรุปได้ว่า ด้านเนื้อหา มีระดับคะแนนเฉลี่ยตั้งแต่ 4.4 ถึง 4.8 คิดเป็นระดับคะแนนเฉลี่ยโดยรวมเท่ากับ 4.7 แสดงว่า ด้านเนื้อหา มีคุณภาพเหมาะสมในระดับมากที่สุด

ตารางที่ 2 แสดงผลการตรวจสอบคุณภาพหนังสือ ด้านวิธีการนำเสนอ

รายการประเมิน	ระดับความคิดเห็น					ค่าเฉลี่ย \bar{X}	แปลผล
	5	4	3	2	1		
2. ด้านวิธีการนำเสนอ							
2.1 การนำเสนอเนื้อหาเป็นลำดับ ขั้นตอนเข้าใจง่าย	8	2	-	-	-	4.8	มากที่สุด
2.2 ภาพประกอบสวยงามสอดคล้อง กับเรื่อง	6	4	-	-	-	4.6	มากที่สุด
2.3 วิธีการนำเสนอเหมาะสม น่าสนใจ	6	4	-	-	-	4.6	มากที่สุด
รวม	20	10	-	-	-	4.67	มากที่สุด

จากตารางที่ 2 สรุปได้ว่า ด้านกลวิธีในการนำเสนอ มีระดับคะแนนเฉลี่ยตั้งแต่ 4.6 ถึง 4.8 คิดเป็นระดับคะแนนเฉลี่ยโดยรวมเท่ากับ 4.67 แสดงว่า ด้านวิธีการนำเสนอ มีคุณภาพเหมาะสมในระดับมากที่สุด

ตารางที่ 3 แสดงผลการตรวจสอบคุณภาพหนังสือ ด้านการใช้ภาษา

รายการประเมิน	ระดับความคิดเห็น					ค่าเฉลี่ย \bar{X}	แปลผล
	5	4	3	2	1		
3. ด้านการใช้ภาษา							
3.1 ชื่อเรื่องน่าสนใจทำให้นักเรียน รู้สึกอยากอ่าน	6	4	-	-	-	4.6	มากที่สุด
3.2 การบรรยายเรื่องชัดเจน เข้าใจง่าย	9	1	-	-	-	4.9	มากที่สุด
3.3 สำนวนและภาษาอ่านแล้วเข้าใจง่าย	8	2	-	-	-	4.8	มากที่สุด
3.4 สำนวนและภาษาที่ใช้ในการแต่ง คำประพันธ์ไพเราะสละสลวย	10	-	-	-	-	5.0	มากที่สุด
รวม	33	7	-	-	-	4.83	มากที่สุด

จากตารางที่ 3 สรุปได้ว่า ด้านการใช้ภาษา มีระดับคะแนนเฉลี่ยตั้งแต่ 4.6 ถึง 5.0 คิดเป็นระดับคะแนนเฉลี่ยโดยรวมเท่ากับ 4.83 แสดงว่า ด้านการใช้ภาษา มีคุณภาพเหมาะสมในระดับมากที่สุด

ตารางที่ 4 แสดงผลการตรวจสอบคุณภาพหนังสือ ด้านการจัดรูปเล่ม

รายการประเมิน	ระดับความคิดเห็น					ค่าเฉลี่ย \bar{X}	แปลผล
	5	4	3	2	1		
4. ด้านการจัดรูปเล่ม							
4.1 หน้าปกสวยงามดึงดูดความสนใจ ของนักเรียน	2	8	-	-	-	4.2	มาก
4.2 ขนาดของเล่มมีความเหมาะสม	7	3	-	-	-	4.7	มากที่สุด
4.3 ขนาดและรูปแบบตัวอักษรชัดเจน อ่านง่าย	5	5	-	-	-	4.5	มากที่สุด
4.4 ส่วนประกอบของหนังสือ ครบถ้วนตามรูปแบบ	6	3	1	-	-	4.5	มากที่สุด
รวม	20	19	1	-	-	4.48	มาก

จากตารางที่ 4 สรุปได้ว่า ด้านการจัดรูปเล่ม มีระดับคะแนนเฉลี่ยตั้งแต่ 4.2 ถึง 4.7 คิดเป็นระดับคะแนนเฉลี่ยโดยรวมเท่ากับ 4.48 แสดงว่า ด้านการจัดรูปเล่ม มีคุณภาพเหมาะสมในระดับมาก

ตารางที่ 5 แสดงผลการตรวจสอบคุณภาพหนังสือ ด้านการจัดหน้าและภาพประกอบ

รายการประเมิน	ระดับความคิดเห็น					ค่าเฉลี่ย \bar{X}	แปลผล
	5	4	3	2	1		
5. ด้านการจัดหน้าและภาพประกอบ							
5.1 ภาพประกอบสวยงาม เหมาะสม ชวนให้น่าอ่าน	8	2	-	-	-	4.8	มากที่สุด
5.2 ภาพประกอบส่งเสริมจินตนาการ ของผู้อ่าน	2	8	-	-	-	4.2	มาก
5.3 ภาพประกอบทำให้เข้าใจเนื้อเรื่อง ได้ดียิ่งขึ้น	7	3	-	-	-	4.7	มากที่สุด
5.4 จำนวนภาพประกอบมีความ เหมาะสม	8	1	1	-	-	4.7	มากที่สุด
รวม	25	14	1	-	-	4.6	มากที่สุด

จากตารางที่ 5 สรุปได้ว่า ด้านการจัดหน้าและภาพประกอบ มีระดับคะแนนเฉลี่ยตั้งแต่ 4.2 ถึง 4.8 คิดเป็นระดับคะแนนเฉลี่ยโดยรวมเท่ากับ 4.6 แสดงว่า ด้านการจัดหน้าและภาพประกอบ มีคุณภาพเหมาะสมในระดับมากที่สุด

ตารางที่ 6 แสดงผลการตรวจสอบคุณภาพหนังสือ ด้านประโยชน์ที่ได้รับ

รายการประเมิน	ระดับความคิดเห็น					ค่าเฉลี่ย \bar{X}	แปลผล
	5	4	3	2	1		
6. ด้านประโยชน์ที่ได้รับ							
6.1 หนังสือช่วยส่งเสริมนิสัยรักการอ่าน	9	1	-	-	-	4.9	มากที่สุด
6.2 นักเรียนมีความรู้เกี่ยวกับท้องถิ่นจากการอ่านหนังสือ	8	2	-	-	-	4.8	มากที่สุด
6.3 นักเรียนภาคภูมิใจในท้องถิ่นของตน	8	2	-	-	-	4.8	มากที่สุด
6.4 นักเรียนมีความสนใจในการแต่งคำประพันธ์ประเภทกาพย์ยานี 11 และกลอนสุภาพ	7	3	-	-	-	4.7	มากที่สุด
6.5 นักเรียนได้รับความสนุกสนานเพลิดเพลินจากการอ่าน	7	3	-	-	-	4.7	มากที่สุด
รวม	39	11	-	-	-	4.78	มากที่สุด

จากตารางที่ 6 สรุปได้ว่า ด้านประโยชน์ที่ได้รับ มีระดับคะแนนเฉลี่ยตั้งแต่ 4.7 ถึง 4.9 คิดเป็นระดับคะแนนเฉลี่ยโดยรวมเท่ากับ 4.78 แสดงว่า ด้านประโยชน์ที่ได้รับ มีคุณภาพเหมาะสมในระดับมากที่สุด

ตารางที่ 7 แสดงผลการตรวจสอบคุณภาพหนังสือ โดยรวม

รายการประเมิน	ค่าเฉลี่ย \bar{X}	การแปลความหมาย
1. ด้านเนื้อหา	4.70	มากที่สุด
2. ด้านวิธีการนำเสนอ	4.67	มากที่สุด
3. ด้านการใช้ภาษา	4.83	มากที่สุด
4. ด้านการจัดทำรูปเล่ม	4.48	มาก
5. ด้านการจัดหน้าและภาพประกอบ	4.60	มากที่สุด
6. ด้านประโยชน์ที่ได้รับ	4.78	มากที่สุด
รวม	4.68	มากที่สุด



ประวัติผู้ศึกษา

ชื่อ	นางเทวีวรรณ การปลูก
วัน เดือน ปีเกิด	21 พฤษภาคม 2513
สถานที่เกิด	อำเภอบ้านไผ่ จังหวัดขอนแก่น
ประวัติการศึกษา	ศิลปศาสตรบัณฑิต (เกียรตินิยม) วิชาเอกภาษาไทย มหาวิทยาลัยศรีนครินทรวิโรฒ มหาสารคาม ปี พ.ศ. 2536
สถานที่ทำงาน	โรงเรียนบุญวัฒนา อำเภอเมืองนครราชสีมา จังหวัดนครราชสีมา
ตำแหน่ง	ครู วิทยฐานะ ครูชำนาญการพิเศษ

