

ผลการจัดการเรียนรู้แบบเอ็กซ์พลซิทีที่มีต่อความสามารถในการอ่านสะกดคำ
ภาษาไทยของนักเรียนชั้นประถมศึกษาปีที่ 1 กลุ่มโรงเรียนอุดมธรรมคุณ
จังหวัดสุพรรณบุรี

นางสาวโสภิตา สุขสำราญ



การศึกษาค้นคว้าอิสระนี้เป็นส่วนหนึ่งของการศึกษาตามหลักสูตรปริญญาศึกษาศาสตรมหาบัณฑิต
แขนงวิชาหลักสูตรและการสอน สาขาวิชาศึกษาศาสตร์ มหาวิทยาลัยสุโขทัยธรรมมาธิราช

พ.ศ. 2564

The Effects of Explicit Learning Management on Thai Words
Oral Spelling Ability of Grade 1 Students of
Udom Thammakhun School Cluster
in Suphan Buri Province

Miss Sophita Suksamran



An Independent Study Submitted in Partial Fulfillment of the Requirements for
the Degree of Master of Education in Curriculum and Instruction
School of Educational Studies
Sukhothai Thammathirat Open University

2021

หัวข้อการศึกษาค้นคว้าอิสระ ผลการจัดการเรียนรู้แบบเอ็กซ์พลีซิฟที่มีต่อความสามารถในการอ่าน
สะกดคำภาษาไทยของนักเรียนชั้นประถมศึกษาปีที่ 1 กลุ่มโรงเรียน
อุดมธรรมคุณ จังหวัดสุพรรณบุรี

ชื่อและนามสกุล นางสาวโสภิตา สุขสำราญ
แขนงวิชา หลักสูตรและการสอน
สาขาวิชา ศึกษาศาสตร์ มหาวิทยาลัยสุโขทัยธรรมาธิราช
อาจารย์ที่ปรึกษา รองศาสตราจารย์ ดร.สุวรรณี ยะหกร

การศึกษาค้นคว้าอิสระนี้ ได้รับความเห็นชอบให้เป็นส่วนหนึ่งของการศึกษา
ตามหลักสูตรระดับปริญญาโท เมื่อวันที่ 27 กุมภาพันธ์ 2565

คณะกรรมการสอบการศึกษาค้นคว้าอิสระ

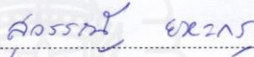
..... ประธานกรรมการ
(รองศาสตราจารย์ ดร.สุวรรณี ยะหกร)

..... กรรมการ
(รองศาสตราจารย์ธนรัชฎ์ ศิริสวัสดิ์)

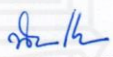
.....
(รองศาสตราจารย์ ดร.นิรนาท แสนสา)
ประธานกรรมการประจำสาขาวิชาศึกษาศาสตร์

ชื่อการศึกษาค้นคว้าอิสระ ผลการจัดการเรียนรู้แบบอิเล็กทรอนิกส์ที่มีต่อความสามารถในการอ่าน
สะกดคำภาษาไทยของนักเรียนชั้นประถมศึกษาปีที่ 1 กลุ่มโรงเรียนอุดม
ธรรมคุณ จังหวัดสุพรรณบุรี

ผู้ศึกษา นางสาวโสภิตา สุขสำราญ **รหัสนักศึกษา** 2612100293

ปริญญา ศึกษาศาสตรมหาบัณฑิต (หลักสูตรและการสอน)

อาจารย์ที่ปรึกษา รองศาสตราจารย์ ดร.สุวรรณี ยะหะกร **ปีการศึกษา** 2564

บทคัดย่อ

การวิจัยครั้งนี้มีวัตถุประสงค์เพื่อเปรียบเทียบความสามารถในการอ่านสะกดคำภาษาไทย
ระหว่างก่อนและหลังการจัดการเรียนรู้แบบอิเล็กทรอนิกส์ของนักเรียนชั้นประถมศึกษาปีที่ 1 กลุ่ม
โรงเรียนอุดมธรรมคุณ จังหวัดสุพรรณบุรี

กลุ่มตัวอย่าง เป็นนักเรียนชั้นประถมศึกษาปีที่ 1 จำนวน 26 คนของกลุ่มโรงเรียนอุดม
ธรรมคุณ จังหวัดสุพรรณบุรี ในภาคเรียนที่ 2 ปีการศึกษา 2564 ได้มาด้วยการสุ่มแบบกลุ่ม
เครื่องมือที่ใช้ในการวิจัย ได้แก่ (1) แผนการจัดการเรียนรู้แบบอิเล็กทรอนิกส์ และ (2) แบบทดสอบ
ความสามารถในการอ่านสะกดคำภาษาไทย สถิติที่ใช้ในการวิเคราะห์ข้อมูล ได้แก่ ค่าเฉลี่ย ส่วน
เบี่ยงเบนมาตรฐาน และการทดสอบค่าที

ผลการวิจัยปรากฏว่า ความสามารถในการอ่านสะกดคำภาษาไทยของนักเรียนชั้น
ประถมศึกษาปีที่ 1 หลังการจัดการเรียนรู้แบบอิเล็กทรอนิกส์สูงกว่าความสามารถดังกล่าวก่อนเรียน
อย่างมีนัยสำคัญทางสถิติที่ระดับ .05

คำสำคัญ การเรียนรู้แบบอิเล็กทรอนิกส์ การอ่านสะกดคำ ภาษาไทย ประถมศึกษา

Independent study title: The Effects of Explicit Learning Management on Thai Words Oral Spelling Ability of Grade 1 Students of Udom Thammakhun School Cluster in Suphan Buri Province

Author: Miss Sophita Suksamran; **ID:** 2612100293;

Degree: Master of Education (Curriculum and Instruction);

Independent study advisor: Dr. Suwanee Yahakorn, Associate Professor;

Academic year: 2021

Abstract

The objective of this research was to compare Thai words oral spelling ability of Grade 1 students of Udom Thammakhun School Cluster in Suphan Buri province before and after learning under explicit learning management.

The research sample consisted of 26 Grade 1 students of Udom Thammakhun School Cluster in Suphan Buri province during the second semester of B.E. 2564 academic year, obtained by cluster random sampling. The employed research instruments were (1) learning management plans for explicit learning management, and (2) a Thai words oral spelling ability test. Statistics employed for data analysis were the mean, standard deviation, and t-test.

The research findings showed that the post-learning Thai words oral spelling ability of Grade 1 students after learning under explicit learning management was significantly higher than their pre-learning counterpart ability at the .05 level of statistical significance.

Keywords: Explicit learning, Oral spelling, Thai language, Primary education

กิตติกรรมประกาศ

การศึกษาค้นคว้าอิสระฉบับนี้สำเร็จลุล่วงได้ด้วยความกรุณาเป็นอย่างยิ่งจาก
รองศาสตราจารย์ ดร.สุวรรณี ยะหะกร สาขาวิชาศึกษาศาสตร์ มหาวิทยาลัยสุโขทัยธรรมาธิราช
และ รองศาสตราจารย์ธนรัชฎ์ ศิริสวัสดิ์ ที่กรุณาให้คำแนะนำและติดตามการทำวิทยานิพนธ์ครั้งนี้
อย่างใกล้ชิดตลอดมา นับตั้งแต่ต้นจนกระทั่งสำเร็จเรียบร้อยสมบูรณ์ ผู้วิจัยรู้สึกซาบซึ้งในความ
กรุณาของท่านเป็นอย่างยิ่ง

ขอขอบพระคุณ นางสาวพรรณิ ม่วงน้ำเงิน ครู คศ.3 สอนวิชาภาษาไทย โรงเรียน
เทศบาล1 (ในระบบสาธิตรามคำแหง) นายพิเชษฐ คงโต ครู คศ.3 สอนวิชาภาษาไทย โรงเรียนวัด
ไทร (ถาวรพรหมานุกูล) และนางสาวพรรณศร คงกำปั่น ครู คศ.3 สอนวิชาภาษาไทย โรงเรียนวัด
องค์รักษ์ จังหวัดสุพรรณบุรี ที่ให้คำปรึกษาแนะนำตรวจสอบเครื่องมือที่ใช้ในการรวบรวมข้อมูลการ
ทำวิจัยในครั้งนี้

ขอขอบพระคุณนายกิตติพงษ์ เชื้อเล็ก ประธานกลุ่มโรงเรียนอุดมธรรมคุณ ที่ได้กรุณา
อำนวยความสะดวกในการเก็บรวบรวมข้อมูล และคณะครูทุกท่านที่ให้คำแนะนำในการจัดการเรียน
การสอนการจัดทำแผนการจัดการเรียนรู้ รวมถึงการสร้างเครื่องมือต่างๆ ในการเก็บรวบรวมข้อมูล

ขอขอบพระคุณเพื่อนนักศึกษาปริญญาโท แขนงวิชาหลักสูตรและการสอน (ภาษาไทย)
ที่ให้คำแนะนำ และให้กำลังใจตลอดมา และขอขอบใจนักเรียนกลุ่มโรงเรียนอุดมธรรมคุณ อำเภอ
บางปลาม้า จังหวัดสุพรรณบุรี ที่ได้เป็นกลุ่มตัวอย่างในการเก็บรวบรวมข้อมูลในการศึกษาค้นคว้า
อิสระในครั้งนี้ ประโยชน์ที่ได้รับจากการทำวิจัยในครั้งนี้ ผู้วิจัยขอมอบบูชาพระคุณบิดา มารดาผู้มี
พระคุณ และครูอาจารย์ที่ประสิทธิ์ประสาทความรู้ ตลอดจนสถาบันการศึกษาต่างๆ ที่ผู้วิจัยเคย
ศึกษาและเรียนรู้มา

โสภิตา สุขสำราญ

กุมภาพันธ์ 2565

สารบัญ

	หน้า
บทคัดย่อภาษาไทย	ง
บทคัดย่อภาษาอังกฤษ	จ
กิตติกรรมประกาศ	ฉ
สารบัญตาราง	ณ
บทที่ 1 บทนำ	1
ความเป็นมาและความสำคัญของปัญหา	1
วัตถุประสงค์การวิจัย	3
สมมติฐานการวิจัย	4
ขอบเขตของการวิจัย	4
นิยามศัพท์เฉพาะ	4
ประโยชน์ที่คาดว่าจะได้รับ	5
บทที่ 2 วรรณกรรมที่เกี่ยวข้อง	6
หลักสูตรแกนกลางการศึกษาขั้นพื้นฐาน พุทธศักราช 2551	7
เอกสารเกี่ยวกับการจัดการเรียนรู้แบบเอ็กซ์พลีซิท	8
ความสามารถด้านการอ่าน	16
งานวิจัยที่เกี่ยวข้อง	24
บทที่ 3 วิธีดำเนินการวิจัย	28
ประชากรและกลุ่มตัวอย่าง	28
เครื่องมือที่ใช้ในการวิจัย	28
การเก็บรวบรวมข้อมูล	32
การวิเคราะห์ข้อมูล	33
บทที่ 4 ผลการวิเคราะห์ข้อมูล	34
บทที่ 5 สรุปการวิจัย อภิปรายผล และข้อเสนอแนะ	35
สรุปการวิจัย	35
อภิปรายผล	36
ข้อเสนอแนะ	37
บรรณานุกรม	39
ภาคผนวก	42

สารบัญ (ต่อ)

	หน้า
ก รายชื่อผู้ทรงคุณวุฒิ.....	43
ข แผนการจัดการเรียนรู้โดยใช้การจัดการเรียนรู้แบบเอ็กซ์พลิชิต.....	45
ค แบบวัดความสามารถด้านการอ่านสะกดคำภาษาไทย ก่อนเรียนและหลังเรียน ชั้นประถมศึกษาปีที่ 1.....	81
ง การวิเคราะห์ค่าความเที่ยงตรงของเนื้อหา (IOC) ของแบบวัดความสามารถ การอ่านสะกดคำภาษาไทย.....	84
จ คะแนนก่อนเรียน และหลังเรียนของแบบวัดความสามารถการอ่านสะกดคำภาษาไทย.....	89
ฉ แบบประเมินแผนการจัดการเรียนรู้โดยใช้การจัดการเรียนรู้แบบเอ็กซ์พลิชิต.....	91
ช ค่าความยากง่าย (P) ค่าอำนาจจำแนก (r) และค่าความเที่ยง.....	99
ประวัติผู้ศึกษา	103



สารบัญตาราง

หน้า

ตารางที่ 4.1	ผลการเปรียบเทียบความสามารถในการอ่านสะกดคำภาษาไทยระหว่าง ก่อนเรียนและหลังเรียนในการจัดการเรียนรู้แบบเอ็กซ์พลิชิตของนักเรียน ชั้นประถมศึกษาปีที่ 1 กลุ่มโรงเรียนอุดมธรรมคุณ จังหวัดสุพรรณบุรี ที่ได้รับการจัดกิจกรรมการเรียนรู้แบบเอ็กซ์พลิชิต การอ่านสะกดคำภาษาไทย	34
--------------	--	----



บทที่ 1

บทนำ

1. ความเป็นมาและความสำคัญของปัญหา

ภาษาไทยเป็นภาษาสำคัญของคนไทยที่ใช้ในการติดต่อสื่อสารของคนทุกอาชีพทุกชนชั้น เป็นเครื่องมือในการติดต่อสื่อสารเพื่อให้เกิดความเข้าใจตรงกัน หลักสูตรแกนกลางการศึกษาขั้นพื้นฐาน 2551 ได้กล่าวไว้ว่า ภาษาไทยเป็นเอกลักษณ์ของชาติเป็นสมบัติทางวัฒนธรรม อันก่อให้เกิดความเป็นเอกภาพและเสริมสร้างบุคลิกภาพของคนในชาติให้มีความเป็นไทย เป็นเครื่องมือในการติดต่อสื่อสารเพื่อสร้างความเข้าใจและความสัมพันธ์ที่ดีต่อกัน ทำให้ความสามารถประกอบกิจกรรมงาน และดำรงชีวิตร่วมกันในสังคมประชาธิปไตยได้อย่างสันติสุข และเป็นเครื่องมือในการแสวงหาความรู้ ประสบการณ์จากแหล่งข้อมูลสารสนเทศต่างๆ เพื่อพัฒนาความรู้ กระบวนการคิดวิเคราะห์ วิจัย และสร้างสรรค์ ให้ทันต่อการเปลี่ยนแปลงทางสังคมและความก้าวหน้าทางวิทยาศาสตร์ เทคโนโลยี ตลอดจนนำไปใช้ในการพัฒนาอาชีพให้มีความมั่นคงทางเศรษฐกิจ นอกจากนี้ยังเป็นสื่อแสดงภูมิปัญญาของบรรพบุรุษด้านวัฒนธรรม ประเพณี สุนทรียภาพ เป็นสมบัติล้ำค่าควรแก่การเรียนรู้ อนุรักษ์ และสืบสานให้คงอยู่คู่ชาติไทยตลอดไป(หลักสูตรแกนกลางการศึกษาขั้นพื้นฐาน 2551, น.46) ดังนั้นภาษาไทยจึงมีความสำคัญอย่างยิ่งในการดำเนินชีวิตประจำวัน เพื่อให้การติดต่อสื่อสารของคนในสังคมมีความเข้าใจตรงกัน เป็นเครื่องมือในการประกอบอาชีพ การแสวงหาความรู้และประสบการณ์ต่างๆ ช่วยพัฒนาบุคคลในสังคม ให้เป็นบุคคลที่สมบูรณ์แบบ วิชาภาษาไทย จึงเป็นสาระการเรียนรู้ที่สำคัญอย่างยิ่งต่อการนำไปประยุกต์ใช้ในชีวิตรประจำวัน ทั้งด้านการสื่อสารของคนในสังคม ทั้งนี้ครูภาษาไทยได้ตระหนักถึงความสำคัญของภาษาไทยเป็นอย่างยิ่ง เพราะภาษาไทยแสดงถึงเอกลักษณ์ทางด้านภาษาที่มีมานาน ก่อเกิดเป็นวัฒนธรรมทางภาษาที่สืบทอดกันมาอย่างยาวนานจากรุ่นสู่รุ่น ครูภาษาไทยจึงเป็นผู้สืบทอดได้เรียงเห็นความสำคัญและเห็นคุณค่าของวิชาภาษาไทย เนื่องด้วยเปลี่ยนแปลงไปของโลก ก้าวสู่สิ่งใหม่ตลอดเวลาจึงต้องปรับกระบวนการจัดกิจกรรมการเรียนรู้ และวิธีการวัด และประเมินผลการจัดการเรียนรู้ ทำให้ครูภาษาไทยต้องเพิ่มเติมและพัฒนาด้านทักษะ เทคนิค กระบวนการจัดการเรียนรู้ในด้านต่าง ๆ จึงจำเป็นอย่างยิ่งที่เป็นส่วนเสริมสร้างให้กระบวนการจัดการเรียนรู้ของครูภาษาไทยเป็นไปอย่างมีประสิทธิภาพ ตอบสนองผู้เรียนให้มีความรู้ที่จำเป็นในการดำเนินชีวิตในสังคมสามารถปรับตัวได้ทุกสถานการณ์การเปลี่ยนแปลง ให้ผู้เรียนได้มีความรู้ตามเป้าหมายของหลักสูตร และยังคงไว้ซึ่งความภาคภูมิใจในเอกลักษณ์ของชาติ ซึ่ง

กระบวนการจัดการเรียนรู้ถือเป็นสิ่งสำคัญสามารถช่วยพัฒนาศักยภาพของผู้เรียนให้กลายเป็นบุคคลที่มีคุณค่าของสังคม

จากความสำคัญดังกล่าวหลักสูตรแกนกลางการศึกษาขั้นพื้นฐานพุทธศักราช 2551 จึงกำหนดให้เรียนภาษาไทยทุกชั้นโดยกำหนดให้มีคุณภาพผู้เรียน มาตรฐาน สาระการเรียนรู้ ตัวชี้วัด สาระแกนกลางไว้ทุกชั้นปีซึ่งได้กล่าวถึงคุณภาพผู้เรียนชั้นประถมศึกษาปีที่ 1-3 ซึ่งในงานวิจัยนี้ผู้วิจัยได้วิจัยสาระการอ่าน มาตรฐานใช้กระบวนการอ่านสร้างความรู้และความคิดเพื่อนำไปใช้ตัดสินใจ แก้ปัญหาในการดำเนินชีวิตและมีนิสัยรักการอ่าน

ในสภาพความเป็นจริงนักเรียนยังขาดความสามารถด้านการอ่าน ซึ่งความสามารถด้านการอ่านเป็นจุดเริ่มต้นที่ผู้เรียนทุกคนต้องมีก่อนเป็นอันดับแรก ซึ่งปัจจุบันพบว่า เด็กเล็กที่มีอายุต่ำกว่า 6 ปี ประมาณ 2.65 ล้านคน แบ่งปัญหาเป็น 1.1 ล้านคน ไม่ได้ให้ความสำคัญกับเรื่องการอ่านหนังสือมากนัก เพราะถูกมองว่าพวกเขาเหล่านั้นยังเด็กเกินไปที่จะมีความสามารถด้านการอ่าน และอีก 1.45 ล้านคน ใช้เวลาอ่านหนังสืออิเล็กทรอนิกส์เพียงอย่างเดียว ซึ่งอาจตามมาด้วยความเสี่ยงหลายด้าน โดยเฉพาะด้านพัฒนาการเรียนรู้ ในขณะที่เด็กวัยเรียนอายุ 6-14 ปี ประมาณ 5.1 แสนคน มีปัญหาอ่านไม่ออกสะกดคำไม่คล่อง (ประกาศภาวะสังคมไทยปี 2562, กรุงเทพมหานคร)

จุดเริ่มต้น ที่เป็นสาเหตุทำให้เด็กขาดความสามารถในด้านการอ่าน อาจมาจากหลายสาเหตุ อาทิเช่น เรื่องความพร้อมของตัวเด็กเองซึ่งเกิดจากปัจจัยหลายๆ อย่างรวมกัน หรือขาดการดูแลเอาใจใส่จากผู้ปกครอง ที่ไม่เห็นความสำคัญของพื้นฐานการอ่านของเด็ก ๆ จึงทำให้ขาดการฝึกฝน จนทำให้เด็กขาดแรงจูงใจจนกลายเป็นจุดด้อยเกิดเป็นปมด้อยในจิตใจในการกระตือรือร้นในการฝึกฝนให้ดีขึ้น หรือแม้กระทั่งคุณครูที่อาจใช้รูปแบบการสอนเดิม ๆ ซ้ำ ๆ จนน่าเบื่อ ไม่สามารถดึงความสนใจให้เด็กอยากที่จะเรียนรู้

นอกจากนี้แล้วการวัดผลประเมินผล การสอบ (RT: Reading Test) คือ การทดสอบเพื่อวัดความรู้ และทักษะการอ่านของนักเรียนชั้นประถมศึกษาปีที่ 1 ของสำนักทดสอบทางการศึกษา สำนักงานคณะกรรมการการศึกษาขั้นพื้นฐาน ปีการศึกษา 2563 ของนักเรียนชั้นประถมศึกษาปีที่ 1 กลุ่มโรงเรียนอุดมธรรมคุณ ความสามารถด้านทักษะการอ่านโดยรวมต่ำกว่าเกณฑ์

ผู้วิจัยก็ได้แสวงหาวิธีการจัดการเรียนเพื่อแก้ปัญหาในการอ่านสะกดคำ พบว่าเอ็กซ์พลีซิทีทิสนาเป็นรูปแบบการสอนที่เน้นการเข้าใจของผู้เรียน และการฝึกจนเกิดทักษะ ช่วยให้ผู้เรียนเกิดความมั่นใจ สามารถนำไปใช้เป็นพื้นฐานการศึกษาในระดับสูงขึ้นได้ดี สอดคล้องกับจุดมุ่งหมายของหลักสูตรที่มุ่งเน้นให้ผู้เรียนคิดเป็น ทำเป็น และแก้ปัญหาได้ด้วยตนเอง โดยเน้นให้ผู้เรียนได้เกิดการเรียนรู้ด้านการอ่านสะกดคำ ซึ่งมีลักษณะสำคัญคือ ประกอบด้วย 6 ขั้นตอน คือ 1) การทบทวนความรู้ 2) เสนอเนื้อหาใหม่ 3) ฝึกปฏิบัติโดยมีครูแนะนำ 4) การให้ข้อมูลย้อนกลับและวิธีการแก้ไข 5) ฝึกปฏิบัติโดยอย่างอิสระ 6) การทบทวนรายสัปดาห์และรายเดือน สามารถที่จะช่วยให้เด็ก

สามารถที่จะอ่านสะกดคำภาษาไทยได้ดีขึ้น ดังงานวิจัยของวัชรีย์ ไชยบุตร (2558) การจัดการเรียนรู้แบบ เอ็กซ์พลีซิทเพื่อพัฒนาผลสัมฤทธิ์การอ่านสะกดคำของนักเรียนชั้นประถมศึกษาปีที่ 2 โรงเรียนบ้าน โม่งหลวง อำเภอมะเข่ จังหวัดเชียงใหม่ มีวัตถุประสงค์เพื่อศึกษาผลสัมฤทธิ์การอ่านสะกดคำก่อน และหลังเรียนโดยใช้การจัดการเรียนรู้แบบเอ็กซ์พลีซิท ด้านความรู้ความเข้าใจเกี่ยวกับการอ่านสะกด คำ ด้านการอ่านออกเสียงสะกดคำตามมาตราตัวสะกดเป็นรายคำ และด้านการอ่านออกเสียงสะกดคำ จากเรื่องราวและตอบคำถามจากเรื่องที่อ่าน พบว่านักเรียนมีผลสัมฤทธิ์การอ่านสะกดคำทั้ง 3 ด้าน ได้แก่ ด้านความรู้ความเข้าใจเกี่ยวกับการอ่านสะกดคำ ด้านการอ่านออกเสียงสะกดคำตามมาตรา ตัวสะกดเป็นรายคำและด้านการอ่านออกเสียงสะกดคำจากเรื่องราวและตอบคำถามจากเรื่องที่อ่าน หลังเรียนสูงกว่าก่อนเรียนโดยใช้การจัดการเรียนรู้แบบเอ็กซ์พลีซิท

ดังนั้นผู้วิจัยจึงสนใจที่จะศึกษาผลการจัดการเรียนรู้แบบเอ็กซ์พลีซิทที่มีต่อความสามารถ ในการอ่านสะกดคำภาษาไทยของนักเรียนชั้นประถมศึกษาปีที่ 1 และได้ตั้งเป้าหมายที่จะพัฒนาการ เรียนการสอน ให้สอดคล้องกับการปฏิรูปการศึกษา สอนองเจตนาธรรม์ตามนโยบายของ กระทรวงศึกษาธิการ เพื่อให้การจัดการศึกษาบรรลุเป้าหมายตามที่หลักสูตร เน้นการจัดการเรียนรู้ เพื่อพัฒนานักเรียน โดยยึดผู้เรียนเป็นสำคัญ และเน้นการจัดกิจกรรมการเรียนการสอนเพื่อให้ผู้เรียน มีพื้นฐานทางด้านภาษาไทยที่ดีขึ้น จึงนำการจัดการกิจกรรมการเรียนรู้แบบเอ็กซ์พลีซิทเข้ามาใช้ต่อการจัด กิจกรรมการเรียนการสอนโดยมีสื่อการสอน PowerPoint หรือ คลิปวิดีโอ กระตุ้นการนำเข้าสู่ บทเรียน ให้ห้องเรียนสนุก หรือเพิ่มกิจกรรมท่าระหว่างคาบ หรือการแบ่งกลุ่มให้เด็กคิดหรือมี ปฏิสัมพันธ์ร่วมกัน ลองใช้กิจกรรมท้าทายการคิดเพื่อฝึกทักษะการมีส่วนร่วมในชั้นเรียน

จากเหตุผลดังกล่าวข้างต้น ผู้วิจัยเห็นว่าการจัดการเรียนรู้แบบเอ็กซ์พลีซิทสามารถ แก้ปัญหาให้ผู้เรียนเกิดความสามารถในการอ่านสะกดคำภาษาไทยได้ จึงได้วิจัยเรื่องนี้ขึ้น

2. วัตถุประสงค์การวิจัย

เพื่อเปรียบเทียบความสามารถในการอ่านสะกดคำภาษาไทยระหว่างก่อนเรียนและหลัง เรียนในการจัดการเรียนรู้แบบเอ็กซ์พลีซิทของนักเรียนชั้นประถมศึกษาปีที่ 1 กลุ่มโรงเรียนอุดม ธรรมคุณ จังหวัดสุพรรณบุรี

3. สมมติฐานการวิจัย

ผลการจัดการเรียนรู้ในการอ่านสะกดคำภาษาไทยหว่างก่อนเรียนและหลังเรียนในการจัดการเรียนรู้แบบเอ็กซ์พลลิซิทของนักเรียนชั้นประถมศึกษาปีที่ 1 กลุ่มโรงเรียนอุดมธรรมคุณ จังหวัดสุพรรณบุรี หลังเรียนสูงกว่าก่อนเรียน

4. ขอบเขตของการวิจัย

ผู้วิจัยได้กำหนดขอบเขตของการวิจัย ดังนี้

4.1 ประชากรและกลุ่มตัวอย่างที่ใช้ในการวิจัย

4.1.1 ประชากร คือ นักเรียนชั้นประถมศึกษาปีที่ 1 ซึ่งกำลังศึกษาอยู่ในภาคเรียนที่ 2 ปีการศึกษา 2564 กลุ่มโรงเรียนอุดมธรรมคุณจำนวน 10 โรงเรียน 11 ห้องเรียน จำนวนนักเรียน 250 คน โดยจัดชั้นเรียนแบบคละความสามารถ

4.1.2 กลุ่มตัวอย่าง คือ นักเรียนชั้นประถมศึกษาปีที่ 1 กลุ่มโรงเรียนอุดมธรรมคุณจำนวน 1 ห้องเรียน จำนวนนักเรียน 20 คน ได้มาด้วยการสุ่มแบบกลุ่ม

4.2 ตัวแปรที่ศึกษา

4.2.1 ตัวแปรอิสระ คือ การจัดการเรียนรู้แบบเอ็กซ์พลลิซิท

4.2.2 ตัวแปรตาม คือ ความสามารถในการอ่านสะกดคำภาษาไทยของนักเรียนชั้นประถมศึกษาปีที่ 1

4.3 เนื้อหาในการวิจัยในครั้งนี้ ได้แก่ เป็นเนื้อหากลุ่มสาระการเรียนรู้ภาษาไทย รายวิชาภาษาไทยพื้นฐาน (ท 11101) เรื่องการอ่านสะกดคำภาษาไทย ในระดับชั้นประถมศึกษาปีที่ 1

4.4 ระยะเวลาที่ใช้ในการวิจัย

ระยะเวลาที่ใช้ในการวิจัยครั้งนี้ ผู้วิจัยใช้เวลาทั้งสิ้น 10 ชั่วโมง ไม่รวมเวลาทดสอบก่อนและหลังเรียน จำนวน 2 ชั่วโมง

5. นิยามศัพท์เฉพาะ

5.1 การจัดการเรียนรู้แบบเอ็กซ์พลลิซิท หมายถึง การจัดการเรียนรู้วิชาภาษาไทย ระดับชั้นประถมศึกษาปีที่ 1 เรื่องการอ่านสะกดคำภาษาไทย แบบเอ็กซ์พลลิซิทซึ่งเป็นการจัดการเรียนการสอนที่ได้แนวคิดจากการสอนทางตรงแบบนี้มีองค์ประกอบสำคัญ คือครูเป็นศูนย์กลางควบคุมกำกับทิศทางของการเรียนการสอน มีเป้าหมายมุ่งเน้นการเรียนรู้วิชาการ หรือเนื้อหาสาระ มีความ

คาดหวังในทางบวกว่าผู้เรียนทุกคนจะประสบผลสำเร็จในการเรียน ความร่วมมือของผู้เรียนที่สามารถวัดประเมินได้จากการทำงานและการเรียนรู้ของตนเอง ผู้เรียนอยู่ในบรรยากาศที่เป็นมิตรเป็นกันเอง ปลอดภัยจากความรู้สึกทางลบทั้งหลาย มีกฎ ระเบียบ กติกา ที่ชัดเจนในการปฏิบัติงาน และกิจกรรมต่างๆ โดยการจัดการเรียนรู้แบบเอ็กซ์พลลิซิทซึ่งมีขั้นตอนดังนี้

5.1.1 ขั้นทบทวนความรู้เดิมและตรวจการบ้าน คือ ให้ครูทบทวนความรู้ ก่อนที่จะเริ่มเรียนความรู้ใหม่ โดยมีการฝึกปฏิบัติ หรือการทำแบบฝึกทักษะ

5.1.2 ขั้นนำเสนอสาระความรู้ใหม่ คือ ครูจะชี้แจงจุดประสงค์การเรียนรู้สั้นๆ แต่เข้าใจง่าย จะมีการเริ่มเข้าเนื้อหาทีละน้อย เน้นสอนประเด็นสำคัญ โดยอธิบายและยกตัวอย่างประกอบให้ชัดเจน

5.1.3 ขั้นฝึกปฏิบัติโดยมีครูแนะนำ คือ จะเป็นการให้ทำแบบฝึกหัด การให้นักเรียนถามหรือตอบคำถามหลายๆ คำถาม เพื่อตรวจสอบความเข้าใจ และมีส่วนร่วมในการเรียนรู้

5.1.4 ขั้นให้ข้อมูลย้อนกลับและแก้ไขการปฏิบัติของผู้เรียน คือ ให้ครูตอบกลับคำตอบของนักเรียนให้ถูกต้อง มั่นใจ หรือจะให้ข้อมูลเพิ่มเติม และควรจะมีคำชมเชยให้นักเรียนเล็กน้อย

5.1.5 ขั้นฝึกอย่างอิสระ คือ ให้นักเรียนฝึกปฏิบัติโดยลำพัง และสามารถปฏิบัติถูกต้อง

5.1.6 ขั้นทบทวนรายสัปดาห์และรายเดือน คือ ให้ครูทบทวนเป็นประจำสัปดาห์และอาทิตย์ เพื่อให้แน่ใจว่าความรู้ ทักษะที่เรียนไปแล้ว นักเรียนรู้และปฏิบัติเข้าใจเป็นอย่างดีและเพื่อมีความรู้ที่คงทน

5.2 ความสามารถในการอ่านสะกดคำภาษาไทย หมายถึง ความสามารถในการอ่านสะกดคำภาษาไทยในมาตราตัวสะกด มาตรา ก กา มาตรา กง มาตรา กม มาตรา เกย มาตรา เกอว ของนักเรียนจากการจัดการเรียนการสอนแบบเอ็กซ์พลลิซิท ซึ่งวัดจากการทำแบบทดสอบวัดความสามารถในการอ่านสะกดคำภาษาไทยที่ผู้วิจัยได้จัดสร้างขึ้น

6. ประโยชน์ที่คาดว่าจะได้รับ

6.1 เพื่อเป็นแนวทางแก่ครูผู้สอนในการจัดการเรียนรู้แบบเอ็กซ์พลลิซิทเพื่อพัฒนาการอ่านสะกดคำภาษาไทย

6.2 นักเรียนมีความสามารถในการอ่านมาตราตัวสะกดในภาษาไทยมากขึ้น

บทที่ 2

วรรณกรรมที่เกี่ยวข้อง

การวิจัยเรื่อง ผลการจัดการเรียนรู้แบบอิเล็กทรอนิกส์ที่มีต่อความสามารถในการอ่าน
สะกดคำภาษาไทยของนักเรียนชั้นประถมศึกษาปีที่ 1 กลุ่มโรงเรียนอุดมธรรมคุณ จังหวัดสุพรรณบุรี
ผู้วิจัยได้ศึกษาวรรณกรรมที่เกี่ยวข้อง โดยนำเสนอรายละเอียดตามลำดับดังนี้

1. หลักสูตรแกนกลางการศึกษาขั้นพื้นฐาน พุทธศักราช 2551
2. เอกสารเกี่ยวกับการจัดการเรียนรู้แบบอิเล็กทรอนิกส์
 - 2.1 ความเป็นมาของการจัดการเรียนรู้แบบอิเล็กทรอนิกส์
 - 2.2 ขั้นตอนการจัดการเรียนรู้แบบอิเล็กทรอนิกส์
3. ความสามารถด้านการอ่าน
 - 3.1 ความหมายของการอ่านสะกดคำภาษาไทย
 - 3.2 ความสำคัญของการอ่านสะกดคำภาษาไทย
 - 3.3 หลักการสอนอ่านสะกดคำภาษาไทย
 - 3.4 การประเมินความสามารถด้านการอ่าน
4. งานวิจัยที่เกี่ยวข้อง
 - 4.1 งานวิจัยในประเทศ
 - 4.2 งานวิจัยต่างประเทศ

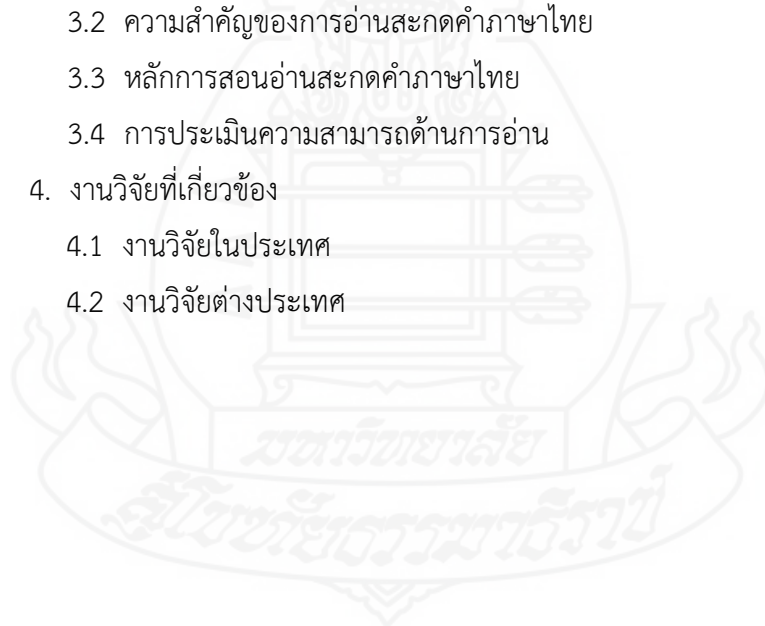

1. หลักสูตรแกนกลางการศึกษาขั้นพื้นฐาน พุทธศักราช 2551

การศึกษาหลักสูตรแกนกลางการศึกษาขั้นพื้นฐาน พุทธศักราช 2551 เพื่อเป็นหลักในการจัดกิจกรรมการเรียนการสอนให้เป็นไปตามที่หลักสูตรได้กำหนดไว้ เป็นแนวทางในการจัดการเรียนรู้เพื่อพัฒนาให้ผู้เรียนเกิดการเรียนรู้เหมาะสมกับช่วงวัย เป็นไปตามศักยภาพของผู้เรียน ดังนั้นผู้วิจัยจึงได้ศึกษาหลักสูตรแกนกลางการศึกษาขั้นพื้นฐาน พุทธศักราช 2551 โดยมีรายละเอียดดังต่อไปนี้

1.1 เอกสารที่เกี่ยวข้องกับหลักสูตร

หลักสูตรแกนกลางการศึกษาขั้นพื้นฐาน พุทธศักราช 2551 ได้กำหนดให้การอ่านอยู่ในสาระการเรียนรู้ภาษาไทย สาระที่ 1 การอ่าน ใช้กระบวนการอ่านสร้างความรู้และความคิด เพื่อนำไปใช้ตัดสินใจแก้ปัญหาในการดำเนินชีวิตและมีนิสัยรักการอ่าน สำหรับชั้นประถมศึกษาปีที่ 1 ได้กำหนดตัวชี้วัดและสาระการเรียนรู้ไว้ดังนี้

1.1.1 ตัวชี้วัด

- 1) อ่านออกเสียงคำคล้องจองและข้อความสั้นๆ
- 2) บอกความหมายของคำและข้อความที่อ่าน
- 3) ตอบคำถามเกี่ยวกับเรื่องที่อ่าน
- 4) เล่าเรื่องย่อจากเรื่องที่อ่าน
- 5) คาดคะเนเหตุการณ์จากเรื่องที่อ่าน
- 6) อ่านหนังสือตามความสนใจอย่างสม่ำเสมอและนำเสนอเรื่องที่อ่าน
- 7) บอกความหมายของเครื่องหมายหรือสัญลักษณ์สำคัญที่มักพบเห็นในชีวิตประจำวัน
- 8) มีมารยาทในการอ่าน

1.1.2 สาระการเรียนรู้แกนกลาง

การอ่านออกเสียงและบอกความหมายของคำและข้อความที่ประกอบด้วยคำพื้นฐาน คือ คำที่ใช้ในชีวิตประจำวันซึ่งมีไม่น้อยกว่า 600 คำ บอกความหมายของคำและข้อความที่อ่าน รวมทั้งคำที่ใช้เรียนรู้ในกลุ่มสาระอื่น ประกอบด้วย

- 1) คำที่มีรูปวรรณยุกต์และไม่มีรูปวรรณยุกต์
- 2) คำที่มีตัวสะกดตรงตามมาตราและไม่ตรงตามมาตรา
- 3) คำที่มีพยัญชนะควบกล้ำ
- 4) คำที่มีอักษรนำ

กรมวิชาการ (2545, น.2) ได้อธิบายถึงการจัดการเรียนรู้ให้บรรลุตาม มาตรฐานการเรียนรู้ภาษาไทย ผู้สอนจะต้องศึกษา วิเคราะห์จุดหมายของหลักสูตร และมาตรฐานการ เรียนรู้ภาษาไทยรวมถึงเอกสารต่างๆ ประกอบหลักสูตรที่เกี่ยวข้อง เพื่อดำเนินการวางแผนการจัด กิจกรรมการเรียนรู้ในด้านบทบาทผู้สอนจะต้องปรับเปลี่ยนพฤติกรรม จากผู้ให้ความรู้แก่ผู้เรียนเป็น ผู้สนับสนุนและเสริมสร้างประสบการณ์การเรียนรู้ที่มีความหมายแก่ผู้เรียน โดยดำเนินการดังต่อไปนี้

1. การเลือกรูปแบบการจัดกิจกรรมการเรียนรู้ ผู้สอนต้องเลือกรูปแบบการจัด กิจกรรมการเรียนรู้ที่หลากหลาย และเหมาะสมกับผู้เรียน
2. การคิดค้นเทคนิควิธีการจัดกิจกรรมการเรียนรู้ ผู้สอนสามารถคิดค้น รูปแบบการจัดกิจกรรมการเรียนรู้รูปแบบอื่นๆ และนำมาใช้ได้เหมาะสมกับปัจจัยต่างๆ
3. การจัดกระบวนการเรียนรู้ มีหลายรูปแบบ ผู้สอนสามารถพัฒนาและเลือก นำมาปรับใช้ โดยคำนึงถึงสภาพและลักษณะของผู้เรียน โดยเน้นให้ผู้เรียนฝึกปฏิบัติกระบวนการ เรียนรู้อย่างมีความสุข

สรุปได้ว่า หลักสูตรแกนกลางการศึกษาขั้นพื้นฐาน พุทธศักราช 2551 การ จัดการเรียนการสอนในวิชาภาษาไทยนั้นสามารถจัดกิจกรรมการเรียนรู้ได้อย่างหลากหลาย สามารถ นำวิธีการสอนในรูปแบบต่างๆ มาปรับใช้ในกิจกรรมการเรียนการสอนได้อย่างเหมาะสมโดยเน้น ผู้เรียนเป็นสำคัญ ทำให้ผู้เรียนได้เกิดการเรียนรู้ และมีส่วนร่วมกับกิจกรรมการเรียนการสอนมาก ยิ่งขึ้น

2. เอกสารเกี่ยวกับการจัดการเรียนรู้แบบเอ็กซ์พลิซิท

แนวคิดทฤษฎีเกี่ยวกับการจัดการเรียนรู้แบบเอ็กซ์พลิซิทเป็นข้อมูลความรู้ที่ช่วยให้ผู้วิจัย ได้ศึกษาและสามารถนำมาปรับใช้ให้เป็นแนวทางในการพัฒนางานวิจัยของตนเองได้ โดยเอกสารที่ เกี่ยวข้องกับการจัดการเรียนรู้แบบเอ็กซ์พลิซิท ผู้วิจัยสามารถรวบรวมไว้เป็นรายละเอียดดังนี้

2.1 ความเป็นมาของการจัดการเรียนรู้แบบเอ็กซ์พลิซิท

การจัดการเรียนรู้แบบเอ็กซ์พลิซิท เริ่มมาจากบาราค โรเซนชานน์ และโรเบิร์ต สติ เวนส์ ได้รวบรวมข้อมูลที่ได้จากงานวิจัยจากการจัดการเรียนการสอนที่เกิดประสิทธิภาพซึ่งทำให้ ผู้เรียนเกิดการเรียนรู้ และทำให้เกิดผลดีต่อผู้เรียนมากยิ่งขึ้น จึงได้เสนอรูปแบบการจัดการเรียนรู้ แบบเอ็กซ์พลิซิท(Explicit Teaching Model) ซึ่งหมายถึงกระบวนการสอนที่ชัดเจน เหมาะสม มี เป้าหมายของการจัดการเรียนการสอน มีขั้นตอนที่ชัดเจนที่ประกอบไปด้วยขั้นตอนการสอน 6 ขั้นตอน เป็นกระบวนการสอนที่เน้นการทบทวนประจำวันประจำสัปดาห์และประจำเดือน มีการ

ตรวจสอบการบ้าน และมีขั้นตอนการจัดกิจกรรมการเรียนการสอนตามจุดประสงค์การเรียนรู้สั้นๆ เข้าใจง่ายได้คำตอบที่ถูกต้องรวดเร็วและแน่นอน

Rosenshine (1986) อ้างมาจาก วิชชุณี รัตนะ (2546, น.402) ได้สังเคราะห์ งานวิจัยและได้เสนอกระบวนการสอนและหลักการสอนเพื่อพัฒนาความรู้ ทักษะ กระบวนการในด้าน ต่างๆ ให้กับผู้เรียนในรายวิชา คณิตศาสตร์ภาษาศาสตร์ การอ่านไวยากรณ์ หลักภาษา คำศัพท์ โดยที่ โรเซนชานน์ได้กล่าวว่า ครูที่มีประสิทธิภาพจะใช้กระบวนการกระบวนการสอนและหลักการสอน แบบเอ็กซ์พลีซิฟซึ่งมีกระบวนการสอน 6 ขั้นตอน ดังนี้ 1) การทบทวนประจำวัน 2) การนำเสนอ เนื้อหาใหม่ 3) ฝึกปฏิบัติโดยมีครูคอยแนะนำ 4) การให้ข้อมูลย้อนกลับและวิธีการแก้ไข 5) ฝึกปฏิบัติ โดยอย่างอิสระ 6) การทบทวนรายสัปดาห์และรายเดือน เพื่อความคงทนในการเรียนรู้และการ ทบทวนของผู้เรียน ที่จะให้ผลดีต่อการปฏิบัติและมีความสัมพันธ์กับพัฒนาการของผลสัมฤทธิ์ทางการ เรียนของผู้เรียน ซึ่งสอดคล้องกับทฤษฎีการเรียนรู้ของกานเย่ (Gngne) ได้จัดประเภทของการเรียนรู้ เป็นลำดับขั้นจากง่ายไปยากไว้ 8 ประเภท ดังนี้ ทิศนา แชมณี (2550, หน้า 73-74)

1. การเรียนรู้สัญญาณ (Signal-Learning) เป็นการเรียนรู้ที่เกิดจากการตอบสนอง ต่อสิ่งเร้าที่เป็นไปโดยอัตโนมัติ อยู่นอกเหนืออำนาจจิตใจ ผู้เรียนไม่สามารถบังคับพฤติกรรมไม่ให้ เกิดขึ้นได้ การเรียนรู้แบบนี้เกิดจากการที่คนเรานำเอาลักษณะการตอบสนองที่มีอยู่แล้วมาสัมพันธ์กับ สิ่งเร้าใหม่ที่มีความใกล้ชิดกับสิ่งเร้าเดิม

2. การเรียนรู้สิ่งเร้า-การตอบสนอง (Stimulus-response Learning) เป็นการ เรียนรู้ต่อเนื่องจากการเชื่อมโยงระหว่างสิ่งเร้าและการตอบสนองแตกต่างจากการเรียนรู้สัญญาณ เพราะผู้เรียนสามารถควบคุมพฤติกรรมของตนเองได้ ผู้เรียนจะแสดงพฤติกรรมเนื่องจากการได้รับการ เสริมแรง

3. การเรียนรู้เชื่อมโยงแบบต่อเนื่อง (Chaining) เป็นการเรียนรู้ที่เชื่อมโยงระหว่าง สิ่งเร้าและการตอบสนองที่ต่อเนื่องกันตามลำดับ เป็นพฤติกรรมที่เกี่ยวข้องกับการกระทำ การ เคลื่อนไหว

4. การเชื่อมโยงทางภาษา (Verbal Learning) เป็นการเรียนรู้ในลักษณะคล้ายกับ การเรียนรู้การเชื่อมโยงแบบต่อเนื่อง แต่เป็นการเรียนรู้เกี่ยวกับการใช้ภาษา การเรียนรู้แบบการรับสิ่ง เร้าการตอบสนองเป็นพื้นฐานของการเรียนรู้แบบต่อเนื่องและการเชื่อมโยงทางภาษา

5. การเรียนรู้ความแตกต่าง (Discrimination Learning) เป็นการเรียนรู้ที่ผู้เรียน สามารถมองเห็นความแตกต่างของสิ่งต่างๆ โดยเฉพาะความแตกต่างตามลักษณะของวัตถุ

6. การเรียนรู้ความคิดรวบยอด (Concept Learning) เป็นการเรียนรู้ที่ผู้เรียน สามารถจัดกลุ่มสิ่งเร้าที่มีความเหมือนกันหรือแตกต่างกัน โดยสามารถระบุลักษณะที่เหมือนกันหรือ แตกต่างกันได้ พร้อมทั้งสามารถขยายความรู้ไปยังสิ่งอื่นที่นอกเหนือจากที่เคยเห็นมาก่อน

7. การเรียนรู้กฎ (Rule Learning) เป็นการเรียนรู้ที่เกิดจากการรวมหรือเชื่อมโยงความคิดรวบยอดตั้งแต่สองอย่างขึ้นไปและตั้งเป็นกฎเกณฑ์ขึ้น การที่ผู้เรียนสามารถเรียนรู้กฎเกณฑ์ จะช่วยให้ผู้เรียนสามารถนำการเรียนรู้ไปใช้ในสถานการณ์ต่างๆ กันได้

8. การเรียนรู้การแก้ปัญหา (Problem Solving) เป็นการเรียนรู้ที่จะแก้ปัญหา โดยการนำกฎเกณฑ์ต่างๆ มาใช้ การเรียนรู้แบบนี้เป็นกระบวนการที่เกิดภายในตัวผู้เรียน เป็นการใช้กฎเกณฑ์ในขั้นสูงเพื่อการแก้ปัญหาที่ค่อนข้างซับซ้อนและสามารถนำกฎเกณฑ์ในการแก้ปัญหานี้ไปใช้กับสถานการณ์ที่คล้ายคลึงกันได้

นอกจากนี้ พุทธชาติ ทองกร (2549, น. 17) กล่าวว่า ในการจัดการเรียนการสอน เพื่อให้สอดคล้องกับการเรียนรู้ การเย่ (Gngne) ได้เสนอระบบการสอน 9 ขั้น ดังนี้

1. สร้างความสนใจ (Gaining Attention) เป็นขั้นที่ทำให้ผู้เรียนเกิดความสนใจในบทเรียน เป็นแรงจูงใจที่เกิดขึ้นทั้งจากสิ่งยั่วยุภายนอกและแรงจูงใจที่เกิดจากตัวผู้เรียนเอง ครูอาจใช้วิธีการสนทนา ซักถาม ทายปัญหา หรือมีวัสดุอุปกรณ์ต่างๆ ที่กระตุ้นให้ผู้เรียนตื่นตัวและมีความสนใจที่เรียนรู้

2. แจ้งจุดประสงค์ (Informing the Learner of the Objective) เป็นการบอกให้ผู้เรียนทราบถึงเป้าหมายหรือผลที่จะได้รับการเรียนบทเรียนนั้นโดยเฉพาะเพื่อให้ผู้เรียนเห็นประโยชน์ในการเรียน เป็นแนวทางของการจัดกิจกรรมการเรียนรู้ ทำให้ผู้เรียนวางแผนการเรียนรู้ของตนเองได้ นอกจากนั้นยังสามารถช่วยให้ครูดำเนินการสอนตามแนวทางที่จะนำไปสู่จุดหมายได้เป็นอย่างดี

3. กระตุ้นให้ผู้เรียนระลึกถึงความรู้เดิมที่จำเป็นต่อการเชื่อมโยงให้เกิดการเรียนรู้ ความรู้ใหม่ เนื่องจากการเรียนรู้เป็นกระบวนการต่อเนื่อง การเรียนรู้ความรู้ใหม่ต้องอาศัยความรู้เก่าเป็นพื้นฐาน

4. เสนอบทเรียนใหม่ (Presenting Stimulus) เป็นการเริ่มกิจกรรมของบทเรียนใหม่โดยใช้วัสดุอุปกรณ์ต่างๆ ที่เหมาะสมมาประกอบการสอน

5. ให้แนวทางการเรียนรู้ (Providing Learning Guidance) เป็นการช่วยให้ผู้เรียนสามารถทำกิจกรรมด้วยตัวเอง ครูอาจแนะนำวิธีการทำกิจกรรม แนะนำแหล่งค้นคว้า ซึ่งเป็นการนำทางหรือให้แนวทางผู้เรียนที่จะต้องไปคิดต่อเอง

6. ให้ลงมือปฏิบัติ (Eliciting the Performance) เป็นการให้ผู้เรียนลงมือปฏิบัติเพื่อช่วยให้ผู้เรียนสามารถแสดงพฤติกรรมตามจุดประสงค์

7. ให้ข้อมูลป้อนกลับ (Feedback) เป็นขั้นที่ครูให้ข้อมูลเกี่ยวกับผลของการปฏิบัติกิจกรรมหรือพฤติกรรมที่ผู้เรียนแสดงออกว่ามีความถูกต้องหรือไม่ อย่างไร และเพียงใด

8. ประเมินพฤติกรรมการเรียนรู้ตามจุดประสงค์ (Assessing the Performance) เป็นขั้นการวัดและประเมินว่าผู้เรียนสามารถเรียนรู้ตามจุดประสงค์ของบทเรียนเพียงใด ซึ่งอาจทำการวัดโดยใช้ข้อสอบ แบบสังเกต การตรวจผลงาน หรือการสัมภาษณ์ แล้วแต่ว่าจุดประสงค์นั้นต้องการวัดพฤติกรรมด้านใด แต่สิ่งสำคัญคือ เครื่องมือที่ใช้วัดจะต้องมีคุณภาพ มีความเชื่อถือได้ และมีความเที่ยงตรงในการวัด

9. ส่งเสริมความแม่นยำและการถ่ายโอนความรู้ (Enhancing Retention and Transfer) เป็นการสรุป การย้ำ ทบทวนการเรียนรู้ที่ผ่านมาเพื่อให้ผู้เรียนมีพฤติกรรมการเรียนรู้ที่ฝังแน่นขึ้น กิจกรรมในขั้นนี้อาจเป็นแบบฝึกหัด การให้ทำกิจกรรมเพิ่มพูนความรู้ รวมทั้งการให้ทำการบ้าน การทำรายงาน หรือการหาความรู้เพิ่มเติมจากความรู้ที่ได้ในชั้นเรียน

ทิสนา แคมมณี (2553, น.115-116) กล่าวว่า วิธีสอนแบบเอ็กซ์พลิซิท พัฒนาโดย โรเซนชายน์ และสติเวนส์ (Rosenshine and Stevens) ซึ่งเป็นการจัดการเรียนการสอนที่ได้แนวคิดจากการสอนทางตรงแบบนี้มีองค์ประกอบสำคัญ 6 ประการ ดังนี้

ครูเป็นศูนย์กลาง (teacher centralita) หมายถึง ครูมีบทบาทสำคัญในการควบคุม กำกับทิศทางของการเรียนการสอน ครูเป็นผู้ตัดสินใจว่าผู้เรียนควรจะรู้อะไรและอย่างไร

เป้าหมาย (task orientation) เน้นที่การเรียนรู้วิชาการ หรือเนื้อหาสาระ ซึ่งเป็น ข้อมูล ความรู้ หรือข้อเท็จจริงต่างๆ ผู้สอนจะจัดกิจกรรมหรือประสบการณ์ทุกอย่างที่มุ่งไปที่เป้าหมายนี้

ความคาดหวังในทางบวก (positive expectation) ผู้สอนมีความหวังว่าผู้เรียนทุกคนจะประสบผลสำเร็จในการเรียน

ความร่วมมือของผู้เรียนที่สามารถวัดประเมินได้ (student cooperation and accountability) ผู้เรียนจะต้องรับผิดชอบการทำงานและการเรียนรู้ของตนเองในขณะเดียวกันก็มีบทบาทที่จะต้องช่วยผู้เรียนคนอื่นๆ ด้วย

บรรยากาศที่ปลอดภัย (nonnegative affect) ผู้เรียนอยู่ในบรรยากาศที่เป็นมิตร เป็นกันเอง ปลอดภัยจากความรู้สึกทางลบทั้งหลาย เช่น ถูกว่า ถูกดูถูกเหยียดหยาม กลัวผิดพลาด เป็นต้น

มีกฎ ระเบียบ กติกา ที่ชัดเจนในการปฏิบัติงาน และกิจกรรมต่างๆ (established structure) โดยผู้สอนคอยติดตามดูแลการปฏิบัติของผู้เรียนอย่างใกล้ชิด

วัชรา เล่าเรียนดี (2553, น.136) กล่าวถึง ความเป็นมาของรูปแบบการสอนแบบเอ็กซ์พลิซิทว่า ในปี 1986 มีนักการศึกษาชื่อโรเซนชายน์และสติเวนส์ (Barak Rosenshine & Robert Stevens) ได้สังเคราะห์งานวิจัยต่างๆ เกี่ยวกับบทบาทการสอนของครูที่ส่งเสริมการเรียนรู้ของผู้เรียน การสังเคราะห์งานวิจัยดังกล่าวนี้จึงสรุปเป็นรูปแบบการสอนรูปแบบใหม่ที่เรียกว่า Explicit

Teaching Model ซึ่งหมายถึงการสอนที่ชัดเจน เหมาะสม และมีเป้าหมายของการสอน ซึ่งมีขั้นตอนที่ชัดเจนที่ประกอบด้วยขั้นตอนการสอน 6 ขั้นตอนขั้นตอนที่ 1-5 เป็นไปตามงานและกิจกรรมที่ระบุไว้ในแผนการสอน ส่วนขั้นตอนที่ 6 เป็นการนำมาส่งเสริมในแผนการสอน

สรุปได้ว่า การจัดการเรียนรู้แบบเอ็กซ์พลีซิฟมีความเป็นมาเริ่มต้นมาจากงานวิจัยที่เกี่ยวกับการจัดการเรียนรู้ที่มีประสิทธิภาพและเกิดผลดีต่อผู้เรียน ทำให้เกิดเป็นรูปแบบการจัดการเรียนการสอนที่ทำให้ผู้เรียนเกิดการเรียนรู้ที่มีประสิทธิภาพที่มากยิ่งขึ้น สามารถนำไปพัฒนาในด้านของผลสัมฤทธิ์ทางการเรียนของผู้เรียนให้สูงขึ้น ส่งผลให้ผู้เรียนนำความรู้ที่ได้จากการจัดการเรียนรู้แบบเอ็กซ์พลีซิฟสามารถนำไปต่อยอดกับวิชาอื่นๆ ได้เป็นอย่างดี

2.2 ขั้นตอนและการจัดการเรียนรู้แบบเอ็กซ์พลีซิฟ

การเรียนรู้ที่เป็นพื้นฐานของวิธีการจัดการเรียนรู้แบบเอ็กซ์พลีซิฟนั้นคือทฤษฎีการสร้างองค์ความรู้ด้วยตนเอง (Constructivism) ดังที่ พรพิมล พรพิรชนม์ (2551, น.64) ได้เสนอว่า ทฤษฎีพัฒนาการทางเซวาร์ปัญญาของเพียเจต์ (Piaget) เป็นรากฐานที่สำคัญของการสร้างความรู้ด้วยตนเอง พัฒนาการทางเซวาร์ปัญญาของบุคคลมีการปรับตัวผ่านทางกระบวนการซึมซาบหรือดูดซึม (Assimilation) และกระบวนการปรับโครงสร้างทางปัญญา (Accommodation) เมื่อบุคคลได้รับประสบการณ์ใหม่เข้าไปสัมพันธ์กับความรู้หรือโครงสร้างทางปัญญาที่มีอยู่เดิม หากไม่สัมพันธ์กันจะเกิดภาวะไม่สมดุล (Disequilibrium) บุคคลจะพยายามปรับสภาวะให้อยู่ในสภาวะสมดุล (Equilibrium) โดยใช้กระบวนการปรับโครงสร้างทางปัญญา (Accommodation) เพียเจต์ (Piaget) เชื่อว่าคนทุกคนจะมีพัฒนาการทางเซวาร์ปัญญาไปตามลำดับขั้นจากการมีปฏิสัมพันธ์กับสิ่งแวดล้อมตามธรรมชาติและประสบการณ์ที่เกี่ยวกับการคิดเชิงตรรกะและคณิตศาสตร์ (Logic-Mathematical Experience) รวมทั้งการถ่ายทอดความรู้ทางสังคม (Social Transmission) วุฒิภาวะ (Maturity) และกระบวนการพัฒนาความสมดุล (Equilibrium) ของบุคคลนั้น

พรพิมล พรพิรชนม์ (2551, น.66-67) กล่าวว่า การนำทฤษฎีการสร้างความรู้ไปใช้ในการเรียนการสอนสามารถทำได้หลายประการดังนี้

1. ตามทฤษฎีการสร้างองค์ความรู้ ผลของการเรียนรู้จะมุ่งเน้นไปที่กระบวนการสร้างความรู้และการตระหนักรู้ในกระบวนการนั้น เป้าหมายการเรียนรู้จะต้องมาจากการปฏิบัติจริง ดังนั้นผู้สอนจะต้องเป็นแบบอย่างและฝึกฝนกระบวนการเรียนรู้ให้ผู้เรียนได้เห็นจริง รวมถึงจัดประสบการณ์ให้ผู้เรียนได้ฝึกฝนการสร้างความรู้ด้วยตนเอง โดยอาจกำหนดการเรียนการสอนให้เห็นเรื่องหรือปัญหาที่มีขอบเขตกว้างและสามารถมองเห็นความสัมพันธ์ของกิจกรรมการเรียนในแต่ละครั้งกับเนื้อหาที่สมบูรณ์

2. ในการเรียนการสอนแบบสร้างองค์ความรู้ด้วยตนเอง ผู้สอนจะมีบทบาทต่างไปจากเดิมจากการเป็นผู้ถ่ายทอดความรู้และควบคุมการเรียนรู้ ไปเป็นผู้อำนวยความสะดวกและ

ช่วยเหลือผู้เรียนในการเรียนรู้ หรือเปลี่ยนจาก “การให้ความรู้” ไปเป็น “การให้ผู้เรียนสร้างองค์ความรู้” บทบาทของผู้สอนจะต้องทำหน้าที่ช่วยสร้างแรงจูงใจภายในให้เกิดแก่ผู้เรียน จัดเตรียมกิจกรรมการเรียนรู้ที่ตรงกับความสนใจและรูปแบบการเรียนรู้ของผู้เรียน ดำเนินกิจกรรมให้เป็นไปในทางที่ส่งเสริมพัฒนาการของผู้เรียน นอกจากนี้ผู้สอนยังต้องมีความเป็นประชาธิปไตยและมีเหตุผลโดยส่งเสริมให้ผู้เรียนเป็นเจ้าของหัวข้อการเรียนการสอน อัจฉริยะหรือหัวข้อมาจากผู้เรียนและใช้ปัญหานั้นเป็นแรงกระตุ้นการเรียนรู้ของผู้เรียน

3. ออกแบบการเรียนรู้ที่มีลักษณะสมจริง โดยกำหนดบริบทของการเรียนรู้ที่กระตุ้นให้ผู้เรียนได้ใช้ความคิด บริบทการเรียนรู้ที่มีความสมจริงคือ การจัดสถานการณ์ที่กระตุ้นให้ผู้เรียนมีโอกาสได้ใช้สติปัญญาที่มีลักษณะเดียวกันกับที่ผู้เรียนจะต้องนำไปใช้ในอนาคต

4. ผู้สอนอาจเสนอแนะให้ผู้เรียนใช้ข้อมูลเดิม หรือข้อมูลจากแหล่งปฐมภูมิแทนที่จะมอบให้อ่านแนวคิดที่ผู้อื่นเขียนไว้

5. ส่งเสริมให้ผู้เรียนมีโอกาสวิเคราะห์เนื้อหาและกระบวนการเรียนการสอนในห้องเรียน โดยใช้หลักการสร้างองค์ความรู้ด้วยตนเอง การสร้างบรรยากาศการเรียนรู้ดังกล่าวควรมีลักษณะดังนี้

1) ผู้เรียนเป็นเจ้าของความคิดมากกว่าเป็นผู้รับสารหรือซึมซับข้อมูล
2) การสื่อสารของผู้สอนจะเป็นลักษณะกระตุ้นให้ผู้เรียนคิด โดยไม่ต้องบอกหรือตอบคำถามตรงๆ ผู้เรียนต้องเรียนรู้วิธีแปลความหมายสิ่งที่ผู้สอนพูดเพื่อนำมาใช้หาคำตอบที่ผู้เรียนต้องการ

3) ผู้เรียนเรียนรู้ด้วยความเข้าใจ
4) สิ่งที่ผู้เรียนเข้าใจ เป็นสิ่งที่ผู้เรียนสร้างขึ้น ไม่ใช่การลอกเลียนแบบแนวคิดของผู้สอน

5) สิ่งที่เรียนและวิธีเรียนมีผลกระทบจากบริบทของสังคม
6. ผู้สอนยอมรับและส่งเสริมการริเริ่มความเป็นตัวของตัวเองของผู้เรียน การยอมรับความคิดของผู้เรียนและส่งเสริมให้ผู้เรียนใช้ความคิดอย่างอิสระ จะเป็นการช่วยพัฒนาความมีเอกลักษณ์ทางวิชาการเฉพาะตัวของผู้เรียน การตั้งคำถามและประเด็นแล้วนำมาวิเคราะห์และหาคำตอบด้วยตนเอง จะช่วยให้ผู้เรียนเป็นคนที่รับผิดชอบที่จะหาความรู้และแก้ไขปัญหาด้วยตนเองต่อไป

7. ผู้สอนควรออกแบบกิจกรรมการเรียนรู้ที่ส่งเสริมให้ผู้เรียนได้ใช้ความคิดที่ซับซ้อนยิ่งขึ้นจะช่วยกระตุ้นให้ผู้เรียนได้ความรู้ต่างๆ สามารถเชื่อมโยงและสรุปความคิดรวบยอดต่างๆ โดยการวิเคราะห์ ทำนาย และให้คำอธิบายความคิดของตนได้ เป็นการพัฒนาความคิดขั้นสูงของผู้เรียน

วัชรา เล่าเรียนดี (2550, น.156-158) กล่าวว่า การจัดการเรียนรู้แบบเอ็กซ์พลซิทีฟมีหลักการสอดคล้องกับทฤษฎีการจัดการเรียนรู้ที่มีความหมายของออสซูเบล (Ausubel) ดังนี้

1. ก่อนที่จะสอนอะไรครูจะต้องให้นักเรียนเชื่อมโยงความรู้ใหม่เข้ากับความรู้เดิมซึ่งเป็นการสอนที่มีประสิทธิภาพ โดยเฉพาะในวิชาที่มีเนื้อหาต่อเนื่องกัน

2. บอกให้นักเรียนทราบถึงจุดประสงค์ของบทเรียน หรือเน้นสิ่งที่ต้องการให้นักเรียนเรียนรู้ พร้อมกับบอกนักเรียนถึงความคิดรวบยอดที่สำคัญ (Concepts) เพื่อให้นักเรียนจะได้ใช้เป็นพื้นฐานในการเรียนรู้ความรู้ใหม่

3. แบ่งบทเรียนออกเป็นขั้นๆ จากง่ายไปหายาก เมื่อสอนจบแต่ละขั้นควรถามนักเรียน เพื่อให้แน่ใจว่านักเรียนมีความเข้าใจเรื่องที่เรียนไปแล้วก่อนที่จะเริ่มการสอนขั้นต่อไป

4. ชี้ให้นักเรียนเห็นความแตกต่างและความคล้ายคลึงของสิ่งที่เรียนใหม่กับความรู้เดิมที่มีอยู่ เพื่อจะได้ช่วยให้อ่านได้

การจัดกิจกรรมการเรียนรู้แบบเอ็กซ์พลซิทีฟประกอบไปด้วยขั้นตอนทั้งหมด 6 ขั้นตอน ในการจัดการเรียนการสอนที่ปรากฏในแผนการจัดการเรียนรู้โดยเน้นผู้เรียนเป็นสำคัญ ซึ่งเน้นให้ผู้เรียนได้เกิดการเรียนรู้ด้านการอ่านสะกดคำ ครูควรทบทวนความรู้เบื้องต้นในเนื้อหาที่สำคัญให้สอดคล้องกับเนื้อหาของบทเรียนที่กำลังเรียนเพื่อนำไปสู่กิจกรรมการเรียนรู้แบบเอ็กซ์พลซิทีฟ ด้วยการใช้เพลงหรือกิจกรรมเข้าจังหวะซึ่งจะทำให้นักเรียนเกิดการจำระยะยาว กระตุ้นให้ผู้เรียนได้เกิดการเรียนรู้สามารถนำความรู้ที่ได้นำไปต่อยอดในรายวิชาอื่นๆ ได้อย่างมีประสิทธิภาพ ประกอบไปด้วย 6 ขั้นตอน จากการที่ผู้วิจัยได้ศึกษาวิธีการจัดการเรียนรู้แบบเอ็กซ์พลซิทีฟ ผู้วิจัยจึงได้แนวคิดในการจัดการเรียนรู้โดยใช้วิธีการสอนแบบเอ็กซ์พลซิทีฟดังต่อไปนี้

ทิตินา แคมมณี (2551, น.117) ได้กล่าววิธีการสอนแบบเอ็กซ์พลซิทีฟหรือการจัดการเรียนการสอนแบบชัดแจ้ง ว่าพัฒนาโดยโรเซ็นชายนส์และสตีเวนส์ (Rosenhine & Stevens) ประกอบด้วย 6 ขั้นตอน คือ

1. ขั้นทบทวนความรู้เดิม คือ ให้ครูทบทวนความรู้ ก่อนที่จะเริ่มเรียนความรู้ใหม่ โดยมีการฝึกปฏิบัติ หรือการทำแบบฝึกทักษะ

2. การนำเสนอสาระความรู้ใหม่ คือ ครูจะชี้แจงจุดประสงค์การเรียนรู้สั้นๆ แต่เข้าใจง่าย จะมีการเริ่มเข้าเนื้อหาที่ละน้อย เน้นสอนประเด็นสำคัญ โดยอธิบายและยกตัวอย่างประกอบให้ชัดเจน

3. การฝึกปฏิบัติโดยมีครูแนะนำ คือ จะเป็นการให้ทำแบบฝึกหัด การให้ผู้เรียนถามหรือตอบคำถามหลายๆ คำถาม เพื่อตรวจสอบความเข้าใจ และมีส่วนร่วมในการเรียนรู้

4. ขั้นให้ข้อมูลป้อนกลับและแก้ไขการปฏิบัติของผู้เรียน คือ ให้ครูตอบกลับคำตอบของผู้เรียนให้ถูกต้อง มั่นใจ หรือจะให้ข้อมูลเพิ่มเติม และควรจะมีคำชมเชยให้ผู้เรียนเล็กน้อย

5. การฝึกอย่างอิสระ คือ ให้นักเรียนฝึกปฏิบัติโดยลำพัง และสามารถปฏิบัติถูกต้อง
6. การทบทวนรายสัปดาห์และรายเดือน คือ ให้ครูทบทวนเป็นประจำสัปดาห์ และอาทิตย์ เพื่อให้แน่ใจว่าความรู้ ทักษะที่เรียนไปแล้ว นักเรียนรู้และปฏิบัติเข้าใจเป็นอย่างดีและเพื่อมีความรู้ที่คงทน

วัชรา เล่าเรียนดี(2550, น.156-158) ได้กล่าวถึงขั้นตอนของการจัดการเรียนรู้แบบ เอ็กซ์พลีซิท (Explicit Teaching Model) ไว้ 6 ขั้นตอน ดังนี้

1. การทบทวนประจำวัน (Providing Daily Review) ขณะเริ่มต้นบทเรียนในแต่ละวันจะทบทวนสาระความรู้หลักการ หรือฝึกทักษะใหม่และทักษะที่เรียนหรือฝึกไปแล้ว เพื่อให้แน่ใจว่าผู้เรียนพร้อมที่จะเรียนหรือฝึกทักษะใหม่รวมทั้งการทบทวนการบ้านและแบบฝึกทักษะ

2. การสอนหรือการนำเสนอสาระใหม่ทักษะใหม่ (Presenting New Material) คือ

- 2.1 ครูบอกหรือแจ้งวัตถุประสงค์ให้ผู้เรียนทราบ อาจจะโดยการเขียนจุดประสงค์การเรียนรู้หรือพฤติกรรมที่คาดหวังเป็นข้อๆ เพื่อดึงดูดความสนใจของผู้เรียนลดความซ้ำซ้อนของการให้สาระความรู้

- 2.2 สอนทีละขั้นตอนหรือแบ่งสอนเป็นเรื่องย่อย ๆ ตามลำดับความยากง่าย ใช้ภาษาพูด อธิบายยกตัวอย่างที่ชัดเจนให้คำแนะนำทีละขั้นตอน ทำแบบ แสดงแบบให้ผู้เรียนดูใช้สื่อประกอบ การอธิบายเพื่อให้แน่ใจว่าแต่ละประเด็นที่สอนผู้เรียนเข้าใจแจ่มแจ้งก่อนที่จะดำเนินการสอนในขั้นต่อไป

- 2.3 ตรวจสอบความเข้าใจของผู้เรียนอธิบายยกตัวอย่างให้ชัดเจนเพื่อให้แน่ใจว่าผู้เรียนพร้อมที่จะฝึกปฏิบัติด้วยตนเองได้

3. ให้การฝึกปฏิบัติโดยครูคอยแนะนำอย่างใกล้ชิด (Conducting Guided Practice) การให้เด็กฝึกปฏิบัติโดยครูคอยแนะนำในห้องเรียนหลังจากการฝึกปฏิบัติแล้ว ผู้เรียนสามารถปฏิบัติตามขั้นตอนหรือทักษะนั้นๆ อย่างถูกต้อง ฝึกตอบคำถามประเภทความรู้ความเข้าใจเพื่อส่งเสริมและพัฒนาการเรียนรู้

4. การให้ข้อมูลย้อนกลับและการแก้ไขข้อบกพร่อง (Providing Feedback and Corrections) ในการตอบของผู้เรียน ถ้าตอบถูกต้องหรือตอบด้วยความมั่นใจ ครูควรตอบสนองด้วยคำพูดที่เสริมกำลังใจ เช่น “ดีมาก” “ดี” “ถูกต้อง” ถ้าผู้เรียนตอบถูกแต่ตอบด้วยความลังเลไม่แน่ใจ ครูควรย้อนกลับเกี่ยวกับเรื่องนั้นหรือบอกกระบวนการที่ได้คำตอบนั้นมา

5. การให้ฝึกปฏิบัติโดยอิสระตามลำพัง (Assigning Independent Practice) การให้ผู้เรียนฝึกปฏิบัติโดยอิสระด้วยตนเอง เพื่อปรับปรุงขั้นตอนที่ผู้เรียนตอบจากการตอบถูกของผู้เรียนแต่ลังเลไม่แน่ใจและเพื่อจะได้มีการพัฒนาทักษะเหล่านั้นให้ชำนาญยิ่งขึ้น การให้ฝึกด้วยตนเองจะ

ดำเนินการต่อจากการให้ฝึกปฏิบัติที่โต๊ะที่มีประสิทธิภาพนั้นอาจให้ผู้เรียนช่วยเหลือกันเพราะผู้เรียนจะชอบที่จะคิดร่วมกัน และการให้คำแนะนำจากกันและกันมากกว่าให้ครูอธิบายหรือแนะนำ

6. ทบทวนเป็นรายสัปดาห์และเป็นรายเดือน (Providing Weekly and Monthly Review) การทบทวนเป็นรายสัปดาห์และรายเดือนสำคัญเท่ากับการทบทวนประจำวัน เพื่อความคงทนของการเรียนรู้และตรวจสอบว่าผู้เรียนเข้าใจเนื้อหาที่เรียนไปแล้ว การทบทวนจะทำให้ผลดีต่อการฝึกปฏิบัติและมีความสัมพันธ์กับพัฒนาการของผลสัมฤทธิ์ทางการเรียนรู้ของผู้เรียน

สรุปได้ว่า การจัดการเรียนการสอนแบบการจัดการเรียนรู้แบบเอ็กซ์พลิชิตคือการจัดการเรียนรู้ที่เน้นผู้เรียนเป็นสำคัญในการจัดกิจกรรมการเรียนการสอนเน้นให้นักเรียนได้ลงมือปฏิบัติมากกว่าการนั่งอยู่กับที่เพื่อให้นักเรียนเกิดความรู้ความจำระยะยาว การจัดกิจกรรมดำเนินไปตามขั้นตอนของการจัดการเรียนรู้แบบเอ็กซ์พลิชิต ประกอบด้วย 6 ขั้นตอน คือ 1) การทบทวนความรู้ 2) เสนอเนื้อหาใหม่ 3) ฝึกปฏิบัติโดยมีครูแนะนำ 4) การให้ข้อมูลย้อนกลับและวิธีการแก้ไข 5) ฝึกปฏิบัติโดยอย่างอิสระ 6) การทบทวนรายสัปดาห์และรายเดือน

3. ความสามารถด้านการอ่านสะกดคำ

3.1 ความหมายของการอ่านสะกดคำภาษาไทย

การสะกดคำ คือ การอ่านโดยนำพยัญชนะต้น สระ วรรณยุกต์ และตัวสะกดมาประสมเป็นคำอ่าน จึงถือว่าเป็นเครื่องมือการอ่านคำใหม่ ซึ่งจะต้องให้ผู้เรียนสังเกตรูปคำพร้อมกับการอ่าน เมื่อสะกดคำจนจำคำอ่านได้แล้ว ต่อไปก็ไม่ต้องใช้วิธีการสะกดคำให้อ่านเป็นคำได้เลย จึงจะทำให้ผู้เรียนอ่านจับใจความและอ่านได้เร็วขึ้น การอ่านสะกดคำเป็นพื้นฐานของการอ่านที่มีความสำคัญและจำเป็นที่จะต้องฝึกฝนให้ผู้เรียนอ่านให้ถูกต้องตามอักขรวิธี เพื่อเป็นพื้นฐานในการเรียนในกลุ่มสาระอื่นๆ นักการศึกษาหลายท่านได้ให้ความหมายของการอ่านสะกดคำ ดังนี้

กรมวิชาการ กระทรวงศึกษาธิการ (2541, น.2) ได้ให้ความหมายของการอ่านไว้ดังนี้ การอ่าน เป็นการแปลสัญลักษณ์ออกมาเป็นคำพูดโดยการประสมเสียง เพื่อใช้ในการออกเสียงให้ตรงกับคำพูด การอ่านแบบนี้มุ่งให้สะกดตัวประสมคำอ่านเป็นคำๆ ไม่สามารถสื่อความหมายโดยการฟังได้ทันที เป็นการอ่านเพื่อการอ่านออกมุงให้อ่านหนังสือให้แตกฉานเท่านั้น

วิมลรัตน์ สุนทรโรจน์ (2549, น.97-99) ได้อธิบายความหมายของการแจกลูกมีความหมาย 2 นัยแรก หมายถึง การแจกลูกในมาตราตัวสะกดมาตรา ก กา กง กน กม เกย เกอว กก กต และกบ การแจกลูกจะเริ่มต้นการสอนให้จำ และจะออกเสียงพยัญชนะและสระให้ได้ก่อน จากนั้นเริ่มแจกลูกในมาตราแม่ กกา ใช้การสะกดคำไปที่ละคำไล่ไปตามลำดับของสระ แลวจึงอ่านโดยไม่สะกดคำ จึงเรียกว่าแจกลูกสะกดคำ แล้วอ่านคำในมาตราตัวสะกดทุกมาตราจนคล่องจากนั้น

จะอ่านเป็นเรื่องเพื่อประยุกต์หลักการอ่านนำไปสู่การอ่านคำที่เป็นเรื่องอย่างหลากหลาย นัยสอง หมายถึง การเทียบเสียง เป็นการแจกลูกวิธีหนึ่ง เมื่อนักเรียนอ่านคำได้แล้วให้นำรูปคำมาแจกลูกโดยการเปลี่ยนพยัญชนะต้นหรือพยัญชนะท้าย เช่น บ้าน สูตรของคำ คือให้เปลี่ยนพยัญชนะต้น เช่น ก้าน บ้าน ร้าน ด้าน ค้าน เป็นต้น หลักการเทียบเสียง มีดังนี้

1. อ่านสระเสียงยาวก่อนสระเสียงสั้น
 2. นำคำที่มีความหมายมาสอนก่อน
 3. เปลี่ยนพยัญชนะเป็นพยัญชนะต้นและพยัญชนะท้าย
 4. นำคำที่อ่านมาจัดทำแผนภูมิการอ่าน เช่นกา อา พา คา ยา ค้า ม้า ช้า ล้า น้ำ
- ก้าน ป้าน ร้าน ด้านวิธีอ่านจะไม่สะกดคำให้อ่านเป็นคำตามสูตรของคำ เช่น อ่าน กา สูตรของคำ คือ -า นำพยัญชนะมาเติมและอ่านเป็นคำ เช่น มา ทา ยา หา ตา सा

การสอนแบบการแจกลูกสำหรับนักเรียนแรกอ่าน (ชั้น ป.1และ ป. 2) มีหลักการสอนดังนี้

1. เริ่มจากสระที่ง่ายที่สุดคือ สระ -า
2. ใช้แผนผังความคิดแจกลูก โดยเลือกคำที่มีความหมายก่อน
3. ผู้เรียนอ่านออกเสียงคำและทำความเข้าใจความหมาย
4. นำคำจากแผนผังความคิดมาแต่งประโยค
5. อ่านประโยคที่แต่ง
6. เขียนประโยคที่แต่ง

สรุปได้ว่า การจัดการเรียนรู้แบบเอ็กซ์พลิชิตการอ่านสะกดคำภาษาไทยมีรูปแบบการจัดการเรียนการสอนอ่านสะกดคำภาษาไทยโดยใช้วิธีการอ่านแจกลูก คือนำพยัญชนะ สระวรรณยุกต์ และตัวสะกดมาผสมกัน การเริ่มต้นการอ่านสะกดคำทำให้นักเรียนมีทักษะในการอ่านสะกดคำที่ดีเป็นไปตามแบบการอ่านสะกดคำซึ่งจะช่วยให้ผู้เรียนสามารถพัฒนาต่อยอดการอ่านสะกดคำเป็นการอ่านเป็นคำจนสามารถออกเสียงอ่านคำพยางค์เดียวได้คล่องขึ้น เพราะเป็นการเรียนจากเรื่องง่ายไปสู่เรื่องที่ยากและยังได้ให้ความหมายของการสะกดคำดังนี้ การสะกดคำ หมายถึง การอ่านโดยนำเสียงพยัญชนะต้น สระ วรรณยุกต์และตัวสะกดมาผสมเป็นคำอ่าน การอ่านสะกดคำจะต้องให้ผู้เรียนสังเกตรูปคำพร้อมกับการอ่าน การสอนอ่านสะกดคำพร้อมกับการเขียน ครูต้องให้อ่านสะกดคำแล้วเขียนคำไปพร้อมกัน การสอนสะกดคำโดยการนำคำที่มีความหมายมาสอนก่อน เมื่อสะกดคำจนจำได้แล้วจึงแจกคำ เพราะการสะกดคำจะเป็นเครื่องมือการอ่านคำใหม่ โดยเริ่มจากคำง่ายๆ แล้วบอกทิศทางการออกเสียงแจกคำโดยเปลี่ยนพยัญชนะต้น

หทัยวรรณ ลิงหีใจ (2555, น.19) ได้กล่าวถึงหลักการสอนอ่านซึ่งมีอยู่ 3 วิธีคือ

1. วิธีสอนอ่านแบบสะกดตัวผสมคำ เป็นวิธีการสอนแบบดั้งเดิมซึ่งได้แนวคิดมาจากการที่มนุษย์ใช้เสียงของภาพ และสอดคล้องกับความหมายของการอ่าน ส่งผลให้ผู้เรียนสามารถใช้หลักเกณฑ์ในการไล่สะกดอ่านคำใหม่ได้ดี และสัมพันธ์กับการสอนเขียน คือ อ่านสะกดคำแล้วเขียนตามที่สะกดหรือเรียกอีกอย่างหนึ่งว่า การอ่านโดยใช้เสียงนำพาไป

2. วิธีสอนอ่านแบบอ่านเป็นคำหรือเป็นประโยค คือ มุ่งให้อ่านเฉพาะคำหรือเรื่องราวที่มีความหมาย โดยมีภาพเป็นเครื่องล่อใจ ภาพจะช่วยในการอ่าน ช่วยบอกเรื่องซึ่งสอดคล้องกับจิตวิทยาในการสอนอ่านตามทฤษฎีเกสตัลท์ ที่ว่า การเรียนรู้เป็นส่วนรวม คือ อ่านเป็นคำๆ อ่านเป็นประโยค แล้วจึงแยกตัวสะกดผสมกับคำ ฝึกอ่านในภายหลัง ซึ่งมีส่วนสอดคล้องและสนองความต้องการ ความสนใจของเด็ก ทำให้เด็กอยากอ่าน แต่คำที่เด็กอ่านควรเป็นคำที่เด็กคุ้นเคย หรือมีประสบการณ์ในการพูดของเด็ก มาก่อนเมื่อเด็กอ่านคำเหล่านั้นจะเข้าใจได้ดี เพราะเคยใช้กันมาก่อน

3. วิธีสอนอ่านแบบใช้แผนภูมิประสบการณ์ คือ การนำเอาประสบการณ์ที่เด็กเล่าเรียบเรียงเป็นเรื่องราว โดยการจัดรูปประโยค จังหวะ ลีลาให้อ่าน เหมาะกับช่วงความสนใจในการอ่านแล้วมีบทหรือประโยคสรุปให้ได้ความกะทัดรัด เป็นการหลอมรวมประสบการณ์ของผู้เรียนไปสู่ข้อสรุปที่เป็นคำศัพท์รวม หรือคำศัพท์ที่เป็นมนทัศน์

วรรณ โสมประยูร (2553, น.138-139) ได้แนะนำวิธีการสอนอ่าน พอสรุปได้ดังนี้

1. วิธีสอนอ่านแบบแจกลูก วิธีสอนนี้เริ่มใช้กันตั้งแต่สมัยโบราณเป็นการสอนให้นักเรียนรู้จักรูปและเสียงของวรรณยุกต์ทุกตัว เพื่อให้รู้จักการประสมคำ ซึ่งมีทั้งการแจกพยัญชนะและสระเช่น กะ กา กิ กี่ กือ กุ ภู และอื่นๆ และ กา ขา คา งา จา ฉา ซา และอื่นๆ รวมทั้งการผันวรรณยุกต์ที่แยกตามอักษร สูง กลาง ต่ำเช่น กา ก่า ก้า ก๊า ก๋า , ขา ข่า ข้ำ และ คา ค่า ค้า เป็นต้น วิธีการสอนอ่านแบบแจกลูกนี้เป็นวิธีสอนที่ทำให้ผู้เรียนจำคำใหม่ได้ง่าย อ่านออกเสียงได้เป็นอย่างดี แต่บางครั้งทำให้นักเรียนไม่สนใจการอ่านเพราะคอยเข้าใจความหมายของคำ และทำให้ขาดทักษะการอ่านเร็ว

2. วิธีการสอนอ่านแบบสะกดคำ ในปัจจุบันใครก็ตามที่ไม่สามารถอ่านและเขียนได้นับว่าเป็นข้อเสียเปรียบอย่างมหาศาลทั้งในด้านธุรกิจและวงการสังคม เพราะโลกของทุกวันนี้เป็นโลกของการเขียน ซึ่งในเรื่องของทักษะการอ่านและทักษะการเขียนนั้นก็ย่อมจะต้องมีการสะกดคำ (Spelling) รวมอยู่ด้วย จึงทำให้การอ่านและการสะกดคำมีความสัมพันธ์กัน ในแง่ของการใช้ทักษะทางภาษามากพอสมควร นักวิจัยทางภาษาของประเทศสหรัฐอเมริกาบางท่านได้รายงานถึงความสัมพันธ์ระหว่างความสามารถในการสะกดคำ และความสามารถ ในการอ่านว่ามีอยู่ค่อนข้างสูงมากในระดับประถมศึกษาเป็นต้นว่า เด็กที่สะกดคำเก่งจะเป็นเด็กที่อ่านเก่งและเด็กที่สะกดคำไม่เก่งมักจะเป็นเด็กที่อ่านไม่เก่งด้วยเสมอ

สรุปได้ว่า ความหมายของการอ่านสะกดคำคือการอ่านออกเสียงเริ่มจากการแจกลูกสะกดคำ อ่านโดยนำพยัญชนะทั้ง 44 ตัว ผสมกับสระไปตามลำดับของสระจนครบทุกตัว จนพัฒนาถึงการอ่านพยัญชนะผสมสระและตัวสะกดในมาตราตัวสะกดในมาตราต่างๆ จากการอ่านออกเสียงสะกดคำมาเป็นการอ่านเป็นคำ การอ่านจะต้องอ่านสะกดด้วยเสียงที่ถูกต้องเป็นไปตามขั้นตอนหากฝึกซ้ำหรือนานๆ ที่ฝึกจะทำให้ผู้เรียนเบื่อและไม่สนใจการฝึก หากฝึกเร็วเกินไปหรือข้ามขั้นตอนใดขั้นตอนหนึ่งอาจทำให้ผู้เรียนอ่านสะกดคำไม่รู้เรื่องจนทำให้การฝึกสะกดคำของผู้เรียนล่าช้าไปอีก จนทำให้ผู้เรียนอ่านสะกดคำเป็นความไม่มั่นใจในการฝึกอ่านสะกดคำ ดังนั้น การจัดการเรียนรู้แบบเอ็กซ์พลลิซิท จะช่วยให้การอ่านสะกดคำมีการพัฒนามากยิ่งขึ้น เพราะกระบวนการเรียนรู้ของเอ็กซ์พลลิซิท จะช่วยให้จัดกิจกรรมการเรียนรู้อย่างเป็นระบบระเบียบส่งผลให้ผู้เรียนเกิดการเรียนรู้

3.2 ความสำคัญของการอ่านสะกดคำภาษาไทย

ความสำคัญของการอ่านสะกดคำ การอ่านสะกดคำมีความสำคัญต่อผู้ที่ต้องการฝึกอ่านในระยะเริ่มแรกเป็นอย่างมาก ถ้าหากผู้ฝึกเริ่มต้นการฝึกอ่านสะกดคำที่ถูกต้องตามอักขรวิธี จะทำให้ผู้ฝึกเกิดการเรียนรู้ สามารถอ่านสะกดคำได้อย่างรวดเร็ว การฝึกอ่านสะกดคำจะต้องฝึกตั้งแต่ยังเป็นเด็กเล็กเพื่อเป็นพื้นฐานในการเรียนขั้นพื้นฐานเพื่อนำไปต่อยอดเรียนได้ในระดับที่สูงขึ้น สามารถนำความรู้ที่ได้ไปประยุกต์ใช้ในวิชาอื่นๆ ซึ่งมีนักการศึกษาหลายท่านได้ให้ความหมายความสำคัญของการอ่านสะกดคำ ดังนี้

กรมวิชาการ (2546, น.133-134) กล่าวว่า การอ่านแจกลูกและการสะกดคำเป็นกระบวนการขั้นพื้นฐานของการนำเสียงพยัญชนะต้น สระ วรรณยุกต์และตัวสะกด มาประสมกัน ทำให้ออกเสียงคำต่างๆ ที่มีความหมาย การแจกลูกและการสะกดคำบางครั้งรวมเรียกว่าการแจกลูกสะกดคำ จะเป็นการดำเนินไปด้วยกันอย่างลงตัว เพื่อให้ผู้เรียนได้หลักเกณฑ์ทางภาษาทั้งการอ่านและการเขียนไปพร้อมกัน และยังได้กล่าวถึงความสำคัญของการแจกลูกสะกดคำว่าเป็นเรื่องที่สำคัญมากสำหรับผู้เริ่มเรียน หากครูผู้สอนไม่ได้สอนการแจกลูกสะกดคำให้แก่ผู้เรียนในระยะเริ่มเรียนการอ่าน ผู้เรียนจะขาดหลักเกณฑ์การประสมคำ ทำให้เมื่ออ่านหนังสือมากขึ้นจะเกิดความสับสนทำให้อ่านหนังสือไม่ออก เขียนหนังสือผิด ซึ่งเป็นปัญหาอย่างมากของนักเรียนไทยในปัจจุบัน ผลจากการอ่านไม่ออกเขียนไม่ได้ ย่อมส่งผลกระทบต่อการศึกษาอื่นๆ ด้วย

สวัสดี เรื่องวิเศษ (2558 อ้างมาจาก วิสารัตน์ ทองเพ็ชร, 2563, น.7) ได้ให้ความหมายว่า การปลูกฝังนิสัยรักการอ่านให้เด็ก จะ ส่งเสริมให้เด็กเป็นคนดีพร้อมทั้งทางกาย วาจาใจ และสติปัญญา อันประกอบด้วยมีความรู้ดี ความประพฤติดี มีพลานามัยสมบูรณ์ดี สามารถแก้ปัญหาต่างๆ ได้ด้วยตนเอง และนำความรู้นั้นไปใช้ ประโยชน์ต่อตนเอง ครอบครัว ชุมชน ประเทศชาติ ตลอดจนมนุษยชาติทั้งหมด

บันลือ พฤกษ์วัน (2538, น.2) กล่าวถึงความหมายของการอ่านไว้ดังนี้
 การอ่าน เป็นการแปลสัญลักษณ์ออกมาเป็นคำพูดโดยการผสมเสียงเพื่อใช้ในการ
 ออกเสียงให้ตรงกับคำพูด การอ่านแบบนี้มุ่งให้สะกดตัวผสมคำ อ่านเป็นคำ ๆ เพื่อให้อ่านออกและ
 อ่านแตกฉานเท่านั้น

ฉวีวรรณ คูหาภินันท์ (2542, น.3) กล่าวว่า การอ่านมีความสำคัญต่อชีวิตมนุษย์
 ตั้งแต่เกิดจนโต การอ่านทำให้รู้ข่าวสารข้อมูลต่างๆ ทั่วโลก ซึ่งปัจจุบันเป็นโลกของข้อมูลข่าวสาร ทำ
 ให้ผู้อ่านมีความสุข มีความหวังมีความอยากรู้อยากเห็น อันเป็นความต้องการของมนุษย์ทุกคน การ
 อ่านมีประโยชน์ในการพัฒนาตนเอง คือการพัฒนาการศึกษา พัฒนาอาชีพพัฒนาคุณภาพชีวิต ทำให้
 เป็นคนทันสมัย ทันต่อเหตุการณ์ และสนองความอยากรู้อยากเห็น นอกจากนี้การจะพัฒนาประเทศ
 ให้เจริญรุ่งเรืองก้าวหน้าได้ ต้องอาศัยประชาชนที่มีความรู้ความสามารถ ซึ่งความรู้ต่างๆ ก็ได้มาจก
 การอ่านนั่นเอง

สรุปได้ว่า การฝึกอ่านสะกดคำแบบเอ็กซ์พลิชิตมีความสำคัญต่อการฝึกอ่านเป็น
 อย่างมากนอกจากจะช่วยฝึกให้ผู้เรียนสามารถอ่านสะกดคำได้แล้วยังเป็นพื้นฐานของการอ่านคำ การ
 อ่านสะกดคำจึงมีความสำคัญมาก เป็นพื้นฐานสำคัญต่อการอ่านคำในภาษาไทยก่อเกิดเป็นรากฐาน
 สำคัญที่ทำให้ผู้เรียนเกิดทักษะในการอ่านอย่างดีเยี่ยม ทั้งนี้นอกจากจากจะอ่านสะกดคำได้แล้วยัง
 สามารถนำไปสู่การอ่านเป็นคำ อ่านเป็นประโยคยาวๆ พร้อมทั้งต่อยอดในการศึกษาวิชาอื่นๆ เช่น
 คณิตศาสตร์ สังคมศึกษา ประวัติศาสตร์ เป็นต้น นอกจากนี้ยังมีประโยชน์ต่อการดำเนินชีวิตในด้าน
 การทำงาน ด้านการสื่อสารเพื่อให้มีความเข้าใจตรงกันถูกต้อง ทำให้สังคมและกลุ่มคนอยู่ในบรรทัด
 ฐานเดียวกัน

3.3 หลักการสอนอ่านสะกดคำภาษาไทย

การอ่านสะกดคำเป็นกระบวนการฝึกภาษา ที่เป็นพื้นฐานของการใช้ภาษาที่ดีมี
 ประสิทธิภาพในขั้นสูงต่อไปหากครูไม่สอนอ่านสะกดคำ ในระยะเริ่มแรกผู้เรียนจะขาดหลักเกณฑ์การ
 ประสมคำ ทำให้เมื่ออ่านหนังสือมากขึ้นจะเกิดความสับสน ซึ่งหลักการอ่านสะกดคำมีนักการศึกษาได้
 ให้ความหมายและหลักการ ดังนี้

วิธีการสอนอ่าน คู่มือครูการจัดการเรียนรู้กลุ่มสาระการเรียนรู้ภาษาไทย (กรม
 วิชาการ, 2546, น.11) ให้คำแนะนำการสอนอ่านในระดับประถมศึกษาไว้ดังนี้

การสอนภาษาไทยได้มีการพัฒนาแนวการสอนหลายวิธีด้วยกัน เพื่อที่จะให้ผู้เรียน
 อ่านออกเขียนได้อย่างรวดเร็ว โดยคำนึงถึงจิตวิทยาการเรียนการสอนทางภาษาและวัยของเด็ก การ
 สอนบางวิธีก็ใช้การสอนอ่านเป็นคำ เป็นประโยคเพื่อเน้นความเข้าใจการอ่าน บางวิธีก็เน้น การสอน
 อ่านโดยการสะกดคำและแจกลูกเพื่อนำหลักการสะกดคำไปอ่านคำใหม่ได้ถูกต้องการสอน
 ภาษาไทยในระดับชั้นประถมศึกษาปีที่ 1 และประถมศึกษาปีที่ 2 มีหลายวิธีดังนี้

1. การสอนภาษาไทยโดยใช้ประสบการณ์ทางภาษาการสอนวิธีนี้เป็นลักษณะของการจัดกิจกรรมการเรียนรู้โดยใช้ประสบการณ์ทางภาษาให้แก่เด็กให้เด็กได้คิด ฟัง พูดอ่าน และ เขียน เป็นหลักการสอนอ่านโดยใช้ประสบการณ์ทางภาษานี้ จะสัมพันธ์กับการพูด ฟังและเขียน

2. การสอนภาษาไทยโดยใช้หนังสือแบบเรียน การสอนวิธีนี้เป็นการสอนโดยยึดหนังสือเรียนเป็นหลัก ซึ่งได้จัดลำดับเนื้อหาตามความยากง่ายของบทเรียนไว้แล้ว บทเรียนแต่ละบทเน้นการอ่าน การสะกดคำ และการใช้ภาษา คำที่อยู่ในเนื้อหาเป็นคำคุ้นตาที่เด็กรู้จักและเป็นคำพื้นฐานที่เด็กจำเป็นต้องใช้ในชีวิตประจำวัน การสอนจะให้เด็กอ่านเป็นคำและเป็นประโยค ดูภาพประกอบเพื่อให้รู้ความหมายและจำคำได้จากนั้นจึงสอนสะกดคำเพื่อให้เป็นกุญแจไขไปสู่การอ่านคำใหม่ได้ด้วยตนเองและสอนเนื้อหาทางหลักภาษาเพื่อให้ใช้ภาษาได้ถูกต้อง

3. การสอนภาษาไทยโดยใช้วิธีการทางหลักภาษา เป็นการสอนสะกดคำแจกลูก ผันอักษรโดยจะเริ่มจากการให้เด็กรู้จักเสียงของพยัญชนะ สระ และจํารูปพยัญชนะ สระ ให้ได้ เสียก่อน จึงจะนำมาสะกดคำและแจกลูก

สิริพัชร เจษฎาวิโรจน์ (2541, น.163-166) การสะกดคำมีวิธีการสะกดคำหลายวิธี ถ้าสะกดคำเพื่ออ่านก็จะสะกดคำตามเสียง ถ้าสะกดคำเพื่อเขียนก็จะสะกดคำตามรูป และการสะกดคำจะสะกดคำที่เป็นคำไทย ตัวสะกดตรงตามรูปคำ คือ แม่กง ใ้ ง สะกด แม่กน ใ้ น สะกด มีวิธีสะกดคำดังนี้

1. วิธีการสะกดคำตามรูปคำ

กา สะกดว่า กอ - อา - กา

ขา สะกดว่า ขอ - อา - ขา

จาง สะกดว่า จอ - อา - งอ - จาง

อ้าง สะกดคำ ออ - อา - งอ - คาง - ไม้โท - อ้าง

2. วิธีสะกดคำโดยสะกดมาตรา ก กา ก่อน แล้วถึงจะสะกดมาตราตัวสะกด

นาง สะกดคำ นอ - อา - นา - นา - งอ - นาง

ค่าง สะกดคำ คอ - อา - คา - คา - งอ - คาง - คาง - โท - ค่าง

วิธีสะกดคำที่สระเปลี่ยนรูปและลดรูป มีสระบางสระเมื่อมีตัวสะกดจะเปลี่ยนรูปคำ เช่น สระโอะ เมื่อมีตัวสะกด จะลดรูป

ชด สะกดว่า ชอ - โอะ - ดอ - ชด

สระอะ มีตัวสะกด จะเปลี่ยนรูปเป็นไม้หันอากาศ

กั้น สะกดว่า กอ - อะ - นอ - กั้น

สระเอะ มีตัวสะกด จะเปลี่ยนรูปโดยใช้ไม้ไตคู่

เปิด สะกดว่า ปอ - เอะ - ดอ - เป็ด

สระเออ มีตัวสะกด จะเปลี่ยนรูป

เดิน สะกดว่า ดอ - เออ - นอ - เดิน

สระแอะ มีตัวสะกด จะเปลี่ยนรูป

แข็ง สะกดว่า ขอ - แอะ - งอ - แข็ง

สระอัว มีตัวสะกด จะเปลี่ยนรูป

อวด สะกดว่า ออ - อัว - ดอ - อวด

การสอนคำที่สระเปลี่ยนรูป ให้นักเรียนสังเกตรูปคำและเข้าใจว่าใช้สระใดเป็นสระประสมคำ และรู้ความหมายของคำ รูปคำมีวิธีเขียนอย่างไร การอ่านและเขียนอยู่เสมอจะทำให้ นักเรียนจำคำได้

กรมวิชาการ (2546, น.135-138) มีวิธีการสะกดคำหลายวิธี ถ้าสะกดคำเพื่ออ่านจะสะกดคำตามเสียง ถ้าสะกดคำเพื่อเขียนจะสะกดคำตามรูป และการสะกดคำจะสะกดตามรูปคำ เฉพาะคำที่เป็นคำไทย ตัวสะกดตรงตามรูปคำคือ แม่กง ใช้ ง สะกด แม่กน ใช้ น สะกด มีวิธีการสะกด 7 วิธีดังนี้

วิธีการสะกดคำตามรูปคำ

กา สะกดว่า กอ - อา - กา

ขา สะกดว่า ขอ - อา - ขา

นาง สะกดว่า นอ - อา - งอ - นาง

ค้ำ สะกดว่า คอ - อา - งอ - คาง - ไม้ - โท - อ้าง

วิธีการสะกดคำโดยสะกดแม่ ก กา ก่อน แล้วจึงสะกดมาตราตัวสะกด

อาง สะกดว่า ออ - อา - อา ออ - งอ - อาง

อ้าง สะกดว่า ออ - อา - อา ออ - งอ - อาง อาง - โท - ค้าง

วรรณิ โสมประยูร (2553, น.138-139) วิธีการสอนอ่านมีหลายวิธี แต่ละวิธีมีข้อดี และข้อบกพร่องแตกต่างกัน ครูจึงต้องมีความรู้ความเข้าใจในแต่ละวิธีเพื่อเลือกวิธีการอ่านให้เหมาะสมกับเนื้อหาและทักษะที่ต้องการพัฒนาในตัวผู้เรียน นอกจากนี้ครูจะต้องเข้าใจวิธีบูรณาการเข้าด้วยกัน ตัวอย่างวิธีการสอนอ่านแบบต่าง ๆ ที่ครูควรนำมาผสมผสานกันและเป็นที่ยอมรับในปัจจุบัน มีดังนี้

1. วิธีสอนอ่านแบบแจกลูก วิธีอ่านแบบนี้เริ่มใช้กันมาตั้งแต่ในสมัยโบราณเป็นการสอนให้ผู้เรียนรู้จักรูปและเสียงของอักษรทุกตัว เพื่อให้รู้จักการประสมคำ ซึ่งมีทั้งการแจกพยัญชนะและ สระ เช่น กะ กา กิ กี่ กือ กุ ภู ฯลฯ และ กา ขา คา งา จา ฉา ซา ญา ฯลฯ รวมทั้งการผันวรรณยุกต์ที่แยกตามอักษรสูง กลางและต่ำ เช่น กา ก่า ก้า ก๊า ก๋า, ขา ข่า ข้ำ และ คา ค่า ค้า เป็นต้น วิธีการสอนอ่านแบบแจกลูกนี้เป็นวิธีสอนที่ช่วยให้เด็กเรียนคำใหม่ได้ง่าย อ่านออกเสียงได้ดี แต่

บางครั้งนักเรียนไม่สนใจการอ่านเพราะไม่ค่อยเข้าใจในความหมายของคำ จึงทำให้ขาดทักษะการอ่านเร็ว การสอนอ่านแบบแจกลูกจึงมุ่งให้เด็กออกเสียงได้เป็นส่วนใหญ่มากกว่าที่จะมุ่งอ่านเพื่อเอาความหมายการสอนโดยได้วิธีแจกลูกจะได้ผลดีมากที่สุดเมื่อเด็กโตพอที่จะรู้เหตุผลได้ดีแล้ว อย่างไรก็ตามการสอนอ่านแบบแจกลูกตลอดไปย่อมไม่ได้ผลดี เพราะอาจทำให้เด็กสนใจต่อเสียงและการประสมอักษรจนลืมนึกถึงความหมายคำ

2. วิธีสอนอ่านแบบสะกดคำ ในปัจจุบันใครก็ตามที่ไม่สามารถอ่านได้นับว่าเป็นข้อเสียเปรียบอย่างมากทั้งในด้านธุรกิจและวงการสังคม เพราะโลกทุกวันนี้เป็นโลกของการอ่านและโลกของการเขียน ซึ่งทั้งในเรื่องการอ่านนั้นย่อมจะต้องมีการสะกดคำ (Spelling) รวมอยู่ด้วย จึงทำให้การอ่านสะกดคำมีความสัมพันธ์กันแน่นแฟ้นของการใช้ทักษะทางภาษามากพอสมควร นักวิจัยทางภาษาของประเทศสหรัฐอเมริกาบางท่านได้รายงานถึงความสัมพันธ์ระหว่างความสามารถในการสะกดคำ และความสามารถในการอ่านว่ามีอยู่ค่อนข้างสูงมากในระดับประถมศึกษา อย่างเช่นว่าเด็กที่สะกดคำเก่งมักจะเป็นเด็กที่อ่านเก่ง และเด็กที่อ่านไม่เก่งมักจะเป็นเด็กที่สะกดคำไม่เก่งด้วยเสมอ แต่ทั้งนี้ไม่ได้หมายความว่า เด็กที่สะกดคำไม่เก่งจะต้องอ่านไม่เก่งไปเสียทั้งหมด การเรียนรู้ในการอ่านกับการเรียนรู้ในการสะกดคำจึงมีความสัมพันธ์กันมาก จากการศึกษาของนักวิจัยเหล่านี้ยังได้พบอีกว่า เด็กๆ จะสะกดคำต่างๆ ที่เขาสามารถอ่านออกได้ถูกต้องและแม่นยำกว่าคำที่เขาอ่านไม่ออก ในเรื่องนี้ผู้เขียนเองมีความเห็นด้วยและเชื่อว่าเราสามารถจะประยุกต์ผลการวิจัยมาใช้กับเด็กไทยได้อันที่จริงวิธีสอนอ่านแบบสะกดคำในภาษาไทยเป็นส่วนหนึ่งของวิธีสอนอ่านแบบแจกลูกหรือประสมนั่นเอง แต่ที่แยกออกมาเพื่อให้มองเห็นได้ชัดเจนยิ่งขึ้น ตัวอย่างการสะกดคำ เช่น ก-า-น อ่านว่า “กาน” –ส-น อ่านว่า “แสน” เป็นต้น ดังนั้นวิธีสอนอ่านแบบสะกดคำจึงเป็นอีกปัจจัยหนึ่งซึ่งมีอิทธิพลต่อการอ่านของเด็กด้วยเช่นกัน

สรุปได้ว่า การอ่านสะกดคำภาษาไทยการสอนแบบเดิมๆ อาจทำให้ผู้เรียนเกิดความเบื่อหน่ายทำให้เรียนไม่เข้าใจ การอ่านสะกดคำมีหลักการอ่านหลากหลายวิธีดังนั้นครูจึงต้องสรรหาวิธีการสอนที่แปลกใหม่มาใช้ในการจัดกิจกรรมการเรียนการสอน การจัดการเรียนรู้แบบเอ็กซ์พลิสิตจึงเป็นวิธีการจัดการเรียนรู้ที่เหมาะสมในการฝึกฝนผู้เรียนให้มีความเข้าใจในการเรียนรู้ช่วยฝึกฝนการสะกดคำได้อย่างดีเยี่ยม

3.4 การประเมินความสามารถด้านการอ่าน

การวัดและประเมินผลในกลุ่มสาระการเรียนรู้ภาษาไทย สามารถทำได้ทั้งก่อนเรียน ระหว่างเรียนและหลังเรียน โดยใช้การประเมินตามสภาพจริง สำหรับการวัดและประเมินผลการอ่านได้มีนักวิชาการเสนอแนวทางไว้ ดังนี้

สุวรรณณี ยะหะกร (2554, น.15-35) ได้กล่าวถึงการสร้างเครื่องมือวัดทักษะด้านการอ่าน ว่ามีขั้นตอนการปฏิบัติงานที่สำคัญ ดังต่อไปนี้

1. วิเคราะห์มาตรฐานการเรียนรู้ ตัวชี้วัดและสาระแกนกลาง
2. กำหนดจุดประสงค์การเรียนรู้ กิจกรรม/งานที่จะวัดทักษะทางภาษา
3. กำหนดตัวชี้วัดพฤติกรรม วิธีการวัดและเลือกเครื่องมือ ให้สอดคล้องกับทักษะทางภาษาที่ต้องการวัด

4. สร้างเครื่องมือและเขียนส่วนประกอบของเครื่องมือ ได้แก่ คำชี้แจง ใบบาง แบบบันทึกการให้คะแนน เกณฑ์การให้คะแนน น้าหนักความสำคัญของตัวชี้วัด

5. ตรวจสอบคุณภาพของเครื่องมือที่สร้างขึ้นโดยผู้เชี่ยวชาญ และการทดลอง
6. ปรับปรุงนำเครื่องมือวัดไปใช้

ฐะปะนีย์ นาครทรรพ (2552, น.98-99) กล่าวว่า วิธีการวัดการอ่าน ไว้ดังนี้

1. หาบทอ่านที่มีความยากง่ายเท่ากับที่ได้สอนไว้ให้อ่านแล้วตั้งคำถามเพื่อดูว่าเข้าใจเรื่องที่อ่านหรือไม่

2. ต้องวัดความสามารถในการอ่านในเรื่องที่อ่านและมีศิลปะในการเขียนด้วย

3. คำนึงถึงการวัดการอ่านทักษะแท้ ๆ โดยให้อ่านบทอ่านที่นักเรียนไม่เคยเห็นมาแล้วตั้งคำถามเพื่อสอบถามความเข้าใจ และควรมีการสอบความจำในเรื่องที่ได้เคยสอนไว้เช่นประวัติทิว

4. ไม่ควรออกข้อสอบชนิดที่นักเรียนต้องไปค้นหาคำตอบมาเรียบเรียง ควรออกแบบให้บอกว่าข้อไหนถูก ข้อไหนผิดหรือจับคู่ดีกว่า เพื่อเป็นการวัดการอ่านแท้ ๆ ไม่ใช่วัดการเขียนด้วย

5. ควรวัดความสนใจในการอ่านของผู้เรียนด้วย กรสังเกตและบันทึกพฤติกรรม

สรุปได้ว่า ในการจัดการเรียนรู้แบบเอ็กซ์พลิกทีการวัดความสามารถในการอ่าน เป็นการวัดความรู้ ความจำ ความเข้าใจของผู้เรียน มีการวัดพฤติกรรมความสนใจในการอ่านของนักเรียน โดยการถามคำถามปากเปล่าเพื่อทดสอบความรู้ การใช้ข้อคำถามในแบบทดสอบ และการสัมภาษณ์

4. งานวิจัยที่เกี่ยวข้อง

4.1 งานวิจัยในประเทศ

ศิริรัตน์ เกิดแก้ว (2552) ผลสัมฤทธิ์ทางการอ่านสะกดคำตามมาตราตัวสะกดไทย ของนักเรียนชั้นประถมศึกษาปีที่ 2 โดยใช้วิธีการสอนแบบเอ็กซ์พลิกที การวิจัยครั้งนี้มีวัตถุประสงค์เพื่อ 1) เปรียบเทียบผลสัมฤทธิ์ทางการอ่านสะกดคำ ตามมาตราตัวสะกดไทยของนักเรียน ก่อนและหลังการใช้วิธีสอนแบบเอ็กซ์พลิกที 2) เปรียบเทียบผลสัมฤทธิ์ทางการอ่านสะกดคำตามมาตราตัวสะกดไทยของนักเรียน ก่อนและหลังการใช้วิธีสอนแบบปกติ และ 3) เปรียบเทียบผลสัมฤทธิ์

ทางการอ่านสะกดคำตามมาตราตัวสะกดไทยของนักเรียน หลังการใช้วิธีการสอนแบบเอ็กซ์พลิชิตกับวิธีการสอนแบบปกติ ผลการวิจัย พบว่า 1.) ผลสัมฤทธิ์ทางการอ่านสะกดคำตามมาตราตัวสะกดไทยของนักเรียน ก่อนและหลังการใช้วิธีการสอนแบบเอ็กซ์พลิชิต มีความแตกต่างกัน อย่างมีนัยสำคัญทางสถิติที่ระดับ .01 โดยมีคะแนนเฉลี่ยหลังเรียนสูงกว่าก่อนเรียน 2.) ผลสัมฤทธิ์ทางการอ่านสะกดคำตามมาตราตัวสะกดไทยของนักเรียน ก่อนและหลังการใช้วิธีการสอนแบบปกติ มีความแตกต่างกัน อย่างมีนัยสำคัญทางสถิติที่ระดับ .01 โดยมีคะแนนเฉลี่ยหลังเรียนสูงกว่าก่อนเรียน

สุพิศ ทองมณี (2556) การพัฒนาความสามารถในการอ่านและเขียนสะกดคำภาษาไทยของนักเรียนชั้นประถมศึกษาปีที่ 1 โดยวิธีสอนแบบเอ็กซ์พลิชิตร่วมกับเกม ผลการวิจัยพบว่า 1) ความสามารถในการอ่านสะกดคำภาษาไทยของนักเรียนชั้นประถมศึกษา ปีที่ 1 หลังเรียนด้วยวิธีสอนแบบเอ็กซ์พลิชิตร่วมกับเกม สูงกว่าก่อนเรียนอย่างมีนัยสำคัญทางสถิติที่ระดับ .05 2) ความสามารถในการเขียนสะกดคำภาษาไทยของนักเรียนชั้นประถมศึกษาปีที่ 1 หลังเรียนด้วยวิธีสอนแบบเอ็กซ์พลิชิตร่วมกับเกม สูงกว่าก่อนเรียนอย่างมีนัยสำคัญทางสถิติที่ระดับ .05 และ 3) นักเรียนชั้นประถมศึกษาปีที่ 1 มีความพึงพอใจต่อวิธีสอนแบบ เอ็กซ์พลิชิตร่วมกับเกมอยู่ในระดับมากที่สุด ผลการวิจัยพบว่า 1) ความสามารถในการอ่านสะกดคำภาษาไทยของนักเรียนชั้นประถมศึกษา ปีที่ 1 หลังเรียนด้วยวิธีสอนแบบเอ็กซ์พลิชิตร่วมกับเกม สูงกว่าก่อนเรียนอย่างมีนัยสำคัญทางสถิติที่ระดับ .05 2) ความสามารถในการเขียนสะกดคำภาษาไทยของนักเรียนชั้นประถมศึกษาปีที่ 1 หลังเรียนด้วยวิธีสอนแบบเอ็กซ์พลิชิตร่วมกับเกม สูงกว่าก่อนเรียนอย่างมีนัยสำคัญทางสถิติที่ระดับ .05 และ 3) นักเรียนชั้นประถมศึกษาปีที่ 1 มีความพึงพอใจต่อวิธีสอนแบบเอ็กซ์พลิชิตร่วมกับเกมอยู่ในระดับมากที่สุด

อรรวรรณ มีชานาญ (2557) ผลการใช้รูปแบบการสอนแบบเอ็กซ์พลิชิต ที่มีต่อความสามารถในการอ่านและเขียนสะกดคำของนักเรียนชั้นประถมศึกษาปีที่ 1 โรงเรียนชัยใหญ่วิทยาคม จังหวัดชัยภูมิ การวิจัยครั้งนี้มีวัตถุประสงค์เพื่อเปรียบเทียบความสามารถในการอ่านการเขียนสะกดคำ ระหว่างก่อนเรียนและหลังเรียน จากรูปแบบการสอนแบบเอ็กซ์พลิชิตของนักเรียนชั้นประถมศึกษาปีที่ 1 โรงเรียนชัยใหญ่วิทยาคม จังหวัดชัยภูมิ โดยทดลองกับนักเรียนชั้นประถมศึกษาปีที่ 1 ผลการวิจัยพบว่า นักเรียนมีความสามารถในการอ่านและเขียนสะกดคำหลังเรียนโดยใช้รูปแบบการสอนแบบเอ็กซ์พลิชิต สูงกว่าก่อนเรียนอย่างมีนัยสำคัญทางสถิติที่ระดับ .05

วัชรวิ ไชยบุตร (2558) การจัดการเรียนรู้แบบเอ็กซ์พลิชิตเพื่อพัฒนาผลสัมฤทธิ์การอ่านสะกดคำของนักเรียนชั้นประถมศึกษาปีที่ 2 โรงเรียนบ้านโม่งหลวง อำเภอมะเข่ จังหวัดเชียงใหม่ มีวัตถุประสงค์เพื่อศึกษาผลสัมฤทธิ์การอ่านสะกดคำก่อนและหลังเรียนโดยใช้การจัดการเรียนรู้แบบเอ็กซ์พลิชิต ด้านความรู้ความเข้าใจเกี่ยวกับการอ่านสะกดคำ ด้านการอ่านออกเสียงสะกดคำตามมาตราตัวสะกดเป็นรายคำ และด้านการอ่านออกเสียงสะกดคำจากเรื่องราวและตอบคำถาม

จากเรื่องที่อ่าน ผลการวิจัยพบว่านักเรียนมีผลสัมฤทธิ์การอ่านสะกดคำทั้ง 3 ด้าน ได้แก่ ด้านความรู้ ความเข้าใจเกี่ยวกับการอ่านสะกดคำ ด้านการอ่านออกเสียงสะกดคำตามมาตราตัวสะกดเป็นรายคำ และด้านการอ่านออกเสียงสะกดคำจากเรื่องราวและตอบคำถามจากเรื่องที่อ่าน หลังเรียนสูงกว่าก่อนเรียนโดยใช้การจัดการเรียนรู้แบบเอ็กซ์พลลิซิท

ไดนี สาและ (2560) ผลของการสอนแบบเอ็กซ์พลลิซิทที่มีต่อทักษะการอ่านภาษาไทย ของนักเรียนที่ใช้ภาษาไทยเป็นภาษาที่สองระดับชั้นประถมศึกษาปีที่ 2 การวิจัยครั้งนี้มีวัตถุประสงค์ เพื่อ 1) ศึกษาระดับทักษะการอ่านภาษาไทยของนักเรียนที่ใช้ภาษาไทยเป็นภาษาที่สอง ระดับชั้นประถมศึกษาปีที่ 2 หลังเรียนโดยวิธีการสอนแบบเอ็กซ์พลลิซิท 2) เปรียบเทียบทักษะการอ่านภาษาไทยของนักเรียนที่ใช้ภาษาไทยเป็นภาษาที่สองระดับชั้นประถมศึกษาปีที่ 2 ก่อนเรียนและหลังเรียนโดยวิธีการสอนแบบเอ็กซ์พลลิซิท 3) เปรียบเทียบทักษะการอ่านภาษาไทยของนักเรียนที่ใช้ภาษาไทยเป็นภาษาที่สองระดับชั้นประถมศึกษาปีที่ 2 หลังเรียนโดยวิธีการสอนแบบเอ็กซ์พลลิซิทกับวิธีการสอนแบบปกติและ 4) เปรียบเทียบความคงทนทักษะการอ่านภาษาไทยของนักเรียนที่ใช้ภาษาไทยเป็นภาษาที่สองระดับชั้นประถมศึกษาปีที่ 2 โดยวิธีการสอนแบบเอ็กซ์พลลิซิทกับวิธีการสอนแบบปกติ ผลการวิจัยพบว่า 1.) ระดับทักษะการอ่านภาษาไทยของนักเรียนที่ใช้ภาษาไทยเป็นภาษาที่สอง ระดับชั้นประถมศึกษาปีที่ 2 หลังได้รับการสอนแบบเอ็กซ์พลลิซิทสูงกว่าเกณฑ์ที่ตั้งไว้ร้อยละ 80 2.) นักเรียนที่ใช้ภาษาไทยเป็นภาษาที่สองที่เรียนโดยวิธีการสอนแบบเอ็กซ์พลลิซิทมีทักษะการอ่านภาษาไทยหลังเรียนสูงกว่าก่อนเรียนอย่างมีนัยสำคัญทางสถิติที่ระดับ .01 3.) นักเรียนที่ใช้ภาษาไทยเป็นภาษาที่สองที่เรียนโดยวิธีการสอนแบบเอ็กซ์พลลิซิทมีทักษะการอ่านภาษาไทยสูงกว่านักเรียนที่เรียนโดยวิธีการสอนแบบปกติอย่างมีนัยสำคัญทางสถิติที่ระดับ .01

4.2 งานวิจัยต่างประเทศ

เทลล่า (Tella, 2013) อ้างถึงในวัชรี ไชยบุตร (2558, น.61) ศึกษาผลของวิธีการสอนแบบเพื่อนช่วยเพื่อน และวิธีสอนแบบเอ็กซ์พลลิซิทในกลุ่มสาระการเรียนรู้คณิตศาสตร์ของนักเรียนโรงเรียนประถมศึกษา การศึกษามีวัตถุประสงค์เพื่อศึกษาผลของการสอนด้วยวิธีสอนแบบเอ็กซ์พลลิซิทและวิธีการสอนแบบเพื่อนช่วยเพื่อน ผลการวิจัยพบว่าครูควรใช้วิธีการสอนแบบเพื่อนช่วยเพื่อน และวิธีการสอนแบบเอ็กซ์พลลิซิทในการสอนวิชาคณิตศาสตร์ และควรใช้วิธีสอนทั้งสองวิธีในการปรับปรุงผลสัมฤทธิ์ทางการเรียนและเจตคติต่อวิชาคณิตศาสตร์ ควรมีการพัฒนาหลักสูตร คู่มือครู ตำราเรียน การฝึกอบรมของครูการศึกษาปัจจุบันควรใช้วิธีการสอนแบบเพื่อนช่วยเพื่อน และวิธีสอนแบบเอ็กซ์พลลิซิทในโรงเรียนระดับประถมศึกษา

ซิมม่อม (Simmons, 2014) อ้างถึงในวัชรี ไชยบุตร (2558, น.61) ศึกษาผลการจัดกิจกรรมการเรียนรู้แบบเอ็กซ์พลลิซิทและวิธีการสอนแบบเพื่อนช่วยเพื่อน สำหรับนักเรียนที่บกพร่องทางการเรียนรู้และนักเรียนที่มีทักษะการอ่านต่ำในห้องเรียนร่วม มีวัตถุประสงค์เพื่อศึกษาผลสัมฤทธิ์

ทางการอ่านของนักเรียนที่บกพร่องทางการเรียนรู้ และนักเรียนที่มีทักษะการอ่านต่ำ โดยจัดให้นักเรียนเรียนร่วมกันซึ่งมีนักเรียนปกติ 24 คน นักเรียนที่บกพร่องทางการเรียนรู้ 44 คน และนักเรียนที่มีทักษะการอ่านต่ำ 24 คน โดยใช้วิธีสอนแบบเอ็กซ์พลลิชิตและวิธีสอนแบบเอ็กซ์พลลิชิตร่วมกับวิธีการสอนแบบเพื่อนช่วยเพื่อน ผลการวิจัยพบว่าผลสัมฤทธิ์ทางการอ่านของนักเรียนที่เรียนด้วยวิธีสอนแบบเอ็กซ์พลลิชิต และวิธีสอนแบบเอ็กซ์พลลิชิตร่วมกับวิธีการสอนแบบเพื่อนช่วยเพื่อนไม่แตกต่างกัน แต่นักเรียนมีผลสัมฤทธิ์ทางการเรียนหลังเรียนสูงกว่าก่อนเรียน นักเรียนอ่านคล่องและมีความเข้าใจในการอ่านมากยิ่งขึ้น

สรุปจากงานวิจัยที่ได้ศึกษาผู้วิจัยพบว่าการจัดกิจกรรมการเรียนรู้แบบเอ็กซ์พลลิชิตสามารถช่วยให้นักเรียนสามารถอ่านสะกดคำภาษาไทยได้



บทที่ 3

วิธีดำเนินการวิจัย

การวิจัยเรื่อง ผลการจัดการเรียนรู้แบบเอ็กซ์พลิชิตที่มีต่อความสามารถในการอ่านสะกดคำภาษาไทยของนักเรียนชั้นประถมศึกษาปีที่ 1 กลุ่มโรงเรียนอุดมธรรมคุณ จังหวัดสุพรรณบุรี ผู้วิจัยดำเนินการวิจัย มีรายละเอียด ดังนี้

1. ประชากรและกลุ่มตัวอย่าง
2. เครื่องมือที่ใช้ในการวิจัย
3. การเก็บรวบรวมข้อมูล
4. การวิเคราะห์ข้อมูล

1. ประชากรและกลุ่มตัวอย่าง

1.1 ประชากรและกลุ่มตัวอย่างที่ใช้ในการวิจัย

1.1.1 ประชากร คือ นักเรียนชั้นประถมศึกษาปีที่ 1 ซึ่งกำลังศึกษาอยู่ในภาคเรียนที่ 2 ปีการศึกษา 2564 กลุ่มโรงเรียนอุดมธรรมคุณจำนวน 10 โรงเรียน 11 ห้องเรียน จำนวนนักเรียน 250 คน โดยจัดชั้นเรียนแบบคละความสามารถ

1.1.2 กลุ่มตัวอย่าง คือ นักเรียนชั้นประถมศึกษาปีที่ 1 กลุ่มโรงเรียนอุดมธรรมคุณจำนวน 1 ห้องเรียน จำนวนนักเรียน 20 คน ได้มาด้วยการสุ่มแบบกลุ่ม

2. เครื่องมือที่ใช้ในการวิจัย

2.1 เครื่องมือที่ใช้ในการวิจัยในครั้งนี้ ประกอบด้วย

2.1.1 เครื่องมือที่ใช้ในการทดลอง ได้แก่ แผนการจัดการเรียนรู้แบบเอ็กซ์พลิชิต การอ่านสะกดคำภาษาไทย ชั้นประถมศึกษาปีที่ 1

2.1.2 เครื่องมือที่ใช้ในการเก็บรวบรวมข้อมูล ได้แก่ แบบวัดความสามารถการอ่านมาตราตัวสะกดวิชาภาษาไทย ชั้นประถมศึกษาปีที่ 1 อ่านถูกได้คำละ 1 คะแนน อ่านผิด ได้ 0 คะแนน

2.2 การสร้างและหาคุณภาพของเครื่องมือที่ใช้ในการวิจัย

2.2.1 แผนการจัดการเรียนรู้แบบเอ็กซ์พลีซิท

ผู้วิจัยดำเนินการสร้างและตรวจสอบคุณภาพ ดังต่อไปนี้

1) ศึกษาสาระการเรียนรู้แกนกลางและมาตรฐานการเรียนรู้ เรื่องการสะกดคำภาษาไทย มาตรา ก กา มาตรา กง มาตรา กม มาตรา เกย มาตรา เกอว สำหรับชั้นประถมศึกษาปีที่ 1 จากคู่มือครูการจัดการเรียนรู้วิชาภาษาไทยตามหลักสูตรแกนกลางการศึกษาขั้นพื้นฐาน พุทธศักราช 2551 เพื่อกำหนดขอบเขตของเนื้อหา

2) ศึกษาเนื้อหาสาระความรู้ เรียนรู้ เรื่องการสะกดคำภาษาไทย มาตราตัวสะกด สำหรับนักเรียนชั้นประถมศึกษาปีที่ 1 ตามหลักสูตรแกนกลางการศึกษาขั้นพื้นฐาน พุทธศักราช 2551 จากคู่มือครู แบบเรียน และคู่มือจากสำนักพิมพ์ต่างๆ

3) ศึกษาเอกสาร ทฤษฎีและงานวิจัยที่เกี่ยวข้องกับกิจกรรมการจัดการเรียนรู้แบบเอ็กซ์พลีซิท

4) กำหนดเนื้อหาสาระการเรียนรู้ภาษาไทย ตามหลักสูตรแกนกลางการศึกษาขั้นพื้นฐาน พุทธศักราช 2551 กระทรวงศึกษาธิการ ศึกษาข้อมูลวิธีการเขียนแผนการจัดการเรียนรู้ ตามสาระสำคัญและจุดประสงค์การเรียนรู้

5) จัดทำแผนการจัดการเรียนรู้แบบเอ็กซ์พลีซิท การอ่านสะกดคำภาษาไทย ชั้นประถมศึกษาปีที่ 1 ได้จำนวน 5 แผนการจัดการเรียนรู้ ประกอบด้วยสาระสำคัญ จุดประสงค์การเรียนรู้ กิจกรรมการจัดการเรียนรู้ สื่อการเรียนรู้ วัดและประเมินผล พร้อมกำหนดชั่วโมงที่ใช้สอนในแต่ละเรื่องดังนี้ คือ

- (1) แผนการจัดการเรียนรู้ที่ 1 เรื่อง มาตรา ก กา 2 ชั่วโมง
- (2) แผนการจัดการเรียนรู้ที่ 2 เรื่อง มาตรา กง 2 ชั่วโมง
- (3) แผนการจัดการเรียนรู้ที่ 3 เรื่อง มาตรา กม 2 ชั่วโมง
- (4) แผนการจัดการเรียนรู้ที่ 4 เรื่อง มาตรา เกย 2 ชั่วโมง
- (5) แผนการจัดการเรียนรู้ที่ 5 เรื่อง มาตรา เกอว 2 ชั่วโมง

แผนการจัดการเรียนรู้แต่ละแผนได้กำหนดกิจกรรมการเรียนรู้ตามขั้นตอนของการจัดกิจกรรมการเรียนรู้ภาษาไทย ประกอบด้วย 6 ขั้นตอน ดังนี้

1. การทบทวนความรู้ คือ ให้ครูทบทวนความรู้เดิมของเนื้อหาที่เรียนแล้ว โดยใช้กิจกรรมที่หลากหลาย ก่อนที่จะเริ่มเรียนความรู้ใหม่
2. เสนอเนื้อหาใหม่ คือ ครูใช้กิจกรรมที่หลากหลายในการนำเสนอเนื้อหาใหม่ และมีการเริ่มเรียนเนื้อหาทีละน้อย เน้นสอนประเด็นสำคัญ โดยอธิบายและยกตัวอย่างประกอบให้ชัดเจน

3. ฝึกปฏิบัติโดยมีครูแนะนำ คือ ครูจัดกิจกรรมฝึกปฏิบัติด้านการอ่านสะกดคำภาษาไทย หรือให้นักเรียนถามหรือตอบคำถามหลายๆ คำถาม เพื่อตรวจสอบความเข้าใจ

4. การให้ข้อมูลย้อนกลับและวิธีการแก้ไข คือ การที่ครูให้ข้อมูลย้อนกลับผลการปฏิบัติการอ่านแก่นักเรียนเพื่อให้นักเรียนเกิดความเข้าใจ หรือให้ข้อมูลเพิ่มเติม เพื่อการแก้ไขการอ่านสะกดคำให้ถูกต้อง

5. ฝึกปฏิบัติโดยอย่างอิสระ คือ ให้นักเรียนฝึกปฏิบัติการอ่านสะกดคำเป็นรายบุคคลในสถานการณ์ที่ผ่อนคลาย

6. การทบทวนรายสัปดาห์และรายเดือน คือ การที่ครูกำหนดให้มีการทบทวนความรู้และทบทวนการอ่านสะกดคำเป็นประจำทุกสัปดาห์

6) สร้างสื่อการเรียนรู้ที่ใช้ในกิจกรรมการเรียนรู้ ได้แก่

(1) ใบงาน

(2) แบบฝึกการอ่านสะกดคำ

(3) บัตรคำ

7) นำแผนการจัดการเรียนรู้ที่ปรับปรุงตามคำแนะนำของอาจารย์ที่ปรึกษาค้นคว้าอิสระพร้อมแบบประเมินความสอดคล้องเสนอต่อผู้เชี่ยวชาญเพื่อประเมินแผนการจัดการเรียนรู้

8) นำแผนการจัดการเรียนรู้ที่สร้างขึ้นพร้อมทั้งสื่อการเรียนการสอนที่กำหนดไว้ในแผนการจัดการเรียนรู้ ได้แก่ ใบงาน แบบฝึกการอ่านสะกดคำ บัตรคำ เสนอต่ออาจารย์ที่ปรึกษาค้นคว้าอิสระพิจารณา จากนั้นจึงได้นำไปให้ผู้เชี่ยวชาญทั้ง 3 ท่านตรวจสอบความถูกต้องของเนื้อหา ความเหมาะสม ความสอดคล้องระหว่างจุดประสงค์กับเนื้อหาและกิจกรรมการเรียนรู้อีกครั้ง เพื่อนำข้อบกพร่องมาปรับปรุงแก้ไขตามข้อเสนอแนะของผู้เชี่ยวชาญ โดยผู้เชี่ยวชาญได้ให้คำชี้แนะในส่วนของการจัดกิจกรรมการเรียนการสอน พร้อมด้วยแบบประเมินแผนการจัดการเรียนรู้ ซึ่งมีลักษณะเป็นแบบมาตราส่วนประมาณค่า 5 ระดับ ตามวิธีของลิเคอร์ท (Likert) (บุญชม ศรีสะอาด 2553, น.121) ซึ่งมี 5 ระดับ ดังนี้

4.51 – 5.00	คะแนน	หมายถึง	เหมาะสมมากที่สุด
3.51 – 4.50	คะแนน	หมายถึง	เหมาะสมมาก
2.51 - 3.50	คะแนน	หมายถึง	เหมาะสมปานกลาง
1.51 - 2.50	คะแนน	หมายถึง	เหมาะสมน้อย
1.00 - 1.50	คะแนน	หมายถึง	เหมาะสมน้อยที่สุด

ผลการประเมินแผนการจัดการเรียนรู้ภาษาไทย ของนักเรียนชั้นประถมศึกษาปีที่ 1 ของผู้เชี่ยวชาญ พบว่ามีค่าเฉลี่ยความเหมาะสมอยู่ในระดับมาก คือ 4.19 โดยผู้เชี่ยวชาญเสนอให้ปรับปรุงแก้ไขตามข้อเสนอแนะโดยมีข้อเสนอแนะ ดังต่อไปนี้

(1) การจัดกิจกรรมการเรียนรู้ ควรมีกิจกรรมที่หลากหลายเพื่อสร้างความสนใจของนักเรียนเนื่องจากนักเรียนเป็นนักเรียนชั้นประถมศึกษาปีที่ 1 กิจกรรมการเรียนรู้จึงต้องเหมาะสมกับวัยของนักเรียน

(2) ใบงาน ควรมีความน่าสนใจเหมาะสมกับวัยและหลากหลายมากขึ้น ครูควรอธิบายอย่างชัดเจน ไม่เร็วจนเกินไป เมื่อนักเรียนไม่เข้าใจวิธีทำตรงไหนให้ครูอธิบายทันที เนื่องจากนักเรียนชั้นประถมศึกษาปีที่ 1 ยังอยู่ในวัยที่ค่อนข้างเด็กเกินไปครูจึงต้องให้การดูแลเมื่อนักเรียนเกิดปัญหา

9) นำแผนการจัดการเรียนรู้ที่ปรับปรุงแล้วไปทดลองใช้ (Try Out) กับนักเรียนชั้นประถมศึกษาปีที่ 1 กลุ่มโรงเรียนอุดมธรรมคุณ จังหวัดสุพรรณบุรี ในภาคเรียนที่ 2 ปีการศึกษา 2564 ที่ไม่ใช่กลุ่มตัวอย่าง เพื่อหาความเหมาะสมของเวลา ภาษา ลักษณะกิจกรรมและปริมาณเนื้อหาว่ามีความเหมาะสมเพียงใด เพื่อปรับปรุงแก้ไขให้เหมาะสมก่อนนำไปทดลองจริงกับกลุ่มตัวอย่าง

10) นำแผนการจัดการเรียนรู้ที่ได้ทดลองใช้แล้วไปปรับปรุงแก้ไขข้อบกพร่องให้เรียบร้อย แล้วจึงจัดพิมพ์เป็นเครื่องมือในการวิจัยและนำไปใช้จริงกับกลุ่มตัวอย่าง

11) นำแผนการจัดการเรียนรู้ไปดำเนินการสอนกับนักเรียนกลุ่มตัวอย่างที่ใช้ในการวิจัย คือ นักเรียนชั้นประถมศึกษาปีที่ 1 ในภาคเรียนที่ 2 ปีการศึกษา 2564 กลุ่มโรงเรียนอุดมธรรมคุณ จำนวน 20 คนต่อไป

2.2.2 แบบวัดความสามารถด้านการอ่านสะกดคำภาษาไทย ผู้วิจัยได้ศึกษาแนวคิดจากเอกสาร ตำราวิชาการ และได้ดำเนินการสร้างและหาคุณภาพ ดังนี้

การสร้างแบบวัดความสามารถด้านการอ่านสะกดคำภาษาไทย ผู้วิจัยได้ดำเนินการสร้างตามขั้นตอนและ หาคุณภาพ ดังนี้

1) ศึกษาทฤษฎีการสร้างแบบวัดความสามารถจากหนังสือการวัดผลการศึกษาของสมนึก ภัททิยธนี (2553, น.79 – 233) เพื่อนำไปใช้เป็นแนวทางในการสร้างแบบวัดความสามารถด้านการอ่าน

2) สร้างแบบวัดความสามารถการอ่านสะกดคำภาษาไทย จำนวน 50 คำ

3) นำแบบวัดความสามารถการอ่านสะกดคำภาษาไทยที่ผู้วิจัยสร้างและพัฒนาขึ้นเสนอต่ออาจารย์ที่ปรึกษาเพื่อตรวจสอบว่าแบบทดสอบสอดคล้องกับจุดประสงค์ กิจกรรม จากนั้นแก้ไขตามอาจารย์ที่ปรึกษาแนะนำ

4) นำแบบวัดความสามารถการอ่านสะกดคำภาษาไทยพร้อมกับแบบประเมินเสนอผู้เชี่ยวชาญเพื่อประเมินความสอดคล้องของจุดประสงค์การเรียนรู้ กิจกรรม ความเหมาะสมของภาษาที่ใช้และได้ทำการประเมินความสอดคล้องระหว่างแบบทดสอบกับจุดประสงค์เชิงพฤติกรรม โดยมีเกณฑ์การให้คะแนน ดังนี้

- + 1 เมื่อท่านว่าสอดคล้อง
- 0 เมื่อท่านไม่แน่ใจ
- 1 เมื่อท่านเห็นว่าไม่สอดคล้อง

5) ได้ค่าดัชนีความสอดคล้องของแบบวัดความสามารถการอ่านสะกดคำภาษาไทยก่อนเรียน มีค่าเท่ากับ 1.00 และแบบวัดความสามารถการอ่านสะกดคำภาษาไทยหลังเรียน มีค่าเท่ากับ 1.00

6) นำแบบวัดความสามารถการอ่านสะกดคำภาษาไทยที่ตรวจสอบและแก้ไขข้อบกพร่องแล้ว ไปทดลอง (Try-out) กับนักเรียนชั้นประถมศึกษาปีที่ 2 กลุ่มโรงเรียนอุดมธรรมคุณที่เคยเรียนเนื้อหาวิชาภาษาไทยนี้มาแล้ว ถ้าอ่านถูกให้ 1 คะแนน อ่านผิด ให้ 0 คะแนน หลังจากนั้นรวมคะแนนของแต่ละคน แล้วนำผลที่ได้มาวิเคราะห์หาค่าคุณภาพของแบบวัดความสามารถโดยหาค่าอำนาจจำแนก

7) นำแบบวัดความสามารถการอ่านสะกดคำภาษาไทยที่มีค่าอำนาจจำแนกตามเกณฑ์ มาวิเคราะห์หาค่าความเชื่อมั่น (Reliability) ของแบบวัดความสามารถตามวิธีการของ Lovett. (1957; อ้างถึงใน บุญชม ศรีสะอาด.2553, น.91-93) ผลปรากฏว่าค่าความเชื่อมั่นแบบวัดความสามารถการอ่านสะกดคำภาษาไทยก่อนเรียน เท่ากับ .61 แบบวัดความสามารถการอ่านสะกดคำภาษาไทยหลังเรียนเท่ากับ .69 อยู่ในเกณฑ์สูงสามารถนำแบบวัดความสามารถชุดนี้ไปใช้ได้

8) จัดพิมพ์แบบวัดความสามารถการอ่านสะกดคำภาษาไทยที่ผ่านการตรวจสอบหาคุณภาพเป็นฉบับสมบูรณ์ เพื่อไปใช้ทดลองจริงกับกลุ่มตัวอย่าง นักเรียนชั้นประถมศึกษาปีที่ 1 กลุ่มโรงเรียนอุดมธรรมคุณ ต่อไป

3. การเก็บรวบรวมข้อมูล

3.1 การวิจัยในครั้งนี้ ผู้วิจัยได้ดำเนินการทดลองกับกลุ่มตัวอย่าง คือ นักเรียนชั้นประถมศึกษาปีที่ 1 กลุ่มโรงเรียนอุดมธรรมคุณ จังหวัดสุพรรณบุรี โดยมีขั้นตอนในการเก็บรวบรวมข้อมูล ดังนี้

3.1.1 ผู้วิจัยเตรียมสถานที่ สื่อ อุปกรณ์ให้มีความพร้อมล่วงหน้าก่อนทำการสอนจริง โดยจัดสภาพห้องเรียนและนักเรียนให้เหมาะสมกับกิจกรรมการเรียนการสอน

3.1.2 ก่อนการจัดกิจกรรมการเรียนรู้โดยการจัดการเรียนรู้แบบเอ็กซ์พลิชิต เรื่อง การอ่านสะกดคำภาษาไทย ผู้วิจัยให้นักเรียนกลุ่มตัวอย่างวัดความสามารถการอ่านสะกดคำภาษาไทย ก่อนเรียนจากแบบวัดความสามารถการอ่านสะกดคำภาษาไทยที่ผู้วิจัยสร้างขึ้นโดยมีคำในภาษาไทย มาตรการละ 10 คำ ซึ่งเป็นคำในมาตรา ก กา มาตรา กง มาตรา กม มาตรา เกย มาตรา เกอว เป็น ตัวสะกดตรงมาตรา

3.1.3 เมื่อนักเรียนวัดความสามารถการอ่านสะกดคำภาษาไทยก่อนเรียนแล้ว ครู เริ่มต้นการจัดกิจกรรมการเรียนรู้แบบเอ็กซ์พลิชิต เรื่องการอ่านสะกดคำภาษาไทย โดยเริ่มจากฝึก อ่านสะกดคำจากคำง่ายๆ ที่ไม่มีตัวสะกด แล้วค่อยๆ อ่านสะกดคำทีละมาตรา จนสามารถอ่านสะกด ได้ด้วยตัวเอง รวมเวลาทั้งหมด 10 ชั่วโมง

3.1.4 เมื่อเสร็จสิ้นการสอนกลุ่มตัวอย่างครบ 10 ชั่วโมงแล้ว ผู้วิจัยให้นักเรียนกลุ่ม ตัวอย่างวัดความสามารถการอ่านสะกดคำภาษาไทยหลังเรียนจากแบบวัดความสามารถการอ่าน สะกดคำภาษาไทยโดยมีคำในภาษาไทยมาตรการละ 10 คำรวมทั้งหมดเป็นจำนวน 50 คำ เป็นคำใน มาตรา ก กา มาตรา กง มาตรา กม มาตรา เกย มาตรา เกอว ซึ่งเป็นตัวสะกดตรงมาตรา แล้ว ตรวจนับคะแนน

4. การวิเคราะห์ข้อมูล

ผู้วิจัย ได้ทำการวิเคราะห์ข้อมูลโดยการเปรียบเทียบผลการจัดการเรียนรู้แบบเอ็กซ์พลิชิต ที่มีต่อความสามารถในการอ่านสะกดคำภาษาไทยระหว่างก่อนเรียนและหลังเรียนในการจัดการ เรียนรู้แบบเอ็กซ์พลิชิต ของนักเรียนชั้นประถมศึกษาปีที่ 1 ระหว่างก่อนเรียนและหลังเรียนโดยใช้ แบบทดสอบการอ่านสะกดคำภาษาไทย เป็นสื่อในการเรียนด้วยการใช้สถิติพื้นฐาน ค่าเฉลี่ย (Mean) ค่าเบี่ยงเบนมาตรฐานและการทดสอบค่าที่

บทที่ 4

ผลการวิเคราะห์ข้อมูล

การวิเคราะห์ข้อมูลในการวิจัย เรื่อง ผลการจัดการเรียนรู้แบบอิเล็กทรอนิกส์ที่มีต่อความสามารถในการอ่านสะกดคำภาษาไทยของนักเรียนชั้นประถมศึกษาปีที่ 1 กลุ่มโรงเรียนอุดมธรรมคุณ จังหวัดสุพรรณบุรี

ข้อเสนอผลการวิเคราะห์ข้อมูลดังนี้

ตารางที่ 4.1 ผลการเปรียบเทียบความสามารถในการอ่านสะกดคำภาษาไทยระหว่างก่อนเรียนและหลังเรียนในการจัดการเรียนรู้แบบอิเล็กทรอนิกส์ของนักเรียนชั้นประถมศึกษาปีที่ 1 กลุ่มโรงเรียนอุดมธรรมคุณ จังหวัดสุพรรณบุรี ที่ได้รับการจัดกิจกรรมการเรียนรู้แบบอิเล็กทรอนิกส์ การอ่านสะกดคำภาษาไทย

ช่วงของการวัด	จำนวนคน (N)	คะแนน เต็ม	ค่าเฉลี่ย (\bar{X})	ร้อยละของ คะแนน เฉลี่ย	ส่วน เบี่ยงเบน มาตรฐาน	ทดสอบ (t-test)
ก่อนการทดลอง	20	50	6.50	13.00	2.48	*1.73
หลังการทดลอง	20	50	26.60	53.20	2.50	

* มีนัยสำคัญทางสถิติที่ระดับ .05

จากตารางที่ 4.1 พบว่า ก่อนการทดลองการจัดกิจกรรมการเรียนรู้แบบอิเล็กทรอนิกส์ การอ่านสะกดคำภาษาไทยของนักเรียนชั้นประถมศึกษาปีที่ 1 นักเรียนมีคะแนนเฉลี่ยเท่ากับ 6.50 จากคะแนนเต็ม 50 คะแนน คิดเป็นร้อยละ 13.00 และคะแนนหลังการทดสอบมีคะแนนเฉลี่ยสูงขึ้นเป็น 26.60 จากคะแนนเต็ม 50 คะแนน คิดเป็นร้อยละ 53.20 และเมื่อมีการทดสอบค่าเฉลี่ยดังกล่าว พบว่าค่าเฉลี่ยหลังการทดลองสูงกว่าก่อนการทดลองอย่างมีนัยสำคัญทางสถิติที่ระดับ .05 แสดงให้เห็นว่าการจัดกิจกรรมการเรียนรู้แบบอิเล็กทรอนิกส์ การอ่านสะกดคำภาษาไทยของนักเรียนชั้นประถมศึกษาปีที่ 1 กลุ่มโรงเรียนอุดมธรรมคุณ จังหวัดสุพรรณบุรี สามารถพัฒนากระบวนการอ่านของนักเรียนให้สูงขึ้นได้

บทที่ 5

สรุปผลการวิจัย อภิปรายผล และข้อเสนอแนะ

การวิจัยในครั้งนี้เป็นการวิจัยเพื่อศึกษา ผลการจัดการเรียนรู้แบบอิเล็กทรอนิกส์ที่มีต่อความสามารถในการอ่านสะกดคำภาษาไทยของนักเรียนชั้นประถมศึกษาปีที่ 1 กลุ่มโรงเรียนอุดมธรรมคุณ จังหวัดสุพรรณบุรี มีขั้นตอนการวิจัยและผลการวิจัย สรุปได้ดังนี้

1. สรุปผลการวิจัย
2. อภิปรายผลการวิจัย
3. ข้อเสนอแนะ

1. สรุปผลการวิจัย

ผลการจัดการเรียนรู้แบบอิเล็กทรอนิกส์ที่มีต่อความสามารถในการอ่านสะกดคำภาษาไทยของนักเรียนชั้นประถมศึกษาปีที่ 1 กลุ่มโรงเรียนอุดมธรรมคุณ จังหวัดสุพรรณบุรี สามารถสรุปผลการวิจัยได้ดังรายละเอียดต่อไปนี้

1.1 วัตถุประสงค์ของการวิจัย

เพื่อเปรียบเทียบความสามารถในการอ่านสะกดคำภาษาไทยระหว่างก่อนเรียนและหลังเรียนในการจัดการเรียนรู้แบบอิเล็กทรอนิกส์ของนักเรียนชั้นประถมศึกษาปีที่ 1 กลุ่มโรงเรียนอุดมธรรมคุณ จังหวัดสุพรรณบุรี

1.2 วิธีดำเนินการวิจัย

1.2.1 ประชากรและกลุ่มตัวอย่าง

1) ประชากรที่ใช้ในการวิจัยครั้งนี้เป็นนักเรียนชั้นประถมศึกษาปีที่ 1 ซึ่งกำลังศึกษาอยู่ในภาคเรียนที่ 2 ปีการศึกษา 2564 กลุ่มโรงเรียนอุดมธรรมคุณจำนวน 10 โรงเรียน 11 ห้องเรียน จำนวนนักเรียน 250 คน โดยจัดชั้นเรียนแบบคละความสามารถ

2) กลุ่มตัวอย่างที่ใช้ในการวิจัยครั้งนี้เป็นนักเรียนชั้นประถมศึกษาปีที่ 1 กลุ่มโรงเรียนอุดมธรรมคุณ จำนวน 1 ห้องเรียน จำนวนนักเรียน 20 คน ได้มาด้วยการสุ่มแบบกลุ่ม

1.2.2 เครื่องมือที่ใช้ในการวิจัย

ประกอบด้วย แผนการจัดการเรียนรู้แบบอิเล็กทรอนิกส์ แบบวัดความสามารถการอ่านสะกดคำภาษาไทย และแบบวัดเจตคติทางการเรียนภาษาไทย

1.2.3 การเก็บรวบรวมข้อมูล ในการดำเนินการวิจัย ผู้วิจัยได้ดำเนินการเก็บรวบรวมข้อมูลดังรายละเอียดต่อไปนี้

- 1) ทดสอบก่อนเรียนด้วยแบบวัดความสามารถการอ่านสะกดคำภาษาไทย
- 2) ดำเนินการจัดกิจกรรมการเรียนรู้โดยใช้แผนการจัดการเรียนรู้แบบเอ็กซ์พลลิซิท
- 3) ทดสอบหลังเรียน ด้วยแบบวัดความสามารถการอ่านสะกดคำภาษาไทยกับนักเรียนกลุ่มตัวอย่างอีกครั้งหนึ่ง

1.2.4 การวิเคราะห์ข้อมูล

ข้อมูลที่ได้จากการวัดความสามารถการอ่านสะกดคำภาษาไทยในการจัดการเรียนรู้แบบเอ็กซ์พลลิซิทก่อนเรียนและหลังเรียน ผู้วิจัยนำมาวิเคราะห์ด้วยโปรแกรมคอมพิวเตอร์สำเร็จรูป เพื่อหาค่าสถิติดังนี้

เปรียบเทียบความสามารถในการอ่านสะกดคำภาษาไทยระหว่างก่อนเรียนและหลังเรียนในการจัดการเรียนรู้แบบเอ็กซ์พลลิซิท โดยใช้ค่าเฉลี่ย ส่วนเบี่ยงเบนมาตรฐาน และการทดสอบค่าที

1.3 ผลการวิจัย

พบว่าความสามารถในการอ่านสะกดคำหลังเรียนในการจัดการเรียนรู้แบบเอ็กซ์พลลิซิทสูงกว่าก่อนเรียนอย่างมีนัยสำคัญทางสถิติที่ระดับ .05

2. อภิปรายผล

ความสามารถในการอ่านสะกดคำภาษาไทย โดยใช้การจัดการเรียนรู้แบบเอ็กซ์พลลิซิทของนักเรียนชั้นประถมศึกษาปีที่ 1 กลุ่มโรงเรียนอุดมธรรมคุณ จังหวัดสุพรรณบุรี หลังการใช้การจัดการเรียนรู้แบบเอ็กซ์พลลิซิทที่มีต่อความสามารถในการอ่านสะกดคำภาษาไทยของนักเรียน ชั้นประถมศึกษาปีที่ 1 กลุ่มโรงเรียนอุดมธรรมคุณ จังหวัดสุพรรณบุรี สูงขึ้นกว่าก่อนใช้ เนื่องจากแผนการจัดการเรียนรู้แบบเอ็กซ์พลลิซิท ผู้วิจัยสร้างขึ้นได้ผ่านการพัฒนาคุณภาพอย่างเป็นระบบและมีประสิทธิภาพตามเกณฑ์ที่กำหนดไว้ ซึ่งเปิดโอกาสให้นักเรียนเกิดประสบการณ์การเรียนรู้ด้านการอ่านสะกดคำภาษาไทย เพราะแผนการจัดการเรียนรู้แบบเอ็กซ์พลลิซิทมีขั้นตอนที่ช่วยให้เกิดการเรียนรู้ในด้านการอ่านสะกดคำภาษาไทย ทำให้ผู้เรียนได้ฝึกอ่านสะกดคำภาษาไทย และยังสามารถประเมินผลงานตนเองได้ ทำงานด้วยตนเอง มีความรับผิดชอบและที่สำคัญการจัดการเรียนรู้แบบเอ็กซ์พลลิซิทช่วยฝึกให้นักเรียนสามารถอ่านสะกดคำภาษาไทยได้มากขึ้น ซึ่งสอดคล้องกับงานวิจัยวัชรวิชัยบุตร (2558, หน้า 94) ได้วิจัยเรื่องการจัดการเรียนรู้แบบเอ็กซ์พลลิซิทเพื่อพัฒนาผลสัมฤทธิ์การอ่านสะกดคำ

ของนักเรียนชั้นประถมศึกษาปีที่ 2 โรงเรียนบ้านโม่หลง อำเภอแม่แจ่ม จังหวัดเชียงใหม่ ผลการวิจัย พบว่านักเรียนมีผลสัมฤทธิ์การอ่านสะกดคำทั้ง 3 ด้าน ได้แก่ ด้านความรู้ความเข้าใจเกี่ยวกับการอ่านสะกดคำ ด้านการอ่านออกเสียงสะกดคำตามมาตราตัวสะกดเป็นรายคำและด้านการอ่านออกเสียงสะกดคำจากเรื่องราวและตอบคำถามจากเรื่องที่อ่าน หลังเรียนสูงกว่าก่อนเรียนโดยใช้การจัดการเรียนรู้แบบเอ็กซ์พลลิซิท ศิริรัตน์ เกิดแก้ว (2552) ผลสัมฤทธิ์ทางการอ่านสะกดคำตามมาตราตัวสะกดไทย ของนักเรียนชั้นประถมศึกษาปีที่ 2 โดยใช้วิธีการสอนแบบเอ็กซ์พลลิซิท ผลการวิจัย พบว่าผลสัมฤทธิ์ทางการอ่านสะกดคำตามมาตราตัวสะกดไทยของนักเรียน ก่อนและหลังการใช้วิธีการสอนแบบเอ็กซ์พลลิซิท มีความแตกต่างกัน อย่างมีนัยสำคัญทางสถิติที่ระดับ .01 โดยมีคะแนนเฉลี่ยหลังเรียนสูงกว่าก่อนเรียน ผลสัมฤทธิ์ทางการอ่านสะกดคำตามมาตราตัวสะกดไทยของนักเรียน ก่อนและหลังใช้วิธีการสอนแบบปกติ มีความแตกต่างกัน อย่างมีนัยสำคัญทางสถิติที่ระดับ .01 โดยมีคะแนนเฉลี่ยหลังเรียนสูงกว่าก่อนเรียน

การจัดการเรียนการสอนการอ่านสะกดคำภาษาไทยแบบเอ็กซ์พลลิซิท ของนักเรียนชั้นประถมศึกษาปีที่ 1 ผู้วิจัยได้นำขั้นตอนการสอนแบบเอ็กซ์พลลิซิททั้ง 6 ขั้นตอนมาใช้ในกระบวนการเรียนการสอน ซึ่งขั้นตอนที่สามารถทำให้นักเรียนสามารถอ่านสะกดคำภาษาไทยได้คือขั้นตอนที่ 6 ขั้นทบทวนรายสัปดาห์และรายเดือน คือ ให้ครูทบทวนเป็นประจำสัปดาห์ และอาทิตย์ เพื่อให้แน่ใจว่าความรู้ ทักษะที่เรียนไปแล้ว นักเรียนรู้และปฏิบัติเข้าใจเป็นอย่างดีและเพื่อมีความรู้ที่คงทน นอกการจัดการกิจกรรมการเรียนการสอนทั้ง 5 ขั้น ซึ่งเป็นการให้นักเรียนได้เรียนรู้จากกิจกรรมการเรียนการสอนในคาบเรียน ขั้นที่ 6 จะทำให้นักเรียนเกิดความจำระยะยาวจนสามารถนำความรู้ที่ได้นำไปต่อยอดใช้ประโยชน์ในการเรียนรู้ในเรื่องต่อไปได้

ข้อสังเกตในการที่ผู้วิจัยได้จากการทดลองขั้นตอนของเอ็กซ์พลลิซิทที่ไม่สามารถกระทำตามขั้นตอนนั้นได้คือ ขั้นที่ 5 ขั้นฝึกอย่างอิสระ คือ ให้นักเรียนฝึกปฏิบัติโดยลำพัง และสามารถปฏิบัติถูกต้อง เนื่องจากกลุ่มตัวอย่างคือนักเรียนชั้นประถมศึกษาปีที่ 1 ซึ่งยังเป็นเด็กเล็กอยู่จึงต้องมีการติดตามควบคุมดูแลอย่างใกล้ชิด

3. ข้อเสนอแนะ

3.1 ข้อเสนอแนะในการนำผลการวิจัยไปใช้

ก่อนการจัดการเรียนรู้แบบเอ็กซ์พลลิซิทที่มีต่อความสามารถในการอ่านสะกดคำภาษาไทย ระดับชั้นประถมศึกษาปีที่ 1 ครูควรศึกษาและทำความเข้าใจรายละเอียดขั้นตอนการจัดการเรียนรู้แบบเอ็กซ์พลลิซิท การอ่านสะกดคำภาษาไทย

3.2 ข้อเสนอแนะในการทำวิจัยในครั้งต่อไป

3.2.1 ควรศึกษาผลการจัดการเรียนรู้แบบเอ็กซ์พลลิซิท ในระดับชั้นอื่นๆ โดยศึกษาผลที่เกิดขึ้นในด้านอื่นๆ เช่น ด้านผลสัมฤทธิ์ เป็นต้น

3.2.2 ควรศึกษาวิจัยเรื่องดังกล่าวโดยอาจเก็บข้อมูลรายละเอียดตามแบบการวิจัยเชิงคุณภาพ

3.2.3 ในการวิจัยการจัดการเรียนรู้แบบเอ็กซ์พลลิซิทในระดับชั้นประถมศึกษาปีที่ 1 ควรมีการติดตามดูแลนักเรียนอย่างใกล้ชิด เพราะนักเรียนในวัยนี้ยังเป็นเด็กเล็กเกินไป



บรรณานุกรม



บรรณานุกรม

- กรมวิชาการ. (2551). *ตัวชี้วัดและสาระการเรียนรู้แกนกลาง กลุ่มสาระการเรียนรู้ภาษาไทยตามหลักสูตร แกนกลางการศึกษาขั้นพื้นฐาน พุทธศักราช 2551*. กรุงเทพฯ: คุรุสภา
ลาดพร้าว.
- _____. (2545). *หลักสูตรการศึกษาขั้นพื้นฐาน พุทธศักราช 2544*. กรุงเทพฯ: คุรุสภา
ลาดพร้าว.
- _____. (2546) *รายงานการติดตามและประเมินผลการใช้หลักสูตรสถานศึกษา ระดับ
ประถมศึกษา*. กรุงเทพฯ : กองวิจัยทางการศึกษา กระทรวงศึกษาธิการ.
- กระทรวงศึกษาธิการ. (2545). *การวิจัยเพื่อพัฒนาการเรียนรู้ ตามหลักสูตรการศึกษาขั้นพื้นฐาน*.
กรุงเทพฯ: โรงพิมพ์องค์การรับส่งสินค้าและพัสดุภัณฑ์.
- ฉวีวรรณ คูหาภินันท์. (2542). *การอ่านและการส่งเสริมการอ่าน*. กรุงเทพฯ:
สำนักพิมพ์ศิลปาบรรณาคาร.
- ฐปะปะณีย์ นาครทรรพ. (2552). *การสอนภาษาไทยขั้นพื้นฐานระดับประถมศึกษา*. นนทบุรี: ศูนย์
ส่งเสริมวิชาการ
- ไฉนี สาและ. (2560). *ผลของการสอนแบบเอ็กซ์พลซิทีฟที่มีต่อทักษะการอ่านภาษาไทยของนักเรียนที่
ใช้ภาษาไทยเป็นภาษาที่สองระดับชั้นประถมศึกษาปีที่ 2*. (วิทยานิพนธ์ปริญญา
ศึกษาศาสตรมหาบัณฑิต ไม่ได้ตีพิมพ์). มหาวิทยาลัยสงขลานครินทร์, สงขลา.
- ทิตนา แคมมณี. (2551). *วิธีสอนสำหรับครูมืออาชีพ*. (พิมพ์ครั้งที่ 8) กรุงเทพฯ: สำนักพิมพ์แห่ง
จุฬาลงกรณ์มหาวิทยาลัย.
- _____. (2553). *ศาสตร์การสอน*. กรุงเทพฯ: จุฬาลงกรณ์มหาวิทยาลัย
- บันลือ พุกกะวัน. (2538). *มิติใหม่ในการสอนอ่าน*. (พิมพ์ครั้งที่ 3). กรุงเทพฯ: ไทยวัฒนาพานิช.
- พรพิมล พรพิรขณม. (2551). *การจัดกระบวนการเรียนรู้*. (พิมพ์ครั้งที่ 2) สงขลา: เหมการพิมพ์
- พุทธชาติ ทองกร. (2549). *รายงานการสังเคราะห์แนวคิดและวิธีการจัดการเรียนการสอนที่ส่งเสริม
ทักษะการคิดวิเคราะห์ กลุ่มสาระการเรียนรู้คณิตศาสตร์*. กรุงเทพฯ: ชุมชนสหกรณ์
การเกษตรแห่งประเทศไทย.
- วรรณิ โสมประยูร. (2553). *เทคนิคการสอนภาษาไทย*. กรุงเทพฯ: ดอกหญ้าวิชาการ.

- วัชรา เล่าเรียนดี. (2550). *เทคนิคและยุทธวิธีพัฒนาทักษะการคิด การจัดการเรียนรู้ที่เน้นผู้เรียนเป็นสำคัญ*. นครปฐม: มหาวิทยาลัยศิลปากร.
- _____. (2553). *การนิเทศการสอน สาขาหลักสูตรและการนิเทศ*. นครปฐม: มหาวิทยาลัยศิลปากร.
- วัชรีย์ ไชยบุตร. (2558). *การจัดการเรียนรู้แบบเอ็กซ์พลลิซิทเพื่อพัฒนาผลสัมฤทธิ์การอ่านสะกดคำของนักเรียนชั้นประถมศึกษาปีที่ 2 โรงเรียนบ้านม่วงหลวง อำเภอแม่แจ่ม จังหวัดเชียงใหม่*. (วิทยานิพนธ์ปริญญาครุศาสตรมหาบัณฑิต ไม่ได้ตีพิมพ์). มหาวิทยาลัยราชภัฏเชียงใหม่, เชียงใหม่.
- วิชชุณี รัตน์ะ. (2546). *ผลสัมฤทธิ์ทางการเรียนและทักษะการแก้โจทย์ปัญหาคณิตศาสตร์โดยใช้วิธีการสอนแบบเอ็กซ์พลลิซิทร่วมกับการใช้แบบฝึกเสริมทักษะของนักเรียนชั้นมัธยมศึกษาปีที่ 3*. (วิทยานิพนธ์ปริญญาศึกษาศาสตรมหาบัณฑิต ไม่ได้ตีพิมพ์). มหาวิทยาลัยทักษิณ, สงขลา.
- วิมลรัตน์ สุนทรโรจน์. (2549). *นวัตกรรมเพื่อการเรียนรู้. ภาควิชาหลักสูตรและการสอน*. คณะศึกษาศาสตร์ มหาสารคาม: มหาวิทยาลัยมหาสารคาม.
- วิสารรัตน์ ทองเพียร. (2563). *การพัฒนาทักษะการอ่าน และการสะกดคำของนักเรียนชั้นประถมศึกษาปีที่ 1 โรงเรียนวัดเสาชงนอก โดยใช้กิจกรรมเกมการศึกษาจับคู่ประสมคำกับภาพ*. (วิจัยไม่ได้ตีพิมพ์). สำนักงานเขตพื้นที่การศึกษาประถมศึกษาสมุทรปราการเขต 2
- ศิริรัตน์ เกิดแก้ว. (2552). *ผลสัมฤทธิ์ทางการอ่านสะกดคำตามมาตรฐานตัวสะกดไทย ของนักเรียนชั้นประถมศึกษาปีที่ 2 โดยใช้วิธีการสอนแบบเอ็กซ์พลลิซิท*. (วิทยานิพนธ์ปริญญาศึกษาศาสตรมหาบัณฑิต ไม่ได้ตีพิมพ์). มหาวิทยาลัยเทคโนโลยีราชมงคลศรีวิชัย, สงขลา.
- สุพิศ ทองมณี. (2556). *การพัฒนาความสามารถในการอ่านและเขียนสะกดคำภาษาไทยของนักเรียนชั้นประถมศึกษาปีที่ 1 โดยวิธีสอนแบบเอ็กซ์พลลิซิทร่วมกับเกม*. (วิทยานิพนธ์ปริญญาศึกษาศาสตรมหาบัณฑิต ไม่ได้ตีพิมพ์). มหาวิทยาลัยราชภัฏสงขลา, สงขลา.
- สิริพัชร์ เจษฎาวิโรจน์. (2541). *ภาษาไทยสำหรับครูประถมศึกษา*. กรุงเทพฯ: มหาวิทยาลัยรามคำแหง.
- สุวรรณณี ยะหะกร. (2554). *การวัดและประเมินผลตามสภาพจริงในกลุ่มสาระการเรียนรู้ภาษาไทย. บัณฑิตศึกษา สาขาวิชาศึกษาศาสตร์ นนทบุรี*: มหาวิทยาลัยสุโขทัยธรรมาธิราช.
- อรรวรรณ มีขำนาญ. (2557). *ผลการใช้รูปแบบการสอนแบบเอ็กซ์พลลิซิท ที่มีต่อความสามารถในการอ่านและเขียนสะกดคำของนักเรียนชั้นประถมศึกษาปีที่ 1 โรงเรียนชัยใหญ่วิทยาคม จังหวัดชัยภูมิ*. (วิทยานิพนธ์ปริญญาศึกษาศาสตรมหาบัณฑิต ไม่ได้ตีพิมพ์). มหาวิทยาลัยสุโขทัยธรรมาธิราช, นนทบุรี.



ภาคผนวก

มหาวิทยาลัย

สกลนครราชภัฏ



ภาคผนวก ก

รายชื่อผู้ทรงคุณวุฒิ

มหาวิทยาลัย

สภามหาวิทยาลัยราชภัฏสกลนคร

รายชื่อผู้ทรงคุณวุฒิตรวจสอบเครื่องมือวิจัย

1. ชื่อ นางสาวพรรณณี ม่วงน้ำเงิน

สถานที่ทำงาน โรงเรียนเทศบาล1 (ในระบบสาธิตรามคำแหง)

วุฒิการศึกษา ปริญญาโท การศึกษามหาบัณฑิต เอกภาษาไทย มหาวิทยาลัยรามคำแหง
ประสบการณ์หรือความชำนาญ

ครูผู้สอนวิชาภาษาไทย ระดับชั้นประถมศึกษา วิทยฐานะชำนาญการพิเศษ
โรงเรียนเทศบาล 1 (ในระบบสาธิตรามคำแหง) จ.กรุงเทพมหานครฯ

2. ชื่อ นายพิเชษฐ คงโต

สถานที่ทำงาน โรงเรียนวัดไทร (ถาวรพรหมานุกูล)

วุฒิการศึกษา ปริญญาโท การศึกษามหาบัณฑิต เอกภาษาไทย มหาวิทยาลัยศรีนครินทรวิโรฒ
ประสบการณ์หรือความชำนาญ

1. ครูผู้สอนวิชาภาษาไทย ระดับชั้นมัธยมศึกษาตอนต้น วิทยฐานะชำนาญการพิเศษ โรงเรียนวัดไทย (ถาวรพรหมานุกูล) จังหวัดกรุงเทพมหานครฯ
2. หัวหน้าสายชั้นระดับมัธยมศึกษาปีที่ 3 โรงเรียนวัดไทย (ถาวรพรหมานุกูล) จังหวัดกรุงเทพมหานครฯ

3. ชื่อ นางสาวพรรณศร คงกำปั่น

สถานที่ทำงาน โรงเรียนวัดอโศกวิเศษ ตำบลอโศกวิเศษ อำเภอบางปลาม้า จังหวัดสุพรรณบุรี

วุฒิการศึกษา ปริญญาโท ศึกษาศาสตรมหาบัณฑิต สาขาหลักสูตรและการสอน
คณะศึกษาศาสตร์ มหาวิทยาลัยสุโขทัยธรรมาธิราช

ประสบการณ์หรือความชำนาญ

1. ครูผู้สอนวิชาภาษาไทย ระดับชั้นประถมศึกษา วิทยฐานะชำนาญการพิเศษ
โรงเรียนวัดอโศกวิเศษ อ.บางปลาม้า จ.สุพรรณบุรี

หัวหน้าฝ่ายจัดทำหลักสูตรสถานศึกษา โรงเรียนวัดอโศกวิเศษ อ.บางปลาม้า จ.สุพรรณบุรี



ภาคผนวก ข

แผนการจัดการเรียนรู้โดยใช้การจัดการเรียนรู้แบบเอ็กซ์พลิสิต

แผนการจัดการเรียนรู้ที่ 1 วิธีการสอนแบบเอ็กซ์พลซิทีฟ

แผนการจัดการเรียนรู้กลุ่มสาระการเรียนรู้ภาษาไทย	ชั้นประถมศึกษาปีที่ 1
หน่วยการเรียนรู้เรื่อง มาตราตัวสะกดไทย	จำนวน 10 ชั่วโมง
แผนการจัดการเรียนรู้ที่ 1 มาตรา ก กา	เวลาเรียน 2 ชั่วโมง

สาระสำคัญ

มาตรา ก กา คือ คำหรือพยางค์ที่ไม่มีพยัญชนะเป็นตัวสะกด

จุดประสงค์การเรียนรู้

นักเรียนสามารถอ่านคำมาตรา ก กา ที่กำหนดได้ถูกต้อง

กิจกรรมการจัดการเรียนรู้

ขั้นตอนที่ 1 การทบทวนความรู้

ครูและนักเรียนสนทนากันเกี่ยวกับเนื้อหาที่เรียนไปในชั่วโมงที่แล้ว จากนั้นครูเขียนสระภาษาไทยบนกระดานแล้วตั้งคำถามว่าสระที่ครูเขียนนั้นเรียกว่าสระอะไร โดยสุ่มให้นักเรียนตอบเพื่อวัดความรู้ความเข้าใจนักเรียน

ขั้นตอนที่ 2 เสนอเนื้อหาใหม่

1. ครูนำนักเรียนศึกษาลักษณะของคำมาตรา ก กา โดยครูเปิดเพลงมาตรา ก กา ให้นักเรียนร้องตามจากนั้นครูสอนให้นักเรียนแสดงท่าทางเข้าจังหวะประกอบเพลง

เพลง ลา มะลิลา แม่ ก กา

ทำนอง ลา มะลิ ลา เนื้อร้อง อ.วินิตา สร้อยเพชรประภา

(สร้อย) ลา มะลิลา ขึ้นต้นอะไรก็ได้ แต่ต้องลงท้ายด้วย แม่ ก กา

วันนี้เราเรียนคำไทย (ซ้ำ) ไม่มีตัวท้าย เรียก แม่ ก กา เอ้า (สร้อย)

คำไทยสังเกตง่าย ๆ (ซ้ำ) ถ้าไม่มีตัวท้าย เรียก แม่ ก กา เอ้า (สร้อย)

ตัวสะกดของคำไม่มี (ซ้ำ) จำให้ดีๆ เรียก แม่ ก กา เอ้า (สร้อย)

2. เมื่อนักเรียนร้องเพลงจบแล้วครูให้นักเรียนสังเกตลักษณะของคำในมาตรา ก กา ที่อยู่ในเพลงว่าเป็นอย่างไร

ขั้นตอนที่ 3 . ฝึกปฏิบัติโดยมีครูแนะนำ

1. ครูให้นักเรียนเล่นเกมบัตรคำโดยเริ่มจากครูสุ่มให้นักเรียนออกมาอ่านคำมาตรา ก กา จากนั้นให้นักเรียนสุ่มหยิบบัตรคำที่โต๊ะครู 1 ใบ เมื่อนักเรียนหยิบบัตรคำแล้วให้นักเรียนอ่านสะกดคำที่อยู่ในบัตรคำแล้วให้เพื่อนอ่านตาม

2. เมื่อนักเรียนอ่านเสร็จแล้วครูให้นักเรียนที่ออกมาอ่านชี้เพื่อนที่ยังไม่ได้ออกมาอ่าน
ว่าอยากให้เพื่อนคนไหนออกมาอ่านบัตรคำต่อ

3. ถ้านักเรียนที่ออกมาอ่านสะกดคำในบัตรคำไม่ได้ ครูเปิดโอกาสให้นักเรียน
ซักถามโดยครูคอยแนะนำวิธีการอ่านสะกดคำที่นักเรียนอ่านไม่ได้ให้ถูกต้อง

ขั้นตอนที่ 4 การให้ข้อมูลย้อนกลับและวิธีการแก้ไข

1. ครูให้นักเรียนอ่านสะกดคำคล้องจองมาตรา ก กา พร้อมกัน
2. ครูให้นักเรียนมาอ่านสะกดคำคล้องจองมาตรา ก กา ให้ครูฟังทีละคน หาก
นักเรียนอ่านถูกต้องครูให้คำชมเชย ถ้านักเรียนอ่านผิดครูให้คำแนะนำพร้อม
สอนการอ่านสะกดคำที่ถูกต้องให้นักเรียนเข้าใจ

ขั้นตอนที่ 5 ฝึกปฏิบัติโดยอย่างอิสระ

ครูให้นักเรียนฝึกปฏิบัติจากการทำใบงานมาตรา ก กา และนำมาอ่านกับครุรายบุคคล

ขั้นตอนที่ 6 การทบทวนรายสัปดาห์และรายเดือน

ครูให้นักเรียนอ่านสะกดคำภาษาไทยจากแบบฝึกการอ่านสะกดคำภาษาไทยมาตรา ก กา ให้
ครูฟังเป็นรายบุคคลทุกสัปดาห์จนสามารถอ่านคำที่กำหนดได้ถูกต้อง

สื่อการเรียนรู้

1. บทเพลงสอนอ่าน มาตรา ก กา
2. บัตรคำ
3. แบบฝึกการอ่านสะกดคำภาษาไทย มาตรา ก กา
4. ใบงาน มาตรา ก กา

วัดและประเมินผล

สิ่งที่ประเมิน	เครื่องมือ	เกณฑ์การประเมินผล
การอ่านออกเสียงคำ มาตรา ก กา จำนวน 10 คำ	แบบฝึกการอ่านภาษาไทย มาตรา ก กา	อ่านสะกดคำภาษาไทยถูกต้อง 1 คำ เท่ากับ 1 คะแนน อ่านถูกเกิน 1-4 คำ ไม่ผ่าน อ่านถูก 5 คำขึ้นไป ผ่าน

บทเพลงสอนอ่าน มาตรา ก กา

เพลง ลา มะลิลา แม่ ก กา

ทำนอง ลา มะลิลา เนื้อร้อง อ.วินิตา สร้อยเพชรประภา
 (สร้อย) ลา มะลิลา ขึ้นต้นอะไรก็ได้ แต่ต้องลงท้ายด้วย แม่ ก กา
 วันนี้เราเรียนคำไทย (ซ้ำ) ไม่มีตัวท้าย เรียก แม่ ก กา เอ้า (สร้อย)
 คำไทยสังเกตง่ายๆ (ซ้ำ) ถ้าไม่มีตัวท้าย เรียก แม่ ก กา เอ้า (สร้อย)
 ตัวสะกดของคำไม่มี (ซ้ำ) จำให้ดีๆ เรียก แม่ ก กา เอ้า (สร้อย)

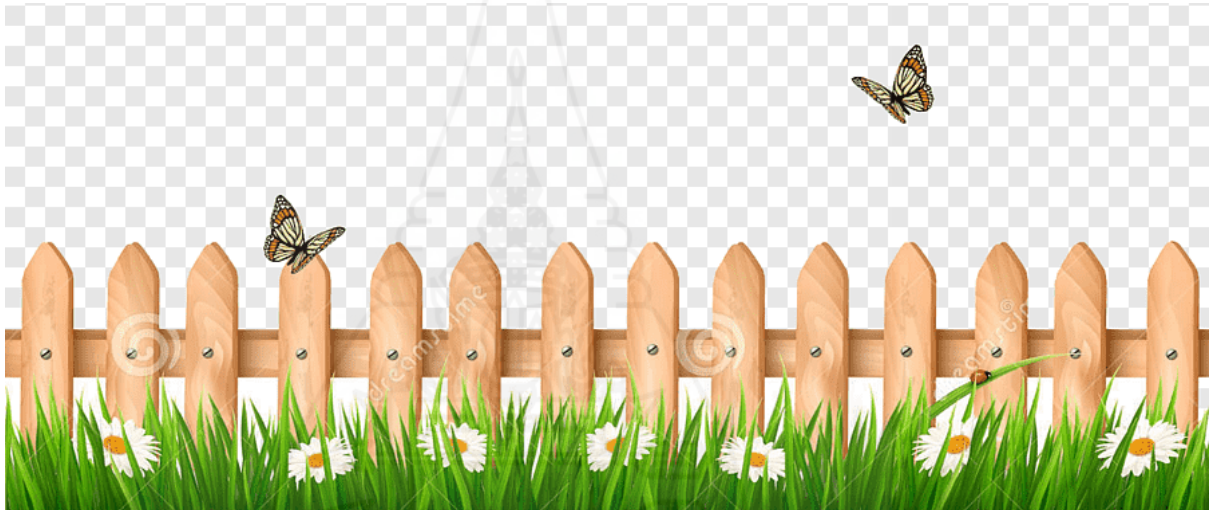

บัตรคำ

นา

โต

ส

ปู

ถือ

เรือ

เท

แล

เจอ

ดำ

แบบฝึกการอ่านสะกดคำภาษาไทย มาตรา ก กา

มาตรา ก กา

ปูนา

มาลี

ตีดา

ทะเล

เวลา

ขาเก

กะทิ

นิชา

หาดู

กอบัว

ข้าวตา

พาไป

มะเขือ

เรือไฟ

โยบัว

กำไล

ไขไก่

ใจดำ

จำปี

มีขา

หาหัว

เอะอะ

ระบำ

น้ำตา



มาตรา ก กา

๑. ปูนา
๒. มาลี
๓. มะเขือ
๔. ทะเล
๕. ใจดำ
๖. ขาเก
๗. กะทิ
๘. ไข่ไก่
๙. กอบัว
๑๐. ข้าวตา

ใบงานเรื่อง มาตราตัวสะกด

คำชี้แจง ให้นักเรียนนำคำจากมาตรา แม่ ก กา มาเติมลงใน
ช่องว่างให้ถูกต้อง จากนั้นมาอ่านสะกดคำให้ครูฟัง

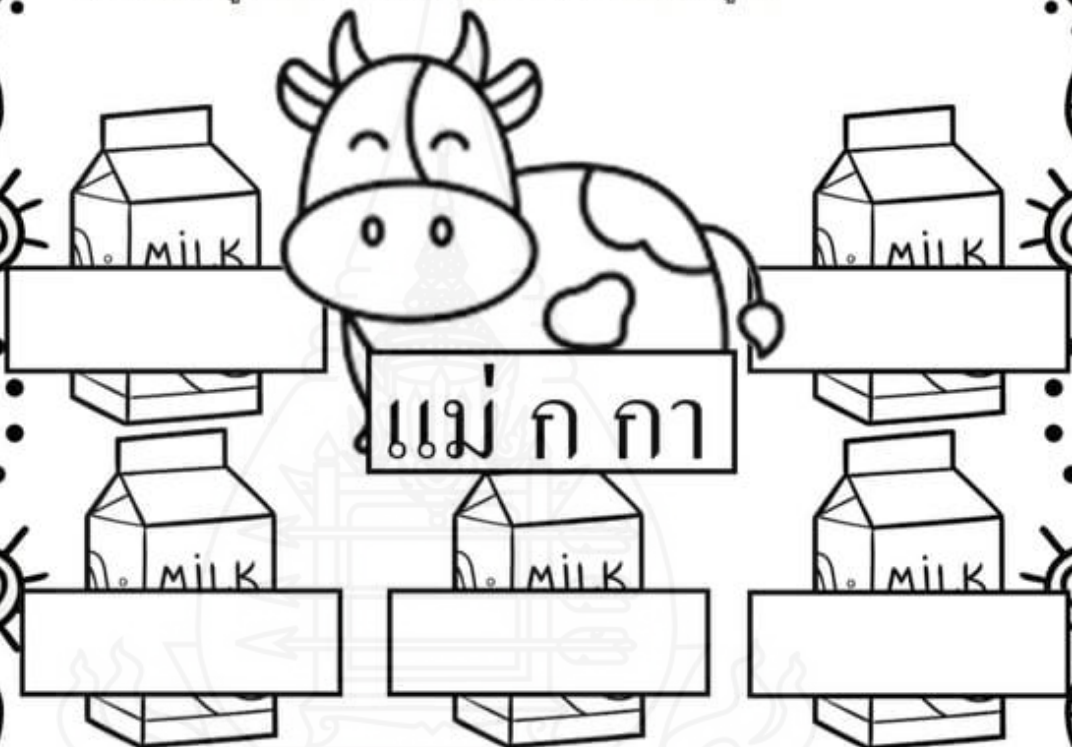

เต้า	สี่เขียว	ไข่ดาว	หมู
ข้าว	ควาย	ตะปู	นาฬิกา
คะน้า	มะพร้าว	ลำไย	

แผนการจัดการเรียนรู้ที่ 2 วิธีการสอนแบบเอ็กซ์พลซิทีฟ

แผนการจัดการเรียนรู้กลุ่มสาระการเรียนรู้ภาษาไทย	ชั้นประถมศึกษาปีที่ 1
หน่วยการเรียนรู้เรื่อง มาตราตัวสะกดไทย	จำนวน 10 ชั่วโมง
แผนการจัดการเรียนรู้ที่ 2 มาตรา กง	เวลาเรียน 2 ชั่วโมง

สาระการเรียนรู้

มาตรา กง คือ คำหรือพยางค์ที่มีตัว ง เป็นตัวสะกด

จุดประสงค์การเรียนรู้

นักเรียนสามารถอ่านคำมาตรา กง ที่กำหนดได้ถูกต้อง

กิจกรรมการจัดการเรียนรู้

ขั้นตอนที่ 1 การทบทวนความรู้

ครูนำบัตรคำมาตรา กง ให้นักเรียนอ่านสะกดคำทีละใบเพื่อทบทวนความรู้ที่ได้เรียนไปในครั้งที่แล้ว

ขั้นตอนที่ 2 เสนอเนื้อหาใหม่

ครูนำนักเรียนศึกษาลักษณะของคำเน้นให้รู้จักตัวสะกด โดยอธิบายการแจกลูกสะกดคำมาตรา กง ฝึกอ่านทีละคำจากสื่ออิเล็กทรอนิกส์ (PowerPoint) โดยครูขึ้นคำบนจอโทรทัศน์

ขั้นตอนที่ 3 ฝึกปฏิบัติโดยครูแนะนำ

1. ครูอ่านสะกดคำมาตรา กง จากสื่ออิเล็กทรอนิกส์ (PowerPoint) ที่ปรากฏบนโทรทัศน์ ให้นักเรียนอ่านตามทีละคำ พร้อมอธิบายให้นักเรียนฟัง
2. ครูให้นักเรียนอ่านสะกดคำมาตรา กง คนละหนึ่งคำแล้วให้เพื่อนอ่านตามโดยเรียงลำดับตามเลขที่
3. ครูคอยให้คำแนะนำถ้านักเรียนอ่านสะกดคำมาตรา กง ผิด และให้คำชมเชยถ้านักเรียนอ่านสะกดคำในมาตรา กง ถูก

ขั้นตอนที่ 4 การให้ข้อมูลย้อนกลับและวิธีการแก้ไข

1. ครูให้นักเรียนเล่นเกมโดยครูทำฉลากคำมาตรา กง ให้นักเรียนจับฉลาก เมื่อนักเรียนจับได้คำไหนให้สะกดให้ครูฟัง จากนั้นหันไปทำท่าทางตามคำที่นักเรียนจับฉลากได้ให้เพื่อนในห้องทายว่าได้คำว่าอะไร โดยมีครูให้ความช่วยเหลือ เช่นคำว่า ชง ลง ตัง เป็นต้น
2. เมื่อนักเรียนเล่นเกมเสร็จแล้วครูอธิบายถึงสาเหตุที่นักเรียนอ่านสะกดคำไม่ได้ พร้อมแนะนำวิธีอ่านสะกดคำให้นักเรียนเข้าใจ

ขั้นตอนที่ 5 ฝึกปฏิบัติโดยอิสระ

ครูให้นักเรียนฝึกปฏิบัติจากการทำใบงานมาตรา กง และนำมาอ่านกับครูรายบุคคล

ขั้นตอนที่ 6 การทบทวนรายสัปดาห์และรายเดือน

ครูให้นักเรียนอ่านสะกดคำภาษาไทยจากแบบฝึกการอ่านภาษาไทย มาตรา กง ให้ครูฟังเป็นรายบุคคลทุกสัปดาห์จนสามารถอ่านคำที่กำหนดได้ถูกต้อง

สื่อการเรียนรู้

1. คำมาตรา กง อิเล็กทรอนิกส์ (PowerPoint)
2. ใบงาน มาตรา กง
3. แบบฝึกการอ่านสะกดคำภาษาไทย มาตรา กง

วัดและประเมินผล

สิ่งที่ประเมิน	เครื่องมือ	เกณฑ์การประเมินผล
การอ่านออกเสียงคำ มาตรา กง จำนวน 10 คำ	แบบฝึกการอ่านภาษาไทย มาตรา กง	อ่านสะกดคำภาษาไทยถูกต้อง 1 คำ เท่ากับ 1 คะแนน อ่านถูกเกิน 1-4 คำ ไม่ผ่าน อ่านถูก 5 คำขึ้นไป ผ่าน

คำมาตรา กง อีเล็กทรอนิกส์



ขัง
ขอ - อะ - ังอ



พัง
พอ - อะ - ังอ



ธง
ธอ - ไอะ - ังอ



ยาง
ยอ - อ่า - ังอ

2

สอง
สอ - ออ - ังอ



ลิง
ลอ - อี - ังอ



ถุง
ถอ - อู - ังอ



เล็ง
ลอ - เอะ - ังอ



เกง
กอ - เอ - ังอ



เซิง
ชอ - เอะ - ังอ

แบบฝึกการอ่านสะกดคำภาษาไทย มาตรา กง

มาตรา กง

มกลง	จงใจ	ใบกาง
ทางเดิน	เนินทุ่ง	รุ่งริ่ง
ลิงวิ่ง	สิงโต	โพลง
แกงเลียง	เสียงดี	มีทาง
อ่างน้ำ	ถ้ามอง	ลองเชิง
ถางไร่	ขายช้าง	ข้างหน้า
นั่งลง	จงใจ	ไม่มอง



มาตรา กง

๑. จงใจ
๒. รุ่งริ่ง
๓. ลิ่งวี่ง
๔. ลิ่งโต
๕. โผลง
๖. แกงเลียง
๗. เลียงดี
๘. มีทาง
๙. ถ้ามอง
๑๐. จงใจ

ใบงานเรื่อง มาตราตัวสะกด

คำชี้แจง ให้นักเรียนนำคำจากมาตรา แม่ กง มาเติมลงใน
ช่องว่างให้ถูกต้อง จากนั้นมาอ่านสะกตคำให้ครูฟัง

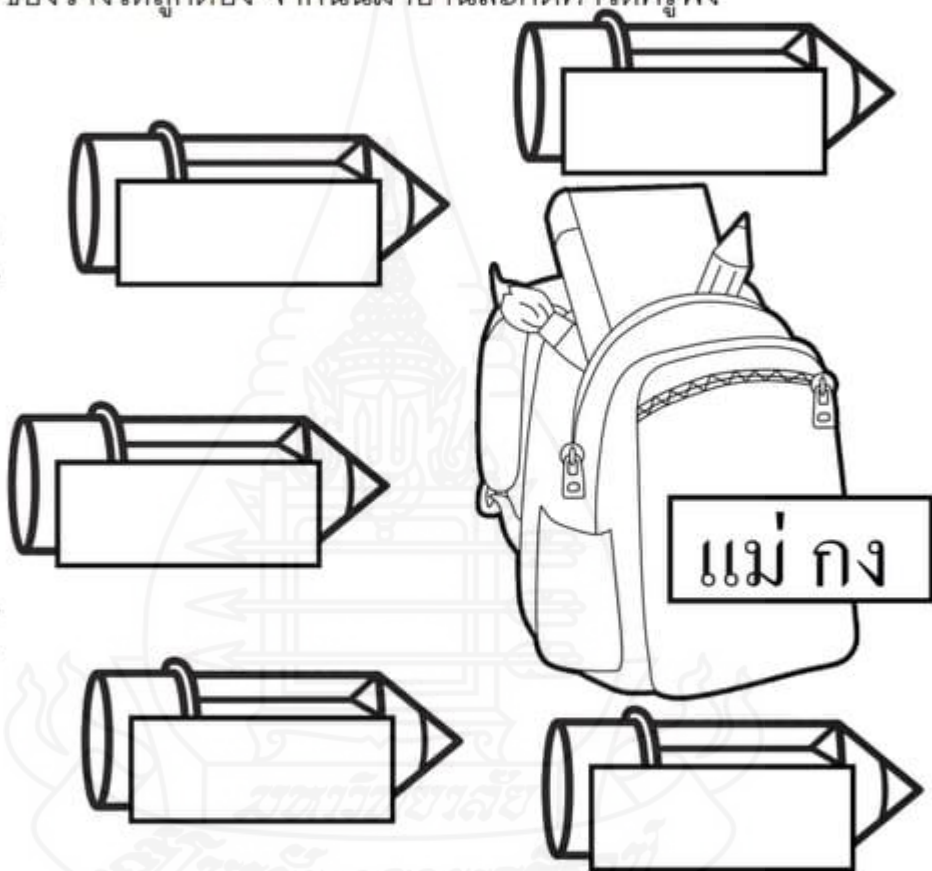

ช้าง	กางเกง	อากาศ	ใบตอง
มะขาม			
กล่อง	ลูกอม	นม	รถ
			มะม่วง

แผนการจัดการเรียนรู้ที่ 3 วิธีการสอนแบบเอ็กซ์พลลิซิท

แผนการจัดการเรียนรู้กลุ่มสาระการเรียนรู้ภาษาไทย	ชั้นประถมศึกษาปีที่ 1
หน่วยการเรียนรู้เรื่อง มาตราตัวสะกดไทย	จำนวน 10 ชั่วโมง
แผนการจัดการเรียนรู้ที่ 3 มาตรา กม	เวลาเรียน 2 ชั่วโมง

สาระการเรียนรู้

มาตรา กม คือ คำหรือพยางค์ที่มีตัว ม เป็นตัวสะกด

จุดประสงค์การเรียนรู้

นักเรียนสามารถอ่านคำมาตรา กม ที่กำหนดได้ถูกต้อง

กิจกรรมการจัดการเรียนรู้

ขั้นตอนที่ 1 การทบทวนความรู้

ครูเปิดคำมาตรา กง ผ่านสื่ออิเล็กทรอนิกส์ (PowerPoint) โทรทัศน์ให้นักเรียนอ่านสะกดคำ พร้อมกันทีละคำเพื่อเป็นการทบทวนเนื้อหาที่ได้เรียนในครั้งที่แล้ว

ขั้นตอนที่ 2 เสนอเนื้อหาใหม่

- ครูอธิบายเนื้อหาเรื่องมาตรา กม พร้อมทำกิจกรรมเข้าจังหวะโดยครูเปิดเพลงมาตรา กม ให้นักเรียนร้องตามโดยมีครูสอนท่าทางประกอบตามเพลงให้นักเรียนทำตาม

เพลง มาตราแม่กม

เนื้อร้อง : ผศ.สนั่น มีชันมาก

ก สะกด ม

นี่ก็มาตราแม่ กม

ผม งาม เต็ม ความ เข้ม คม

เป็นคำแม่ กม สะกด ม

ม ม้า วิ่งฮ้อขอจดจำ

เหล่านี้คือคำแม่กม

- เมื่อนักเรียนร้องเพลงจบแล้วครูอธิบายถึงเนื้อหาที่จะเรียนในวันนี้ คือ คำที่มีตัวสะกด ม โดยยกตัวอย่างคำที่อยู่ในเพลงให้นักเรียนดู เช่น ผม งาม เต็ม เป็นต้น

ขั้นตอนที่ 3 ฝึกปฏิบัติโดยมีครูแนะนำ

- ครูเปิดภาพจากสื่ออิเล็กทรอนิกส์ (PowerPoint) ให้นักเรียนดูแล้วให้นักเรียนบอกว่า

ภาพที่นักเรียนเห็นเป็นภาพอะไร  =  =  = นม เป็นต้น

- ครูเขียนคำมาตรา กม ตามที่ปรากฏในภาพแล้วสอนนักเรียนอ่านสะกดคำมาตรา กม ให้
นักเรียนอ่านสะกดคำตามทีละคำ พร้อมทั้งเปิดโอกาสให้นักเรียนซักถามในสิ่งที่นักเรียน
ไม่เข้าใจ

ขั้นตอนที่ 4 การให้ข้อมูลย้อนกลับและวิธีการแก้ไข

- ครูให้นักเรียนออกมาเลือกภาพจากสื่ออิเล็กทรอนิกส์ (PowerPoint) แล้วเขียนลงบน
กระดานโดยมีครูคอยให้ความช่วยเหลือพร้อมอ่านสะกดคำให้เพื่อนฟัง
- เมื่อนักเรียนอ่านจบแล้วครูถามเพื่อนนักเรียนในห้องว่าคำที่เพื่อนออกมาอ่านถูกหรือไม่
พร้อมอธิบายให้คำแนะนำนักเรียน

ขั้นตอนที่ 5 ฝึกปฏิบัติโดยอิสระ

ครูให้นักเรียนฝึกปฏิบัติจากการทำใบงานมาตรา กม และนำมาอ่านกับครูรายบุคคล

ขั้นตอนที่ 6 การทบทวนรายสัปดาห์และรายเดือน

ครูให้นักเรียนอ่านสะกดคำภาษาไทยจากแบบฝึกการอ่านสะกดคำภาษาไทย มาตรา กม ให้
ครูฟังเป็นรายบุคคลทุกสัปดาห์จนสามารถอ่านคำที่กำหนดได้ถูกต้อง

สื่อการเรียนรู้

- คำมาตรา กม อิเล็กทรอนิกส์ (PowerPoint)
- เพลงมาตรา กม
- ใบงาน มาตรา กม
- แบบฝึกการอ่านสะกดคำภาษาไทย มาตรา กม

วัดและประเมินผล

สิ่งที่ประเมิน	เครื่องมือ	เกณฑ์การประเมินผล
การอ่านออกเสียงคำ มาตรา กม จำนวน 10 คำ	แบบการอ่านภาษาไทย มาตรา กม	อ่านสะกดคำภาษาไทยถูกต้อง 1 คำ เท่ากับ 1 คะแนน อ่านถูกเกิน 1-4 คำ ไม่ผ่าน อ่านถูก 5 คำขึ้นไป ผ่าน

คำมาตรา กม อีเล็กทรอนิกส์



ลม
ลอ - โอะ - มอ



ยาม
ยอ - อ่า - มอ



แถม
ถอ - แอ - มอ



โดม
ดอ - โอ - มอ



เกม
กอ - เอ - มอ



ทีม
ทอ - อี้ - มอ



ขิม
ขอ - อี้ - มอ



ตุ้ม
ตอ - อู - มอ



ขอม
ขอ - ออ - มอ



ลึ้ม
ลอ - อี้ - มอ

แบบฝึกการอ่านสะกดคำภาษาไทย มาตรา กม

มาตรา กม

ถามหา	ยาดม	ชมดี
เยียมเยียน	เทียนนม	ลมมา
ต้นหอม	ตอมใจ	ไม่ยอม
มะขาม	ชะอม	มะยม
ชมพู	คูส้ม	ลัมลูก
สาวงาม	สามที	ผีผาม
ขาเทียม	เจียมตัว	วัวจาม



เพลงมาตรา กม

เพลง มาตราแม่กม

เนื้อร้อง : ผศ.สนั่น มีชันมาก

ก สะกด ม

นี่ก็มาตราแม่ กม

ผม งาม เต็ม ความ เข้ม คม

เป็นคำแม่ กม สะกด ม

ม ม้า วิ่งฮ้อยขอจดจำ

เหล่านี้คือคำแม่กม



มาตรา กม

๑. ถามหา
๒. ยาดม
๓. ขมดี
๔. ลมมา
๕. ตอมใจ
๖. ไม่ยอม
๗. มะขาม
๘. ชะอม
๙. ผีผาม
๑๐. ขาเทียม

ใบงานเรื่อง มาตราตัวสะกด

คำชี้แจง ให้นักเรียนนำคำจากมาตรา แม่ กม มาเติมลงใน
ช่องว่างให้ถูกต้อง จากนั้นมาอ่านสะกดคำให้ครูฟัง

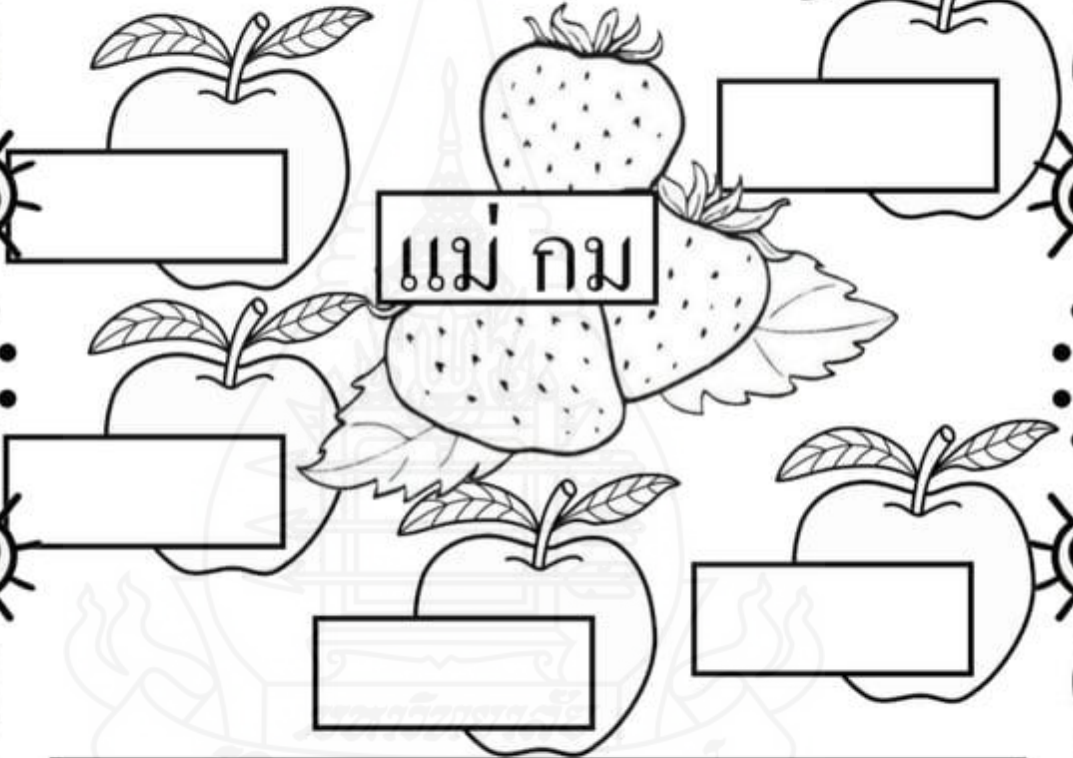

กางเกง	ส้ม	ใบตอง	เมฆ
ร่ม	บอก	ส้ม	
กล่อง	ลูกอม		ส้มโอ

แผนการจัดการเรียนรู้ที่ 4 วิธีการสอนแบบเอ็กซ์พลซิทีฟ

แผนการจัดการเรียนรู้กลุ่มสาระการเรียนรู้ภาษาไทย	ชั้นประถมศึกษาปีที่ 1
หน่วยการเรียนรู้เรื่อง มาตราตัวสะกดไทย	จำนวน 10 ชั่วโมง
แผนการจัดการเรียนรู้ที่ 4 มาตรา เกย	เวลาเรียน 2 ชั่วโมง

สาระการเรียนรู้

มาตรา เกย คือ คำหรือพยางค์ที่มีตัว ย เป็นตัวสะกด

จุดประสงค์การเรียนรู้

นักเรียนสามารถอ่านคำมาตรา เกย ที่กำหนดได้ถูกต้อง

กิจกรรมการจัดการเรียนรู้

ขั้นตอนที่ 1 การทบทวนความรู้

1. ครูเปิดเพลงมาตรา กม ผ่านสื่ออิเล็กทรอนิกส์ (YouTube) ให้นักเรียนร้องและทำท่าทางประกอบจังหวะ

เพลง มาตราแม่กม

เนื้อร้อง : ผศ.สนั่น มีชั้นมาก

ก สะกด ม

นี่ก็มาตราแม่ กม

ผม งาม เต็ม ความ เข้ม คม

เป็นคำแม่ กม สะกด ม

ม ม้า วิ่งฮ้อยขอจดจำ

เหล่านี้คือคำแม่กม

2. จากเพลงที่นักเรียนร้องเมื่อนักเรียนร้องเพลงจบแล้วครูสอบถามนักเรียนว่าคำที่อยู่ในเพลง มาตราแม่กม มีคำว่าอะไรบ้างเพื่อเป็นการทบทวนความรู้ที่ได้เรียนในครั้งที่แล้ว

ขั้นตอนที่ 2 เสนอเนื้อหาใหม่

1. ครูแจ้งนักเรียนว่าในคาบนี้ นักเรียนจะได้เรียนคำที่มีตัวสะกด ย โดยครูเปิดคำกลอนสอนอ่านมาตรา เกย พร้อมอธิบายลักษณะของคำมาตรา เกย ว่าเป็นอย่างไร



- ครูอ่านสะกดคำจากคำกลอนสอนอ่านมาตรา เกย นำให้นักเรียนอ่านสะกดคำตามที่ละวรรค 2 ครั้ง จากนั้นครูให้นักเรียนออกมาอ่านให้ครูฟังทีละคน

ขั้นตอนที่ 3 ฝึกปฏิบัติโดยมีครูแนะนำ

- ครูให้นักเรียนอ่านสะกดคำจากแบบฝึกการอ่านสะกดคำภาษาไทย โดยครูอ่านสะกดคำนำแล้วให้นักเรียนอ่านสะกดคำตามที่ละคำ
- จากนั้นครูสุ่มนักเรียนให้อ่านสะกดคำที่อยู่ในแบบฝึกการอ่านสะกดคำภาษาไทย จำนวน 5 คน โดยให้นักเรียนออกมาอ่านสะกดคำให้เพื่อนอ่านตามคนละ 2 คำ โดยมีครูคอยให้คำแนะนำเมื่อนักเรียนอ่านผิดครูคอยแก้ไขให้ถูกต้องทันที หากนักเรียนอ่านถูกต้องแล้วครูและเพื่อนร่วมกันปรบมือเพื่อเป็นกำลังใจให้กับนักเรียนที่ออกมาอ่าน

ขั้นตอนที่ 4 การให้ข้อมูลย้อนกลับและวิธีการแก้ไข

- ครูให้นักเรียนออกมาเลือกบัตรคำที่โต๊ะครูแล้วอ่านสะกดคำให้ครูและเพื่อนฟังทีละคน
- ครูให้คำติชมกับนักเรียนเมื่อนักเรียนอ่านจบแล้ว หากนักเรียนอ่านสะกดคำผิด ครูอธิบายวิธีอ่านสะกดคำที่นักเรียนสะกดไม่ได้เพิ่มเติมในทันที จากนั้นให้นักเรียนที่ออกมาชี้เพื่อเลือกเพื่อนคนต่อไปที่ยังไม่ได้อ่านออกมาอ่านจนกว่าจะหมดทุกคน

ขั้นตอนที่ 5 ฝึกปฏิบัติโดยอย่างอิสระ

ครูให้นักเรียนฝึกปฏิบัติจากการทำใบงานมาตรา เกย และนำมาอ่านกับครูรายบุคคล

ขั้นตอนที่ 6 การทบทวนรายสัปดาห์และรายเดือน

ครูให้นักเรียนอ่านสะกดคำภาษาไทยจากแบบฝึกการอ่านสะกดคำภาษาไทย มาตรา เกย ให้ครูฟังเป็นรายบุคคลทุกสัปดาห์จนสามารถอ่านคำที่กำหนดได้ถูกต้อง

สื่อการเรียนรู้

- คำกลอนสอนอ่าน มาตรา เกย
- บัตรคำ
- ใบงาน มาตรา เกย
- แบบฝึกการอ่านสะกดคำภาษาไทย มาตรา เกย

วัดและประเมินผล

สิ่งที่ประเมิน	เครื่องมือ	เกณฑ์การประเมินผล
การอ่านออกเสียงคำ มาตรา เกย จำนวน 10 คำ	แบบการอ่านภาษาไทย มาตรา เกย	อ่านสะกดคำภาษาไทยถูกต้อง 1 คำ เท่ากับ 1 คะแนน อ่านถูกเกิน 1-4 คำ ไม่ผ่าน อ่านถูก 5 คำขึ้นไป ผ่าน



บัตรคำ

เตย

ขาย

หาย

เฝ้าย

เฝ้าย

เลย

ถอย

ดอย

รอย

ไย

แบบฝึกการอ่านสะกดคำภาษาไทย मात्रา เกย

मात्रा เกย

คอย

คอย

จอย

โคย

โรย

โปย

อาย

ทาย

หาย

เคย

เลย

เนย

ลุย

คุย

อุย

รวย

อวย

สวย



มาตรา เกย

๑. คอย
๒. โดย
๓. อาย
๔. เคย
๕. ลุย
๖. รวย
๗. ดอย
๘. โรอยรา
๙. ทำทาย
๑๐. คุยโว

คำกลอนสอนอ่าน มาตรา เกย



ใบงานเรื่อง มาตราตัวสะกด

คำชี้แจง ให้นักเรียนนำคำจากมาตรา แม่ เกย มาเติมลงใน
ช่องว่างให้ถูกต้อง จากนั้นมาอ่านสะกดคำให้ครูฟัง

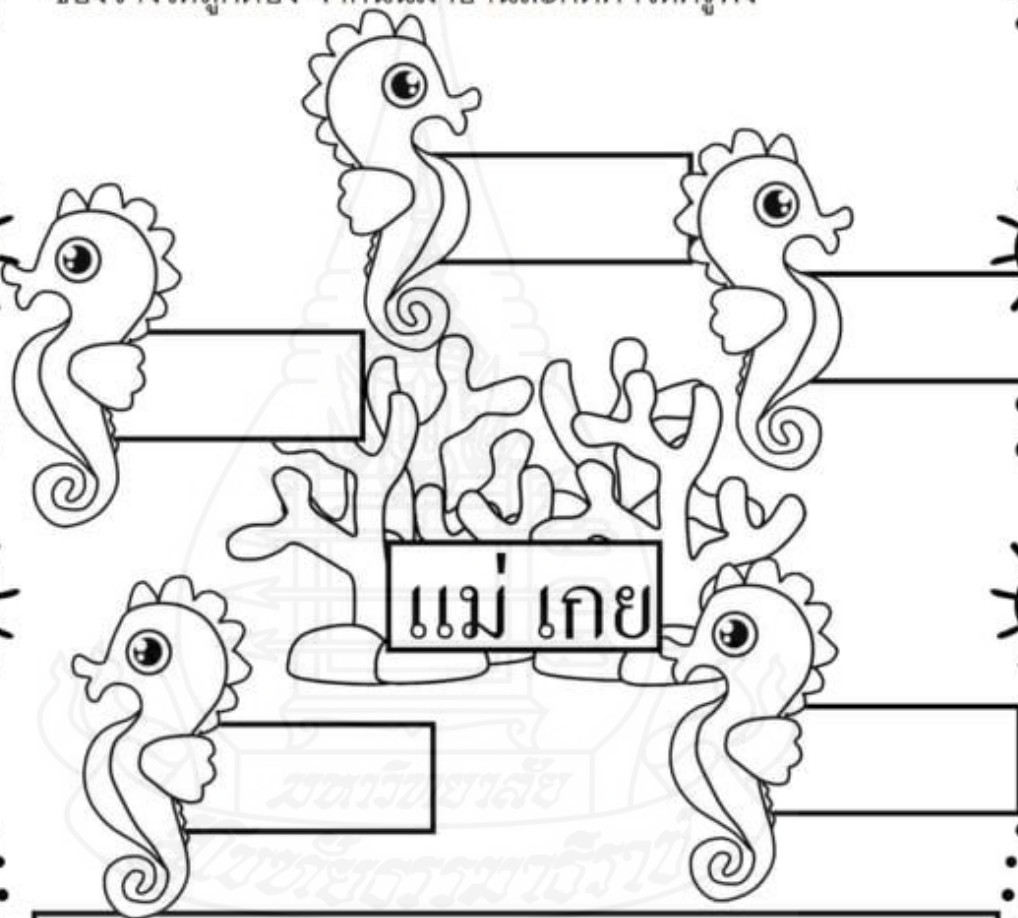

ใบเตย	ต้นอ้อย	ค้ำขาย	ทหาร
เงิน	ควาย	ตัวเลข	เนย
	ผลไม้		แหวน

แผนการจัดการเรียนรู้ที่ 5 วิธีการสอนแบบเอ็กซ์พลซิทีฟ

แผนการจัดการเรียนรู้กลุ่มสาระการเรียนรู้ภาษาไทย	ชั้นประถมศึกษาปีที่ 1
หน่วยการเรียนรู้เรื่อง มาตราตัวสะกดไทย	จำนวน 10 ชั่วโมง
แผนการจัดการเรียนรู้ที่ 5 มาตรา เกอว	เวลาเรียน 2 ชั่วโมง

สาระการเรียนรู้

มาตรา เกอว คือ คำหรือพยางค์ที่มีตัว ว เป็นตัวสะกด

จุดประสงค์การเรียนรู้

นักเรียนสามารถอ่านคำมาตรา เกอว ที่กำหนดได้ถูกต้อง

กิจกรรมการจัดการเรียนรู้

ขั้นตอนที่ 1 การทบทวนความรู้

ครูให้นักเรียนอ่านสะกดคำมาตรา เกอว จากบัตรคำเพื่อเป็นการทบทวนความรู้จากครั้งที่แล้ว พร้อมทั้งพูดคุยเพื่อสรุปเนื้อหามาตรา เกอว

ขั้นตอนที่ 2 เสนอเนื้อหาใหม่

1. ครูอธิบายถึงลักษณะคำมาตรา เกอว แล้วเปิดเพลงมาตรา เกอว ให้นักเรียนร้องพร้อมกัน เมื่อนักเรียนร้องเพลงได้แล้วครูสอนท่าทางประกอบจังหวะตามเพลง จากนั้นให้นักเรียนร้องเพลงมาตรา เกอว พร้อมทั้งท่าทางประกอบจังหวะตามเพลงไปด้วย

เพลงมาตราแม่ เกอว

ทำนอง พม่าเขว

แหวน แหวน แหวน แหวนงามชอบตามหลังใคร

แหวนงามตามหลังคำใด เรียกค่านันไซรู้ว่าแม่เกอว (ซ้า)

หนู หนู หนู หนูจำแม่เกอวให้ดี

ถ้าแหวนมีในสระอัว จงอย่าเหมายั่วว่า แม่เกอว (ซ้า)

เกอวนันต้องมี ว เป็นตัวสะกด

2. เมื่อนักเรียนร้องเพลงจบแล้วครูอธิบายว่าเพลงที่เราร้องนี้คือมาตรา เกอว ซึ่งเป็นคำที่มี ว สะกด เป็นมาตราที่เราจะได้เรียนในคาบนี้

ขั้นตอนที่ 3 ฝึกปฏิบัติโดยมีครูแนะนำ

1. ครูให้นักเรียนฝึกอ่านคำมาตรา เกอว จากชุดแบบฝึกการอ่านพร้อมกัน เมื่ออ่านเสร็จแล้วครูให้นักเรียนเลือกคำจากชุดแบบฝึกการอ่าน มา 10 คำ เขียนแจกลูกสะกดคำส่งครู
2. ครูให้นักเรียนอ่านคำที่นักเรียนเขียนแจกลูกสะกดคำให้ครูฟัง ถ้านักเรียนอ่านผิดครูช่วยแก้ไขพร้อมอธิบายให้นักเรียนเข้าใจ

ขั้นตอนที่ 4 การให้ข้อมูลย้อนกลับและวิธีการแก้ไข

ครูให้นักเรียนเล่นเกมจับคู่บัตรคำโดย จะมีบัตรคำเป็นคู่ ดังนี้

กาว

กอ-อา-วอ

โดยครูจะแจกบัตรคำให้คนละใบ แล้วให้นักเรียนตามหาคู่ของตัวเองให้เจอ เมื่อเจอแล้วให้นักเรียนจับคู่ออกมาอ่านออกเสียงสะกดคำให้ครูและเพื่อนฟัง โดยมีครูให้คำอธิบายเพิ่มเติม

ขั้นตอนที่ 5 ฝึกปฏิบัติโดยอย่างอิสระ

ครูให้นักเรียนฝึกปฏิบัติจากการทำใบงานมาตรา เกอว และนำมาอ่านกับครุรายบุคคล

ขั้นตอนที่ 6 การทบทวนรายสัปดาห์และรายเดือน

ครูให้นักเรียนอ่านสะกดคำภาษาไทยจากแบบฝึกการอ่านสะกดคำภาษาไทย มาตรา เกอว ให้ครูฟังเป็นรายบุคคลทุกสัปดาห์จนสามารถอ่านคำที่กำหนดได้ถูกต้อง

สื่อการเรียนรู้

1. เพลง มาตรา เกอว
2. บัตรคำ
3. ใบงาน มาตรา เกอว
4. แบบฝึกการอ่านสะกดคำภาษาไทย มาตรา เกอว

วัดและประเมินผล

สิ่งที่จะประเมิน	เครื่องมือ	เกณฑ์การประเมินผล
การอ่านออกเสียงคำ มาตรา เกอว จำนวน 10 คำ	แบบการอ่านภาษาไทย มาตรา เกอว	อ่านสะกดคำภาษาไทยถูกต้อง 1 คำ เท่ากับ 1 คะแนน อ่านถูกเกิน 1-4 คำ ไม่ผ่าน อ่านถูก 5 คำขึ้นไป ผ่าน

เพลง มาตรา เกอว

เพลงมาตราแม่ เกอว

ทำนอง พม่าเชว

แหวน แหวน แหวน

แหวนงามชอบตามหลังใคร

แหวนงามตามหลังคำใด

เรียกค่านั้นไซ้รู้ว่าแม่เกอว (ซ้ำ)

หนู หนู หนู

หนูจำแม่เกอวให้ดี

ถ้าแหวนมีในสระอ้ว

จงอย่าเมามัวว่า แม่เกอว (ซ้ำ)

เกอวนั้นต้องมี ว เป็นตัวสะกด



แบบฝึกทักษะการอ่านสะกดคำภาษาไทย มาตรา เกอว

มาตรา เกอว

ดาว	ลาว	ขาว
เจียว	เรียว	เจียว
แซว	แนว	แถว
เกว	เลว	เอว
นิว	ริว	ชีว
เร้ว	คิว	ยาว



มาตรา เกอว

๑. ดวงดาว
๒. สีเขียว
๓. จี๋เอว
๔. แนะแนว
๕. เข้าแถว
๖. ม้าเร็ว
๗. ขายาว
๘. หัวคิ้ว
๙. สีขาว
๑๐. ไม้เรียว

ผิว

ผอ-อิ-วอ

ขาว

ขอ-อา-วอ

แจว

จอ-แอ-วอ

หาว

หอ-ฮา-วอ

เขี้ยว

ขอ-เี่ยว-วอ

ใบงานเรื่อง มาตราตัวสะกด

คำชี้แจง ให้นักเรียนนำคำจากมาตรา แม่ เกอว มาเติมลงในช่องว่างให้ถูกต้อง จากนั้นมาอ่านสะกดคำให้ครูฟัง

แม่ เกอว

ต้นอ้อย

สี่เขียว

ไข่ดาว

ค้าขาย

ข้าว

ควาย

ตัวเลข

เนย

มะพร้าว

แก้ว



ภาคผนวก ค

แบบวัดความสามารถด้านการอ่านสะกดคำภาษาไทย ก่อนเรียนและหลังเรียน
ชั้นประถมศึกษาปีที่ 1

แบบทดสอบก่อนเรียน
การอ่านสะกดคำภาษาไทย ชั้นประถมศึกษาปีที่ 1

คำชี้แจง ให้นักเรียนอ่านออกเสียงสะกดคำที่กำหนดให้ถูกต้อง

มาตรา ก กา

ปูนา	มาลี	สีดา	ทะเล	เวลา
ขาเก	กะทิ	นิชา	หาดู	กอบัว

มาตรา กง

มงลง	จงใจ	ใบกาง	ทางเดิน	เนินทุ่ง
รุ่งเรือง	ลิงวิ่ง	ลิงโต	โผลง	แกงเลียง

มาตรา กม

ถามหา	ยามม	ขมดี	เยียมเยียน	เทียนนม
ลมมา	ต้นหอม	ตอมใจ	ไม่ยอม	มะขาม

มาตรา เกย

คอย	ดอย	จอย	โดย	โรย
โผย	อาย	ท่าย	ห่าย	เคย

มาตรา เกอว

ดาว	ลาว	ขาว	เขี้ยว	เรียว
เจียว	แซว	แนว	แถว	แจว

แบบทดสอบหลังเรียน
การอ่านสะกดคำภาษาไทย ชั้นประถมศึกษาปีที่ 1

คำชี้แจง ให้นักเรียนอ่านออกเสียงสะกดคำที่กำหนดให้ถูกต้อง

มาตรา ก กา

มีทาง อ่างน้ำ ถ้ามอง ลองเชิง ลางร้าย

ชายข้างข้างหน้า นั่งลง จงใจ ไม่มอง

มาตรา กง

มกลง จงใจ ใบกาง ทางเดิน เนินทุ่ง

รุ่งเรือง ลิงวิ่ง ลิงโต โผลง แกงเสียง

มาตรา กม

มะยม ชมพู คูส้ม ล้มลุก สาวงาม

สามที ผีฟาม ขาเทียมเจียมตัว วัวจาม

มาตรา เกย

หาย เคย เลย เนย ลุย

คุย อุย รวย อวย สวย

มาตรา เกอว

แถว แจว เลว เอว นิว

ริว ชิว เร็ว คิว ยาว

ภาคผนวก ง
การวิเคราะห์ค่าความเที่ยงตรงของเนื้อหา (IOC) ของแบบวัดความสามารถการอ่านสะกดคำ
ภาษาไทย



ตารางที่ 1 การวิเคราะห์ค่าความเที่ยงตรงของเนื้อหา (IOC) ของแบบทดสอบการอ่านสะกดคำภาษาไทย (ก่อนเรียน)

ข้อที่	ความคิดเห็นของผู้เชี่ยวชาญ			รวม	IOC	ความหมาย
	คนที่ 1	คนที่ 2	คนที่ 3			
1	+1	+1	+1	3	1	ใช้ได้
2	+1	+1	+1	3	1	ใช้ได้
3	+1	+1	+1	3	1	ใช้ได้
4	+1	+1	+1	3	1	ใช้ได้
5	+1	+1	+1	3	1	ใช้ได้
6	+1	+1	+1	3	1	ใช้ได้
7	+1	+1	+1	3	1	ใช้ได้
8	+1	+1	+1	3	1	ใช้ได้
9	+1	+1	+1	3	1	ใช้ได้
10	+1	+1	+1	3	1	ใช้ได้
11	+1	+1	+1	3	1	ใช้ได้
12	+1	+1	+1	3	1	ใช้ได้
13	+1	+1	+1	3	1	ใช้ได้
14	+1	+1	+1	3	1	ใช้ได้
15	+1	+1	+1	3	1	ใช้ได้
16	+1	+1	+1	3	1	ใช้ได้
17	+1	+1	+1	3	1	ใช้ได้
18	+1	+1	+1	3	1	ใช้ได้
19	+1	+1	+1	3	1	ใช้ได้
20	+1	+1	+1	3	1	ใช้ได้
21	+1	+1	+1	3	1	ใช้ได้
22	+1	+1	+1	3	1	ใช้ได้
23	+1	+1	+1	3	1	ใช้ได้
24	+1	+1	+1	3	1	ใช้ได้
25	+1	+1	+1	3	1	ใช้ได้
26	+1	+1	+1	3	1	ใช้ได้
27	+1	+1	+1	3	1	ใช้ได้
28	+1	+1	+1	3	1	ใช้ได้
29	+1	+1	+1	3	1	ใช้ได้
30	+1	+1	+1	3	1	ใช้ได้

ตารางที่ 1 ต่อ

ข้อที่	ความคิดเห็นของผู้เชี่ยวชาญ			รวม	IOC	ความหมาย
	คนที่ 1	คนที่ 2	คนที่ 3			
31	+1	+1	+1	3	1	ใช้ได้
32	+1	+1	+1	3	1	ใช้ได้
33	+1	+1	+1	3	1	ใช้ได้
34	+1	+1	+1	3	1	ใช้ได้
35	+1	+1	+1	3	1	ใช้ได้
36	+1	+1	+1	3	1	ใช้ได้
37	+1	+1	+1	3	1	ใช้ได้
38	+1	+1	+1	3	1	ใช้ได้
39	+1	+1	+1	3	1	ใช้ได้
40	+1	+1	+1	3	1	ใช้ได้
41	+1	+1	+1	3	1	ใช้ได้
42	+1	+1	+1	3	1	ใช้ได้
43	+1	+1	+1	3	1	ใช้ได้
44	+1	+1	+1	3	1	ใช้ได้
45	+1	+1	+1	3	1	ใช้ได้
46	+1	+1	+1	3	1	ใช้ได้
47	+1	+1	+1	3	1	ใช้ได้
48	+1	+1	+1	3	1	ใช้ได้
49	+1	+1	+1	3	1	ใช้ได้
50	+1	+1	+1	3	1	ใช้ได้

ตารางที่ 2 การวิเคราะห์ค่าความเที่ยงตรงของเนื้อหา (IOC) ของแบบทดสอบการอ่านสะกดคำภาษาไทย (หลังเรียน)

ข้อที่	ความคิดเห็นของผู้เชี่ยวชาญ			รวม	IOC	ความหมาย
	คนที่ 1	คนที่ 2	คนที่ 3			
1	+1	+1	+1	3	1	ใช้ได้
2	+1	+1	+1	3	1	ใช้ได้
3	+1	+1	+1	3	1	ใช้ได้
4	+1	+1	+1	3	1	ใช้ได้
5	+1	+1	+1	3	1	ใช้ได้
6	+1	+1	+1	3	1	ใช้ได้
7	+1	+1	+1	3	1	ใช้ได้
8	+1	+1	+1	3	1	ใช้ได้
9	+1	+1	+1	3	1	ใช้ได้
10	+1	+1	+1	3	1	ใช้ได้
11	+1	+1	+1	3	1	ใช้ได้
12	+1	+1	+1	3	1	ใช้ได้
13	+1	+1	+1	3	1	ใช้ได้
14	+1	+1	+1	3	1	ใช้ได้
15	+1	+1	+1	3	1	ใช้ได้
16	+1	+1	+1	3	1	ใช้ได้
17	+1	+1	+1	3	1	ใช้ได้
18	+1	+1	+1	3	1	ใช้ได้
19	+1	+1	+1	3	1	ใช้ได้
20	+1	+1	+1	3	1	ใช้ได้
21	+1	+1	+1	3	1	ใช้ได้
22	+1	+1	+1	3	1	ใช้ได้
23	+1	+1	+1	3	1	ใช้ได้
24	+1	+1	+1	3	1	ใช้ได้
25	+1	+1	+1	3	1	ใช้ได้
26	+1	+1	+1	3	1	ใช้ได้
27	+1	+1	+1	3	1	ใช้ได้
28	+1	+1	+1	3	1	ใช้ได้
29	+1	+1	+1	3	1	ใช้ได้
30	+1	+1	+1	3	1	ใช้ได้

ตารางที่ 2 ต่อ

ข้อที่	ความคิดเห็นของผู้เชี่ยวชาญ			รวม	IOC	ความหมาย
	คนที่ 1	คนที่ 2	คนที่ 3			
31	+1	+1	+1	3	1	ใช้ได้
32	+1	+1	+1	3	1	ใช้ได้
33	+1	+1	+1	3	1	ใช้ได้
34	+1	+1	+1	3	1	ใช้ได้
35	+1	+1	+1	3	1	ใช้ได้
36	+1	+1	+1	3	1	ใช้ได้
37	+1	+1	+1	3	1	ใช้ได้
38	+1	+1	+1	3	1	ใช้ได้
39	+1	+1	+1	3	1	ใช้ได้
40	+1	+1	+1	3	1	ใช้ได้
41	+1	+1	+1	3	1	ใช้ได้
42	+1	+1	+1	3	1	ใช้ได้
43	+1	+1	+1	3	1	ใช้ได้
44	+1	+1	+1	3	1	ใช้ได้
45	+1	+1	+1	3	1	ใช้ได้
46	+1	+1	+1	3	1	ใช้ได้
47	+1	+1	+1	3	1	ใช้ได้
48	+1	+1	+1	3	1	ใช้ได้
49	+1	+1	+1	3	1	ใช้ได้
50	+1	+1	+1	3	1	ใช้ได้

ภาคผนวก จ

คะแนนก่อนเรียน และหลังเรียนของแบบวัดความสามารถการอ่านสะกดคำภาษาไทย



ตารางที่ 1 คะแนนผลการอ่านสะกดคำภาษาไทยก่อนเรียนและหลังเรียนของนักเรียนที่ได้รับการจัดการเรียนรู้แบบเอ็กซ์พลีซิท

เลขที่	ก่อนเรียน (50)	หลังเรียน (50)	ผลต่าง
1	4	23	19
2	7	26	19
3	7	27	20
4	9	28	19
5	2	25	23
6	6	26	20
7	5	27	22
8	7	28	21
9	8	27	19
10	3	23	20
11	5	25	20
12	8	28	20
13	6	27	21
14	7	27	20
15	4	24	20
16	6	26	20
17	5	25	20
18	11	32	21
19	8	25	17
20	12	33	21
$\sum x$	130	532	-
\bar{x}	6.5	26.6	-
$\sum D$	-	-	402
MD	-	-	20.1

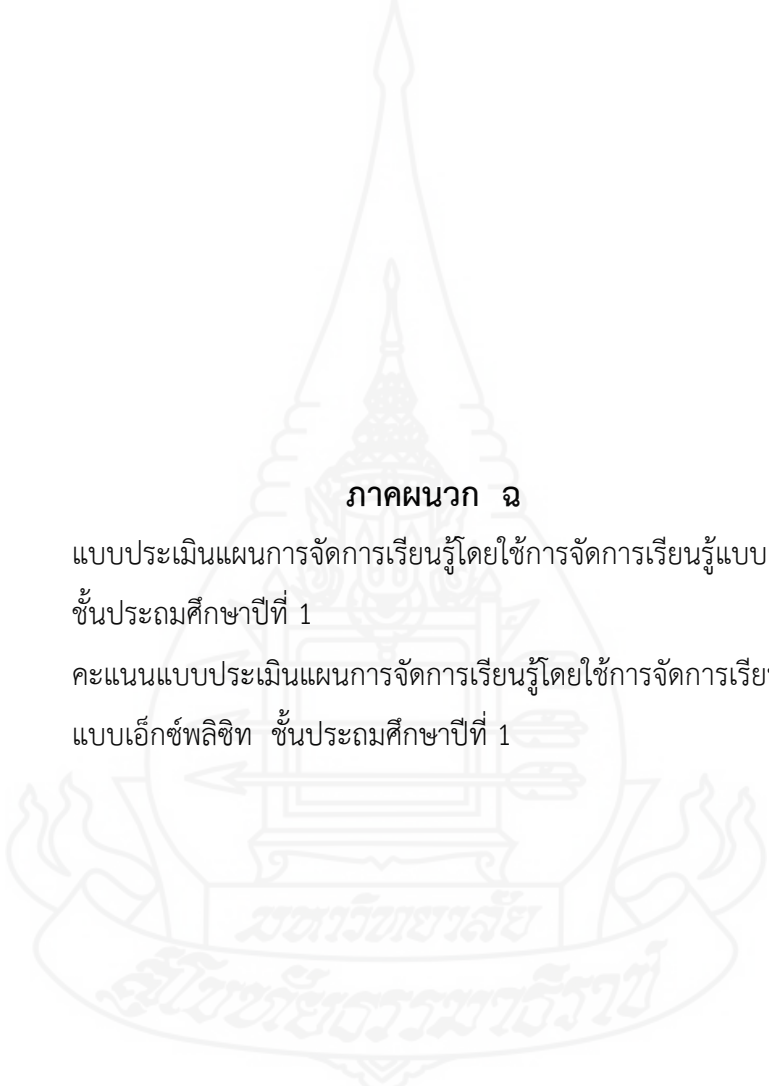

ภาคผนวก ฉ

- แบบประเมินแผนการจัดการเรียนรู้โดยใช้การจัดการเรียนรู้แบบเอ็กซ์พลิชิต
ชั้นประถมศึกษาปีที่ 1
- คะแนนแบบประเมินแผนการจัดการเรียนรู้โดยใช้การจัดการเรียนรู้
แบบเอ็กซ์พลิชิต ชั้นประถมศึกษาปีที่ 1

ตารางที่ 1 แบบประเมินแผนการจัดการเรียนรู้แบบเอ็กซ์พลลิซิท สารการเรียนรู้ภาษาไทย ชั้นประถมศึกษาปีที่ 1

คำชี้แจง แบบประเมินนี้เป็นแบบประเมินแผนการจัดการเรียนรู้ 6 ด้าน ด้านสาระสำคัญ ด้านจุดประสงค์การเรียนรู้ ด้านสาระการเรียนรู้ ด้านกระบวนการเรียนรู้ ด้านสื่อ/แหล่งเรียนรู้ ด้านการวัดและประเมินผลแบบประเมินชุดนี้เป็นแบบมาตราส่วนประมาณค่า (Rating Scale) มี 5 ระดับ คือ

เรียน ผู้เชี่ยวชาญ

คำชี้แจง: โปรดให้ความคิดเห็นในรายการต่อไปนี้

- ระดับมากที่สุด ให้ทำเครื่องหมายถูก ✓ ลงในช่อง 5
- ระดับมาก ให้ทำเครื่องหมายถูก ✓ ลงในช่อง 4
- ระดับปานกลาง ให้ทำเครื่องหมายถูก ✓ ลงในช่อง 3
- ระดับน้อย ให้ทำเครื่องหมายถูก ✓ ลงในช่อง 2
- ระดับน้อยที่สุด ให้ทำเครื่องหมายถูก ✓ ลงในช่อง 1

รายการ	แผนที่ 1					แผนที่ 2					แผนที่ 3					แผนที่ 4					แผนที่ 5					หมายเหตุ
	5	4	3	2	1	5	4	3	2	1	5	4	3	2	1	5	4	3	2	1	5	4	3	2	1	
1.แผนมืองค์ประกอบครบถ้วน (สาระสำคัญ จุดประสงค์การเรียนรู้ กิจกรรมการเรียนการสอน สื่อการเรียนรู้ การวัดและ การประเมินผล)		✓					✓					✓					✓					✓				
2.แต่ละองค์ประกอบมีความถูกต้อง		✓					✓					✓					✓					✓				
3.แต่ละองค์ประกอบมีความ สอดคล้องกัน		✓					✓					✓					✓					✓				

4.สาระสำคัญสอดคล้องกับ จุดประสงค์และเนื้อหา		✓					✓							✓				✓		
5.กิจกรรมสอดคล้องกับ จุดประสงค์		✓					✓							✓				✓		
6.กิจกรรมหลากหลายเหมาะสม กับวัย		✓					✓							✓				✓		
7.กิจกรรมช่วยให้นักเรียนอ่าน สะกดคำ ภาษาไทยได้		✓					✓							✓				✓		
8.กิจกรรมเหมาะสมกับเนื้อหา		✓					✓							✓				✓		
9.มีการวัดและประเมินผลตาม จุดประสงค์		✓					✓							✓				✓		

ความคิดเห็นเพิ่มเติม/ข้อเสนอแนะ

.....

.....

.....

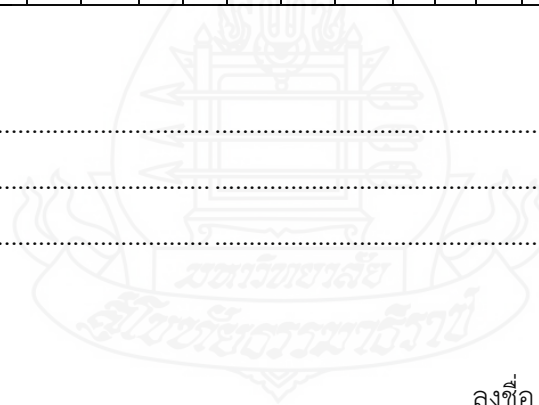

(Handwritten signature)

ลงชื่อ.....ผู้ประเมิน
(นางสาวพรรณณี ม่วงน้ำเงิน)

เรียน ผู้เชี่ยวชาญ

คำชี้แจง: โปรดให้ความคิดเห็นในรายการต่อไปนี้

- ระดับมากที่สุด ให้ทำเครื่องหมายถูก ✓ ลงในช่อง 5
- ระดับมาก ให้ทำเครื่องหมายถูก ✓ ลงในช่อง 4
- ระดับปานกลาง ให้ทำเครื่องหมายถูก ✓ ลงในช่อง 3
- ระดับน้อย ให้ทำเครื่องหมายถูก ✓ ลงในช่อง 2
- ระดับน้อยที่สุด ให้ทำเครื่องหมายถูก ✓ ลงในช่อง 1

รายการ	แผนที่ 1					แผนที่ 2					แผนที่ 3					แผนที่ 4					แผนที่ 5					หมายเหตุ
	5	4	3	2	1	5	4	3	2	1	5	4	3	2	1	5	4	3	2	1	5	4	3	2	1	
1.แผนมืองค์ประกอบครบถ้วน (สาระสำคัญ จุดประสงค์การเรียนรู้ กิจกรรมการเรียนการสอน สื่อการเรียนรู้ การวัดและ การประเมินผล)	✓					✓					✓					✓					✓					
2.แต่ละองค์ประกอบมีความถูกต้อง	✓					✓					✓					✓					✓					
3.แต่ละองค์ประกอบมีความ สอดคล้องกัน	✓					✓						✓					✓					✓				
4.สาระสำคัญสอดคล้องกับ จุดประสงค์และเนื้อหา		✓					✓					✓					✓					✓				

5.กิจกรรมสอดคล้องกับ จุดประสงค์		✓					✓					✓					✓			
6.กิจกรรมหลากหลายเหมาะสม กับวัย			✓				✓				✓				✓			✓		
7.กิจกรรมช่วยให้นักเรียนอ่าน สะกดคำภาษาไทยได้		✓					✓				✓				✓			✓		
8.กิจกรรมเหมาะสมกับเนื้อหา		✓					✓				✓				✓			✓		
9.มีการวัดและประเมินผลตาม จุดประสงค์		✓					✓				✓				✓			✓		

ความคิดเห็นเพิ่มเติม/ข้อเสนอแนะ

.....

.....

.....

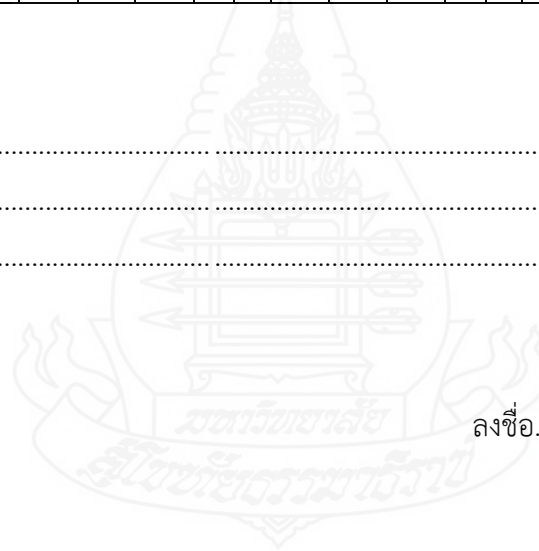

ลงชื่อ.....ผู้ประเมิน

(นายพิเชษฐ คงโต)

เรียน ผู้เชี่ยวชาญ

คำชี้แจง: โปรดให้ความคิดเห็นในรายการต่อไปนี้

- ระดับมากที่สุด ให้ทำเครื่องหมายถูก ✓ ลงในช่อง 5
- ระดับมาก ให้ทำเครื่องหมายถูก ✓ ลงในช่อง 4
- ระดับปานกลาง ให้ทำเครื่องหมายถูก ✓ ลงในช่อง 3
- ระดับน้อย ให้ทำเครื่องหมายถูก ✓ ลงในช่อง 2
- ระดับน้อยที่สุด ให้ทำเครื่องหมายถูก ✓ ลงในช่อง 1

รายการ	แผนที่ 1					แผนที่ 2					แผนที่ 3					แผนที่ 4					แผนที่ 5					หมายเหตุ
	5	4	3	2	1	5	4	3	2	1	5	4	3	2	1	5	4	3	2	1	5	4	3	2	1	
1.แผนมืองค์ประกอบครบถ้วน (สาระสำคัญ จุดประสงค์การเรียนรู้ กิจกรรมการเรียนรู้ การวัดและการประเมินผล)	✓					✓					✓					✓					✓					
2.แต่ละองค์ประกอบมีความถูกต้อง	✓					✓					✓					✓					✓					
3.แต่ละองค์ประกอบมีความสอดคล้องกัน		✓					✓					✓					✓					✓				
4.สาระสำคัญสอดคล้องกับจุดประสงค์และเนื้อหา		✓					✓					✓					✓					✓				

ตารางที่ 2 สรุปผลการประเมินแผนการจัดการเรียนรู้แบบอิเล็กทรอนิกส์ กลุ่มสาระการเรียนรู้ ภาษาไทย
ชั้นประถมศึกษาปีที่ 3 ของผู้ทรงคุณวุฒิ

รายการประเมิน	คะแนนความคิดเห็นของผู้ทรงคุณวุฒิ			รวม	เฉลี่ย	สรุปผล
	คนที่ 1	คนที่ 2	คนที่ 3			
1.แผนมืองค์ประกอบครบถ้วน (สาระสำคัญ จุดประสงค์การเรียนรู้ กิจกรรมการเรียน การสอน สื่อการเรียนรู้ การวัดและ การประเมินผล)	4	5	5	14	4.67	เหมาะสมมากที่สุด
2.แต่ละองค์ประกอบมีความถูกต้อง	4	5	5	14	4.67	เหมาะสมมากที่สุด
3.แต่ละองค์ประกอบมีความสอดคล้องกัน	4	5	4	13	4.33	เหมาะสมมาก
4.สาระสำคัญสอดคล้องกับจุดประสงค์ และเนื้อหา	4	4	4	12	4.00	เหมาะสมมาก
5.กิจกรรมสอดคล้องกับจุดประสงค์	4	3	4	11	3.67	เหมาะสมปานกลาง
6.กิจกรรมหลากหลายเหมาะสมกับวัย	4	4	4	12	4.00	เหมาะสมมาก
7.กิจกรรมช่วยให้นักเรียนอ่านสะกดคำ ภาษาไทยได้	4	4	4	12	4.00	เหมาะสมมาก
8.กิจกรรมเหมาะสมกับเนื้อหา	4	4	4	12	4.00	เหมาะสมมาก
9.มีการวัดและประเมินผลตาม จุดประสงค์	4	4	5	13	4.33	เหมาะสมมาก
รวม				113	4.19	เหมาะสมมาก
เฉลี่ย				12.55		
ร้อยละ						83.70

ภาคผนวก ข

ค่าความยากง่าย (P) ค่าอำนาจจำแนก (r) และค่าความเที่ยง



ตารางที่ 1 ค่าความยากและค่าอำนาจจำแนกของแบบทดสอบการอ่านสะกดคำภาษาไทย(ก่อนเรียน)

ข้อ ที่	ค่าความ ยาก (p)	ค่าอำนาจ จำแนก (r)	แบบทดสอบ ใช้ได้/ใช้ ไม่ได้	ข้อ ที่	ค่าความ ยาก (p)	ค่าอำนาจ จำแนก (r)	แบบทดสอบ ใช้ได้/ใช้ ไม่ได้
1	0.6	0.2	ใช้ได้	26	0.2	0.6	ใช้ได้
2	0.6	0.2	ใช้ได้	27	0.4	0.4	ใช้ได้
3	0.6	0.2	ใช้ได้	28	0.2	0.8	ใช้ได้
4	0.6	0.2	ใช้ได้	29	0.2	0.8	ใช้ได้
5	0.3	0.4	ใช้ได้	30	0.2	0.4	ใช้ได้
6	0.2	0.6	ใช้ได้	31	0.2	0.4	ใช้ได้
7	0.3	0.4	ใช้ได้	32	0.2	0.4	ใช้ได้
8	0.4	0.4	ใช้ได้	33	0.2	0.4	ใช้ได้
9	0.4	0.4	ใช้ได้	34	0.2	0.6	ใช้ได้
10	0.6	0.2	ใช้ได้	35	0.2	0.4	ใช้ได้
11	0.6	0.2	ใช้ได้	36	0.2	0.2	ใช้ได้
12	0.2	0.6	ใช้ได้	37	0.4	0.2	ใช้ได้
13	0.3	0	ใช้ไม่ได้	38	0.1	0.6	ใช้ไม่ได้
14	0.2	0.4	ใช้ได้	39	0.2	0.6	ใช้ได้
15	0.2	0.4	ใช้ได้	40	0.2	0.2	ใช้ไม่ได้
16	0.2	0.6	ใช้ไม่ได้	41	0.1	0	ใช้ไม่ได้
17	0.2	0.6	ใช้ได้	42	0.2	0.2	ใช้ได้
18	0.2	0.8	ใช้ได้	43	0.2	0.2	ใช้ได้
19	0.2	0.2	ใช้ได้	44	0.2	0	ใช้ไม่ได้
20	0.2	0.6	ใช้ได้	45	0.2	0	ใช้ไม่ได้
21	0.3	0.4	ใช้ได้	46	0.2	0	ใช้ไม่ได้
22	0.3	0.4	ใช้ได้	47	0.2	0.2	ใช้ได้
23	0.3	0.4	ใช้ได้	48	0.2	-0.4	ใช้ไม่ได้
24	0.2	0.6	ใช้ได้	49	0.2	-0.2	ใช้ไม่ได้
25	0.2	0.8	ใช้ได้	50	0.2	0	ใช้ไม่ได้

ตารางที่ 14 สรุปผลการหาคุณภาพค่าความยากและค่าอำนาจจำแนกของแบบทดสอบการอ่านสะกด
คำภาษาไทย(ก่อนเรียน)

ผลการประเมินแบบทดสอบทักษะการอ่าน	จำนวน (ข้อ)
ไม่ผ่านค่าความยาก	2
ไม่ผ่านค่าอำนาจจำแนก	8
ไม่ผ่านทั้งค่าความยากและค่าอำนาจจำแนก	1
ผ่านเกณฑ์ทั้งค่าความยากและค่าอำนาจจำแนก	39

ตารางที่ 2 ค่าความยากและค่าอำนาจจำแนกของแบบทดสอบการอ่านสะกดคำภาษาไทย(หลังเรียน)

ข้อ ที่	ค่าความ ยาก (p)	ค่าอำนาจ จำแนก (r)	แบบทดสอบ ใช้ได้/ใช้ ไม่ได้	ข้อ ที่	ค่าความ ยาก (p)	ค่าอำนาจ จำแนก (r)	แบบทดสอบ ใช้ได้/ใช้ ไม่ได้
1	0.6	0.2	ใช้ได้	26	0.2	0.6	ใช้ได้
2	0.6	0.2	ใช้ได้	27	0.4	0.4	ใช้ได้
3	0.6	0.2	ใช้ได้	28	0.2	0.8	ใช้ได้
4	0.6	0.2	ใช้ได้	29	0.2	0.8	ใช้ได้
5	0.3	0.4	ใช้ได้	30	0.2	0.4	ใช้ได้
6	0.2	0.6	ใช้ได้	31	0.2	0.4	ใช้ได้
7	0.3	0.4	ใช้ได้	32	0.2	0.4	ใช้ได้
8	0.4	0.4	ใช้ได้	33	0.2	0.4	ใช้ได้
9	0.4	0.4	ใช้ได้	34	0.2	0.6	ใช้ได้
10	0.6	0.2	ใช้ได้	35	0.2	0.4	ใช้ได้
11	0.3	0	ใช้ไม่ได้	36	0.2	0.2	ใช้ได้
12	0.2	0.6	ใช้ได้	37	0.4	0.2	ใช้ได้
13	0.2	0.6	ใช้ได้	38	0.2	0.6	ใช้ได้
14	0.2	0.4	ใช้ได้	39	0.2	0.6	ใช้ได้
15	0.2	0.4	ใช้ได้	40	0.2	0.2	ใช้ได้
16	0.2	0.6	ใช้ได้	41	0.1	0	ใช้ไม่ได้
17	0.2	0.6	ใช้ได้	42	0.2	0.2	ใช้ได้
18	0.2	0.8	ใช้ได้	43	0.2	0.2	ใช้ได้

ข้อ ที่	ค่าความ ยาก (p)	ค่าอำนาจ จำแนก (r)	แบบทดสอบ ใช้ได้/ใช้ ไม่ได้	ข้อ ที่	ค่าความ ยาก (p)	ค่าอำนาจ จำแนก (r)	แบบทดสอบ ใช้ได้/ใช้ ไม่ได้
19	0.2	0.2	ใช้ได้	44	0.3	0.2	ใช้ได้
20	0.2	0.6	ใช้ได้	45	0.2	0.2	ใช้ได้
21	0.3	0.4	ใช้ได้	46	0.2	0.2	ใช้ได้
22	0.3	0.4	ใช้ได้	47	0.2	0.2	ใช้ได้
23	0.3	0.4	ใช้ได้	48	0.2	-0.2	ใช้ไม่ได้
24	0.2	0.6	ใช้ได้	49	0.3	0.4	ใช้ได้
25	0.2	0.8	ใช้ได้	50	0.2	0	ใช้ไม่ได้

ตารางที่ 14 สรุปผลการหาคุณภาพค่าความยากและค่าอำนาจจำแนกของแบบทดสอบการอ่านสะกด
คำภาษาไทย(ก่อนเรียน)

ผลการประเมินแบบทดสอบทักษะการอ่าน	จำนวน (ข้อ)
ไม่ผ่านค่าความยาก	1
ไม่ผ่านค่าอำนาจจำแนก	4
ไม่ผ่านทั้งค่าความยากและค่าอำนาจจำแนก	1
ผ่านเกณฑ์ทั้งค่าความยากและค่าอำนาจจำแนก	46

ประวัติผู้ศึกษา

ชื่อ	นางสาวโสภิตา สุขสำราญ
วัน เดือน ปีเกิด	30 สิงหาคม 2534
สถานที่เกิด	อำเภอเมืองสุพรรณบุรี จังหวัดสุพรรณบุรี
ประวัติการศึกษา	ปริญญาตรีครุศาสตร์บัณฑิต วิชาเอกภาษาไทย มหาวิทยาลัยราชภัฏ บ้านสมเด็จเจ้าพระยา
สถานที่ทำงาน	โรงเรียนวัดทองครักษ์ ตำบลทองครักษ์ อำเภอบางปลาม้า จังหวัดสุพรรณบุรี
ตำแหน่ง	ครู ค.ศ.1

